



MARQUE: HOLMES

REFERENCE: HASF17V-I PIED

CODIC: 2435888



# Holmes™

**Stand Fan**  
**HASF17V**  
**HASF17VRC**



**INSTRUCTION MANUAL**  
**MANUEL D'INSTRUCTIONS**  
**BETRIEBSANLEITUNG**  
**MANUAL DE INSTRUCCIONES**  
**MANUALE DEL PROPRIETARIO**  
**GEbruIKSAANWIJZING**  
**BRUKANVISNING**  
**KÄYTTÖOHJEET**

**BRUKER MANUAL**  
**BRUGERVEJLEDNING**  
**KULLANMA KILAVUZU**  
**INSTRUKCJA OBSŁUGI**  
**ΟΔΗΓΙΕΣ ΧΡΗΣΗΣ**  
**РУКОВОДСТВО ПО ЭКСПЛУАТАЦИИ**  
**INSTRUÇÕES**

# HASF17V

Fig. 1

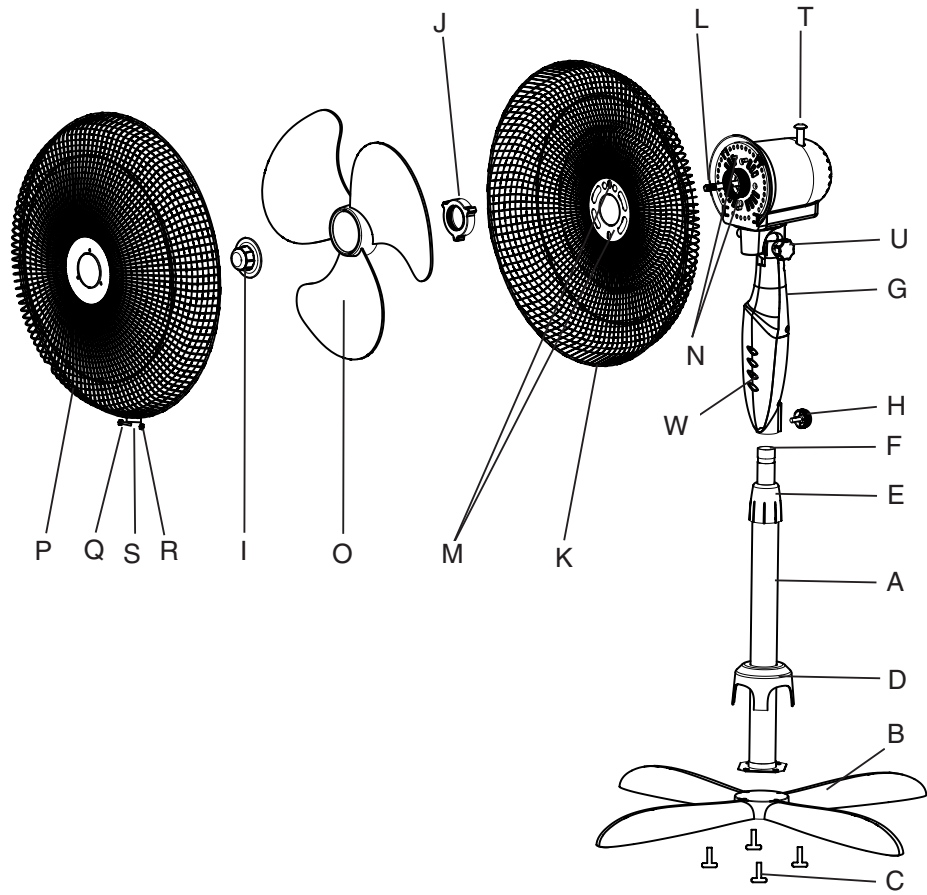

# HASF17VRC

Fig. 2

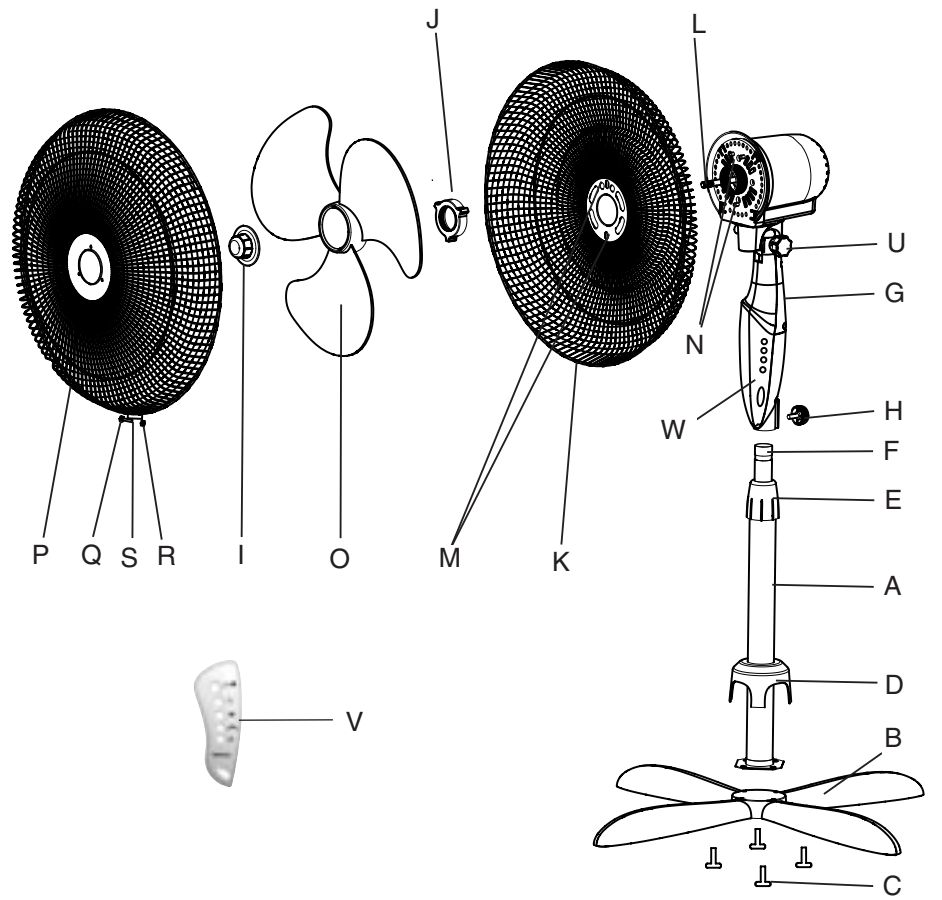

# FRANÇAIS

## **PRIERE DE LIRE ET CONSERVER CES INSTRUCTIONS**

Lors de l'utilisation d'appareils électriques, il est impératif de toujours respecter les consignes suivantes :

- N'utiliser le ventilateur qu'aux fins décrites dans le mode d'emploi.
- Afin d'éviter tout risque d'électrocution, ne pas immerger le ventilateur, la prise et le cordon dans l'eau ni les vaporiser d'eau.
- En présence d'enfants, assurer une surveillance étroite.

- Débrancher l'appareil de la prise murale, lorsqu'il n'est pas utilisé ou que vous le déplacez, avant le montage ou démontage des pièces, ou avant de le nettoyer.
- Éviter tout contact avec les parties mobiles.
- Ne pas utiliser l'appareil en présence de produits explosifs ou de vapeurs inflammables.
- Ne pas mettre le ventilateur ou aucune autre pièce près d'une flamme nue, d'un appareil de chauffage ou de cuisson.
- Ne pas utiliser l'appareil avec le cordon ou la prise s'il y a eu mauvais fonctionnement de l'appareil, s'il est tombé ou s'il a été endommagé.
- L'utilisation de pièces de raccordement non recommandées ou non vendues par le fabricant peut être dangereuse.
- Ne pas laisser le cordon pendre au-dessus du bord d'une table ou d'un comptoir et ne pas le mettre en contact avec une surface chaude.
- Pour débrancher l'appareil de l'alimentation électrique, prendre la prise et la retirer. NE PAS TIRER SUR LE CORDON.
- Toujours utiliser une surface plane et sèche.
- Ne pas utiliser le ventilateur tant que les grilles ne sont pas bien en place.
- Ce produit est destiné à un emploi domestique SEULEMENT et non à des fins commerciales ou industrielles.
- Si le ventilateur ne marche plus, commencer par examiner le fusible dans la prise (Grande-Bretagne uniquement) ou bien le fusible/disjoncteur dans le panneau de distribution avant de contacter le fabricant ou son agent de service après-vente.
- En cas de détérioration du cordon ou de la prise d'alimentation, il incombe au fabricant, son agent de service après-vente ou toute personne agréée, de remplacer la pièce endommagée pour éviter tout danger.
- Ne pas utiliser à l'extérieur.
- Ne pas faire fonctionner le ventilateur sans l'avoir fixé au socle.
- Ne pas faire fonctionner le ventilateur lorsqu'il est à l'horizontale.

### S'IL VOUS MANQUE UNE PIÈCE POUR VOTRE VENTILATEUR...

Appelez le 0 825 85 85 82 pour obtenir de l'assistance.

## INSTRUCTIONS DE MONTAGE (VOIR FIG. 1 ET 2)

### Socle et montant

1. Faire glisser le montant principal (A) à l'intérieur du socle (B) tout en alignant les 4 trous de la base du montant sur ceux du socle. Insérer les 4 vis (C) pour fixer le socle au montant.
2. Faire glisser le cache (D) vers le bas le long du montant.
3. Dévisser la vis (E) du montant d'extension située autour du montant principal et soulever le montant d'extension en chrome (F) à sa hauteur maximum. Resserrer la vis du montant d'extension.
4. Maintenir la partie supérieure du ventilateur (G), desserrer la vis de fixation (H) et insérer le col de la partie supérieure du ventilateur sur le montant. Resserrer la vis de fixation.

### Partie supérieure et grille avant

5. Desserrer la vis (I) servant à fixer la pale du ventilateur. **REMARQUE : LA VIS, AVEC FILETAGE A GAUCHE, SE VISSE DANS LE SENS INVERSE DES AIGUILLES D'UNE MONTRE.** La vis ne doit être ni trop lâche ni trop serrée. Dévisser l'écrou de montage (J) fixant la grille arrière
6. Placer la grille arrière (K) sur le bloc moteur (L) en alignant les 2 encoches (M) supérieures et l'encoche inférieure sur les chevilles (N) correspondantes situées sur le compartiment moteur. La poignée doit être orientée vers le haut.
7. Vérifier que la grille arrière est à plat contre le compartiment moteur avant de fixer la grille arrière en position en utilisant l'écrou de montage (J) de la grille arrière.
8. Orienter la partie intérieure creuse de la pale du ventilateur (O) vers la grille arrière puis faire glisser la pale sur le bloc moteur. La partie plate sur le bloc moteur doit être alignée sur la partie plate dans le trou de la pale du ventilateur.
9. Utiliser la vis (I) pour fixer la pale. **REMARQUE : LA VIS, AVEC FILETAGE A GAUCHE, SE VISSE DANS LE SENS INVERSE DES AIGUILLES D'UNE MONTRE.**
10. Centrer la grille avant (P). Le logo Holmes doit être à l'horizontale. Ensuite, en tenant la grille avant contre la grille arrière, accrocher le haut de la bague de la grille sur le haut de la grille arrière. Pousser avec précaution les deux parties de la grille l'une vers l'autre jusqu'à ce que les pinces autour de la bague de la grille s'enclenchent pour

maintenir les deux grilles ensemble. La bague de la grille doit être placée de manière égale sur les grilles avant et arrière. En cas contraire, enlever la grille avant et vérifier l'alignement de la bague sur la grille avant.

11. Fixer la bague de protection en utilisant la vis (Q), la rondelle (R) et la pince en métal (S). Pour cela, insérer, face avant, la vis dans le trou au bas de la bague de protection. Insérer ensuite, face arrière, la rondelle et la pince munie d'un trou fileté sur la vis et vérifier que la pince est alignée sur le trou de la bague du ventilateur.

### MODE D'EMPLOI

1. Poser le socle du ventilateur sur une surface plane et sèche.
2. Brancher le cordon sur une prise de courant 220-240 volts.

### Modèle HASF17V

1. Appuyer sur l'un des boutons de commande (W) pour régler la vitesse de ventilation : Arrêt (0) - Fort (III) - Moyen (II) - Faible (I).
2. La commande d'OSCILLATION (T) est située sur la partie supérieure du compartiment moteur du ventilateur. Pour activer l'oscillation, enfoncer la commande correspondante. Pour la désactiver, tirer le bouton de commande vers le haut.

### MODÈLE HASF17VRC

### TELECOMMANDE

Le fonctionnement de la télécommande requiert 2 piles de type AAA. Pour installer les piles (non fournies), retirer le couvercle. Pour cela, faire glisser le couvercle de la télécommande en plaçant le pouce dans l'espace prévu à cet effet. Insérer les piles comme l'indique le diagramme à l'intérieur. Replacer le couvercle. Toutes les touches de fonction s'activent lorsque vous appuyez sur la touche **On/Speed**, lorsque vous utilisez la télécommande (V) ou le clavier de commande (W).

### Bouton On/Speed ( )

1. Pour allumer le ventilateur, appuyer sur le bouton **On/Speed**. Le ventilateur se met en route à vitesse lente. Vous pouvez désormais sélectionner une autre vitesse de ventilation.
2. Appuyer sur Off (  ) pour éteindre le ventilateur
3. Pour passer d'une vitesse de ventilation à l'autre (3 vitesses disponibles), il suffit d'appuyer de manière répétée sur le bouton **On/Speed**.

4. Le voyant du clavier de commande indique la vitesse de ventilation sélectionnée (**III-II-I**).

### Minuterie ( )



1. Vous pouvez sélectionner différentes durées de marche en appuyant sur le bouton **Timer** (minuterie).
2. Le voyant du clavier de commande indique la durée sélectionnée en heures. Le ventilateur s'arrête automatiquement une fois le temps écoulé.
3. Si aucun des voyants de la minuterie n'est allumé, le ventilateur fonctionnera sans s'arrêter.
4. Les heures affichées sur le clavier s'ajoutent. Si les voyants 1 heure et de 0,5 heure sont allumés, le ventilateur s'arrêtera au bout d'une heure et demie. La durée maximum mémorisée est de 7,5 heures. Une demi-heure s'ajoute à chaque pression de la touche de la minuterie.

### Oscillation ( )

En appuyant sur le bouton Oscillation, le ventilateur commence à osciller. Appuyer de nouveau sur le bouton pour arrêter l'oscillation.

### Mode Brise ( )

En appuyant sur la touche Mode Brise, diverses fonctions peuvent être sélectionnées.

1. **Mode Brise naturelle** (  ) (Appuyer une fois sur le bouton **Mode Brise**) Le voyant Mode clignote et la vitesse de ventilation change régulièrement pour imiter une brise naturelle. Pour désactiver la fonction Mode Brise naturelle, arrêter le ventilateur.
2. **Mode Sommeil** (  ) (Appuyer deux fois sur le bouton **Mode Brise**.) Le mode Sommeil peut être utilisé en parallèle avec la minuterie (voir la section Minuterie ci-dessus pour en savoir plus). Si vous êtes en mode Sommeil et que vous réglez la minuterie sur une certaine durée, la vitesse de ventilation diminue par paliers; le ventilateur s'arrête une fois le temps écoulé. Le voyant reste toujours allumé. Pour désactiver le mode Sommeil, éteindre le ventilateur.

### REGLAGE

#### Réglage de l'inclinaison

1. Pour changer l'angle d'inclinaison de la partie supérieure du ventilateur, desserrer simplement la commande de réglage de l'inclinaison (U).
2. Placer la partie supérieure du ventilateur à l'angle désiré et serrer à nouveau la commande de réglage de l'inclinaison (U).

## Réglage de la hauteur

1. Faire tourner le bouton de verrouillage du montant (E) dans le sens inverse des aiguilles d'une montre pour desserrer le montant.
2. Régler le montant à la hauteur désirée et serrer fermement le bouton de verrouillage dans le sens des aiguilles d'une montre.

## NETTOYAGE ET ENTRETIEN

- Toujours débrancher le ventilateur avant de le nettoyer ou de le démonter.
- Ne pas faire couler de l'eau dessus ou dans le compartiment abritant le moteur.

## RANGEMENT DU VENTILATEUR

Si vous n'utilisez pas le ventilateur pendant un long moment, il est important de le conserver dans un endroit sec et à l'abri de la poussière.

**NOUS VOUS RECOMMANDONS  
FORTEMENT D'UTILISER L'EMBALLAGE  
D'ORIGINE.**

## GARANTIE

LA GARANTIE CONTRACTUELLE EST ACQUISE SUR PRESENTATION DU TICKET DE CAISSE.

- Cet appareil est garanti 3 ans à partir de la date d'achat.
- Dans le cas peu probable d'une panne, veuillez le rapporter au magasin où vous l'avez acheté avec votre ticket de caisse et une copie de cette garantie.
- Vos droits statutaires ne sont aucunement affectés par cette garantie.
- La garantie engage Holmes Products Europe à réparer ou à remplacer gratuitement, toute pièce de l'appareil qui se révèle défectueuse sous réserve que :
- Nous soyons prévenus rapidement du défaut de fabrication.
- L'appareil n'ait pas été altéré de quelque manière que ce soit ou ait été utilisé abusivement ou réparé par une personne autre qu'une personne agréée par Holmes Products Europe.
- Cette garantie n'étend aucun droit à toute personne acquérant l'appareil d'occasion ou pour un usage commercial ou communal.
- Si l'appareil est réparé ou remplacé sous la garantie vos droits sont conservés pour la partie restante de cette garantie.

CE PRODUIT EST FABRIQUE POUR  
RESPECTER LES DIRECTIVES CEE  
73/23/EEC, 89/336/EEC ET 98/37/EEC.

Les appareils électriques mis aux rebuts ne doivent pas être mélangés aux ordures ménagères.

Veuillez recycler si vous en avez la possibilité.

Allez au site Web ci-dessous pour plus d'informations sur le recyclage et la directive WEEE :  
[www.jardencs.com](http://www.jardencs.com) ou par e-mail à [info-europe@jardencs.com](mailto:info-europe@jardencs.com)



## DEUTSCH

### DIESE ANLEITUNG BITTE DURCHLESEN UND AUFBEWAHREN WICHTIGE HINWEISE

Bei der Benutzung von elektrischen Geräten sind u.a. immer folgende Sicherheitsmaßnahmen zu treffen:

- Den Ventilator immer nur zu dem in der Bedienungsanleitung angegebenen Zweck verwenden.
- Den Ventilator, den Stecker oder das Kabel niemals in Wasser tauchen oder mit Flüssigkeiten besprühen, damit kein elektrischer Schock entsteht.
- Wird das Gerät von Kindern bedient oder halten sich Kinder in der Nähe auf, müssen diese beaufsichtigt werden.
- Den Stecker aus der Steckdose ziehen, wenn der Ventilator nicht benutzt wird oder umgestellt wird. Außerdem ist der Stecker herauszuziehen, bevor Teile eingesetzt oder abgenommen werden bzw. das Gerät gereinigt wird.
- Bewegende Teile nicht berühren.
- Gerät niemals in Gegenwart von explosiven bzw. entflammenden Gas benutzen.  
Den Ventilator - oder Teile - niemals in die Nähe einer offenen Flamme, eines Kochherdes oder anderer Heizkörper stellen.
- Elektrische Geräte nicht benutzen, wenn das Kabel oder der Stecker beschädigt ist oder das Gerät nicht richtig funktioniert, fallen gelassen oder in irgendeiner anderen Weise beschädigt wurde.
- Die Verwendung von Zubehör, das nicht vom Hersteller empfohlen oder verkauft wird, kann Gefahren in sich bergen.
- Das Kabel nicht von der Tischkante oder der Arbeitsplatte herunterhängen oder mit heißen Flächen in Berührung kommen lassen.
- Wird der Stecker aus der Steckdose gezogen, immer am Stecker ziehen und NIEMALS AM KABEL.