

X08061465

A

B

C

D

### 技术要求

- 1.材料：70g胶版纸，正反面印刷；
- 2.印刷为黑白单色印刷；封面彩色印刷；
- 3.所有印刷内容正确、清晰，不得有漏印、误印，无印刷缺陷；
- 4.幅面：(210±3) X (145±3)，(单位：mm)；
- 5.未注公差按照GB/T 1804-m；
- 6.颜色及整体效果必须经过研发部确认后方能生产，产品检验以封样件为准；
- 7.符合RoHS现行标准要求 and REACH指令。
- 8.说明书警示语部分的文字大写字母高度必须大于3mm。

2272303  
THWD96140DGAD

借(通)用件登记

旧底图总号

底图总号

版本号	A	更改单编号	
设计	赵悦 2022.05.09	会签	
审核	刘松 2022.05.09	会签	
日期	工艺 匡永坤 2022.05.09		
标准化	程木聪 2022.05.09	批准	崔维明 2022.05.09

70g双胶纸	
重量	比例
图形识别符号  	

洗衣机研发部
使用说明书
X08061465

# THOMSON

## THWD96140DGAD

### LAVE LINGE SÉCHANT WAS-EN DROOGCOMBINATIE WASHER DRYER



 MANUEL D'UTILISATION

 HANDLEIDING

 OPERATING INSTRUCTIONS

## Table des matières

MISES EN GARDE IMPORTANTES .....	2
DESCRIPTION DU PRODUIT .....	5
INSTALLATION.....	8
AVANT CHAQUE LAVAGE .....	12
LAVAGE ET SÉCHAGE .....	14
TABLEAU DES PROGRAMMES .....	22
FONCTIONS SUPPLÉMENTAIRES .....	24
Fonction de Départ Différé.....	24
Fonction Sonore.....	25
Verrouillage Sécurité-enfant.....	25
NETTOYAGE ET ENTRETIEN .....	26
GUIDE DE DÉPANNAGE .....	29
FICHE D'INFORMATION SUR LE PRODUIT .....	31
SERVICE DE RÉPARATION ET PIÈCES DE RECHANGE .....	36
MISE AU REBUT.....	37

Thomson et le logo Thomson sont des marques de Technicolor (S.A.) ou de ses filiales et sont utilisées sous licence par Fnac Darty (S.A.).

## **MISES EN GARDE IMPORTANTES**

---

**MERCI DE BIEN VOULOIR LIRE LES CONSIGNES DE SÉCURITÉ ATTENTIVEMENT AVANT D'UTILISER L'APPAREIL ET DE LES CONSERVER POUR RÉFÉRENCE ULTÉRIEURE.**

### **Attention**



- Lisez la notice d'utilisation.
- Cet appareil est destiné à être utilisé dans des applications domestiques et analogues, tels que:
  - des coins-cuisine réservés au personnel dans des magasins, bureaux et autres environnements professionnels;
  - des fermes;
  - par les clients des hôtels, motels et autres environnements à caractère résidentiel;
  - des environnements du type chambres d'hôtes;
  - des emplacements prévus pour un usage collectif dans des immeubles d'habitation.
- Si le câble d'alimentation est endommagé, il doit être remplacé par le fabricant, son service après vente ou des personnes de qualification similaire afin d'éviter un danger.
- Cet appareil peut être utilisé par des enfants âgés d'au moins 8 ans et par des personnes ayant des capacités physiques, sensorielles ou mentales réduites ou dénuées d'expérience ou de connaissance, s'ils (si elles) sont correctement surveillé(e)s ou si des instructions relatives à l'utilisation de l'appareil en toute sécurité leur ont été données et si les risques encourus ont été appréhendés. Les enfants ne doivent pas jouer avec l'appareil. Le nettoyage et l'entretien par l'utilisateur ne doivent pas être effectués par des enfants sans surveillance.
- **ATTENTION:** Ne pas raccorder à une alimentation en eau chaude.
- Les ouvertures d'aération ne doivent pas être obstruées par un tapis.



- La pression de l'eau à l'entrée ne doit pas être inférieure à 0.1 MPa ni supérieure à 1 MPa.
- Les ensembles de raccordement neufs fournis avec l'appareil doivent être utilisés; il convient de ne pas réutiliser les ensembles de raccordement usagés.
- Il convient de maintenir à distance les enfants de moins de 3 ans, à moins qu'ils ne soient sous une surveillance continue.
- En ce qui concerne la méthode du nettoyage, référez-vous à la section "NETTOYAGE ET ENTRETIEN" en pages 26-28.
- La masse maximale de linge sec, en kilogrammes, pour cet appareil est de 9 kg (pour le cycle "lavage") et 6 kg (pour le cycle "lavage et séchage").
- Le sèche-linge à tambour ne doit pas être utilisé si des produits chimiques ont été utilisés pour le nettoyage.
- Le collecteur de bourre doit être nettoyé fréquemment.
- Il ne faut pas laisser de la bourre s'accumuler autour du sèche-linge à tambour.
- Une ventilation appropriée doit être fournie afin d'éviter un refoulement, à l'intérieur de la pièce, de gaz provenant d'appareils brûlant d'autres combustibles, y compris les feux ouverts.
- Ne pas sécher dans le sèche-linge à tambour des articles non lavés.
- Il convient que les articles qui ont été salis avec des substances telles que l'huile de cuisson, l'acétone, l'alcool, l'essence, le kérosène, les détachants, la térébenthine, la cire et les substances pour retirer la cire soient lavés dans de l'eau chaude avec une quantité supplémentaire de détergent avant d'être séchés dans le sèche-linge à tambour.
- Il convient que les articles comme le caoutchouc mousse (mousse de latex), les bonnets de douche, les textiles étanches, les articles doublés de caoutchouc et les vêtements ou les oreillers comprenant des parties en caoutchouc mousse ne soient pas séchés dans le sèche-linge à tambour.
- Il convient d'utiliser les produits assouplissants, ou produits similaires, conformément aux instructions relatives aux produits assouplissants.
- Retirer des poches tous les objets tels que briquets et allumettes.
- **MISE EN GARDE: Ne jamais arrêter un sèche-linge à tambour avant la fin du cycle de séchage, à moins que tous les articles ne soient retirés rapidement et étalés, de telle sorte que la chaleur soit dissipée.**
- **MISE EN GARDE: L'appareil ne doit pas être alimenté par l'intermédiaire d'un interrupteur externe, comme une minuterie, ou être connecté à un**

## **circuit qui est régulièrement mis sous tension et hors tension par le fournisseur d'électricité.**

- L'air rejeté ne doit pas être évacué dans une évacuation utilisée pour les fumées rejetées provenant des appareils brûlant du gaz ou d'autres combustibles.
- L'appareil ne doit pas être installé derrière une porte à verrouillage, une porte coulissante ou une porte ayant une charnière du côté opposé à celle du sèche-linge, empêchant ainsi l'ouverture totale du sèche-linge à tambour.

### **Précautions de sécurité**

- L'appareil est conçu exclusivement pour une utilisation à l'intérieur.
- Gardez les matériaux d'emballage de l'appareil hors de portée des enfants pour éviter tout risque de danger.
- Ne branchez pas la machine à l'alimentation si vos mains sont mouillées.
- Ne touchez pas la machine avec les mains ou les pieds mouillés.
- En cas de panne de courant, débranchez tout d'abord la machine de l'alimentation et fermez le robinet d'eau. N'essayez pas de réparer la machine vous-même. Veuillez contacter un technicien agréé.
- Ne dépassez jamais la capacité de charge maximale.
- La porte en verre peut devenir très chaude durant le cycle de lavage. Gardez les enfants et les animaux domestiques éloignés de la machine durant son utilisation.
- Ne forcez jamais l'ouverture de la porte lorsque la machine est en cours de fonctionnement.
- Ne laissez pas les enfants sans surveillance près de la machine, car ils pourraient s'enfermer à l'intérieur.
- Débranchez toujours la machine de l'alimentation électrique après son utilisation.
- Les animaux et les enfants risquent de monter dans la machine. Vérifiez l'appareil avant chaque opération.
- La prise doit être facilement accessible après l'installation de l'appareil.
- Ne lavez pas d'articles qui ont été nettoyés, trempés ou tamponnés avec des substances combustibles ou explosives (telles que de la cire, de l'huile, de la peinture, de l'essence, des dégraissants, des solvants de nettoyage à sec, du kérosène, etc.). Cela peut provoquer un incendie ou une explosion.
- La machine ne doit pas être installée dans une salle de bain ou dans des pièces très humides, ni dans des pièces contenant des gaz explosifs ou caustiques.

## DESCRIPTION DU PRODUIT

---

Tiroir  
(pour détergent  
et adoucissant)

Panneau de contrôle

Porte

Tambour

Pieds réglables (4)

Couvercle du filtre  
de vidange

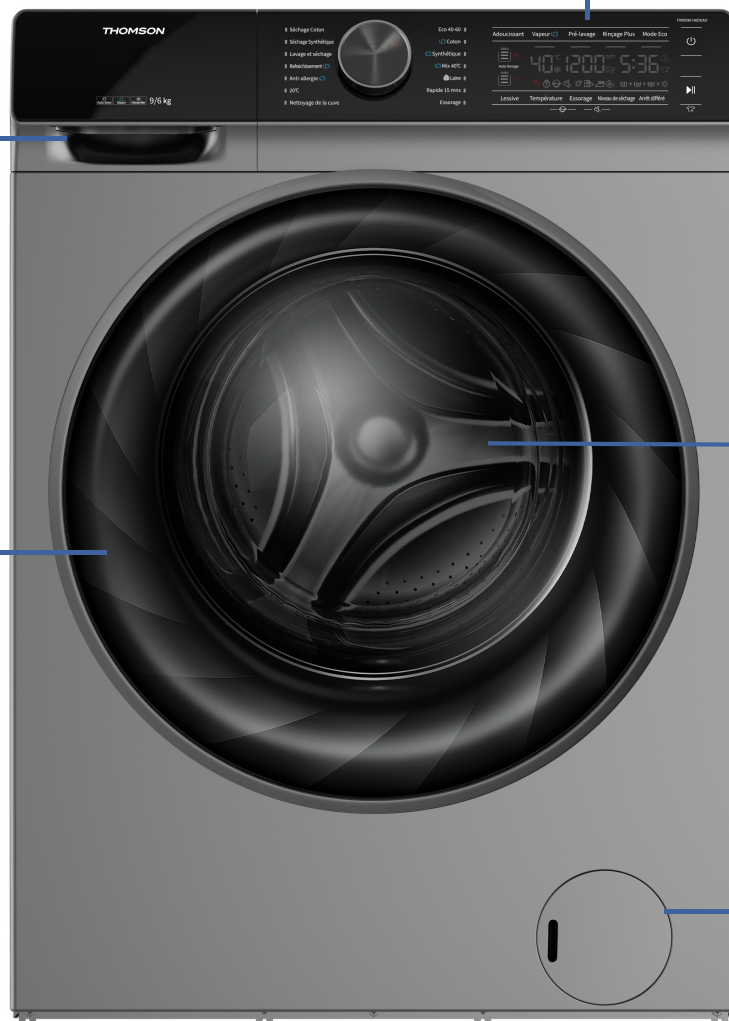

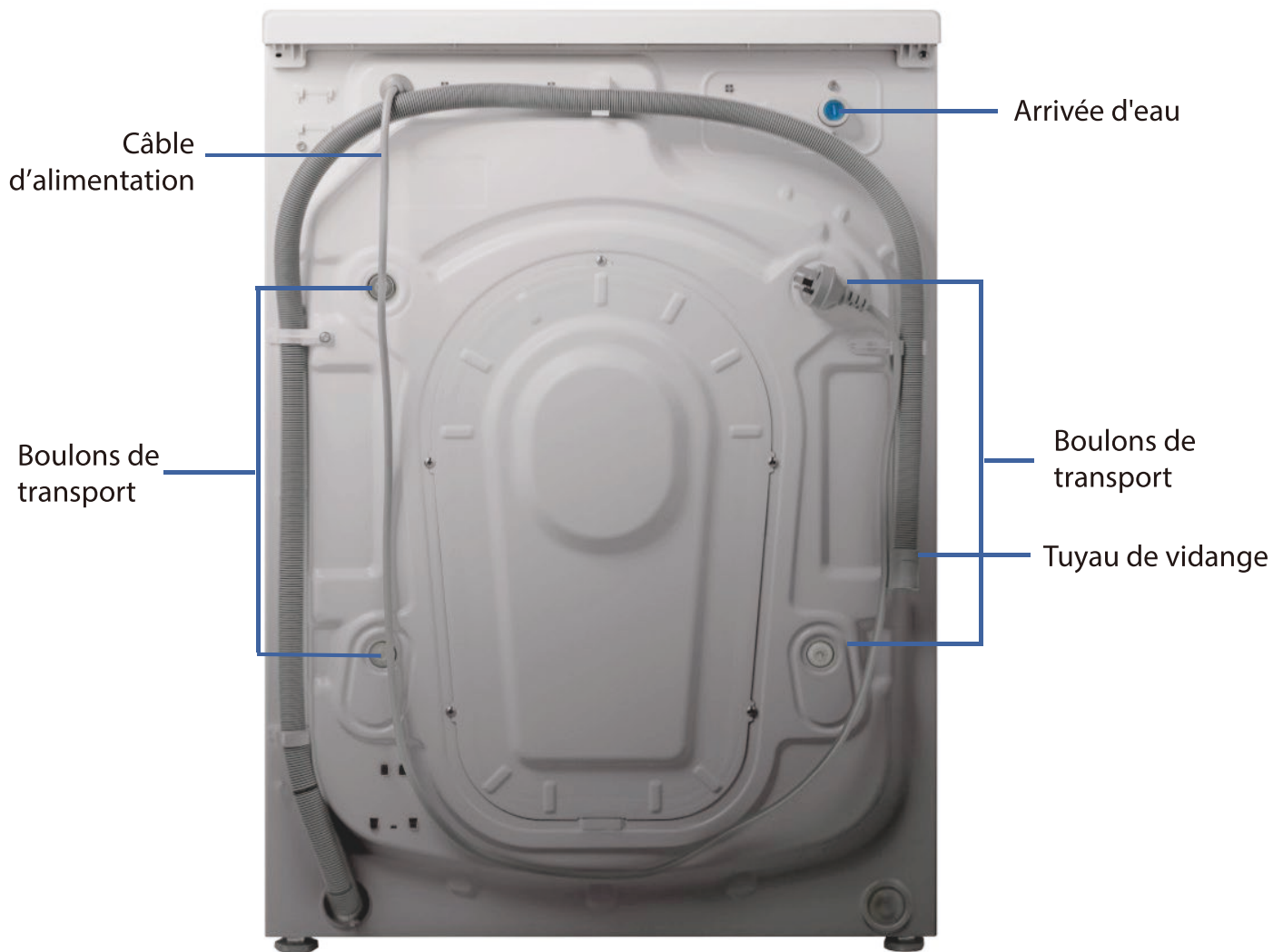

**Accessoires**



Capuchons



Tuyau d'arrivée d'eau



Plaque inférieure



Coude en U



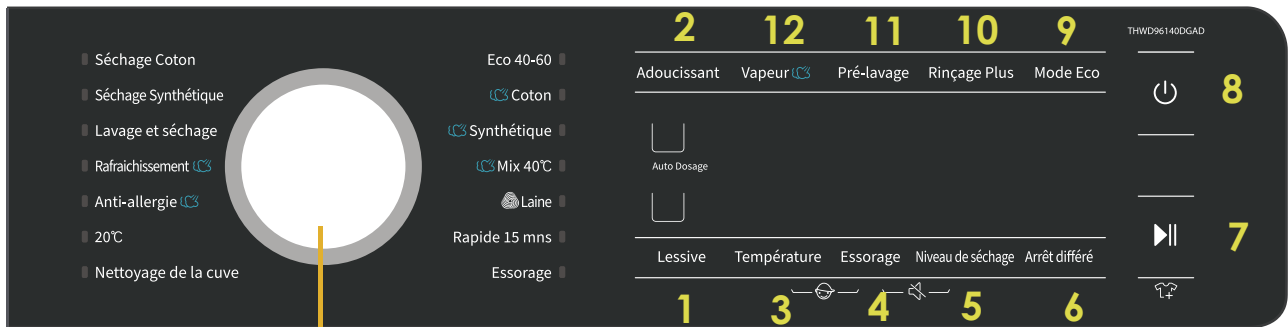

Clé

## Panneau de contrôle



Sélection de programme

- |   |                                       |    |                                  |
|---|---------------------------------------|----|----------------------------------|
| 1 | Bouton à lessive                      | 7  | Bouton Départ/Pause              |
| 2 | Bouton à adoucissant                  | 8  | Bouton Marche/Arrêt              |
| 3 | Bouton de sélection de la température | 9  | Bouton d'économie d'énergie      |
| 4 | Bouton d'essorage                     | 10 | Bouton de rinçage supplémentaire |
| 5 | Bouton de niveau de séchage           | 11 | Bouton de pré-lavage             |
| 6 | Bouton d'arrêt différé                | 12 | Bouton de vapeur                 |



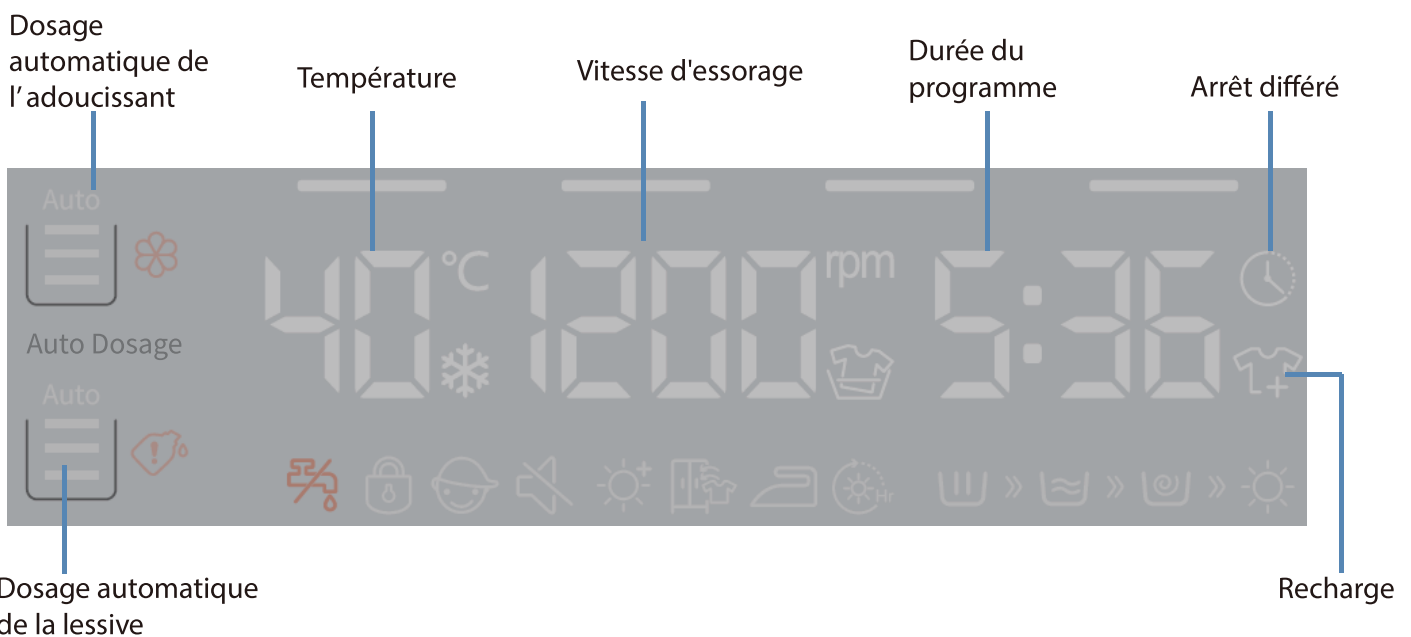

- 3 + 4  Verrouillage sécurité-enfant
- 4 + 5  Fonction sonore
- 7  Fonction recharge

## Indicateurs sur l'écran



			
Alimentation en eau	Verrouillage de la porte	Verrouillage Sécurité-enfants	Mise en sourdine

### Symboles de niveau de séchage

			
Séchage supplémentaire	Sec pour placard	Prêt à repasser	Séchage minuté

Les symboles apparaissent à l'écran lorsque la phase correspondante est réglée.

			
Phase de lavage	Phase de rinçage	Phase d'essorage	Phase de séchage

## INSTALLATION

### ■ Retrait de l'emballage

1. Retirez le carton et l'emballage en polystyrène.
2. Soulevez le lave-linge et enlevez l'emballage de la base. Cette manipulation nécessite au moins 2 personnes.
3. Enlevez le ruban de fixation du cordon d'alimentation électrique et du tuyau de vidange.



#### **AVERTISSEMENT :**

Les éléments d'emballage (tels que les films, le polystyrène) peuvent être dangereux pour les enfants.

Risque d'étouffement ! **Veillez à ce que tous les éléments d'emballage restent hors de portée des enfants.**

## ■ Retrait des boulons de transport

L'appareil est équipé de boulons de transport pour éviter les dommages internes pendant le transport. L'emballage et tous les boulons de transport doivent être enlevés avant d'utiliser l'appareil.

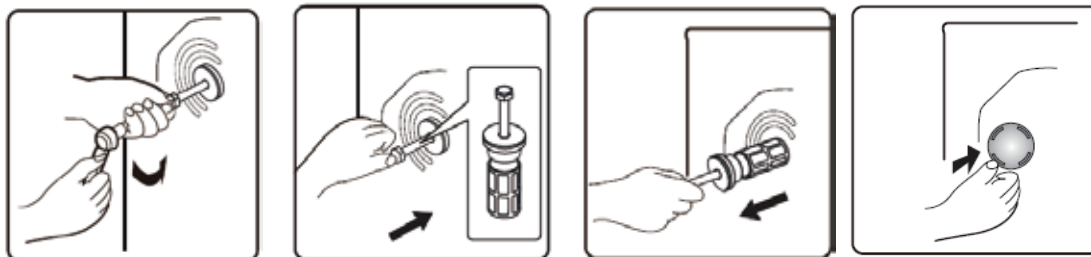

1. Utilisez une clé pour faire tourner les têtes de boulons dans le sens contraire aux aiguilles d'une montre jusqu'à ce que les boulons puissent être partiellement retirés.
2. Poussez les boulons de transport vers l'intérieur pour les desserrer.
3. Retirez les boulons de transport et les bagues en caoutchouc en tirant vers l'extérieur.
4. Fermez les trous avec les bouchons fournis.

## ■ Positionnement

Installez la machine sur un sol plat et ferme.

Veillez à ce que la circulation de l'air autour de l'appareil ne soit jamais entravée par des tapis, moquettes etc.

Prévoyez au moins 2 cm d'espace libre de chaque côté de l'appareil.

Veillez à ce que l'appareil ne repose pas sur son propre câble d'alimentation.

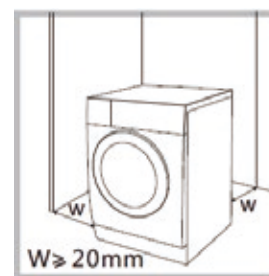

## ■ Exigences relatives à l'emplacement d'installation

Avant d'installer le lave-linge, un emplacement approprié comme suit doit être sélectionné :

- Une surface ferme, sèche et plane.
- Évitez la lumière directe du soleil
- Une ventilation suffisante
- La température ambiante est supérieure à 0° C.
- L'appareil doit être installé à distance de toute source de chaleur (appareils brûlant du gaz ou du charbon etc.).

## ■ Mise à niveau du sèche-linge

Un nivellement correct de la machine permet d'éviter les bruits et les vibrations excessifs.



Installez l'appareil sur une surface plane et solide au sol.

Si le sol est irrégulier, ajustez les pieds réglables au besoin.

- Ne mettez en aucun cas des objets sous les pieds de l'appareil (morceaux de carton, blocs de bois etc.).

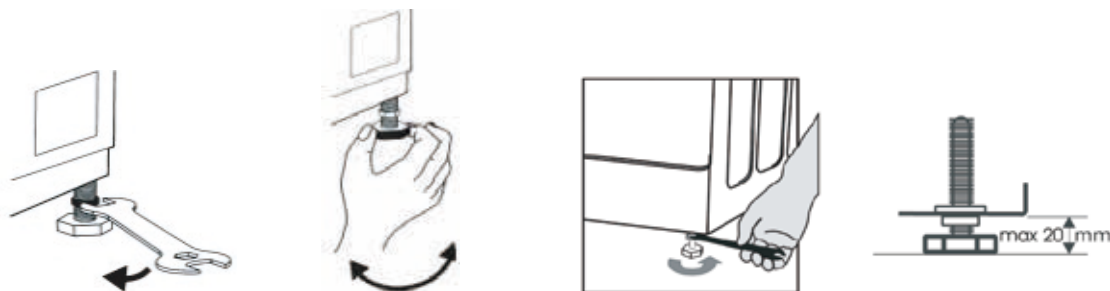

1. Dévissez les contre-écrous avec une clé.
2. Ajustez la hauteur en tournant les pieds réglables.
  - Veillez à ce que les 4 pieds touchent bien le sol, puis vérifiez que l'appareil est nivelé correctement en utilisant un niveau à bulle.
3. Serrez les contre-écrous.

## ■ Installation du capot inférieur



Collez le tampon d'absorption acoustique sur la plaque inférieure.

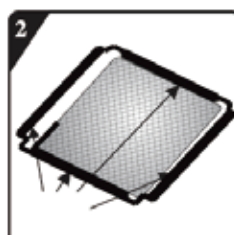

Retirez la feuille de protection du ruban adhésif double face collé aux quatre coins de la plaque inférieure.

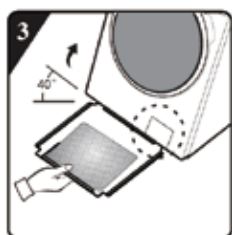

Inclinez l'appareil vers l'arrière (angle d'inclinaison : 40°) et insérez plaque inférieure.

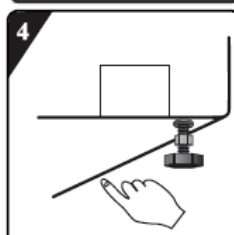

Pressez le ruban adhésif double face pour fixer la plaque inférieure à l'appareil.

## ■ Connexion électrique

Votre sèche-linge fonctionne avec un courant de 220-240 V et 50Hz.

Les branchements électriques doivent être réalisés par un technicien qualifié en conformité avec les réglementations de sécurité locales.

Votre lave-linge doit être correctement relié à la terre. Nous ne serons pas responsables des dommages se produisant à cause de l'utilisation de la machine sans connexion correcte à la terre.

N'utilisez pas de rallonge ni de prise multiple.

L'appareil ne doit pas être branché par l'intermédiaire d'un appareil temporisateur externe (minuteur etc.) ou raccordé à un circuit qui l'allume et l'éteint par intermittence.

Ne débranchez pas l'appareil s'il y a du gaz inflammable à proximité.



## ■ Raccordement des tuyaux

### Raccordement du tuyau d'arrivée d'eau



**La machine doit être connectée à une alimentation en eau froide.**

Assurez-vous que le tuyau n'est pas plié et qu'il n'est pas écrasé.

1. Vissez une extrémité du tuyau d'arrivée d'eau à l'arrière de la machine.
2. Connectez l'autre extrémité du tuyau d'arrivée d'eau à un robinet à raccord fileté 3/4".

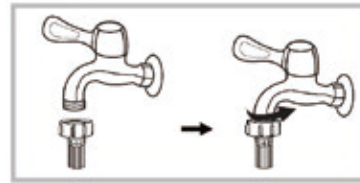

#### **REMARQUE :**

Une fois le raccordement terminé, ouvrez lentement le robinet et assurez-vous qu'il n'y a pas de fuite.

Veillez à ce que le tuyau ne soit pas tordu, écrasé, modifié ou sectionné.

### Raccordement du tuyau de vidange

Pour installer le tuyau de vidange, veuillez utiliser l'une des méthodes suivantes.

Assurez-vous que le tuyau de vidange de l'eau ne soit pas être plié, tordu, écrasé ou étiré.

- Insérez fermement le tuyau de vidange dans la colonne d'évacuation.

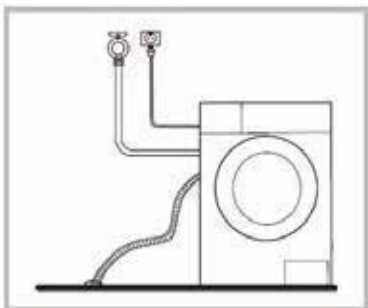

- Lorsque vous installez le tuyau de vidange dans un évier, fixez-le fermement avec une corde.

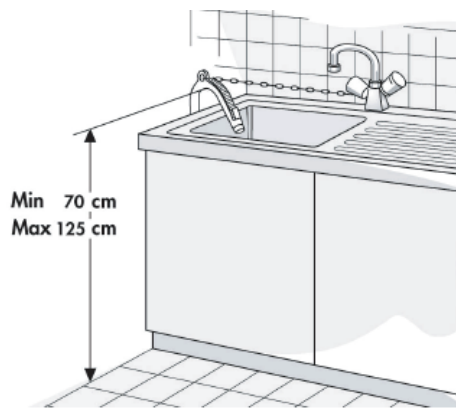

#### **REMARQUE :**

Le tuyau de vidange de l'eau doit être monté à une hauteur comprise entre 70 cm et 125 par rapport au sol.

## AVANT CHAQUE LAVAGE

---

### Règles de séparation du linge

- Type de tissu / symbole sur l'étiquette de lavage (coton, fibres mélangées, synthétique, laine, vêtements à laver à la main)
- Couleur  
Séparez les articles en couleur des articles blancs. Lavez les vêtements neufs de couleur séparément.
- Dimensions  
Lavez les articles de différentes tailles dans la même charge pour améliorer l'efficacité du lavage et la répartition des articles dans le tambour.
- Tissus délicats  
Lavez les articles délicats séparément.
- Les articles pour bébés (vêtements de bébé, serviettes et mouchoirs) doivent être lavés séparément. S'ils sont lavés avec les vêtements des adultes, ils peuvent être infectés. La durée de rinçage sera augmentée pour assurer que le rinçage complet et le nettoyage ne laisse aucun résidu de lessive.
- Il est recommandé que les éléments qui sont facilement tachés tels que des chaussettes, des manches, des cols blancs etc., soient lavés à la main avant d'être mis dans le lave-linge pour obtenir des effets de lavage plus performants.

### Poches vides



Assurez-vous que toutes les poches sont vides. Des objets tels que des clous, des pinces à cheveux, des allumettes, des stylos, des pièces de monnaie et des clés peuvent endommager votre machine et vos vêtements.

### Fermez toutes les fermetures à glissière, boutons et crochets.



Fermez les fermetures à glissière, les crochets et les ficelles pour vous assurer que ces articles ne se coincent pas dans d'autres vêtements.  
Nouez tous les rubans ou ceintures.

### Détergent

Reportez-vous aux instructions figurant sur le paquet de détergent ou autre produit pour connaître le dosage correct en fonction de la quantité de linge, du degré de salissure et de la dureté de l'eau.

### Dosage

Suivez les recommandations de dosage figurant sur l'emballage de la lessive. Le dosage dépend du (de la) :

- Degré et du type de salissure

- Poids de linge à laver  
Suivez les instructions du fabricant de la lessive pour une charge complète;  
Demi-charge : 3/4 de la quantité utilisée pour une charge complète;  
Charge minimale (environ 1 kg) : 1/2 de la quantité utilisée pour une charge complète.
- La dureté de l'eau dans votre région (demandez des informations à votre compagnie des eaux). L'eau douce nécessite moins de lessive que l'eau dure.

**Remarque :**

Une trop grande quantité de lessive peut entraîner une formation excessive de mousse, ce qui réduit l'efficacité du lavage. Si le lave-linge détecte une trop grande quantité de mousse, il peut empêcher l'essorage. Une quantité insuffisante de lessive peut entraîner la formation de linge gris dans le temps et calcifier le système de chauffage, le tambour et les tuyaux.

Le lave-linge dispose de compartiments à dosage automatique pour la lessive liquide et l'assouplissant, et d'un compartiment à dosage manuel pour la lessive en poudre ou liquide.

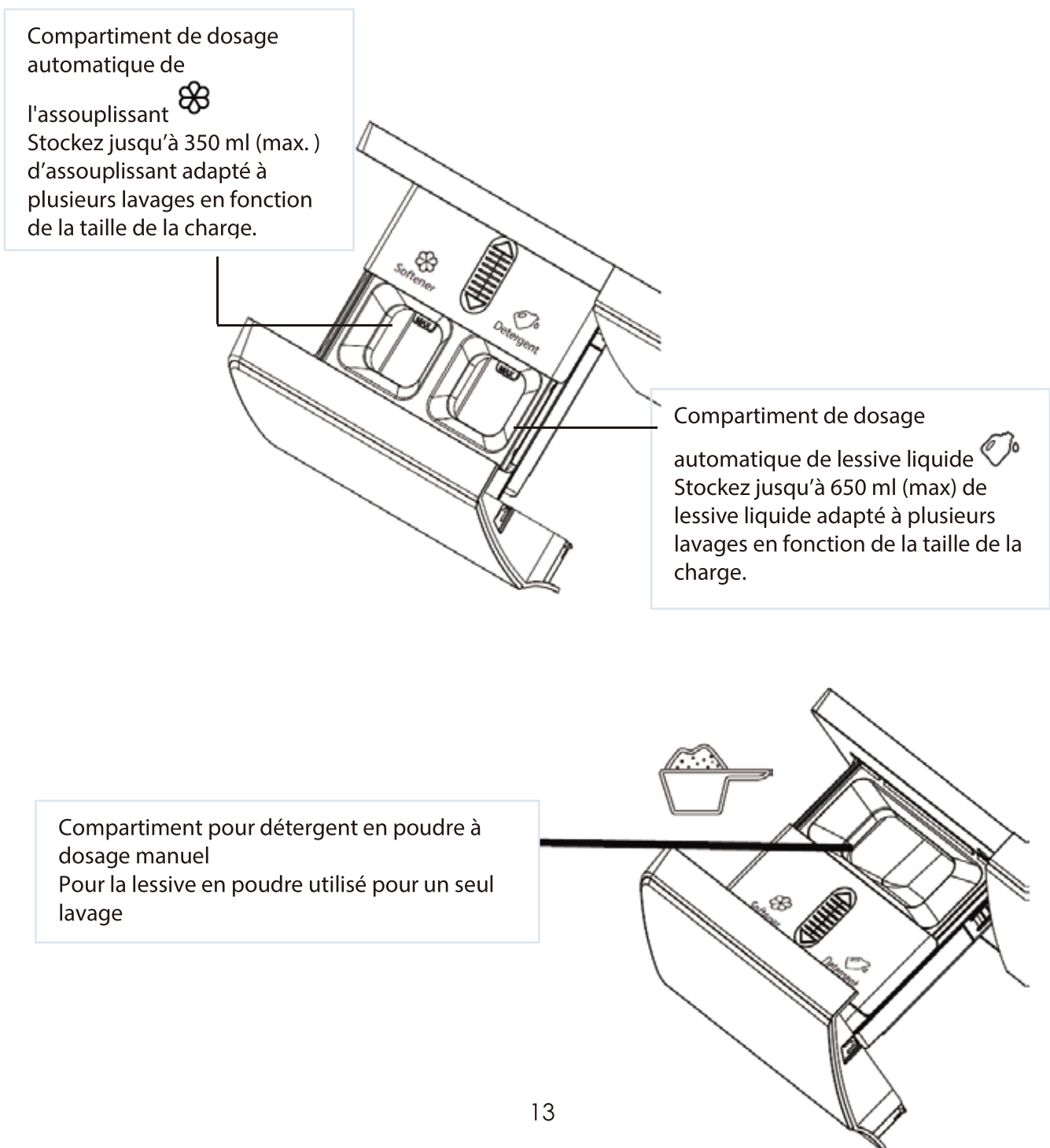

### **Le choix de la lessive dépend du (de la) :**

- type de tissu (coton, facile d'entretien / tissus synthétiques, articles délicats, laine).  
**Remarque :** Utilisez uniquement des lessives spécifiques pour le lavage de la laine.
- Couleur
- Température de lavage
- Degré et type de salissure

### Remarques :

- Les résidus blanchâtres sur les tissus foncés sont causées par des composés insolubles utilisés dans les lessives modernes en poudre sans phosphate. Si cela se produit, secouez ou brossez le tissu ou utilisez des lessives liquides.
- Utilisez uniquement des lessives et adoucissants spécifiquement conçus pour les lave-linges domestiques.
- Lorsque vous utilisez des agents de détartrage, des colorants ou des agents de blanchiment pour le pré-lavage, assurez-vous qu'ils conviennent aux lave-linges domestiques. Les détartrants peuvent contenir des produits susceptibles d'endommager votre lave-linge.
- N'utilisez pas de solvant (par exemple de la térébenthine, du benzène). Ne lavez pas en machine les tissus qui ont été traités avec des solvants ou des liquides inflammables.
- Gardez les lessives et les additifs dans un endroit sûr et sec, hors de la portée des enfants.
- Pour éviter tout problème de dosage lors de l'utilisation de lessives en poudre et liquide très concentrées, utilisez la boule ou le sac spécial fourni avec la lessive et placez-le directement à l'intérieur du tambour.
- Lorsque vous utilisez des agents de détartrage, des agents de blanchiment ou des colorants, assurez-vous qu'ils conviennent aux lave-linge. Les détartrants pourraient contenir des composés susceptibles d'endommager les pièces de votre lave-linge.
- N'utilisez pas de solvant dans le lave-linge (térébenthine, benzine, etc.).

## **LAVAGE ET SÉCHAGE**

---

### **Avant le premier cycle de lavage**

Pour éliminer toute eau résiduelle laissée lors des tests par le fabricant, il est recommandé d'effectuer un cycle de lavage court sans linge.

1. Ouvrez l'eau du robinet.
2. Fermez la porte.
3. Versez une petite quantité de lessive dans le compartiment à lessive liquide / poudre à dosage manuel pour la phase de lavage.
4. Sélectionnez et démarrez un programme court.

### **Lavage et séchage du linge**

- 1. Ouvrez la porte et chargez les articles à laver dans le tambour.**



**NE SURCHARGEZ PAS** la machine.

Respectez les charges indiquées dans le tableau des programmes.  
Une surcharge de linge entraînera de pauvres résultats de lavage.

## 2. Fermez la porte.



Assurez-vous qu'aucun linge ne se coince entre la porte et le joint de la porte.

## 3. Ajoutez la lessive et l'adoucissant.

Lorsque le lave-linge est utilisé pour la première fois, la fonction de dosage automatique de la lessive et de l'assouplissant est activée par défaut. Au démarrage, le lave-linge se souvient de la dernière option choisie.

Lorsque vous utilisez la fonction de dosage automatique

Remplissez le compartiment à lessive liquide jusqu'au niveau « MAX » indiqué. Seule la lessive liquide peut être utilisée pour le « dosage automatique ».

Remplissez le compartiment à assouplissant jusqu'au niveau « MAX » indiqué.

IMPORTANT !

- Il est recommandé d'utiliser une lessive peu moussante.
- Ne remplissez pas trop le compartiment à lessive / à assouplissant car ils pourraient déborder.
- Après le remplissage, assurez-vous que le tiroir est complètement fermé avant de lancer le programme de lavage.

Pour activer la dose automatique de détergent, appuyez sur **Lessive** jusqu'à ce que le texte « Auto » et 3 barres apparaissent sur l'écran.

**Lessive**

Auto

Pour activer la dose automatique d'assouplissant, appuyez sur **Adoucissant** jusqu'à ce que le texte « Auto » et 3 barres apparaissent sur l'écran.

**Adoucissant**



Le lave-linge distribuera automatiquement la bonne quantité de lessive liquide et d'assouplissant en fonction du poids de la charge.

Lorsque vous utilisez le dosage manuel

Vous pouvez sélectionner manuellement la quantité souhaitée de lessive et d'assouplissant.

Appuyez plusieurs fois sur **Lessive** pour régler le dosage de lessive souhaité. Appuyez plusieurs fois sur **Adoucissant** pour régler le dosage d'assouplissant souhaité. L'écran affiche le niveau de dosage manuel correspondant.



Pour ajouter de la lessive en poudre, veuillez la placer dans le compartiment à lessive en poudre.

#### Pour désactiver le dosage automatique de lessive et d'assouplissant

Appuyez plusieurs fois sur **Lessive** jusqu'à ce que le texte « Auto » et les 3 barres disparaissent de l'écran.

La lessive ne sera pas dosée à la fin du programme.

Appuyez plusieurs fois sur **Adoucissant** jusqu'à ce que le texte « Auto » les 3 barres disparaissent de l'écran.

L'assouplissant ne sera pas dosé à la fin du programme.



#### Réajustement du détergent et de l'assouplissant

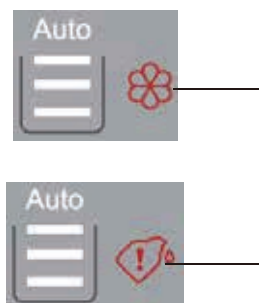

Lorsque le symbole  clignote sur l'écran, cela indique que la quantité de lessive / assouplissant est insuffisante. Veuillez ajouter de la lessive ou de l'assouplissant.

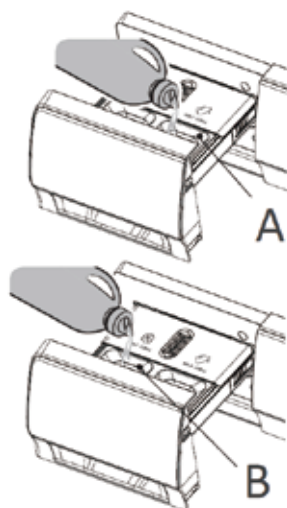

- 1) Faites glisser pour ouvrir le tiroir.
- 2) Ajoutez une quantité appropriée de lessive dans le compartiment à lessive à dosage automatique (A).
- 3) Si nécessaire, ajoutez une quantité appropriée d'assouplissant au compartiment de l'assouplissant à dose automatique (B).
- 4) Fermez le tiroir.

#### **4. Activez l'alimentation en eau.**

#### **5. Appuyez sur pour mettre le lave-linge sous tension.**

#### **6. Sélectionnez le programme souhaité.**

Tournez le bouton de sélection du programme pour sélectionner le programme désiré. L'écran affichera la durée de lavage. Pour un aperçu détaillé des programmes, reportez-vous au Tableau des programmes.



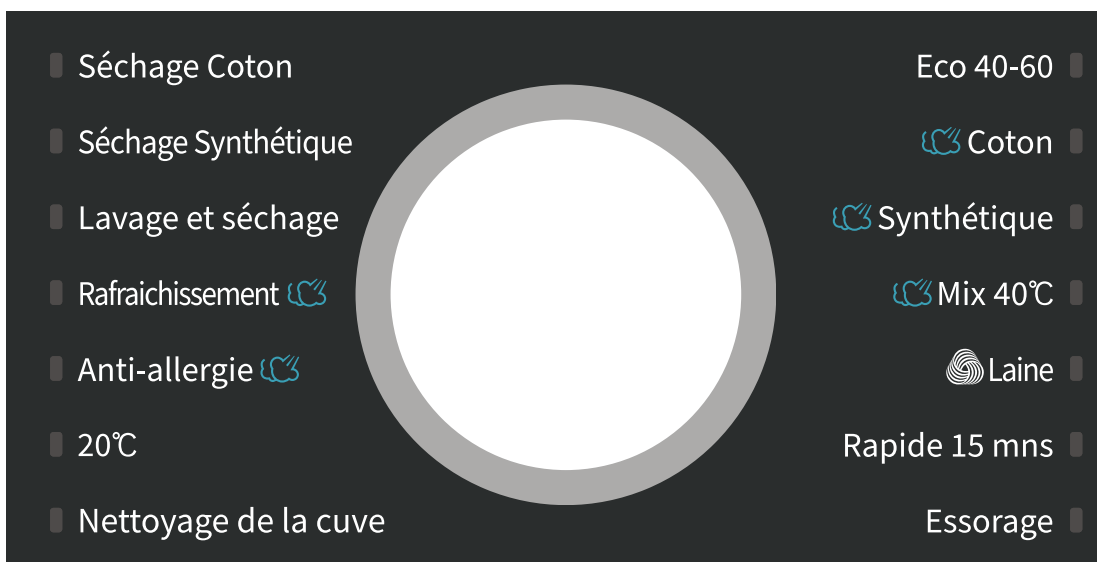

**REMARQUE :** Lorsque vous sélectionnez le programme **Lavage et séchage**, la durée réelle du lavage est de 10 h 30 min (10:30) mais l'écran est conçu pour afficher 3 chiffres, l'écran affichera donc 9:59.

**7. Modifiez le réglage de température, si nécessaire.**

Appuyez plusieurs fois sur **Température** jusqu'à ce que la température désirée s'affiche à l'écran.

**8. Modifiez la vitesse d'essorage, si nécessaire.**

Appuyez plusieurs fois sur **Essorage** pour sélectionner la vitesse d'essorage désirée.

**9. Sélectionnez des fonctions supplémentaires, si nécessaire.**

L'indicateur de fonction correspondant apparaîtra.

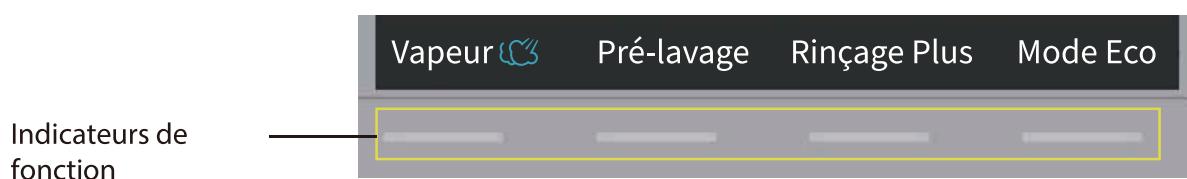



**Vapeur**

Sélectionnez cette fonction pour la désinfection à haute température ou le défroissage du linge.

**REMARQUE :** Lorsque vous sélectionnez le programme **Rafrachissement**, la fonction



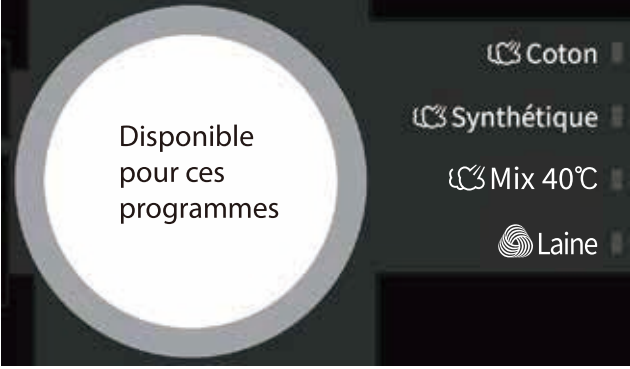

<p>vapeur est activée par défaut.</p>	
<p><b>Pré-lavage</b></p> <p>Sélectionnez cette fonction pour laver du linge très sale.</p> <p>Lorsque la fonction de dosage automatique est activée et que la fonction de pré-lavage est sélectionnée, la quantité de lessive dans la phase de pré-lavage est la moitié de celle de la phase de lavage principale.</p> <p>La quantité de lessive dans la phase de pré-lavage n'affecte pas la quantité de lessive dans la phase de lavage principale.</p>	
<p><b>Rinçage Plus</b></p> <p>Sélectionnez cette fonction pour ajouter un cycle de rinçage supplémentaire afin d'obtenir un meilleur résultat de rinçage.</p>	
<p><b>Mode Eco</b></p> <p>L'indicateur d'économie d'énergie s'affiche lorsque la fonction est sélectionnée et disparaît à la fin du programme.</p> <p>Lorsque vous sélectionnez cette fonction, la température réelle sera réduite de 5 °C et la durée du lavage principal sera réduite.</p>	

**10. Sélectionnez le niveau de séchage souhaité.**



Appuyez plusieurs fois **Niveau de séchage** pour sélectionner le niveau de séchage souhaité et l'écran affiche le symbole du niveau défini:

	Extra sec : linge à sécher complètement
	Sec pour placard : linge à ranger
	Prêt à repasser : linge à repasser

Séchage Coton Eco 40-60

Séchage Synthétique Coton

Anti-allergie Synthétique

20°C Mix 40°C

Disponibile pour ces programmes

Essorage

Le lave-linge peut détecter le poids des vêtements pour ajuster automatiquement le temps de séchage.

Avant le séchage, veuillez confirmer si les vêtements peuvent être séchés.

## Vêtements non lavables • secs / non secs

### Vêtements qui ne peuvent être ni lavés ni séchés



Produits en cuir et en fourrure  
(Des déformations peuvent être causées).



Rayonne et ses produits mélangés  
(Une décoloration ou une déformation peut être causée).



Gros coussins en caoutchouc épais avec du carbamate au dos.  
(Des dommages ou des déformations peuvent être causés).



Chapeaux avec un matériau dur  
(Cela endommagera la machine et causera des défauts.)



Coussins, oreillers, articles avec ouate mousse et autres matériaux spongieux, housse de tapis.  
(Des dommages ou des déformations peuvent être causés).

Autres :  
Vêtements froissés ou gaufrés ; tissus crêpés ;  
Vêtements facilement déformables (costumes, vestes, cravates et robes, etc.) ;  
Vêtements facilement pelucheux (velours, veloutine).

## Vêtements qui ne peuvent pas être séchés



Tout vêtement marqué par un graphique (Les vêtements peuvent être endommagés.)



Vêtements en laine (Un rétrécissement et une perte de fourrure peuvent être causés.)



Collants, bas (Des dommages ou déformations peuvent être causés.)



Vêtements d'appoint



Coussins ou vêtements en fourrure (Des dommages ou des déformations peuvent être causés.)



Couette (Des dommages ou des déformations peuvent être causés.)



Vêtements avec dentelle et broderie, nouvelle fibre synthétique (fibre très fine) (Une déformation peut être causée.)



Soie



### Remarque !

Les vêtements secs / non secs non lavables comprennent, mais sans s'y limiter, les vêtements ci-dessus.

Les vêtements mouillés qui dégoulinent ne sont pas adaptés au séchage, ce qui peut provoquer l'alarme de la machine !

### Temps de séchage

Le temps de séchage des vêtements de différents poids dans ce tableau est estimé, et le temps de séchage réel peut varier en fonction du type de fibre et du poids des vêtements.

Poids des vêtements (kg)	Temps de séchage estimé (min)		
			
< 1,5	60 ~ 90	40 ~ 70	80 ~ 110
1,5 ~ 3	100 ~ 140	80 ~ 120	120 ~ 160
3 ~ 4,5	150 ~ 190	150 ~ 170	190 ~ 210
4,5 ~ 6	210 ~ 250	190 ~ 230	230 ~ 270

## Temps de séchage

Lorsque l'écran affiche le symbole



, appuyez de manière

répétée sur **Niveau de séchage** pour régler le temps qui convient aux tissus que vous voulez faire sécher. L'écran affiche la durée réglée (30 minutes, 1 heure, 1,5 heure, 2 heures, 3 heures et 4 heures).



- Avant de sécher séparément, veuillez sortir les vêtements du tambour et les remettre dans le tambour après les avoir détachés.
- Lorsque peu de vêtements ou des vêtements légers sont séchés, le temps de séchage peut être plus court que le temps programmé.
- Si le linge lavé à la main doit être séché, avant le séchage, sélectionnez l'essorage à grande vitesse en fonction du type de vêtement. Il est recommandé de sélectionner les programmes « Essorage + niveau de séchage ».
- À la fin du programme de séchage, la machine fonctionnera pendant un certain temps selon un certain rythme pour détendre les vêtements et réduire les plis.
- Le séchage en surcharge peut affecter l'effet de séchage, tandis que le séchage excessif peut provoquer le froissage des vêtements. Pour les vêtements en fibres chimiques, tels que les chemises, etc., il convient de sélectionner le séchage au fer .
- Si les vêtements avec différents types de tissus sont séchés ensemble, la performance de séchage peut être affectée. Il est donc recommandé de trier correctement les vêtements avant de les sécher.

## 11. Démarrer un programme.

Appuyez sur . La porte se verrouille et l'écran affiche le symbole .







Ces symboles indiquent les phases du programme. Le symbole clignotant indique quelle phase est en cours.

### Pesée automatique



L'écran affichera « ---- » après le démarrage d'un programme, indiquant qu'il est en train de peser automatiquement. Il ajustera automatiquement la durée du programme (heures:minutes) en fonction du poids du linge.

## 12. Mettre en pause un programme en cours et ouvrir la porte, si nécessaire.

- Appuyez sur  pour mettre en pause un programme en cours d'exécution.
- Si le niveau de l'eau ou la température n'est pas trop élevée, le symbole de verrouillage de la porte  disparaîtra et l'écran affichera le symbole de recharge . Vous pouvez alors ouvrir la porte, par exemple, pour ajouter plus de linge ou pour retirer du linge chargé par erreur.
- Appuyez sur  pour poursuivre le programme.

### 13. Modifier un programme et les paramètres, si nécessaire.

Pour modifier les paramètres d'un programme en cours d'exécution :

- Maintenez la touche  enfoncée pendant environ 2 secondes pour éteindre le lave-linge.
- Appuyez sur  pour mettre le lave-linge en marche.
- Sélectionnez un nouveau programme et modifier les paramètres.
- Appuyez sur  pour démarrer le nouveau programme.

### 14. À la fin du cycle, l'écran affichera le message « Fin ».

### 15. Maintenez la touche enfoncée pendant environ 2 secondes pour éteindre le lave-linge.

### 16. Ouvrez la porte et retirez le linge.



- La porte ne peut être ouverte que lorsque le symbole  disparaît.



Vérifiez que le symbole  a disparu.





- Laissez la porte entrouverte pour laisser l'intérieur du lave-linge sécher.
- Ouvrez la porte et retirez le linge.









Fermez le robinet.

## TABLEAU DES PROGRAMMES

Programme	Fonctions	Charge maximale (kg)	Températures	Max. Vitesse d'essorage (Tr/m)
Séchage Coton	Séchage	6	—	—
Séchage Synthétique	Séchage	5	—	—
Lavage et séchage	Lavage et séchage	6	—	1400
Rafraichissement 	Séchage	2	—	—
Anti-allergie 	Lavage	4	40°C, 60°C, 90°C	1400
	Lavage et séchage	4		
	Lavage	9	20°C	1400

20°C	Lavage et séchage	6		
Nettoyage de la cuve	Lavage et séchage	—	90°C	800
ECO 40-60	Lavage	9	—	1400
	Lavage et séchage	6		
 Coton	Lavage	9	Froid, 20°C, 30°C, 40°C, 60°C, 90°C	1400
	Lavage et séchage	6		
 Synthétique	Lavage	9	Froid, 20°C, 30°C, 40°C, 60°C	1400
	Lavage et séchage	6		
 Mix 40°C	Lavage	4	Froid, 20°C, 30°C, 40°C	1400
	Lavage et séchage			
 Laine	Lavage	2	Froid, 20°C, 30°C, 40°C	600
Rapide 15 mns	Lavage	1	Froid, 20°C, 30°C, 40°C	800
Essorage	Essorage	9	—	1400
	Essorage et séchage	6		

Programme	Description du programme (Type de charge et niveau du sol)	Détergents et additifs		
		Pré-lavage I	Lavage principal II	Assouplissant 
Séchage Coton	Les vêtements humides en coton et en lin peuvent être séchés après avoir été essorés.	—	—	—
Séchage Synthétique	Les vêtements en fibres chimiques humides peuvent être séchés après avoir été essorés.	—	—	—
Lavage et séchage	Le cycle «lavage et séchage» convient au lavage du linge de coton normalement sale déclaré lavable à 40 °C ou 60 °C, au cours du même cycle, et au séchage de ce linge de manière à ce qu'il puisse immédiatement être rangé, et que ce programme est utilisé pour évaluer la conformité à la législation de l'Union en matière d'écoconception.	—	●	○
Rafraichissement 	Ce programme est adapté à l'élimination des odeurs particulières (telles que l'odeur de la fumée, de la marmite chaude, du barbecue, etc.) sur les vêtements.	—	—	—
Anti-allergie 	Programme d'extinction efficace des bactéries dans les textiles. Il est approprié pour les vêtements des bébés qui sont sensibles aux vêtements.	○	●	○
20°C	Il convient aux vêtements en coton avec des taches légères, économie d'énergie.	○	●	○
Nettoyage de la cuve	Programme destiné à éliminer la saleté et les résidus bactériens qui peuvent se	—	—	—



	développer dans la machine après une certaine période d'utilisation, en particulier lorsque des lavages à basse température sont utilisés régulièrement.			
ECO 40-60	Pour le linge en coton normalement sale	○	●	○
 Coton	Pour laver le coton ou le lin fortement et normalement sale Pour les vêtements très sales, sélectionnez la fonction « Prélavage ».	○	●	○
 Synthétique	Pour les tissus synthétiques et les tissus en coton mélangé modérément sales.	○	●	○
 Mix 40°C	Pour les charges mixtes de coton et de tissus synthétiques modérément sales.	○	●	○
 Laine	Pour la laine lavable en machine. (Reportez-vous à l'étiquette de lavage apposée sur le vêtement).	○	●	○
Rapide 15 mns	Pour laver rapidement les vêtements peu sales	○	●	○
Essorage	Essorage supplémentaire avec vitesse d'essorage sélectionnable.	—	—	—

● = dosage requis / ○ = en option

## FONCTIONS SUPPLÉMENTAIRES

### ■ Fonction de Départ Différé

Vous pouvez utiliser cette fonction pour que le programme se termine plus tard. L'heure de fin du délai peut être choisie entre 1 et 24 heures par incréments de 1 heure.

- Sélectionnez un programme.
- Appuyez plusieurs fois sur **Arrêt différé** pour sélectionner l'heure de fin souhaitée.
  - Les heures affichées indiquent l'heure à laquelle le programme se terminera.
  - L'écran affichera le symbole .
- Appuyez  pour démarrer le programme.
  - La machine effectuera alors un compte à rebours.

Par exemple, si la durée du programme est supérieure à 2 heures, la fonction de fin de délai minimum doit démarrer à partir de 3 heures.

Si la durée du programme que vous avez sélectionné est de 2:28 heures et que vous définissez l'heure de

« Fin différée » à 6 heures. Cela signifie que votre programme de lavage se terminera dans 6 heures.

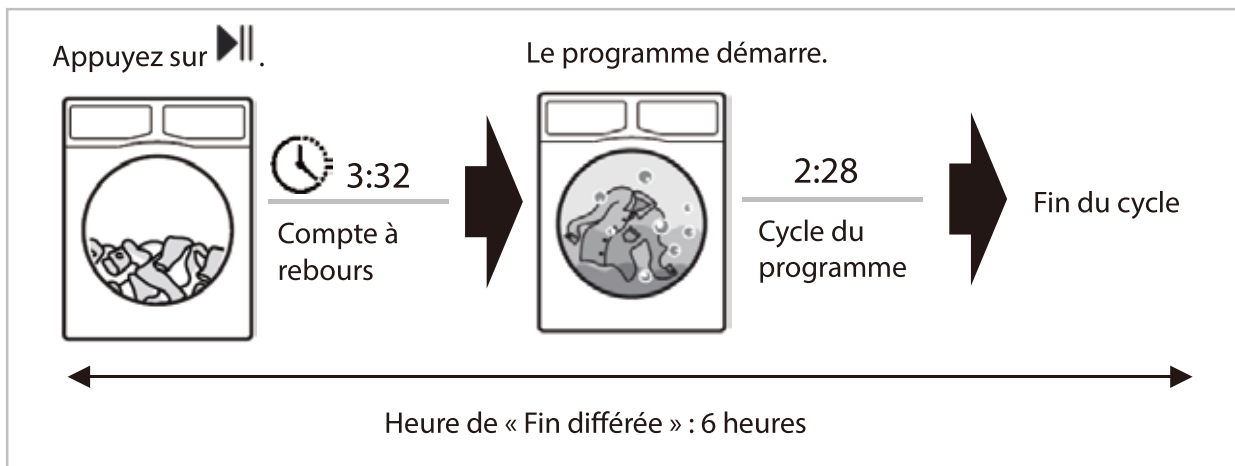



Si vous souhaitez annuler cette fonction avant de démarrer le programme, appuyez plusieurs fois sur **Arrêt différé** jusqu'à ce que le symbole  disparaisse de l'écran. Ou vous pouvez sélectionner un autre programme en tournant le sélecteur de programme.

Pour annuler cette fonction après le démarrage du programme, éteignez la machine en appuyant et en maintenant enfoncée  pendant environ 2 secondes.

## ■ Fonction Sonore

Vous pouvez utiliser cette fonction pour activer ou désactiver le son émis lorsque vous appuyez sur les boutons ou lorsque vous tournez le bouton de sélection du programme.

- Appuyez et maintenez enfoncés simultanément les boutons **Essorage** et **Niveau de séchage** durant 2 secondes jusqu'à ce que  s'affiche sur l'écran, indiquant que la fonction sonore est activée.
- Pour désactiver cette fonction, appuyez et maintenez enfoncés simultanément les boutons **Essorage** et **Niveau de séchage** durant environ 2 secondes. Le symbole  disparaîtra de l'écran.

## ■ Verrouillage Sécurité-enfants

Pour renforcer la sécurité des enfants, cette machine est équipée d'une fonction de verrouillage enfant.

Lorsque le programme démarre, appuyez et maintenez enfoncés **Température** et **Essorage** en même temps pendant 2 secondes. L'écran affichera le symbole , indiquant que la fonction est activée. Lorsque la fonction est activée, tous les boutons de fonction sont verrouillés.



Pour désactiver cette fonction, maintenez à nouveau enfoncés **Température** et **Essorage** pendant 2 secondes. Le symbole  disparaîtra de l'écran.

## NETTOYAGE ET ENTRETIEN



### AVERTISSEMENT :

Il est indispensable de débrancher l'appareil et de fermer le robinet avant toute manipulation de nettoyage et d'entretien.

### ■ Nettoyage du boîtier de la machine

Essuyez-le avec un chiffon doux légèrement imbibé d'eau.  
N'utilisez pas d'agents nettoyants chimiques ou abrasifs.  
Enlevez immédiatement les résidus de lessive et de produit de nettoyage.

### ■ Nettoyage du tambour

La rouille laissée à l'intérieur du tambour par les articles métalliques doit être enlevée immédiatement avec des détergents sans chlore. N'utilisez en aucun cas de la paille de fer pour le nettoyage du tambour !

Pour détartrer le tambour, utilisez le cycle de Nettoyage du tambour avec un produit détartrant en suivant les instructions du fabricant du produit pour le dosage.

### ■ Nettoyage du joint de porte et du verre



Essuyez le verre et le joint après chaque lavage pour enlever les peluches et les taches. Si des peluches s'accumulent, cela peut causer des fuites.

Retirez toutes les pièces de monnaie, boutons et autres objets du joint après chaque lavage.

Nettoyez le joint de porte et le hublot une fois par mois afin d'assurer le bon fonctionnement de la machine.

### ■ Nettoyage du filtre d'arrivée



### REMARQUE :

Nettoyez le filtre d'arrivée d'eau si l'eau n'arrive pas normalement.

Si l'eau est très dure ou contient des traces de calcaire, il peut arriver que le filtre d'arrivée d'eau soit obstrué. Il est recommandé de nettoyer le filtre d'arrivée d'eau de temps en temps.



1. Fermez le robinet d'eau et dévissez le tuyau d'arrivée.

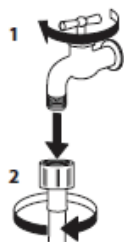

2. Nettoyez soigneusement le filtre à mailles au bout du tuyau avec une brosse fine.



3. Vissez une extrémité du tuyau d'arrivée d'eau à l'arrière de la machine à la main. Retirez le filtre à mailles de la valve située à l'arrière de l'appareil à l'aide d'une pince et nettoyez-le soigneusement à l'eau courante.

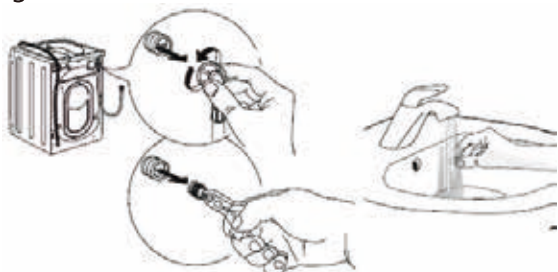

4. Insérez le filtre à mailles dans l'appareil. Raccordez le tuyau d'arrivée d'eau au robinet d'eau et à l'appareil. Ouvrez le robinet d'eau et vérifiez que toutes les connexions sont bien serrées.

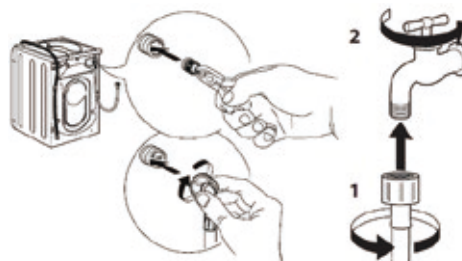

## ■ Nettoyage du tiroir à détergent



1. Tout en maintenant enfoncé le levier de déverrouillage situé à l'intérieur du tiroir, faites glisser le tiroir et retirez-le de la machine.

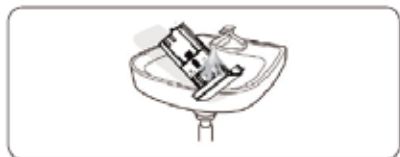

2. Ouvrez les couvercles des deux compartiments, ajoutez de l'eau et secouez pour détacher / éliminer les résidus de savon. Répétez l'opération jusqu'à ce que tout soit clair.

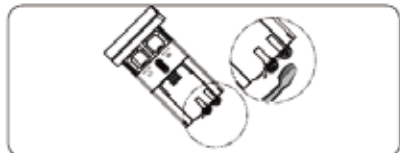

3. Nettoyez les clapets des deux compartiments avec une brosse douce.

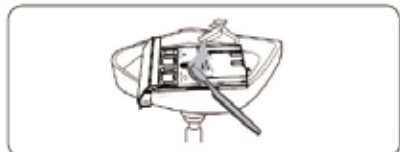

4. Nettoyez le compartiment du tiroir sous l'eau courante à l'aide d'une brosse douce.



5. Nettoyez la cavité du tiroir à l'intérieur du lave-linge à l'aide d'une brosse souple. Veillez à nettoyer les clapets de fermeture afin d'éviter toute obstruction.

6. Une fois le nettoyage terminé, remettez le tiroir en place en vous assurant qu'il se déplace librement dans sa position entièrement rétractée.

## ■ Nettoyage du filtre de la pompe de vidange

Le filtre de la pompe de vidange capture les fils et les petits objets oubliés dans le linge. Vérifiez régulièrement que le filtre est propre afin d'assurer le bon fonctionnement de votre machine.



### AVERTISSEMENT :

**Soyez prudent lors de la vidange si l'eau est très chaude.** Laissez à l'eau le temps de refroidir avant de nettoyer le filtre de la pompe de vidange. Risque de brûlures !

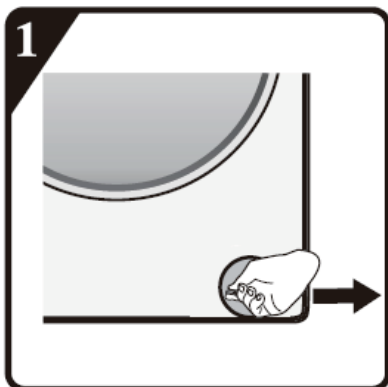

Enfoncez l'ergot du couvercle pour l'ouvrir.



Placez un récipient bas et large sous le filtre à eau.

Tournez lentement le filtre dans le sens inverse des aiguilles d'une montre jusqu'à ce que toute l'eau soit sortie.

- Une fois que le récipient est plein, fermez le filtre à eau en le tournant dans le sens des aiguilles d'une montre. Videz le récipient. Répétez la procédure jusqu'à ce que toute l'eau soit vidangée.

Retirez le filtre à eau et nettoyez-le à l'eau courante avec une brosse souple.

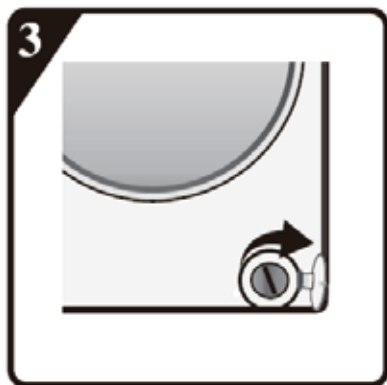

Remettez le filtre à eau en place dans l'appareil en le tournant dans le sens des aiguilles d'une montre.

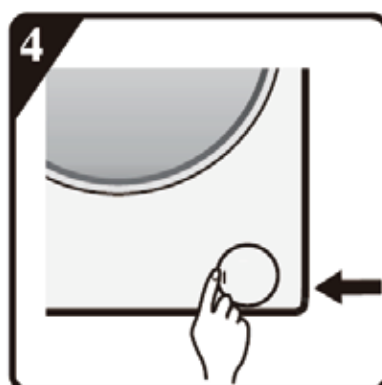









Fermez le couvercle jusqu'à ce qu'un déclic se fasse entendre.

## GUIDE DE DÉPANNAGE

Problèmes	Causes possibles	Solutions possibles
<b>La machine ne démarre pas.</b>	La porte est mal fermée.	Fermez correctement la porte.
	Connexion incorrecte à l'alimentation en eau.	Vérifiez la connexion à l'alimentation en eau.
	Coupure de courant	Vérifiez l'alimentation électrique.
	Le lave-linge n'a pas été mis en marche.	Mettez la machine en marche.
<b>Il reste de la lessive dans le tiroir à lessive après la fin du programme.</b>	La lessive utilisée n'est pas une lessive à faible production de mousse.	Vérifiez si la lessive est appropriée.
	Quantité excessive de lessive	Réduisez la quantité de lessive dans le tiroir à lessive.
<b>Le lave-linge vibre ou est trop bruyant.</b>	Tous les boulons de transport n'ont pas été enlevés.	Retirez tous les boulons de transport.
	Le lave-linge est situé sur une surface irrégulière ou non plane.	Assurez-vous que le lave-linge est installé sur une surface égale et plate.
	La charge de linge dans la machine est supérieure à la capacité maximale.	Réduisez la quantité de linge dans le tambour.
<b>Le lave-linge ne vidange pas et/ou n'essore pas.</b>	Le tuyau de vidange est bloqué.	Débloquez le tuyau de vidange.
	Le filtre est obstrué.	Enlevez les obstructions du filtre.
	Le linge n'est pas équilibré	Ajoutez des vêtements ou faites fonctionner de nouveau le programme d'essorage.
<b>Le résultat de lavage n'est pas satisfaisant</b>	Votre linge est trop sale pour le programme que vous avez sélectionné.	Sélectionnez un programme adapté.
	La quantité de lessive utilisée n'est pas appropriée.	Utilisez plus ou moins de lessive, selon les instructions du fabricant.
	La charge de linge maximale a été dépassée.	Ne dépassez pas la limite de capacité maximale de la machine.
<b>Le lave-linge ne sèche pas ou ne sèche pas correctement.</b>	Le robinet n'est pas ouvert.	Ouvrez le robinet d'eau.
	Le filtre de la pompe de vidange est bloqué.	Assurez-vous que le filtre de la pompe de vidange n'est pas obstrué.
	La machine est mal chargée	Réduisez la charge de linge.
	Mauvais réglage du cycle	Vérifiez que vous avez réglé le bon cycle.

## Codes d'erreur

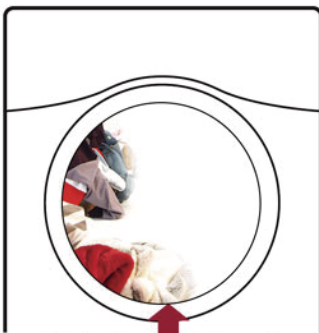
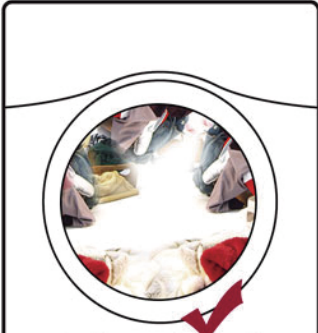
Affichage	Cause	Solution
F01 	Problème d'alimentation en eau	Vérifiez si la pression de l'eau est insuffisante. Vérifiez si le tuyau d'arrivée est obstrué. Vérifiez si le filtre d'arrivée en eau est bouché. Vérifiez si le tuyau d'arrivée est gelé. Une fois le problème résolu, appuyez sur  .
F03	Problème de vidange	Vérifiez si le tuyau de vidange est bloqué. Vérifiez si le filtre à eau est bouché. <b>IMPORTANT</b> : Assurez-vous que l'eau est refroidie avant de vider l'appareil. Vérifiez si le tuyau de vidange est gelé. <ul style="list-style-type: none"> <li>Branchez le lave-linge.</li> </ul> Sélectionnez et lancez le programme <b>Essorage</b> ou appuyez sur  pendant au moins 3 secondes et relancez le programme souhaité.
F13	Erreur de verrouillage de la porte	Démarrez le programme 3 fois pour vérifier si la porte est fermée. Ouvrez ou fermez la porte à nouveau. Une fois le problème résolu, appuyez sur  .
F14	Erreur de déverrouillage de la porte	Appuyez sur  . L'appareil va essayer d'ouvrir la porte. L'alarme ne sera désactivée que lorsque la porte sera déverrouillée. Ou appuyez sur  pour redémarrer la machine et l'alarme sera désactivée.
F24	Débordement ou trop de mousse	Supprimez le code d'erreur en appuyant sur  puis vidangez l'eau. Sélectionnez et démarrez le programme requis.
Autres codes d'erreur F04 à F98	Le module électronique est défaillant.	Appuyez sur  pendant environ 2 secondes pour éteindre la machine. Une fois le problème résolu, appuyez sur  .
Un Bip	Alarme indiquant un déséquilibre	<div style="display: flex; justify-content: space-around; align-items: center;"> <div style="text-align: center;">  <p>Charge non équilibrée</p> </div> <div style="text-align: center;">  <p>Charge équilibrée</p> </div> </div> <p>Si le linge s'emmêle, séparez et réarrangez la charge de linge. Si le linge dans le tambour est trop léger, ajoutez deux serviettes ou plus.</p>

## Ouverture de la porte de secours

En cas d'échec d'ouverture de la porte en raison d'une panne de courant ou d'autres circonstances spéciales, la gâchette de déverrouillage d'urgence de la porte de la pompe de drainage peut être utilisée pour l'ouverture d'urgence.

Avant d'ouvrir la porte :



### ATTENTION !

Risque de brûlures ! Assurez-vous que la température de l'eau n'est pas trop élevée et que le linge n'est pas chaud. Si nécessaire, attendez qu'ils refroidissent.



### ATTENTION !

Risque de blessure ! Assurez-vous que le tambour ne tourne pas. Si nécessaire, attendez que le tambour cesse de tourner.

Pour ouvrir la porte, procédez comme suit :

1. Assurez-vous que l'appareil est éteint et que le câble d'alimentation est débranché de la prise d'alimentation.
2. Ouvrez le couvercle du filtre de la pompe de vidange.
3. Maintenez la gâchette de déverrouillage d'urgence tirée vers le bas et ouvrez en même temps la porte de l'appareil.
4. Sortez le linge, puis fermez la porte de l'appareil.
5. Enlevez le couvercle du filtre.

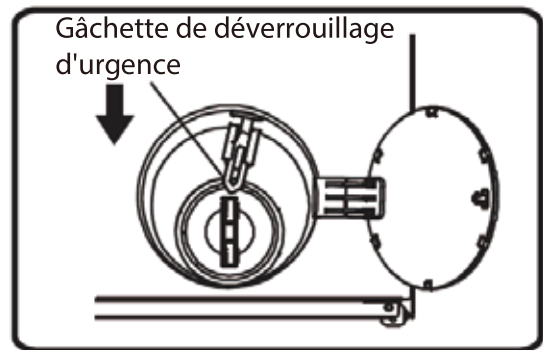

## Fiche d'information sur le produit

RÈGLEMENT DÉLÉGUÉ (UE) 2019/2014 DE LA COMMISSION relatif à l'étiquetage énergétique des lave-linge ménagers et des lave-linge séchants ménagers

**Nom du fournisseur ou marque commerciale:** Etablissements Darty & fils © | THOMSON

**Adresse du fournisseur:** 9 Rue des Bateaux-Lavoirs, 94200 Ivry-sur-Seine, France

**Référence du modèle:** THWD96140DGAD

### Paramètres généraux du produit:

Paramètre	Valeur		Paramètre	Valeur	
Capacité nominale (kg)	Capacité nominale <sup>(b)</sup>	6,0	Dimensions en cm	Hauteur	85
	Capacité nominale de lavage <sup>(a)</sup>	9,0		Largeur	60
				Profondeur	61
Indice d'efficacité énergétique	IEE <sub>w</sub> <sup>(a)</sup>	51,5	Classe d'efficacité	IEE <sub>w</sub> <sup>(a)</sup>	A
	IEE <sub>WD</sub> <sup>(b)</sup>	67,0		IEE <sub>WD</sub> <sup>(b)</sup>	D

			énergétique		
Indice d'efficacité de lavage	$I_w^{(a)}$	1,031	Efficacité de rinçage (g/kg de textile sec)	$I_R^{(a)}$	4,5
	$J_w^{(b)}$	1,031		$J_R^{(b)}$	4,5
Consommation d'énergie en kWh par cycle, pour le cycle de lavage du lavelinge séchant ménager, en utilisant le programme "eco 40-60" sur une combinaison de charges pleines et partielles. La consommation réelle d'énergie dépend des conditions d'utilisation de l'appareil.	0,054		Consommation d'énergie en kWh par cycle, pour le cycle "lavage et séchage" du lavelinge séchant ménager sur une combinaison de charges pleines et partielles. La consommation réelle d'énergie dépend des conditions d'utilisation de l'appareil.	0,513	
Consommation d'eau égale en litres par cycle, pour le programme "eco 40-60" sur une combinaison de charges pleines et partielles. La consommation d'eau réelle dépend des conditions d'utilisation de l'appareil et de la dureté de l'eau.	42		Consommation d'eau égale en litres par cycle, pour le programme "eco 40-60" sur une combinaison de charges pleines et partielles. La consommation d'eau réelle dépend des conditions d'utilisation de l'appareil et de la dureté de l'eau.	89	
Température maximale à l'intérieur du textile traité(°C) pour le cycle de lavage du lavelinge séchant ménager, en utilisant le programme "eco 40-60".	Capacité nominale de lavage	36	Température maximale à l'intérieur du textile traité (°C) pour le cycle de lavage du lavelinge séchant ménager, en utilisant le cycle "lavage et séchage".	Capacité nominale	26
	Moitié	31		Moitié	26
	Quart	25			
Vitesse d'essorage (tours/min) <sup>(a)</sup>	Capacité nominale de lavage	1400	Taux d'humidité résiduelle pondéré(%) <sup>(a)</sup>	53,9	
	Moitié	1400			
	Moitié	1400			
Durée du programme "eco40-60" (h:min)	Capacité nominale de lavage	3:36	Classes d'efficacité d'essorage <sup>(a)</sup>	B	

	Moitié	2:54		
	Quart	2:54		
Émissions de bruit acoustique dans l'air lors de la phase d'essorage pour le cycle de lavage 'eco 40-60" à la capacité nominale de lavage [dB(A) re 1 pW]	72		Durée du cycle "lavage et séchage" (h:min)	Capacité nominale 10:30 Moitié 6:30
Type	à pose libre		Émissions de bruit acoustique dans l'air en phase d'essorage pour le programme "eco 40-60" à la capacité nominale de lavage.	A
Mode arrêt (W) (le cas échéant)	0,49		Mode veille (W) (le cas échéant)	s.o.
Démarrage différé (W) (le cas échéant)	3,70		Mode veille avec maintien de la connexion au réseau (W) (le cas échéant)	s.o.
<b>Durée minimale de la garantie offerte par le fournisseur: 24 mois</b>				
<b>Ce produit a été conçu pour libérer des ions argent au cours du cycle de lavage</b>			<b>NON</b>	
<b>Informations complémentaires:</b>				
Lien internet vers le site web du fournisseur où se trouvent les informations visées à l'annexe II, point 9, du règlement (UE)2019/2023 de la Commission: <a href="http://www.darty.com">www.darty.com</a> / <a href="http://www.vandenborre.be">www.vandenborre.be</a>				

(a) Pour le programme "eco 40-60".

(b) Pour le cycle "lavage et séchage".

Pour accéder aux informations sur le modèle stockées dans la base de données des produits :

Cliquer sur le lien

<https://eprel.ec.europa.eu/screen/product/washerdryers2019/1228268>

### Des valeurs pour des programmes:

<b>Programme «eco 40-60» à la capacité nominale</b>	
(a) capacité nominale en kg:	9 kg
(b) durée des programmes, exprimée en heures et minutes:	3:36
(c) consommation d'énergie, exprimée en kWh/cycle:	0,780 kWh/cycle
(d) consommation d'eau, exprimée en litres/cycle:	55 L/cycle
(e) température maximale atteinte pendant au moins 5 minutes à l'intérieur du linge en cours de traitement dans le cadre du cycle de lavage, exprimée en degrés centigrades:	36°C
(f) taux d'humidité résiduel après le cycle de lavage, exprimée en pourcentage de teneur en eau, et vitesse d'essorage à laquelle ce taux a été atteint:	52% 1400 t/m

<b>Programme «eco 40-60» à la moitié de la capacité nominale</b>	
(a) capacité nominale en kg:	4,5 kg
(b) durée des programmes, exprimée en heures et minutes:	2:54



(c) consommation d'énergie, exprimée en kWh/cycle:	0,480 kWh/cycle
(d) consommation d'eau, exprimée en litres/cycle:	45 L/cycle
(e) température maximale atteinte pendant au moins 5 minutes à l'intérieur du linge en cours de traitement dans le cadre du cycle de lavage, exprimée en degrés centigrades:	31°C
(f) taux d'humidité résiduel après le cycle de lavage, exprimée en pourcentage de teneur en eau, et vitesse d'essorage à laquelle ce taux a été atteint:	52% 1400 t/m

<b>Programme «eco 40-60» au quart de la capacité nominale;</b>	
(a) capacité nominale en kg:	2,5 kg
(b) durée des programmes, exprimée en heures et minutes:	2:54
(c) consommation d'énergie, exprimée en kWh/cycle:	0,250 kWh/cycle
(d) consommation d'eau, exprimée en litres/cycle:	30 L/cycle
(e) température maximale atteinte pendant au moins 5 minutes à l'intérieur du linge en cours de traitement dans le cadre du cycle de lavage, exprimée en degrés centigrades:	25°C
(f) taux d'humidité résiduel après le cycle de lavage, exprimée en pourcentage de teneur en eau, et vitesse d'essorage à laquelle ce taux a été atteint:	52% 1400 t/m

<b>Programme «20 °C» à la capacité nominale de ce programme</b>	
(a) capacité nominale en kg:	9 kg
(b) durée des programmes, exprimée en heures et minutes:	1:50
(c) consommation d'énergie, exprimée en kWh/cycle:	0,200 kWh/cycle
(d) consommation d'eau, exprimée en litres/cycle:	85 L/cycle
(e) température maximale atteinte pendant au moins 5 minutes à l'intérieur du linge en cours de traitement dans le cadre du cycle de lavage, exprimée en degrés centigrades:	20°C
(f) taux d'humidité résiduel après le cycle de lavage, exprimée en pourcentage de teneur en eau, et vitesse d'essorage à laquelle ce taux a été atteint:	51% 1400 t/m

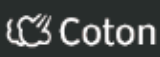
<b>Un programme coton à une température nominale supérieure ou égale à 60 °C (le cas échéant) à la capacité nominale de ce programme </b>	
(a) capacité nominale en kg:	9 kg
(b) durée des programmes, exprimée en heures et minutes:	3:29
(c) consommation d'énergie, exprimée en kWh/cycle:	1,560 kWh/cycle
(d) consommation d'eau, exprimée en litres/cycle:	108 L/cycle
(e) température maximale atteinte pendant au moins 5 minutes à l'intérieur du linge en cours de traitement dans le cadre du cycle de lavage, exprimée en degrés centigrades:	60°C
(f) taux d'humidité résiduel après le cycle de lavage, exprimée en pourcentage de teneur en eau, et vitesse d'essorage à laquelle ce taux a été atteint:	51% 1400 t/m

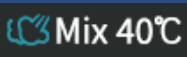
<b>Un programme pour les textiles autres que le coton ou pour un mélange de textiles (le cas échéant) à la capacité nominale de ce programme </b>	
(a) capacité nominale en kg:	4 kg



(b) durée des programmes, exprimée en heures et minutes:	2:18
(c) consommation d'énergie, exprimée en kWh/cycle:	0,850 kWh/cycle
(d) consommation d'eau, exprimée en litres/cycle:	69 L/cycle
(e) température maximale atteinte pendant au moins 5 minutes à l'intérieur du linge en cours de traitement dans le cadre du cycle de lavage, exprimée en degrés centigrades:	45°C
(f) taux d'humidité résiduel après le cycle de lavage, exprimée en pourcentage de teneur en eau, et vitesse d'essorage à laquelle ce taux a été atteint:	45% 1400 t/m

### Un programme pour le lavage rapide du linge peu sale (le cas échéant) à la capacité nominale

#### de ce programme **Rapide 15 mns**

(a) capacité nominale en kg:	1 kg
(b) durée des programmes, exprimée en heures et minutes:	0:30
(c) consommation d'énergie, exprimée en kWh/cycle:	0,330 kWh/cycle
(d) consommation d'eau, exprimée en litres/cycle:	22 L/cycle
(e) température maximale atteinte pendant au moins 5 minutes à l'intérieur du linge en cours de traitement dans le cadre du cycle de lavage, exprimée en degrés centigrades:	38°C
(f) taux d'humidité résiduel après le cycle de lavage, exprimée en pourcentage de teneur en eau, et vitesse d'essorage à laquelle ce taux a été atteint:	55% 800 t/m

### un programme pour le linge très sale (le cas échéant) à la capacité nominale de ce programme

#### Coton

(a) capacité nominale en kg:	9 kg
(b) durée des programmes, exprimée en heures et minutes:	2:09
(c) consommation d'énergie, exprimée en kWh/cycle:	0,220 kWh/cycle
(d) consommation d'eau, exprimée en litres/cycle:	115 L/cycle
(e) température maximale atteinte pendant au moins 5 minutes à l'intérieur du linge en cours de traitement dans le cadre du cycle de lavage, exprimée en degrés centigrades:	20°C
(f) taux d'humidité résiduel après le cycle de lavage, exprimée en pourcentage de teneur en eau, et vitesse d'essorage à laquelle ce taux a été atteint:	51% 1400 t/m

### Pour les lave-linge séchant ménagers: le cycle «lavage et séchage» à la capacité nominale

#### Lavage et séchage

(a) capacité nominale en kg:	6 kg
(b) durée des programmes, exprimée en heures et minutes:	10:30
(c) consommation d'énergie, exprimée en kWh/cycle:	3,600 kWh/cycle
(d) consommation d'eau, exprimée en litres/cycle:	102 L/cycle
(e) température maximale atteinte pendant au moins 5 minutes à l'intérieur du linge en cours de traitement dans le cadre du cycle de lavage, exprimée en degrés centigrades:	26°C
(f) taux d'humidité résiduel après le cycle de lavage, exprimée en pourcentage de teneur en eau, et vitesse d'essorage à laquelle ce taux a été atteint:	1,20% 1400 t/m

Pour les lave-linge séchant ménagers: le cycle «lavage et séchage» à la moitié de la capacité nominale	
Lavage et séchage	
(a) capacité nominale en kg:	3 kg
(b) durée des programmes, exprimée en heures et minutes:	6:30
(c) consommation d'énergie, exprimée en kWh/cycle:	2,300 kWh/cycle
(d) consommation d'eau, exprimée en litres/cycle:	70 L/cycle
(e) température maximale atteinte pendant au moins 5 minutes à l'intérieur du linge en cours de traitement dans le cadre du cycle de lavage, exprimée en degrés centigrades:	26°C
(f) taux d'humidité résiduel après le cycle de lavage, exprimée en pourcentage de teneur en eau, et vitesse d'essorage à laquelle ce taux a été atteint:	0,40% 1400 t/m

#### REMARQUE :

- Le programme «eco 40-60» convient au lavage du linge de coton normalement sale déclaré lavable à 40 °C ou 60 °C, au cours du même cycle.
- Ce programme est utilisé pour évaluer la conformité à la législation de l'Union en matière d'écoconception.
- Les programmes les plus efficaces au regard de la consommation d'énergie et d'eau sont généralement ceux qui fonctionnent à basse température pendant une durée plus longue.
- Le cycle «lavage et séchage» convient au lavage du linge de coton normalement sale déclaré lavable à 40 °C ou 60 °C, au cours du même cycle, et au séchage de ce linge de manière à ce qu'il puisse immédiatement être rangé, et que ce programme est utilisé pour évaluer la conformité à la législation de l'Union en matière d'écoconception.
- Charger le lave-linge ménager au maximum de la capacité mentionnée par le fabricant pour chaque programme contribue à économiser de l'énergie et de l'eau.
- Le bruit et le taux d'humidité résiduelle sont influencés par la vitesse d'essorage: plus la vitesse d'essorage est élevée lors de la phase d'essorage, plus le bruit est élevé et plus le taux d'humidité résiduelle est faible.
- Les valeurs données pour les programmes autres que le programme «eco 40-60» et le cycle «lavage» sont purement indicatives.

Caractéristiques nominales	220-240V~, 50Hz 1750W (puissance nominale) 1350W ( pouvoir de séchage)
Pression d'eau	0,1 – 1 MPa
Grade de étanche	IPX4

## SERVICE DE RÉPARATION ET PIÈCES DE RECHANGE



**Ne démontez pas et ne réparez pas l'appareil vous-même. Ne pas respecter cette consigne peut entraîner un choc électrique ou des blessures.**

Pour demander une réparation professionnelle et commander des pièces de rechange, veuillez vous adresser au service après-vente FNAC DARTY.

Les pièces de rechange pour vos appareils seront livrées sous 15 jours ouvrés après réception de la

commande.

### **Veillez noter !**

Tous les appareils ont une garantie de 2 ans.

La garantie ne couvre pas les dommages causés par une mauvaise installation, une modification non autorisée, une auto-réparation ou une réparation non professionnelle.

Contactez-nous :

 <a href="http://www.darty.com">www.darty.com</a>  <b>0978 970 970</b> 24 heures / 24 7 jours / 7   9 Rue des Bateaux-Lavoirs, 94200 Ivry-sur-Seine, France	 <a href="http://www.vandenborre.be">www.vandenborre.be</a>  <b>02 334 00 00</b> 8h – 18h Lundi à Samedi   Slesbroekstraat 101 1600 Sint-Pieters-Leeuw Belgium
----------------------------------------------------------------------------------------------------------------------------------------------------------------------------------------------------------------------------------------------------------------------------------------------------------------------------------------------------------------------------------------------------------------------------------------	--------------------------------------------------------------------------------------------------------------------------------------------------------------------------------------------------------------------------------------------------------------------------------------------------------------------------------------------------------------------------------------------------------------------------------------------

## **MISE AU REBUT**

---



En tant que distributeur responsable, nous accordons une grande importance à la protection de l'environnement.

Nous vous encourageons à respecter les procédures correctes de mise au rebut de votre appareil, des piles et des éléments d'emballage. Cela aidera à préserver les ressources naturelles et à garantir qu'il soit recyclé d'une manière respectueuse de la santé et de l'environnement.

Vous devez jeter ce produit et son emballage selon les lois et les règles locales.

Puisque ce produit contient des composants électroniques et parfois des piles, le produit et ses accessoires doivent être jetés séparément des déchets domestiques lorsque le produit est en fin de vie.

Pour plus de renseignements sur les procédures de mise au rebut et de recyclage, contactez les autorités de votre commune.

Apportez l'appareil à un point de collecte local pour qu'il soit recyclé. Certains centres acceptent les produits gratuitement.

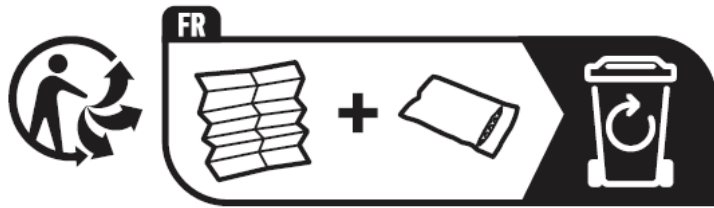

Points de collecte sur [www.quefairedemesdechets.fr](http://www.quefairedemesdechets.fr)  
 Privilégiez la réparation ou le don de votre appareil !

En raison des mises au point et améliorations constamment apportées à nos produits, de petites incohérences peuvent apparaître dans ces instructions. Veuillez nous excuser pour la gêne occasionnée.

Etablissements Darty & fils ©,  
 9 Rue des Bateaux-Lavois, 94200 Ivry-sur-Seine, France 09/05/2022

## **Inhoudsopgave**

BELANGRIJKE VEILIGHEIDSVOORSCHRIFTEN .....	1
PRODUCTOVERZICHT .....	4
INSTALLATIE.....	7
VOOR ELKE WASBEURT .....	11
WASSEN EN DROGEN.....	14
PROGRAMMATABEL.....	22
EXTRA FUNCTIES .....	24
Uitgestelde eindtijd-functie .....	24
Geluidsfunctie .....	25
Kinderslotfunctie.....	25
REINIGING EN ONDERHOUD .....	26
PROBLEEMOPLOSSING.....	29
PRODUCTINFORMATIEBLAD .....	31
SERVICE VOOR REPARATIES EN RESERVEONDERDELEN .....	36
VERWIJDERING .....	37

## **BELANGRIJKE VEILIGHEIDSVOORSCHRIFTEN**

---

**LEES DE VOLGENDE VEILIGHEIDSWAARSCHUWINGEN EN DE INSTRUCTIES AANDACHTIG DOOR VOORDAT U HET APPARAAT GEBRUIKT EN BEWAAR ZE VOOR LATERE RAADPLEGING.**

### **Waarschuwingen**



- Lees de instructies.
- Dit apparaat is bedoeld voor huishoudelijk gebruik en vergelijkbare toepassingen zoals:
  - kantines voor personeel in winkels, kantoren en andere werkruimtes;
  - boerderijen;
  - door klanten in hotels, motels en andere woonomgevingen;
  - bed & breakfasts en soortgelijke omgevingen.
  - ruimtes voor commercieel gebruik in appartementsblokken.
- Laat het snoer vervangen door de fabrikant, het servicecentrum of een gelijksoortig vakbekwaam persoon als het beschadigd is om elk gevaar te vermijden.
- Dit apparaat kan worden gebruikt door kinderen vanaf 8 jaar en personen met verminderde fysieke, zintuiglijke of mentale vermogens of een gebrek aan ervaring en kennis, indien zij onder toezicht staan of instructies hebben gekregen over het veilige gebruik van het apparaat en als zij de gevaren ervan begrijpen.  
Kinderen mogen niet met het apparaat spelen.  
Laat kinderen het apparaat niet zonder toezicht schoonmaken en onderhouden.
- **OPGELET:** Niet op de warmwatertoevoer aansluiten.
- Belemmer de openingen niet door een tapijt.
- De waterdruk mag niet lager zijn dan 0,1 MPa en niet hoger dan 1 MPa.
- Gebruik de nieuwe slangen die met het apparaat zijn meegeleverd en gebruik geen oude slangen opnieuw.
- Houd kinderen jonger dan 3 jaar altijd uit de buurt tenzij ze voortdurend onder toezicht staan.

- Voor meer informatie over de reinigingsmethode, zie de sectie “REINIGING EN ONDERHOUD” op paginas 26-28.
- Het maximum gewicht aan droog textiel dat in het apparaat mag worden gestopt is 9 kg (voor de cyclus wassen) en 6 kg (voor de cyclus wassen en drogen).
- De droger mag niet worden gebruikt als er industriële chemicaliën zijn gebruikt voor de reiniging.
- De pluizenvanger moet regelmatig worden gereinigd.
- Het pluiz mag zich niet ophopen rond de droger.
- Er moet worden gezorgd voor voldoende ventilatie om te voorkomen dat gassen van andere apparaten zich ophopen in de ruimte.
- Droog geen ongewassen kleding in de droogtrommel.
- Items die vervuild zijn met stoffen zoals bakolie, aceton, alcohol, benzine, kerosine, vlekkenverwijderaars, terpentijn, was en wasverwijderaars moeten in heet water worden gewassen met een extra hoeveelheid wasmiddel voordat ze in de droogtrommel worden gedroogd.
- Artikelen zoals met schuimrubber (latexschuim), badmutsen, waterdicht textiel, artikelen met een rubberen drager en kleding of kussens met schuimrubber vulling mogen niet in de droogtrommel worden gedroogd.
- Wasverzachters of soortgelijke producten moeten worden gebruikt volgens de instructies van de fabrikant.
- Verwijder alle voorwerpen uit de zakken, zoals aanstekers en lucifers.
- **WAARSCHUWING:** Stop nooit een droger voor het einde van de droogcyclus, tenzij alle items snel worden verwijderd en uitgespreid, zodat de warmte wordt afgevoerd.
- **WAARSCHUWING:** Dit apparaat mag niet worden gevoed door een extern schakelapparaat, zoals een timer, of worden aangesloten op een circuit dat regelmatig wordt in- en uitgeschakeld.
- Afvoerlucht mag niet worden afgevoerd naar een schoorsteen die wordt gebruikt voor de afvoer van rookgassen van apparaten die gas of andere brandstoffen verbranden.
- Installeer het apparaat niet achter een vergrendelbare deur, een schuifdeur of een deur met scharnieren aan de tegenovergestelde kant van de droogtrommel, het volledig openen van de droogtrommel kan hierdoor worden belet.



## **Veiligheidsmaatregelen**

- Het apparaat is alleen bestemd voor gebruik binnenshuis.
- Houd het verpakkingsmateriaal van het apparaat uit de buurt van kinderen om elk gevaar te voorkomen.
- Steek de stekker nooit met natte handen in het stopcontact.
- Raak het apparaat nooit met natte handen of voeten aan.
- In geval van een defect, haal eerst de stekker uit het stopcontact en draai de kraan dicht. Repareer het apparaat nooit zelf. Neem contact op met een erkende reparateur.
- Overschrijd het maximum laadvermogen niet.
- De glazen deur wordt zeer heet tijdens de wascyclus. Houd kinderen en huisdieren uit de buurt van het apparaat wanneer in werking.
- Oefen nooit druk op de deur uit om deze tijdens de werking van het apparaat te openen.
- Laat kinderen nooit zonder toezicht in de buurt van het apparaat, ze kunnen zichzelf in het apparaat opsluiten.
- Na gebruik, haal de stekker uit het stopcontact en draai de waterkraan dicht.
- Dieren en kinderen kunnen in de machine klimmen. Controleer de machine voor elk gebruik.
- De stekker moet na het installeren van het apparaat eenvoudig bereikbaar zijn.
- Was geen artikelen die met brandbare of explosieve stoffen (zoals was, olie, verf, benzine, ontvettingsmiddelen, chemische oplosmiddelen, kerosine, etc.) zijn gereinigd, gewassen, geweekt of gedept. Dit kan brand of explosie tot gevolg hebben.
- Installeer het apparaat niet in een badkamer, een zeer vochtige kamer of in een ruimte met explosieve of bijtende gassen.

## PRODUCTOVERZICHT

---

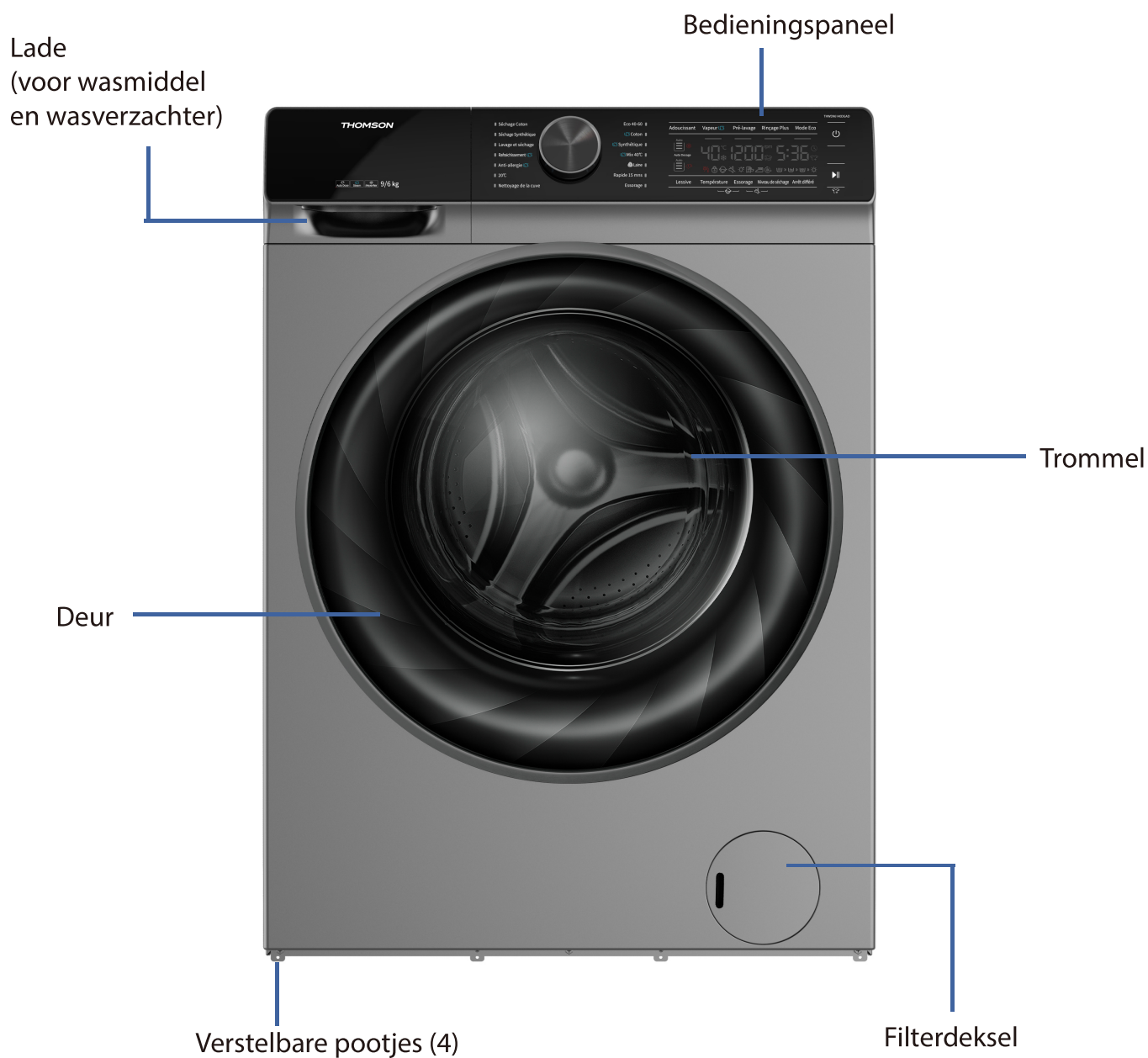



**Toebehoren**



Afdekkapjes



Inlaatslang



Bodemplaat



U-beugel



Moersleutel

## Bedieningspaneel

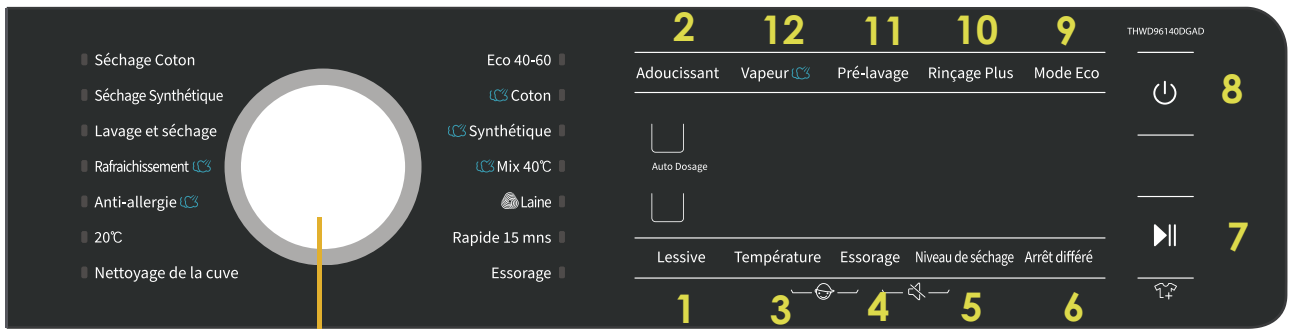

Programmakiezer



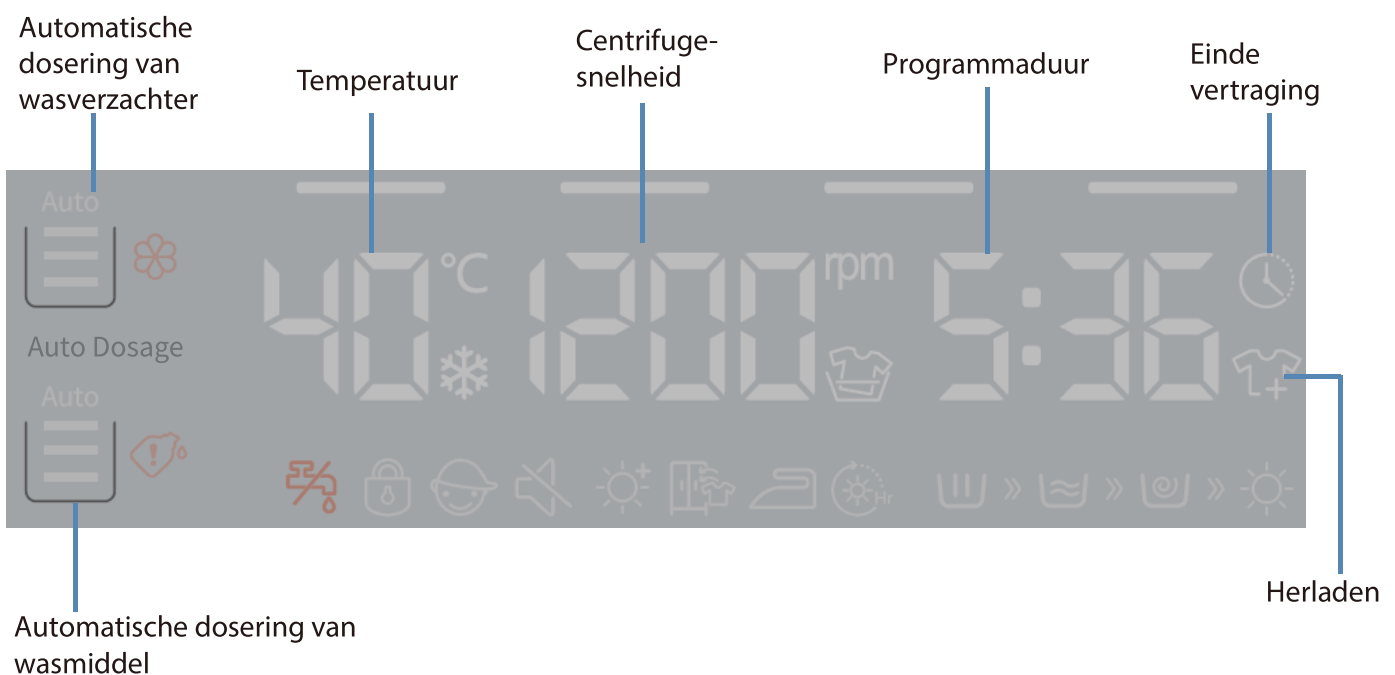

- |   |                       |    |                       |
|---|-----------------------|----|-----------------------|
| 1 | Wasmiddel knop        | 7  | Start/Pauze knop      |
| 2 | Wasverzachter knop    | 8  | Aan / uit knop        |
| 3 | Temperatuur knop      | 9  | Energiebesparing knop |
| 4 | Centrifuge knop       | 10 | Extra Spoelen knop    |
| 5 | Droogniveau knop      | 11 | Voorwas knop          |
| 6 | Einde vertraging knop | 12 | Stoom knop            |

- 3 + 4  Kinderslotfunctie
- 4 + 5  Geluidsfunctie
- 7  Herladenfunctie





## Indicatoren op het display



Automatische dosering van wasmiddel

			
Storing op de waterinlaat	Deur vergrendeld	Kinderslot	Demping

### Droogniveausymbolen

			
Extra droog	Kastdroog	Strijkdroog	Getimed drogen

De symbolen verschijnen op het display wanneer de overeenkomstige fase is ingesteld.

			
Wasfase	Spoelfase	Centrifugefase	Droogfase

## INSTALLATIE

### ■ Verpakking verwijderen

1. Verwijder de kartonnen doos en de piepschuimverpakking.
2. Til de wasmachine op en verwijder de basisverpakking. Hiervoor zijn 2 of meer mensen nodig.
3. Verwijder de tape waarmee het netsnoer en de afvoerslang zijn bevestigd.



#### **WAARSCHUWING:**

Verpakkingsmateriaal (bijv. folie, piepschuim) kan gevaarlijk zijn voor kinderen.  
Er bestaat verstikkingsgevaar! **Houd alle verpakking uit de buurt van kinderen.**

## ■ Transportbouten verwijderen

Het apparaat is uitgerust met transportbouten om interne beschadiging tijdens het transport te vermijden.

Verwijder de verpakking en alle transportbouten voor gebruik van het apparaat.

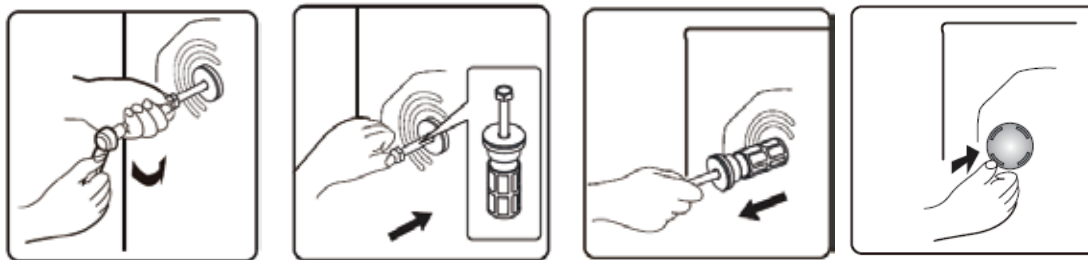

1. Draai de boutkoppen tegen de klok in los met behulp van een moersleutel totdat de bouten gedeeltelijk zijn ingetrokken.
2. Duw de transportbouten naar binnen om ze los te maken.
3. Verwijder de transportbouten en de rubber bussen door ze uit te trekken.
4. Sluit de openingen af met de meegeleverde afdekkappen.

## ■ Plaatsbepaling

Plaats het apparaat op een vlak en hard oppervlak.

Zorg ervoor dat de luchtcirculatie rond het apparaat niet wordt gehinderd door tapijten, vloerkleden etc.

Laat een ruimte van minstens 2 cm aan elke kant van het apparaat.

Zorg ervoor dat het apparaat niet op het netsnoer staat.

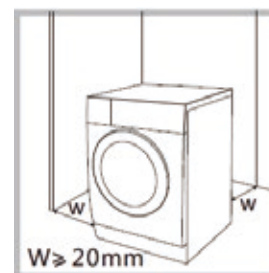

## ■ Vereisten voor de installatielocatie

Voor het installeren van het apparaat, kies een gepaste plaats die aan de volgende voorwaarden voldoet:

- Stevige, droge en vlakke ondergrond
- Vermijd direct zonlicht.
- Voldoende ventilatie
- Kamertemperatuur is hoger dan 0°C
- Blijf uit de buurt van warmtebronnen zoals kolen- of gasgestookte apparaten.

## ■ Het apparaat waterpas stellen

Door de wasmachine goed waterpas te stellen, worden overmatig lawaai en trillingen voorkomen. Installeer het apparaat op een stevige en vlakke ondergrond.

Als de vloer ongelijk is, draai dan de verstelbare pootjes zoals vereist.

- Leg nooit kartonnen dozen, houten blokken of soortgelijke materialen onder de voeten.

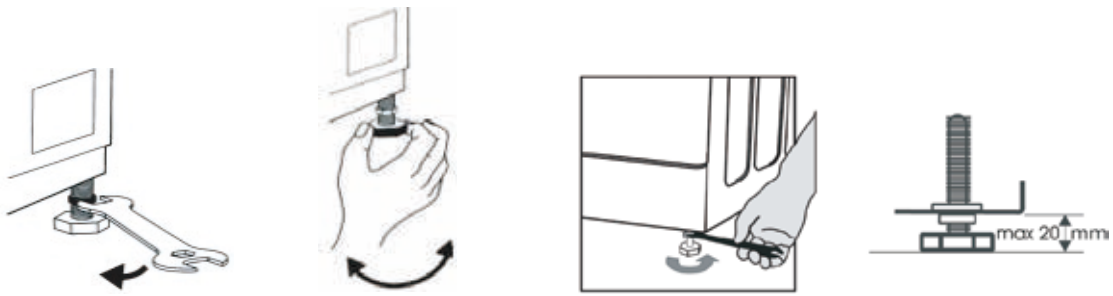

1. Draai de borgmoeren los met een steeksleutel.
2. Draai aan de verstelbare pootjes om de hoogte aan te passen.
  - Zorg ervoor dat alle vier de voeten stabiel zijn en op de grond rusten en controleer vervolgens met een waterpas of het apparaat perfect waterpas staat.
3. Draai de borgmoeren.

## ■ De bodemplaat installeren



1 Kleef het geluidsabsorptiekussen op de bodemplaat vast.

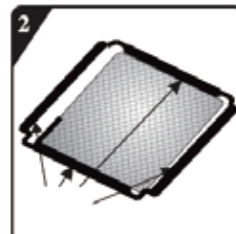

2 Verwijder het achterblad van het dubbelzijdig plakband dat op de vier zijden van de bodemplaat is aangebracht.

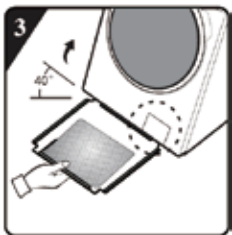

3 Kantel het apparaat naar achteren (kantelhoek: 40°) en breng de bodemplaat aan.

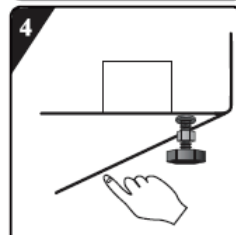

4 Oefen druk uit op het dubbelzijdig plakband om de bodemplaat aan het apparaat vast te maken.

## ■ Elektrische aansluiting

Uw wasmachine werkt met 220-240V en 50Hz.

Elektrische aansluitingen moeten worden uitgevoerd door een gekwalificeerde technicus in overeenstemming met de geldende veiligheidsvoorschriften.

Uw wasmachine moet juist geaard worden. We zijn niet verantwoordelijk voor schade als gevolg van gebruik zonder juiste aardverbinding.

Gebruik geen verlengsnoeren of stekkerdozen.

Dit apparaat mag niet worden gevoed door een extern schakelapparaat, zoals een timer, of worden aangesloten op een circuit dat regelmatig wordt in- en uitgeschakeld.

Trek de stekker niet uit het stopcontact als er brandbaar gas in de buurt is.



## ■ De slang aansluiten

### De watertoevoerslang aansluiten



**Het apparaat moet op de koudwatertoevoer worden aangesloten.**

Zorg dat er geen knik in de slang zit en de slang niet wordt verpletterd.

1. Schroef één uiteinde van de inlaatslang vast op de achterkant van het apparaat.
2. Sluit het ander uiteinde van de inlaatslang aan op een kraan met een  $\frac{3}{4}$ " draad.

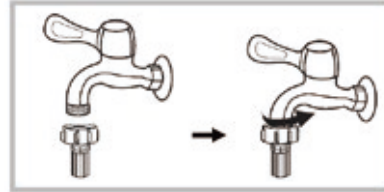

#### **OPMERKING :**

Na het aansluiten van de slang, draait u de kraan langzaam open en controleert u of er geen lek is.

De slang niet verdraaien, platdrukken, wijzigen of doorknippen.

### De afvoerslang installeren

Om een afvoerslang te installeren, gebruik een van de volgende methoden:

Zorg dat de afvoerslang niet gebogen, kromgetrokken, verpletterd of verlengd is.

- Duw de slang stevig in een afvoerstandpijp.

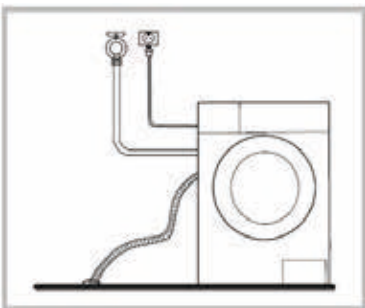

- Wanneer de afvoerslang in een gootsteen wordt aangebracht, zet het stevig vast met een koord.

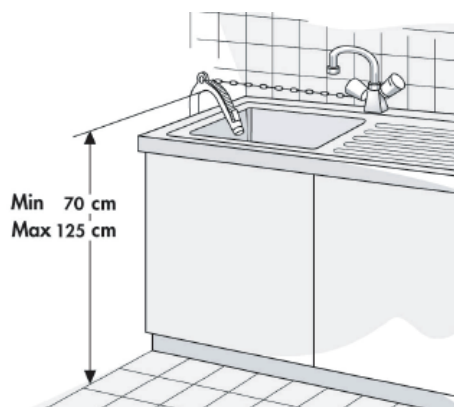

#### **OPMERKING:**

Monteer de waterafvoerslang op een hoogte van minimum 70 cm en maximum 125 cm van de grond.

## VOOR ELKE WASBEURT

---

### Regels voor het scheiden van wasgoed

- Type stof / symbool op het waslabel (katoen, gemengde vezels, synthetisch, wol, handgewassen items)
- Kleur  
Scheid gekleurde en witte items. Was nieuwe en gekleurde items afzonderlijk.
- Grootte  
Was items van verschillende groottes in dezelfde lading voor betere wasprestaties en verdeling van de items in de trommel.
- Delicate items  
Was delicate items afzonderlijk.
- Babyartikelen (babykleding, handdoeken en luiers) moeten afzonderlijk worden gewassen.  
Als deze samen met kledingstukken voor volwassenen worden gewassen, kunnen ze geïnfecteerd raken. Verleng de spoelcyclus om ervoor te zorgen dat alle wasmiddel volledig uit het wasgoed is verdwenen.
- Het is aanbevolen om items die eenvoudig bevekt kunnen worden, zoals witte sokken, kragen en mouwen, etc. eerst met de hand te wassen alvorens ze in de wasmachine te steken om betere wasprestaties te krijgen.

### De zakken leegmaken



Controleer of alle zakken leeg zijn. Voorwerpen zoals spijkers, haarclips, aanstekers, muntstukken en sleutels kunnen zowel uw apparaat als uw kleding beschadigen.

### Alle ritssluitingen, knopen en haken sluiten



Sluit ritssluitingen, haken en koorden om te vermijden dat deze voorwerpen aan andere kledingstukken vast komen te zitten.  
Knoop alle linten en riemen dicht.

## Wasmiddel

Lees de instructies op de verpakking met was- of ander middel voor de juiste hoeveelheid, afhankelijk van de hoeveelheid wasgoed, de mate van vervuiling en de waterhardheid.

## Dosering

Houd rekening met de aanbevelingen van de fabrikant van het wasmiddel zoals aangegeven op de verpakking. Dit is afhankelijk van:

- Graad en soort vervuiling
- Grootte van wasgoed

Volg de instructies van de fabrikant van het wasmiddel voor een volledige lading;

Halve lading 3/4 van de hoeveelheid die wordt gebruikt voor een volledige lading;

Minimale lading (ongeveer 1 kg): 1/2 van de hoeveelheid die wordt gebruikt voor een volledige lading.

- Waterhardheid in uw gebied (vraag informatie aan uw waterbedrijf) Zacht water heeft minder wasmiddel nodig dan hard water.

## Opmerking:

Te veel wasmiddel kan leiden tot overmatige vorming van schuim en lagere wasprestaties. Als de wasmachine te veel schuim detecteert, kan het centrifugeren niet plaatsvinden. Onvoldoende wasmiddel kan na verloop van tijd leiden tot grijs wasgoed en kalkaanslag op het verwarmingssysteem, de trommel en de slangen.

Het apparaat heeft automatische doseerbakjes voor vloeibaar wasmiddel en wasverzachter, en een handmatig doseerbakje voor poeder of vloeibaar wasmiddel.

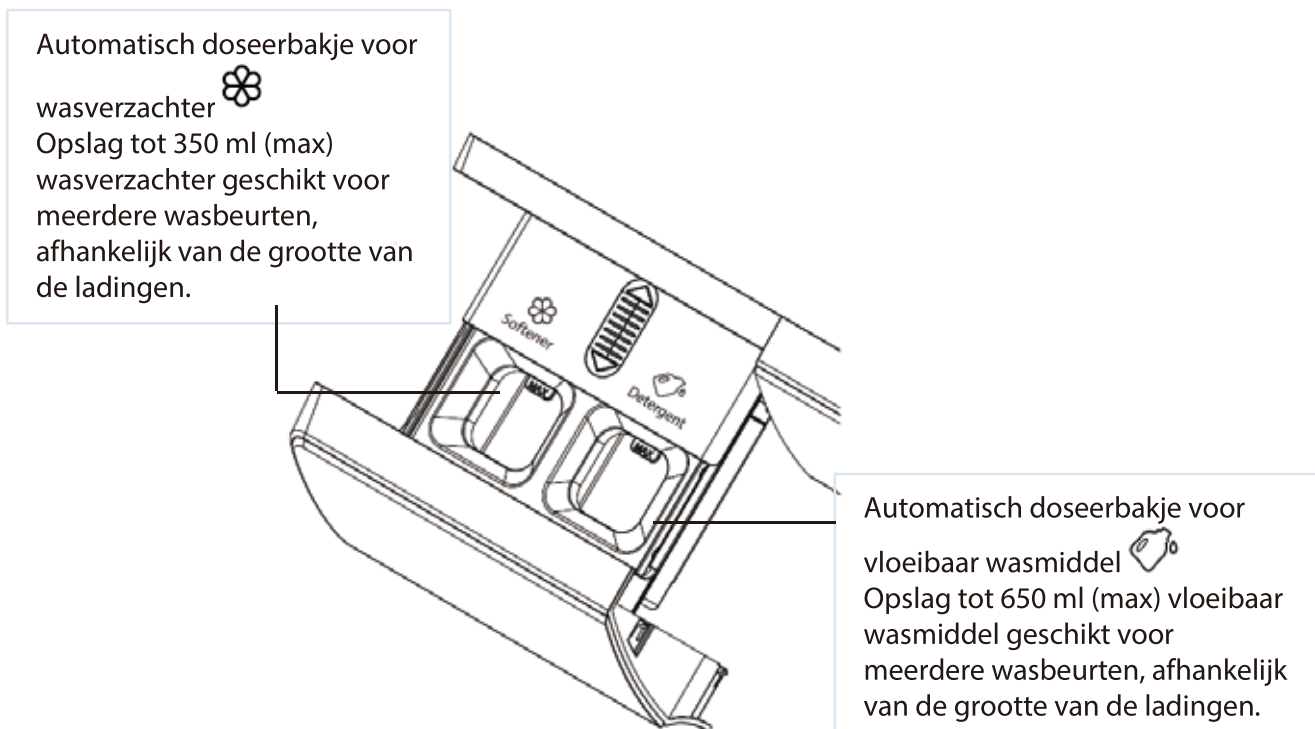

Handmatig doseerbakje voor waspoeder  
Voor waspoeder voor één wasbeurt

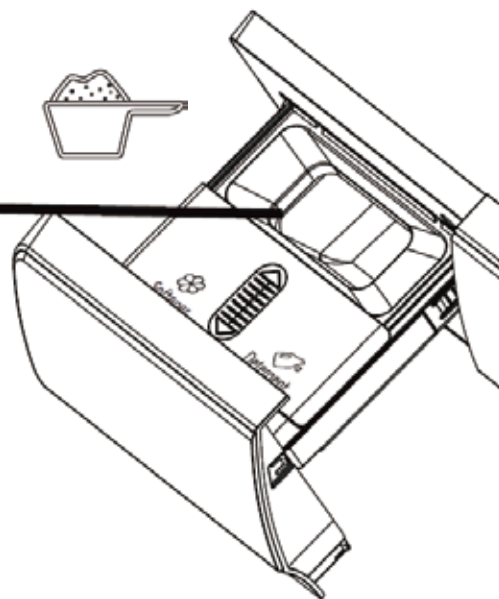

#### Het gepaste wasmiddel is afhankelijk van:

- type stof (katoen, strijkvrij/ synthetisch, delicate items, wol).  
**Opmerking:** Gebruik alleen specifieke wasmiddelen voor het wassen van wol.
- Kleur
- wastemperatuur
- graad en soort vervuiling

#### Opmerkingen:

- Witte resten op donkere stoffen worden veroorzaakt door onoplosbare verbindingen die in moderne fosfaatvrije waspoeders worden gebruikt. Als dit het geval is, schud of borstel de stof uit of gebruik een vloeibaar wasmiddel.
- Gebruik alleen wasmiddelen en wasverzachters die speciaal voor huishoudelijke wasmachines zijn ontworpen.
- Wanneer ontkalkingsmiddel, kleurstof of bleekmiddel tijdens de voorwas wordt gebruikt, zorg dat het geschikt is voor gebruik in een huishoudelijke wasmachine. Ontkalkingsmiddelen kunnen producten bevatten die uw wasmachine kunnen beschadigen.
- Gebruik geen oplosmiddelen (zoals terpentijn of benzeen). Was geen stoffen in de wasmachine die met een oplosmiddel of brandbare vloeistof zijn behandeld.
- Berg wasmiddel en additieven op in een droge en veilige ruimte, en buiten het bereik van kinderen.
- Om doseerproblemen te voorkomen bij het gebruik van sterk geconcentreerde waspoeders en vloeibare wasmiddelen, gebruik de speciale doseerbak of -zakje die bij het wasmiddel is geleverd en plaats deze direct in de trommel.
- Zorg bij gebruik van ontkalkingsmiddelen, bleekmiddelen of kleurstoffen voor dat ze geschikt zijn voor wasmachines. Ontkalkingsmiddel kan bestanddelen bevatten die onderdelen van uw wasmachine kunnen beschadigen.
- Gebruik geen oplosmiddel in de wasmachine (bijv. terpentijn, benzine).

# WASSEN EN DROGEN

---

## Voor de eerste wascyclus

Om eventueel restwater te verwijderen dat tijdens het testen door de fabrikant is achtergebleven, is het raadzaam een korte wascyclus zonder wasgoed uit te voeren.

1. Draai de waterkraan open.
2. Sluit de deur.
3. Giet voor de wasfase een kleine hoeveelheid wasmiddel in het handmatig doseerbakje voor vloeibaar wasmiddel/waspoeder.
4. Selecteer en start een kort programma.

## Uw wasgoed wassen en drogen

### 1. Open de deur om de artikelen in de trommel te laden.



OVERBELAST het apparaat NIET.

Houd rekening met het maximum gewicht van de lading die in de programmatabel is vermeld.

Het apparaat overbelasten leidt tot een afname van de wasprestaties.

### 2. Sluit de deur.



Zorg dat er geen wasgoed tussen de deur en afdichting vast komt te zitten.

### 3. Voeg wasmiddel en wasverzachter toe.

Wanneer het apparaat voor de eerste keer wordt gebruikt, wordt de automatische doseerfunctie voor zowel het wasmiddel als de wasverzachter standaard ingeschakeld. Het apparaat onthoudt de laatst gekozen optie bij het starten.

#### Bij gebruik van automatische dosering

Vul het bakje voor vloeibaar wasmiddel tot aan het aangegeven 'MAX'-niveau. Alleen vloeibaar wasmiddel kan voor 'Automatische dosering' worden gebruikt.

Vul het bakje voor wasverzachter tot aan het aangegeven 'MAX'-niveau.

#### **BELANGRIJK!**

- Het wordt aanbevolen om laagschuimend wasmiddel te gebruiken.
- Vul het bakje voor wasmiddel/wasverzachter niet te veel omdat overstroming te vermijden.
- Controleer na het vullen of de lade volledig dicht is voordat u het wasprogramma start.

Om de automatische dosering van het wasmiddel te activeren, druk op

**Lessive**

totdat de tekst 'Auto' en 3 balkjes op het display verschijnen.

Om de automatische dosering van de wasverzachter te activeren, druk op

**Adoucissant**

totdat de tekst 'Auto' en 3 balkjes op het display verschijnen.

Auto



Het apparaat geeft automatisch de juiste hoeveelheid vloeibaar wasmiddel en wasverzachter af op

basis van de grootte van de lading.

### Bij gebruik van handmatige dosering

U kunt handmatig de gewenste hoeveelheid wasmiddel en wasverzachter selecteren.

Druk herhaaldelijk op **Lessive** om de gewenste dosering van het wasmiddel in te stellen. Druk

herhaaldelijk op **Adoucissant** om de gewenste dosering van de wasverzachter in te stellen. Het overeenkomstig handmatige doseringsniveau wordt op het display weergegeven.



Om waspoeder toe te voegen, doe het in het bakje voor waspoeder.

### Om wasmiddel en wasverzachter UIT te schakelen

Druk herhaaldelijk op **Lessive** totdat de tekst 'Auto' en de 3 balkjes van het display verdwijnen.

Het wasmiddel wordt aan het einde van het programma niet toegediend.

Druk herhaaldelijk op **Adoucissant** totdat de tekst 'Auto' en de 3 balkjes van het display verdwijnen.

De wasverzachter wordt aan het einde van het programma niet toegediend.



### Opnieuw Wasmiddel en wasverzachter toevoegen



Wanneer het symbool op het display  knippert, geeft dit aan dat de hoeveelheid wasmiddel/wasverzachter onvoldoende is. Voeg wasmiddel of wasverzachter toe.

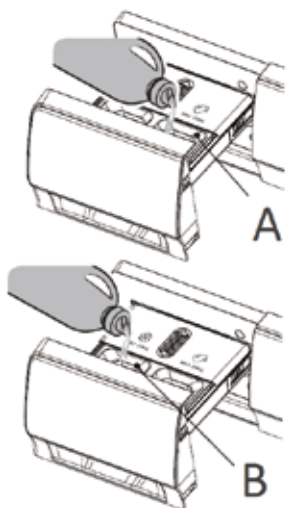

- 1) Schuif om de lade te openen.
- 2) Voeg een geschikte hoeveelheid wasmiddel toe aan het automatisch doseerbakje voor wasmiddel (A).
- 3) Voeg indien nodig tevens een geschikte hoeveelheid wasverzachter toe aan het automatisch doseerbakje voor wasverzachter (B).
- 4) Sluit de lade.

#### 4. Draai de watertoevoer open.

#### 5. Druk op om het apparaat in te schakelen.

#### 6. Selecteer het gewenste programma.

Draai de programmakeuzeknop om het gewenste programma te selecteren. Het scherm geeft de wastijd weer. Zie de programmatabel voor een gedetailleerd programmaoverzicht.

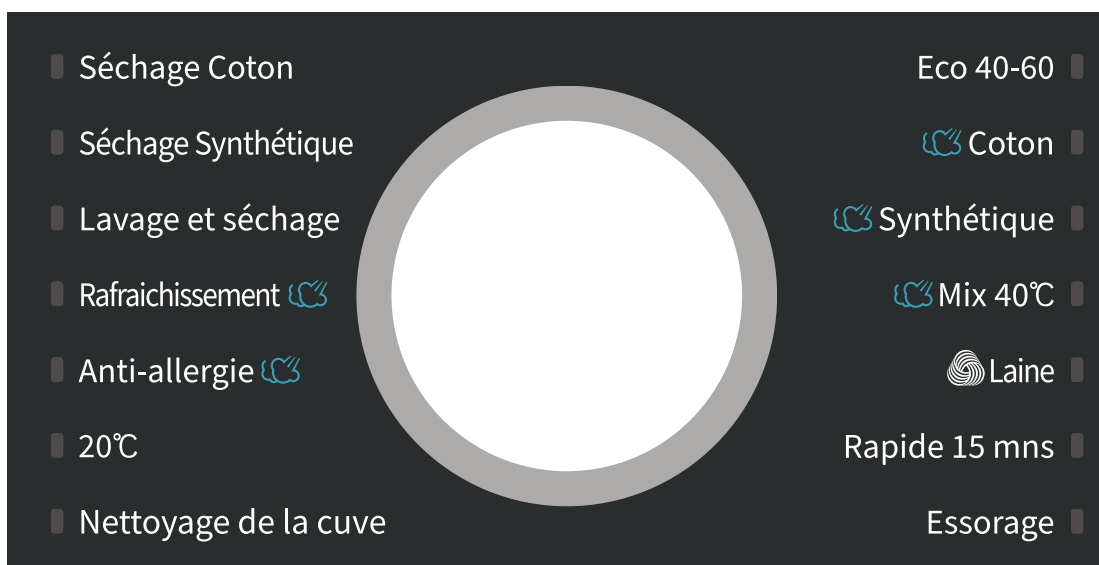

**OPMERKING:** Bij het selecteren van het programma **Lavage et séchage** is de werkelijke wastijd 10 uur 30 min (10:30). Het display kan echter maar 3 cijfers weergeven en geeft aldus 9:59 weer.

#### 7. Wijzig de temperatuur, indien nodig.

Druk herhaaldelijk op **Température** totdat de gewenste temperatuur is ingesteld.

#### 8. Wijzig de centrifugesnelheid, indien nodig.



Druk herhaaldelijk op **Essorage** om de gewenste centrifugesnelheid in te stellen.

## 9. Selecteer indien nodig extra functies.

De bijbehorende functie-indicator verschijnt.

Functie-indicatoren





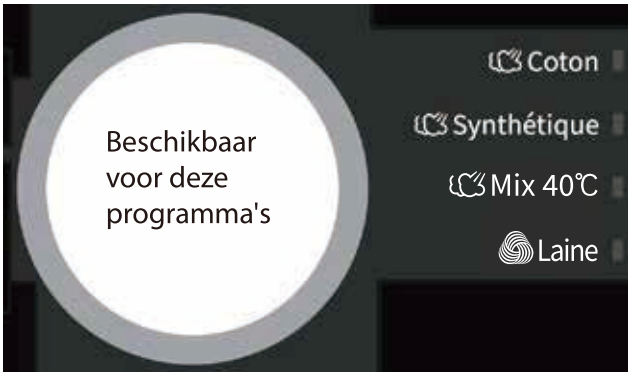

<p><b>Vapeur</b> <b>Steam</b></p> <p>Selecteer deze functie voor ontsmetting op hoge temperatuur of het verwijderen van kreuken uit het wasgoed.</p> <p><b>OPMERKING:</b> Bij het selecteren van het programma <b>Rafraichissement</b> wordt de stoomfunctie als standaardinstelling ingeschakeld.</p>	A screenshot of the washing machine's touch screen. A central white circle contains the text 'Beschikbaar voor deze programma's'. To the left, there are two options: 'Rafraichissement' and 'Anti-allergie'. To the right, there are three options: 'Coton', 'Synthétique', and 'Mix 40°C'.
<p><b>Pré-lavage</b> <b>Voorwas</b></p> <p>Selecteer deze functie voor het wassen van sterk vervuild wasgoed.</p> <p>Wanneer de automatische doseerfunctie is geactiveerd en de voorwasfunctie is geselecteerd, is de hoeveelheid wasmiddel in de voorwasfase de helft van die van de hoofdwafase.</p> <p>De hoeveelheid wasmiddel in de voorwasfase heeft geen invloed op het wasmiddel in de hoofdwafase.</p>	A screenshot of the washing machine's touch screen. A central white circle contains the text 'Beschikbaar voor deze programma's'. To the left, there are two options: 'Anti-allergie' and '20°C'. To the right, there are three options: 'Coton', 'Synthétique', and 'Mix 40°C'.

<p><b>Rinçage Plus</b> <b>Extra Spoelen</b></p> <p>Selecteer deze functie om een extra spoelcyclus uit te voeren voor betere spoelprestaties.</p>	
<p><b>Mode Eco</b> <b>Energiebesparings</b></p> <p>De energiebesparingsindicator verschijnt wanneer de functie is geselecteerd en de indicator verdwijnt nadat het programma is afgelopen. Bij het selecteren van deze functie wordt de werkelijke temperatuur met 5°C verlaagd en wordt de hoofdwastijd verkort.</p>	

## 10. Selecteer het gewenste droogniveau.

Druk herhaaldelijk op **Niveau de séchage** om het gewenste droogniveau te selecteren en het display geeft het symbool van het ingestelde niveau weer:

 <p>Extra droog: wasgoed is volledig droog</p>	
 <p>Kastdroog: wasgoed om in de kast op te bergen</p>	
 <p>Strijkdroog: wasgoed om te strijken</p>	

Het apparaat kan het gewicht van de kleding detecteren om de droogtijd automatisch aan te passen. Controleer voor het drogen of de kleding gedroogd kan worden.

# Niet wasbaar • droog/niet-droge kleding

## Kleding die niet gewassen of gedroogd kan worden

 <p>Producten van leer en bont (Kan leiden tot vervorming.)</p>	 <p>Rayon en zijn gemengde producten (Verkleuring of vervorming kan worden veroorzaakt.)</p>	 <p>Grote dikke rubberen kussens met carbamaat aan de achterzijde (Schade of fout kan worden veroorzaakt.)</p>
 <p>Hoeden met hard materiaal (De machine zal worden beschadigd en storingen zullen optreden.)</p>	 <p>Kussens, artikelen met katoenen watten, schuimrubber en andere sponsmaterialen, vloerbedekking (Schade of fout kan worden veroorzaakt.)</p>	<p>Overige: Gekreukte of gebosseleerde kleding; crêpe stoffen; Eenvoudig vervormde kleding (pakken, jassen, stropdassen en jurken, etc.); Kleding die eenvoudig pluist (fluweel, katoenfluweel).</p>

## Kleding die niet gedroogd kan worden



 <p>Alle kleding voorzien van bovenstaande afbeeldingen (Kleding kan worden beschadigd.)</p>	 <p>Wollen kleding (Krimpen en verlies van stof kunnen worden veroorzaakt.)</p>	 <p>Panty's, kousen (Schade of vervorming kan worden veroorzaakt.)</p>	 <p>Op maat gemaakte kleding</p>
 <p>Kussens of kleding met bont (Schade of fout kan worden veroorzaakt.)</p>	 <p>Dekbed (Schade of fout kan worden veroorzaakt.)</p>	 <p>Kleding met kant en borduurwerk, nieuwe synthetische vezels (zeer fijne vezels) (Vervorming kan worden veroorzaakt.)</p>	 <p>Zijde</p>

## Opmerking!

Niet-wasbare droge/niet-droge kleding omvat, maar is niet beperkt, tot de bovenstaande kleding. Natte kleding die druipt is niet geschikt om te drogen. Het alarm van de machine kan afgaan!

### Tabel met droogtijden

De vermelde droogtijden van de kleding naargelang het gewicht die in deze tabel zijn vermeld zijn schatting. De werkelijke droogtijd kan variëren afhankelijk van het vezeltype en het gewicht van de kleding.

Gewicht van kleding (kg)	Geschatte droogtijd (min)		
			
< 1,5	60 ~ 90	40 ~ 70	80 ~ 110
1,5 ~ 3	100 ~ 140	80 ~ 120	120 ~ 160
3 ~ 4,5	150 ~ 190	150 ~ 170	190 ~ 210
4,5 ~ 6	210 ~ 250	190 ~ 230	230 ~ 270

## Droogtijd

Wanneer het display het symbool



weergeeft, druk

herhaaldelijk op **Niveau de séchage** om de tijd in te stellen die geschikt is voor de stoffen die u wilt drogen. Het display toont de ingestelde tijd (30 minuten, 1 uur, 1,5 uur, 2 uur, 3 uur en 4 uur).



- Haal de gedehydrateerde kleding uit elkaar en doe de kledingstukken vervolgens apart in de trommel om ze te drogen.
- Als er weinig kleding of alleen lichte kleding wordt gedroogd, kan de droogtijd korter zijn dan de ingestelde tijd.
- Als u met de hand gewassen kleding wilt drogen, voordat u de kleding droogt, selecteer eerst centrifuge op hoge snelheid afhankelijk van het soort kleding. Het wordt aanbevolen om de programma's „Centrifuge + Droogniveau” te selecteren.
- Aan het einde van het droogprogramma draait de machine gedurende enige tijd op een bepaalde snelheid om de kleding los te maken en kreukten te beperken.
- Te veel in één keer drogen kan een negatieve impact op de droogprestaties hebben en overmatig drogen kan leiden tot kreukten in de kleding. Voor kleding uit chemische vezels, zoals overhemden, etc., selecteer strijkdroog .
- Als kleding uit verschillende soorten stoffen samen wordt gedroogd, kan dit een negatieve impact op de droogprestaties hebben. Het wordt aldus aanbevolen om de kleding voor het drogen goed te sorteren.

## 11. Start een programma.

Druk op . De deur wordt vergrendeld en het scherm geeft het symbool  weer.





Deze symbolen geven de programmafasen aan, van links naar rechts. Het overeenkomstig symbool knippert om de huidige fase aan te geven.

## Automatisch wegen

Het display geeft "----" na het starten van een programma weer om aan te geven dat het wasgoed automatisch wordt gewogen. De programmaduur (uren:minuten) wordt vervolgens automatisch aangepast aan het gewicht van het wasgoed.

## 12. Onderbreek een actief programma en open de deur, indien nodig.



- Druk op  om een actief programma te onderbreken.
- Als het waterpeil of de temperatuur niet te hoog is, verdwijnt het deur vergrendeld symbool  en geeft het scherm het herladen symbool  weer.

U kunt nu de deur openen om bijv. meer wasgoed toe te voegen of wasgoed te verwijderen dat per ongeluk in de machine werd gestopt.

- Druk op  om het programma te hervatten.

## 13. Wijzig een programma en de instellingen, indien nodig.



Om de instellingen van een actief programma te wijzigen:

- Houd  ongeveer 2 seconden ingedrukt om de machine uit te schakelen.
- Druk op  om de machine in te schakelen.
- Selecteer een nieuw programma en wijzig de instellingen.
- Druk op  om het nieuw programma te starten.

## 14. Aan het einde van de cyclus geeft het scherm het bericht „End” (einde).

## 15. Houd ongeveer 2 seconden ingedrukt om de machine uit te schakelen.







## 16. Open de deur en haal het wasgoed uit.







- De deur kan alleen worden geopend wanneer het  symbool  verdwijnt. Controleer of het symbool  verdwijnt.
- Laat de deur op een kier om de binnenkant van het apparaat te laten drogen.
- Open de deur en haal het wasgoed uit.



Draai de waterkraan dicht.

## PROGRAMMATABEL

Programma	Functies	Max lading (kg)	Temperaturen	Max. centrifugesnelheid (omw/min)
Séchage Coton Katoen drogen	Drogen	6	—	—
Séchage Synthétique Synthetische stoffen drogen	Drogen	5	—	—
Lavage et séchage Wassen en drogen	Wassen en drogen	6	—	1400
Rafrichissement  Opfrissen met stoom	Drogen	2	—	—
Anti-allergie  Anti-allergie	Wassen	4	40°C, 60°C, 90°C	1400
	Wassen en drogen	4		
20°C	Wassen	9	20°C	1400
	Wassen en drogen	6		
Nettoyage de la cuve Trommel reinigen	Wassen en drogen	—	90°C	800
ECO 40-60	Wassen	9	—	1400
	Wassen en drogen	6		
 Coton Katoen	Wassen	9	Koud, 20°C, 30°C, 40°C, 60°C, 90°C	1400
	Wassen en drogen	6		
 Synthétique Synthetics	Wassen	9	Koud, 20°C, 30°C, 40°C, 60°C	1400
	Wassen en drogen	6		
 Mix 40°C Gemengd	Wassen	4	Koud, 20°C, 30°C, 40°C	1400
	Wassen en drogen			
 Laine Wol	Wassen	2	Koud, 20°C, 30°C, 40°C	600
Rapide 15 mns Snel 15'	Wassen	1	Koud, 20°C, 30°C, 40°C	800
Essorage Centrifugeren	Centrifugeren	9	—	1400
	Centrifugeren en drogen	6		

Programma	Beschrijving van programma (Type lading en vuilgraad)	Wasmiddelen en additieven		
		Voorwas I	Hoofdwas II	Wasverzachter 
<b>Séchage Coton</b> Katoen drogen	Natte katoenen en linnen kleding kan na het centrifugeren worden gedroogd.	—	—	—
<b>Séchage Synthétique</b> Synthetische stoffen drogen	Natte kleding uit chemische vezels kan na het centrifugeren worden gedroogd.	—	—	—
<b>Lavage et séchage</b> Wassen en drogen	De cyclus wassen en drogen geschikt is voor het reinigen van normaal bevuild katoenen wasgoed waarvan is aangegeven dat het op 40 °C of 60 °C kan worden gewassen, samen in dezelfde cyclus, dat deze cyclus geschikt is om dit wasgoed zodanig te drogen dat het onmiddellijk in een kast kan worden opgeborgen en dat dit programma wordt gebruikt om na te gaan of de EU-regelgeving inzake ecologisch ontwerp wordt nageleefd.	—	●	○
<b>Rafraichissement</b>  Opfrissen met stoom	Het is geschikt voor het verwijderen van onaangename geuren (zoals de geur van rook/fondue/barbecue, etc.) op kleding.	—	—	—
<b>Anti-allergie</b>  Anti-allergie	Programma om bacteriën in textiel effectief te doden. Het is geschikt voor kleding van baby's die gevoelig zijn voor kleding.	○	●	○
20°C	Geschikt voor katoenen kleding met lichte vlekken, energiebesparend.	○	●	○
<b>Nettoyage de la cuve</b> Trommel reinigen	Programma om vuil en bacterieresten te verwijderen die in de machine kunnen ophopen nadat deze gedurende een bepaalde periode is gebruikt, vooral wanneer het apparaat regelmatig wordt gebruikt voor wasbeurten op een lage temperatuur.	—	—	—
ECO 40-60	Voor normaal vervuild katoenen wasgoed	○	●	○
 <b>Coton</b> Katoen	Voor het wassen van zeer en normaal bevuild wasgoed van katoen en linnen Voor zeer bevuild wasgoed, selecteer de „Voorwas“ functie	○	●	○
 <b>Synthétique</b> Synthetics	Voor matig vervuilde synthetische stoffen en gemengde katoenstoffen	○	●	○
 <b>Mix 40°C</b> Gemengd	Voor gemengde ladingen van matig vervuilde katoen en synthetische stoffen	○	●	○





 Laine Wol	Voor machinewasbare wol. (Raadpleeg het waslabel dat aan de kleding is bevestigd).	○	●	○
Rapide 15 mns Snel 15'	Voor het snel wassen van licht bevuild wasgoed	○	●	○
Essorage Centrifugeren	Extra centrifuge met instelbare centrifugesnelheid	—	—	—

● = dosering vereist / ○ = optioneel

## EXTRA FUNCTIES

### ■ Uitgestelde Eindtijd-functie

U kunt deze functie gebruiken om het programma zo in te stellen dat het op een later tijdstip wordt beëindigd. De uitgestelde eindtijd kan worden gekozen tussen 1 en 24 uur, in stappen van 1 uur.

1. Selecteer een programma.
2. Druk herhaaldelijk op **Arrêt différé** om de gewenste eindtijd te selecteren.
  - Het weergegeven uur geeft de tijd aan wanneer het programma zal eindigen.
  - Het  symbool verschijnt op het scherm.
3. Druk op  om het programma te starten.
  - De machine zal vervolgens aftellen.

Als de programmaduur bijvoorbeeld langer dan 2 uur is, dan moet de uitgestelde eindtijdfunctie starten vanaf 3 uur.

Als de programmaduur van uw geselecteerde programma 2:28 uur is en u stelt de uitgestelde eindtijd in op 6 uur. Dit betekent dat uw wasprogramma binnen 6 uur zal eindigen.

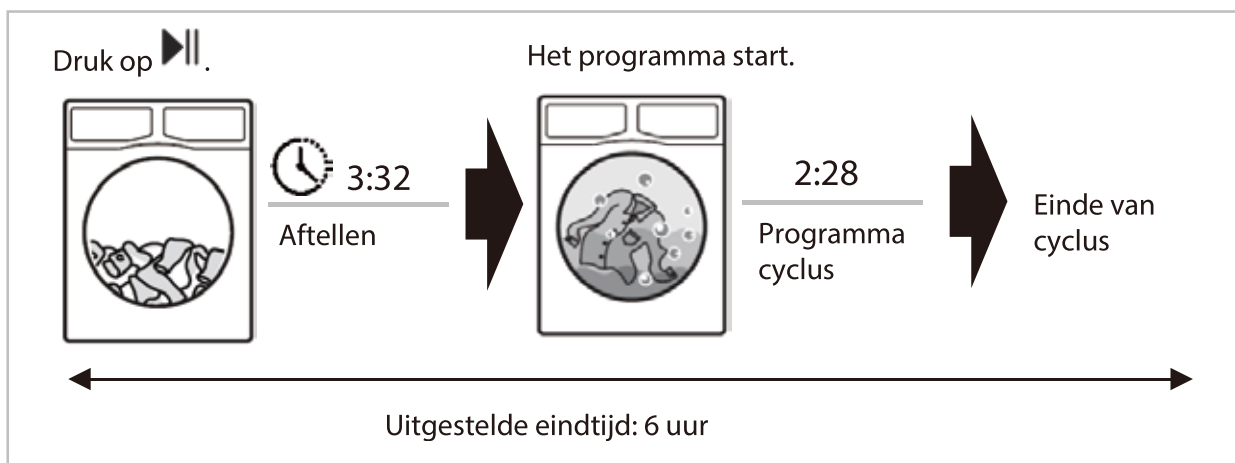

Als u deze functie wilt annuleren voordat het programma start, druk herhaaldelijk op **Arrêt différé**

totdat het symbool  van het display verdwijnt. Of u kunt een ander programma selecteren door aan de programmaknop te draaien.

Als u deze functie na het starten van het programma wilt annuleren, schakel het apparaat uit door  ongeveer 2 seconden ingedrukt te houden.

## ■ Geluidsfunctie

U kunt deze functie gebruiken om het geluid dat tijdens het drukken op de knoppen of het draaien aan de programmaknop wordt geproduceerd in of uit te schakelen.

- Druk en houd de **Essorage** en **Niveau de séchage** tegelijkertijd gedurende circa 2 seconden ingedrukt totdat het scherm  weergeeft. Dit geeft aan dat de geluidsfunctie ingeschakeld is.
- Om deze functie uit te schakelen, druk en houd **Essorage** en **Niveau de séchage** opnieuw tegelijkertijd gedurende circa 2 seconden. Het symbool  verdwijnt van het display.

## ■ Kinderslotfunctie

Om de veiligheid van kinderen te vergroten, is deze machine uitgerust met een kinderslotfunctie.

Wanneer het programma start, druk en houd **Température** en **Essorage** 2 seconden tegelijkertijd ingedrukt. Het symbool  verschijnt op het display om aan te geven dat de functie geactiveerd is. Wanneer de functie is geactiveerd, worden alle functieknoppen vergrendeld.

Om deze functie te deactiveren, druk en houd **Température** en **Essorage** 2 seconden tegelijkertijd ingedrukt. Het symbool  verdwijnt van het display.

## REINIGING EN ONDERHOUD

---



### **WAARSCHUWING:**

Haal altijd de stekker uit het stopcontact en draai de waterkraan dicht voor reiniging en onderhoud.

### ■ **Het bedieningspaneel/de buitenkant van het apparaat reinigen**

Veeg af met een zachte, vochtige doek.  
Gebruik geen schurende of chemische schoonmaakmiddelen.  
Was- en reinigingsmiddelresten onmiddellijk verwijderen.

### ■ **De trommel reinigen**

Roestvlekken die door metalen voorwerpen in de trommel zijn achtergebleven, moeten onmiddellijk worden verwijderd met chloorvrije wasmiddelen. Gebruik nooit staalwol om de trommel te reinigen!

Om de trommel te ontkalken, voert u de trommelreiniging uit met het ontkalkingsmiddel volgens de instructies van de fabrikant voor de juiste dosering van het wasmiddel.

### ■ **De deurdichting en het glas reinigen**



Veeg het glas en de dichting na elke wascyclus schoon om pluis en vlekken te verwijderen. Als pluis wordt opgehoopt kan lekkage optreden.

Haal muntstukken, knopen en andere voorwerpen na elke wascyclus uit de dichting.

Maak de deurafdichting en het glas elke maand schoon om de normale werking van de machine te garanderen.

### ■ **De inlaatfilter reinigen**



### **OPMERKING :**

Reinig het inlaatfilter als het water niet goed wordt toegevoerd.

Als het water erg hard is of sporen van kalkafzetting bevat, kan het watertoevoerfilter verstopt raken. Het wordt aanbevolen om het inlaatfilter van tijd tot tijd te reinigen.

1. Draai de watertoevoer dicht en maak de inlaatslang los.

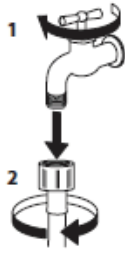

2. Reinig de gasfilter aan het slanguiteinde voorzichtig met een fijne borstel.



3. Schroef de inlaatslang opnieuw met de hand vast op de achterkant van het apparaat. Trek de gasfilter uit het ventiel aan de achterkant van het apparaat met behulp van een tang en reinig het voorzichtig onder stromend water.

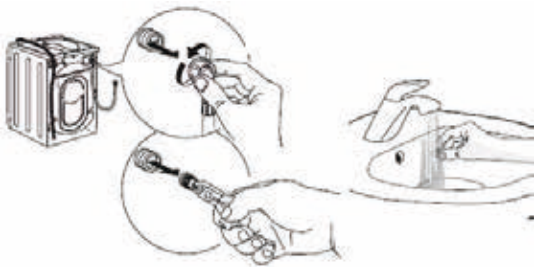

4. Breng de gasfilter opnieuw aan in het apparaat. Sluit de inlaatslang aan op de waterkraan en het apparaat. Draai de waterkraan open en controleer of alle verbindingen stevig zijn vastgemaakt.

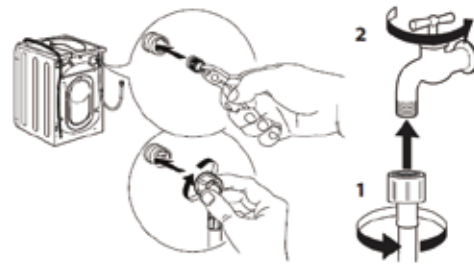

## ■ De wasmiddellade reinigen

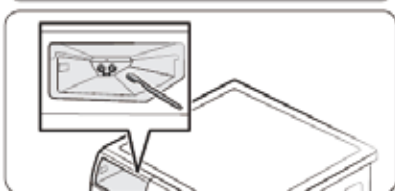
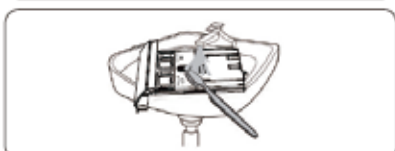
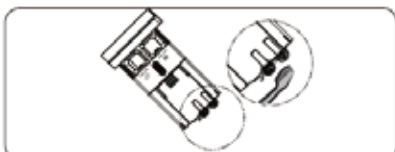
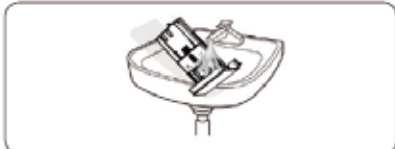

1. Terwijl u de ontgrendelingshendel aan de binnenkant van de lade ingedrukt houdt, schuif de lade open en verwijder deze uit het apparaat.
2. Open het deksel van beide bakjes, voeg water toe en schud om zeepresten los te maken/te verwijderen. Herhaal totdat alles schoon is.
3. Maak de afsluiters van beide bakjes schoon met een zachte borstel.
4. Maak het ladevak onder stromend water schoon met een zachte borstel.
5. Maak de opening voor de lade binnenin het apparaat schoon met een zachte borstel. Zorg ervoor dat u de afsluiters schoonmaakt om verstopping te voorkomen.
6. Na het reinigen, schuif de lade weer in zijn positie. Zorg dat deze vrij kan bewegen wanneer volledig ingeschoven.

## ■ De afvoerpompfilter reinigen

Het afvoerpompfilter vangt draden en kleine voorwerpen op die in het wasgoed zijn achtergebleven. Controleer regelmatig of het filter schoon is om een soepele werking van uw machine te garanderen.



### **WAARSCHUWING:**

**Wees voorzichtig bij het aftappen als het water heet is.** Laat het water afkoelen voordat u het filter van de afvoerpomp reinigt. Gevaar voor verbranding!

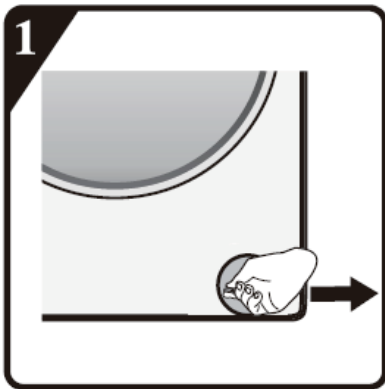

Druk op het lipje op de klep om de klep te openen.



Plaats een lage en brede bak onder de waterfilter.

Draai de filter langzaam tegen de klok in totdat alle water is afgevoerd.

- Wanneer de bak vol is, sluit de waterfilter door het met de klok mee te draaien. Verwijder het reservoir. Herhaal de procedure totdat alle water is afgevoerd.

Verwijder de waterfilter en reinig het onder stromend water met behulp van een zachte borstel.



Breng de waterfilter opnieuw aan in het apparaat door het met de klok mee te draaien.













Sluit het deksel tot u een klik hoort.

## PROBLEEMOPLOSSING

Problemen	Mogelijke oorzaak	Mogelijke oplossing
<b>De wasmachine wordt niet ingeschakeld.</b>	De deur is niet goed gesloten.	Sluit de deur op een juiste manier.
	Niet goed met de voeding verbonden.	Controleer de verbinding met de voeding.
	Stroomuitval	Controleer de voeding.
	Machine is niet ingeschakeld.	Schakel de machine in.
<b>Wasmiddel blijft in het bakje achter na beëindiging van het programma.</b>	Het gebruikte wasmiddel heeft een hoog schuimvermogen.	Gebruik alleen een gepast wasmiddel.
	Te veel wasmiddel gebruikt.	Doe minder wasmiddel in het wasmiddelbakje.
<b>Wasmachine trilt of maakt veel lawaai.</b>	Niet alle transportbouten zijn afgehaald.	Verwijder alle transportbouten.
	Wasmachine is op oneffen oppervlak geplaatst of staat niet waterpas.	Zorg dat de wasmachine op een vlak oppervlak en waterpas staat.
	Lading is hoger dan maximum capaciteit.	Doe minder wasgoed in de trommel.
<b>De wasmachine voert geen water af en/of centrifugeert niet.</b>	Afvoerslang is verstopt.	Verwijder de verstopping.
	De filter is verstopt	Verwijder de verstopping.
	Onbalans in wasgoed	Voeg kledingstukken toe of voer nogmaals een centrifugeprogramma uit.
<b>Het wasresultaat is niet goed.</b>	Uw wasgoed was te vuil voor het gekozen programma.	Selecteer een gepast programma.
	De hoeveelheid gebruikte wasmiddel is verkeerd.	Gebruik meer of minder wasmiddel volgens de aanwijzingen van de fabrikant.
	De maximum laadcapaciteit voor uw machine is overschreden.	Overschrijd de maximum capaciteit voor uw machine niet.
<b>Het apparaat droogt niet of droogt niet goed.</b>	Kraan is niet open gedraaid.	Draai de waterkraan open.
	De filter van de afvoerpomp is verstopt.	Zorg ervoor dat de filter van de afvoerpomp niet verstopt is.
	De machine is verkeerd gevuld.	Verminder de lading kleding.
	Verkeerde cyclusinstelling	Zorg ervoor dat u de juiste cyclus hebt ingesteld.

### Foutcodes

Scherm	Oorzaak	Oplossing
F01 	Storing op de waterinlaat	Controleer of de waterdruk te laag is. Controleer of de inlaatslang geknoopt is. Controleer of de inlaatfilter verstopt is. Controleer of de inlaatslang bevroren is. Na het verwijderen van de storing, druk op  .
F03	Storing op de afvoer	Controleer of de afvoerslang geknoopt is. Controleer of de waterfilter verstopt is.

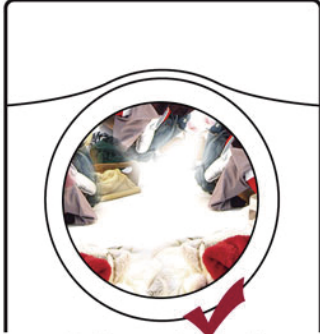
		<p><b>BELANGRIJK:</b> Zorg dat het water is afgekoeld voordat u het afvoert.</p> <p>Controleer of de afvoerslang niet bevroren is.</p> <ul style="list-style-type: none"> <li>Steek de stekker van het apparaat in het stopcontact.</li> </ul> <p>Selecteer en start het programma <b>Essorage</b> of houd  minstens 3 seconden ingedrukt en start het gewenste programma opnieuw.</p>
F13	Storing op de deurvergrendeling	<p>Start het programma 3 keer om te controleren of de deur dicht is. Open of sluit het opnieuw.</p> <p>Na het verwijderen van de storing, druk op .</p>
F14	Storing op de deurontgrendeling	<p>Druk op . Het apparaat probeert de deur te openen. Het alarm wordt pas verwijderd wanneer de deur is ontgrendeld. Of druk op  om het apparaat opnieuw te starten en het alarm wordt verwijderd.</p>
F24	Overstroming of te veel schuim	<p>Verwijder de foutcode door te drukken op  en voer het water dan af.</p> <p>Selecteer en start het nodige programma.</p>
Andere foutcodes F04 tot F98	Elektronische module werkt niet zoals het hoort.	<p>Houd  ongeveer 2 seconden ingedrukt om het apparaat uit te schakelen.</p> <p>Na het verwijderen van de storing, druk op .</p>
Unb	Onevenwicht alarm	<div style="display: flex; justify-content: space-around; align-items: center;"> <div style="text-align: center;">  <p>Onevenwichtige lading</p> </div> <div style="text-align: center;">  <p>Evenwichtige lading</p> </div> </div> <p>Als het wasgoed in elkaar wordt gewonden, scheid en herschik het wasgoed in de trommel.</p> <p>Als het wasgoed in de trommel te licht is, voeg twee of meer handdoeken toe.</p>



## De deur in noodgevallen openen

Als de deur niet kan worden geopend vanwege een stroomuitval of andere speciale omstandigheid, kan de noodontgrendelingshendel op het luik van de afvoerpomp worden gebruikt om de deur te openen.

Voordat u de deur opent:



**OPGELET!**

Risico op brandwonden! Zorg ervoor dat de watertemperatuur niet te hoog is en de was niet heet is. Indien nodig, wacht totdat ze zijn afgekoeld.



**OPGELET!**

Verwondingsgevaar! Zorg ervoor dat de trommel niet draait. Indien nodig, wacht totdat de trommel stopt met draaien.

Ga als volgt te werk om de deur te openen:

1. Zorg dat het apparaat is uitgeschakeld en haal de stekker uit het stopcontact.
2. Open de klep van de afvoerpompfilter.
3. Trek de noodontgrendelingshendel omlaag en houd het in deze positie, en open tegelijkertijd de deur van het apparaat.
4. Haal het wasgoed eruit en sluit de deur van het apparaat.
5. Sluit de klep van de filter.

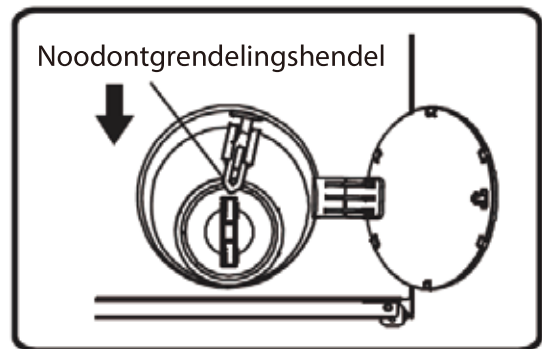

## Productinformatieblad

GEDELEGEERDE VERORDENING (EU) 2019/2014 VAN DE COMMISSIE met betrekking tot de energie-etikettering van huishoudelijke wasmachines en huishoudelijke was-droogcombinaties

**Naam van de leverancier of het handelsmerk:** Etablissements Darty & fils © | THOMSON

**Adres van de leverancier:** 9 Rue des Bateaux-Lavois, 94200 Ivry-sur-Seine, France

**Typeaanduiding:** THWD96140DGAD

### Algemene productparameters:

Parameter	Waarde		Parameter	Waarde	
Nominale capaciteit (kg)	Nominale capaciteit <sup>(b)</sup>	6,0	Afmetingen in cm	Hoogte	85
	Nominale wascapaciteit <sup>(a)</sup>	9,0		Breedte	60
Energie-efficiëntie-index	EEl <sub>w</sub> <sup>(a)</sup>	51,5		Energie-efficiëntieklasse	EEl <sub>w</sub> <sup>(a)</sup>
	EEl <sub>wd</sub> <sup>(b)</sup>	67,0	EEl <sub>wd</sub> <sup>(b)</sup>		D
Wasefficiëntie-index	I <sub>w</sub> <sup>(a)</sup>	1,031	Spoeldoeltreffendheid (g/kg droog textiel)	I <sub>R</sub> <sup>(a)</sup>	4,5
	J <sub>w</sub> <sup>(b)</sup>	1,031		J <sub>R</sub> <sup>(b)</sup>	4,5

Energieverbruik, uitgedrukt in kWh per cyclus, voor de wascyclus van de huishoudelijke was-droogcombinatie, met het programma "eco 40-60" bij een combinatie van volledige en gedeeltelijke ladingen. Het werkelijke energieverbruik hangt af van de manier waarop het apparaat wordt gebruikt.	0,054		Energieverbruik, uitgedrukt in kWh per cyclus, voor de cyclus wassen en drogen van de huishoudelijke wasdroogcombinatie bij een combinatie van volledige en gedeeltelijke ladingen. Het werkelijke energieverbruik hangt af van de manier waarop het apparaat wordt gebruikt.	0,513	
Waterverbruik, uitgedrukt in liters per cyclus, voor het programma "eco 40-60" bij een combinatie van volledige en gedeeltelijke ladingen. Het werkelijke waterverbruik hangt af van de manier waarop het apparaat wordt gebruikt en van de hardheid van het water	42		Waterverbruik, uitgedrukt in liters per cyclus, voor de cyclus wassen en drogen van de huishoudelijke wasdroogcombinatie bij een combinatie van volledige en gedeeltelijke ladingen. Het werkelijke waterverbruik hangt af van de manier waarop het apparaat wordt gebruikt en van de hardheid van het water.	89	
Maximumtemperatuur in het behandelde wasgoed (°C) voor de wascyclus van de huishoudelijke wasdroogcombinatie, met het programma "eco 40-60"	Nominale Wascapaciteit	36	Maximumtemperatuur in het behandelde wasgoed (°C) voor de wascyclus van de huishoudelijke wasdroogcombinatie, met de cyclus wassen en drogen	Nominale capaciteit	26
	Helft	31		Helft	26
	Kwart	25			
Centrifugesnelheid (rpm) <sup>(a)</sup>	Nominale Wascapaciteit	1400	Gewogen resterend vochtgehalte (%) <sup>(a)</sup>	52,0	
	Helft	1400			
	Kwart	1400			
Duur van het programma "eco 40-60" (u:min)	Nominale Wascapaciteit	3:36	Centrifuge-efficiëntieklasse <sup>(a)</sup>	B	
	Helft	2:54			
	Kwart	2:54			
Emissie van akoestisch luchtgeluid tijdens de centrifugefase van de wascyclus "eco 40-60" bij nominale wascapaciteit (dB(A) re 1 pW)	72		Duur van de cyclus wassen en drogen (u:min)	Nominale capaciteit	10:30
				Helft	6:30
Type	vrijstaand		Emissieklasse voor akoestisch luchtgeluid van	A	

		de centrifugefase van het programma "eco 40-60" bij nominale wascapaciteit	
Uitstand (W) (indien van toepassing)	0,49	Stand-bystand (W) (indien van toepassing)	n.v.t.
Startvertraging (W) (indien van toepassing)	3,70	Netwerkgebonden stand-by (W) (indien van toepassing)	n.v.t.
<b>Minimumduur van de door de leverancier geboden garantie: 24 maanden</b>			
<b>Dit product is zo ontworpen dat er zilverionen vrijkomen tijdens de wascyclus</b>		<b>NEE</b>	
<b>Aanvullende informatie:</b>			
Link naar de website van de leverancier met de informatie zoals bedoeld in punt 9 van bijlage II bij Verordening (EU) 2019/2023: <a href="http://www.vandenborre.be">www.vandenborre.be</a>			

<sup>(a)</sup> voor het programma "eco 40-60".

<sup>(b)</sup> voor de cyclus wassen en drogen.

Over hoe de informatie over een model kan worden gevonden in de productendatabank :

Klik de link

<https://eprel.ec.europa.eu/screen/product/washerdrogers2019/1228268>

#### Waarden voor de volgende programma's:

<b>Het programma "eco 40-60" bij nominale capaciteit</b>	
(a) nominale capaciteit in kg:	9 kg
(b) programmaduur, uitgedrukt in uren en minuten:	3:36
(c) energieverbruik, uitgedrukt in kWh/cyclus:	0,780 kWh/cyclus
(d) waterverbruik, uitgedrukt in liters/cyclus:	55 L/cyclus
(e) maximumtemperatuur die voor minstens vijf minuten wordt bereikt in het wasgoed dat wordt behandeld tijdens de wascyclus, uitgedrukt in graden Celsius:	36°C
(f) resterend vochtgehalte na de wascyclus, uitgedrukt in een percentage van het watergehalte, en de centrifugesnelheid waarmee dit is bereikt:	52% 1400 rpm

<b>Het programma "eco 40-60" bij halve nominale capaciteit</b>	
(a) nominale capaciteit in kg:	4,5 kg
(b) programmaduur, uitgedrukt in uren en minuten:	2:54
(c) energieverbruik, uitgedrukt in kWh/cyclus:	0,480 kWh/cyclus
(d) waterverbruik, uitgedrukt in liters/cyclus:	45 L/cyclus
(e) maximumtemperatuur die voor minstens vijf minuten wordt bereikt in het wasgoed dat wordt behandeld tijdens de wascyclus, uitgedrukt in graden Celsius:	31°C
(f) resterend vochtgehalte na de wascyclus, uitgedrukt in een percentage van het watergehalte, en de centrifugesnelheid waarmee dit is bereikt:	52% 1400 rpm

#### **Het programma "eco 40-60" een kwart van de nominale capaciteit**

(a) nominale capaciteit in kg:	2,5 kg
(b) programmaduur, uitgedrukt in uren en minuten:	2:54
(c) energieverbruik, uitgedrukt in kWh/cyclus:	0,250 kWh/cyclus
(d) waterverbruik, uitgedrukt in liters/cyclus:	30 L/cyclus
(e) maximumtemperatuur die voor minstens vijf minuten wordt bereikt in het wasgoed dat wordt behandeld tijdens de wascyclus, uitgedrukt in graden Celsius:	25°C
(f) resterend vochtgehalte na de wascyclus, uitgedrukt in een percentage van het watergehalte, en de centrifugesnelheid waarmee dit is bereikt:	52% 1400 rpm

<b>Het programma op 20 °C bij de nominale capaciteit voor dit programma</b>	
(a) nominale capaciteit in kg:	9 kg
(b) programmaduur, uitgedrukt in uren en minuten:	1:50
(c) energieverbruik, uitgedrukt in kWh/cyclus:	0,200 kWh/cyclus
(d) waterverbruik, uitgedrukt in liters/cyclus:	85 L/cyclus
(e) maximumtemperatuur die voor minstens vijf minuten wordt bereikt in het wasgoed dat wordt behandeld tijdens de wascyclus, uitgedrukt in graden Celsius:	20°C
(f) resterend vochtgehalte na de wascyclus, uitgedrukt in een percentage van het watergehalte, en de centrifugesnelheid waarmee dit is bereikt:	51% 1400 rpm

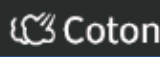
<b>Een programma voor katoen bij een nominale temperatuur van minstens 60 °C (indien beschikbaar) bij de nominale capaciteit voor dit programma</b>	
 Coton	
(a) nominale capaciteit in kg:	9 kg
(b) programmaduur, uitgedrukt in uren en minuten:	3:29
(c) energieverbruik, uitgedrukt in kWh/cyclus:	1,560 kWh/cyclus
(d) waterverbruik, uitgedrukt in liters/cyclus:	108 L/cyclus
(e) maximumtemperatuur die voor minstens vijf minuten wordt bereikt in het wasgoed dat wordt behandeld tijdens de wascyclus, uitgedrukt in graden Celsius:	60°C
(f) resterend vochtgehalte na de wascyclus, uitgedrukt in een percentage van het watergehalte, en de centrifugesnelheid waarmee dit is bereikt:	51% 1400 rpm

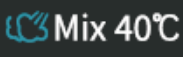
<b>Een programma voor andere textielstoffen dan katoen of een combinatie van textielstoffen (indien beschikbaar) bij de nominale capaciteit voor dit programma</b>	
 Mix 40°C	
(a) nominale capaciteit in kg:	4 kg
(b) programmaduur, uitgedrukt in uren en minuten:	2:18
(c) energieverbruik, uitgedrukt in kWh/cyclus:	0,850 kWh/cyclus
(d) waterverbruik, uitgedrukt in liters/cyclus:	69 L/cyclus
(e) maximumtemperatuur die voor minstens vijf minuten wordt bereikt in het wasgoed dat wordt behandeld tijdens de wascyclus, uitgedrukt in graden Celsius:	45°C
(f) resterend vochtgehalte na de wascyclus, uitgedrukt in een percentage van het watergehalte, en de centrifugesnelheid waarmee dit is bereikt:	45% 1400 rpm

Een snelwasprogramma voor licht bevuild wasgoed (indien beschikbaar) bij de nominale capaciteit voor dit programma <b>Rapide 15 mns</b>	
(a) nominale capaciteit in kg:	1 kg
(b) programmaduur, uitgedrukt in uren en minuten:	0:30
(c) energieverbruik, uitgedrukt in kWh/cyclus:	0,330 kWh/cyclus
(d) waterverbruik, uitgedrukt in liters/cyclus:	22 L/cyclus
(e) maximumtemperatuur die voor minstens vijf minuten wordt bereikt in het wasgoed dat wordt behandeld tijdens de wascyclus, uitgedrukt in graden Celsius:	38°C
(f) resterend vochtgehalte na de wascyclus, uitgedrukt in een percentage van het watergehalte, en de centrifugesnelheid waarmee dit is bereikt:	55% 800 rpm

Een programma voor sterk bevuild wasgoed (indien beschikbaar) bij de nominale capaciteit voor dit programma  <b>Coton</b>	
(a) nominale capaciteit in kg:	9 kg
(b) programmaduur, uitgedrukt in uren en minuten:	2:09
(c) energieverbruik, uitgedrukt in kWh/cyclus:	0,220 kWh/cyclus
(d) waterverbruik, uitgedrukt in liters/cyclus:	115 L/cyclus
(e) maximumtemperatuur die voor minstens vijf minuten wordt bereikt in het wasgoed dat wordt behandeld tijdens de wascyclus, uitgedrukt in graden Celsius:	20°C
(f) resterend vochtgehalte na de wascyclus, uitgedrukt in een percentage van het watergehalte, en de centrifugesnelheid waarmee dit is bereikt:	51% 1400 rpm

Voor huishoudelijke was-droogcombinaties: de cyclus wassen en drogen bij nominale capaciteit <b>Lavage et séchage</b>	
(a) nominale capaciteit in kg:	6 kg
(b) programmaduur, uitgedrukt in uren en minuten:	10:30
(c) energieverbruik, uitgedrukt in kWh/cyclus:	3,600 kWh/cyclus
(d) waterverbruik, uitgedrukt in liters/cyclus:	102 L/cyclus
(e) maximumtemperatuur die voor minstens vijf minuten wordt bereikt in het wasgoed dat wordt behandeld tijdens de wascyclus, uitgedrukt in graden Celsius:	26°C
(f) resterend vochtgehalte na de wascyclus, uitgedrukt in een percentage van het watergehalte, en de centrifugesnelheid waarmee dit is bereikt:	1,20% 1400 rpm

Voor huishoudelijke was-droogcombinaties: de cyclus wassen en drogen bij halve nominale capaciteit <b>Lavage et séchage</b>	
(g) nominale capaciteit in kg:	3 kg
(h) programmaduur, uitgedrukt in uren en minuten:	6:30
(i) energieverbruik, uitgedrukt in kWh/cyclus:	2,300 kWh/cyclus
(j) waterverbruik, uitgedrukt in liters/cyclus:	70 L/cyclus
(k) maximumtemperatuur die voor minstens vijf minuten wordt bereikt in het wasgoed dat wordt behandeld tijdens de wascyclus, uitgedrukt in graden Celsius:	26°C

Celsius:	
(l) resterend vochtgehalte na de wascyclus, uitgedrukt in een percentage van het watergehalte, en de centrifugesnelheid waarmee dit is bereikt:	0,40% 1400 rpm

#### OPMERKING :

- Het programma "eco 40-60" geschikt is voor het reinigen van normaal bevuild katoenen wasgoed waarvan is aangegeven dat het op 40 °C of 60 °C kan worden gewassen, samen in dezelfde cyclus.
- Dit programma wordt gebruikt om na te gaan of de EU-regelgeving inzake ecologisch ontwerp wordt nageleefd.
- De programma's met lagere temperaturen en een langere duur over het algemeen het meest efficiënt zijn op het gebied van energieverbruik.
- De cyclus wassen en drogen geschikt is voor het reinigen van normaal bevuild katoenen wasgoed waarvan is aangegeven dat het op 40 °C of 60 °C kan worden gewassen, samen in dezelfde cyclus, dat deze cyclus geschikt is om dit wasgoed zodanig te drogen dat het onmiddellijk in een kast kan worden opgeborgen en dat dit programma wordt gebruikt om na te gaan of de EU-regelgeving inzake ecologisch ontwerp wordt nageleefd.
- Energie en water worden bespaard wanneer de huishoudelijke wasmachine wordt gevuld tot de door de fabrikant opgegeven capaciteit voor de respectieve programma's.
- De centrifugesnelheid een invloed heeft op het geluidsniveau en het resterende vochtgehalte: hoe hoger de centrifugesnelheid tijdens de centrifugefase, des te hoger het geluidsniveau en des te lager het resterende vochtgehalte.
- De waarden voor andere programma's dan het programma "eco 40-60" en de cyclus wassen louter indicatief zijn.

Voeding	220-240V~, 50Hz	
	1750W (nominal vermogen)	1350W (droogkracht)
Waterdruk	0,1 – 1 MPa	
Kwaliteit van waterdicht	IPX4	

## SERVICE VOOR REPARATIES EN RESERVEONDERDELEN



**Demonteer of repareer het apparaat niet zelf om het risico op een elektrische schok of persoonlijk letsel te vermijden.**

Voor professionele reparaties of het bestellen van reserveonderdelen, neem contact op met de klantenservice van FNAC DARTY.

Reserveonderdelen voor uw apparaten worden binnen 15 werkdagen na het ontvangen van de bestelling geleverd.

#### Opgelet!

Alle apparaten hebben een garantie van 2 jaar.

De garantie geldt niet voor schade veroorzaakt door een verkeerde installatie, ongeoorloofde wijziging, zelf uitgevoerde of niet professionele reparaties.



Neem contact met ons op:

 <a href="http://www.darty.com">www.darty.com</a>  <b>0978 970 970</b> 24 uur 7 dagen per week   9 Rue des Bateaux-Lavoirs, 94200 Ivry-sur-Seine, France	<b>Vanden Borre</b> <i>in alle vertrouwen</i>  <a href="http://www.vandenborre.be">www.vandenborre.be</a>  <b>02 334 00 00</b> 8u – 18u Ma naar Zat   Slesbroekstraat 101 1600 Sint-Pieters-Leeuw Belgium
-------------------------------------------------------------------------------------------------------------------------------------------------------------------------------------------------------------------------------------------------------------------------------------------------------------------------------------------------------------------------------------------------------------------------------------	-----------------------------------------------------------------------------------------------------------------------------------------------------------------------------------------------------------------------------------------------------------------------------------------------------------------------------------------------------------------------------------------------------------

## VERWIJDERING

---



Als verantwoordelijke handelaar dragen we zorg voor het milieu.

We moedigen u aan om de juiste verwijderingsprocedure voor uw apparaat en verpakkingsmateriaal te volgen. Dit draagt bij tot het behoud van de natuurlijke rijkdommen door deze te recyclen zodat zowel de menselijke gezondheid en het milieu worden beschermd.

Gooi dit apparaat en de verpakking weg in overeenstemming met de geldende wetgeving en voorschriften.

Aangezien dit apparaat elektronische componenten bevat moet het apparaat en toebehoren aan het einde van hun levensduur afzonderlijk van het huisafval worden weggegooid.

Neem contact op met uw gemeente voor informatie over afdanking en recycling.

Lever het apparaat in bij het inzamelpunt van uw gemeente voor recycling. Bij sommige inzamelpunten kunt u het apparaat gratis inleveren.

We verontschuldigen ons voor enig ongemak veroorzaakt door kleine inconsistenties in deze gebruikershandleiding, die kunnen ontstaan door productverbetering of –ontwikkeling.

Etablissements Darty & fils ©,

9 Rue des Bateaux-Lavoirs, 94200 Ivry-sur-Seine, France 09/05/2022



## **Table of Contents**

IMPORTANT SAFETY INSTRUCTIONS .....	1
PRODUCT OVERVIEW .....	4
INSTALLATION.....	7
BEFORE EACH WASHING.....	11
WASHING AND DRYING .....	13
PROGRAMME CHART.....	21
ADDITIONAL FUNCTIONS .....	23
Delay End Function.....	23
Sound Function.....	24
Child Lock Function.....	25
CLEANING AND MAINTENANCE.....	25
TROUBLESHOOTING .....	28
PRODUCT INFORMATION SHEET.....	31
REPAIR AND SPARE PARTS SERVICE .....	36
DISPOSAL .....	36

## IMPORTANT SAFETY INSTRUCTIONS

---

**PLEASE READ THE FOLLOWING SAFETY WARNINGS AND THE INSTRUCTIONS CAREFULLY BEFORE USING THE APPLIANCE AND KEEP FOR FUTURE REFERENCE.**

### Warnings



- Read the instructions.
- This appliance is intended to be used in household and similar applications such as:
  - staff kitchen areas in shops, offices and other working environments;
  - farm houses;
  - by clients in hotels, motels and other residential type environments;
  - bed and breakfast type environments;
  - areas for communal use in blocks of flats.
- If the supply cord is damaged, it must be replaced by the manufacturer, its service agent or similarly qualified persons in order to avoid a hazard.
- This appliance can be used by children aged from 8 years and above and persons with reduced physical, sensory or mental capabilities or lack of experience and knowledge if they have been given supervision or instruction concerning use of the appliance in a safe way and understand the hazards involved.  
Children shall not play with the appliance.  
Cleaning and user maintenance shall not be made by children without supervision.
- CAUTION: Do not connect to the hot water supply.
- The openings must not be obstructed by a carpet.
- The water pressure must not be less than 0.1 MPa and not greater than 1 MPa.
- The new hose-sets supplied with the appliance are to be used; old hose-sets should not be reused.
- Children of less than 3 years should be kept away unless continuously supervised.
- Regarding the detailed instructions concerning the method of cleaning, please see section "CLEANING AND MAINTENANCE" on pages 25-28.
- The maximum mass of dry textile material in kilograms to be used in the appliance

is 9 kg (for the wash cycle) and 6 kg (for the wash and dry cycle).

- The tumble dryer is not to be used if industrial chemicals have been used for cleaning.
- The lint trap has to be cleaned frequently.
- Lint must not be allowed to accumulate around the tumble dryer.
- Adequate ventilation has to be provided to avoid the back flow of gases into the room from appliances burning other fuels, including open fires.
- Do not dry unwashed items in the tumble-dryer.
- Items that have been soiled with substances such as cooking oil, acetone, alcohol, petrol, kerosene, spot removers, turpentine, waxes and wax removers should be washed in hot water with an extra amount of detergent before being dried in the tumble dryer.
- Items such as foam rubber (latex foam), shower caps, waterproof textiles, rubber backed articles and clothes or pillows fitted with foam rubber pads should not be dried in the tumble dryer.
- Fabric softeners, or similar products, should be used as specified by the fabric softener instructions.
- Remove all objects from pockets such as lighters and matches.
- **WARNING: Never stop a tumble dryer before the end of the drying cycle unless all items are quickly removed and spread out so that the heat is dissipated.**
- **WARNING: The appliance must not be supplied through an external switching device, such as a timer, or connected to a circuit that is regularly switched on and off by a utility.**
- Exhaust air must not be discharged into a flue which is used for exhausting fumes from appliances burning gas or other fuels.
- The appliance must not be installed behind a lockable door, a sliding door or a door with hinges on the opposite side to that of the tumble dryer, in such a way that a full opening of the tumble dryer door is restricted.

### **Safety Precautions**

- The appliance is for indoor use only.
- Keep the packing materials of the appliance away from children to avoid hazards.

- Do not plug the appliance to the power supply with wet hands.
- Never touch the appliance with wet hands or feet.
- In the event of any failure, first unplug the appliance and close the water tap. Do not attempt to repair by yourself. Please contact your authorised service agent.
- Do not exceed the maximum loading capacity.
- The glass door becomes very hot during the washing cycle. Keep children and pets away from the appliance whilst it is in operation.
- Never force the door to open when the appliance is running.
- Do not leave children unattended near the appliance since they might lock themselves up into it.
- Always unplug the appliance and turn off the water supply after use.
- Animals and children may climb into the machine. Check the machine before every operation.
- The plug must be remained easily accessible after installation of the appliance.
- Do not wash articles that have been cleaned in, washed in, soaked in, or dabbed with combustible or explosive substances (such as wax, oil, paint, gasoline, degreasers, dry-cleaning solvents, kerosene, etc.). This may result in fire or explosion.
- The appliance shall not be installed in bath room or very wet rooms as well in the rooms with explosive or caustic gases.

## PRODUCT OVERVIEW

---

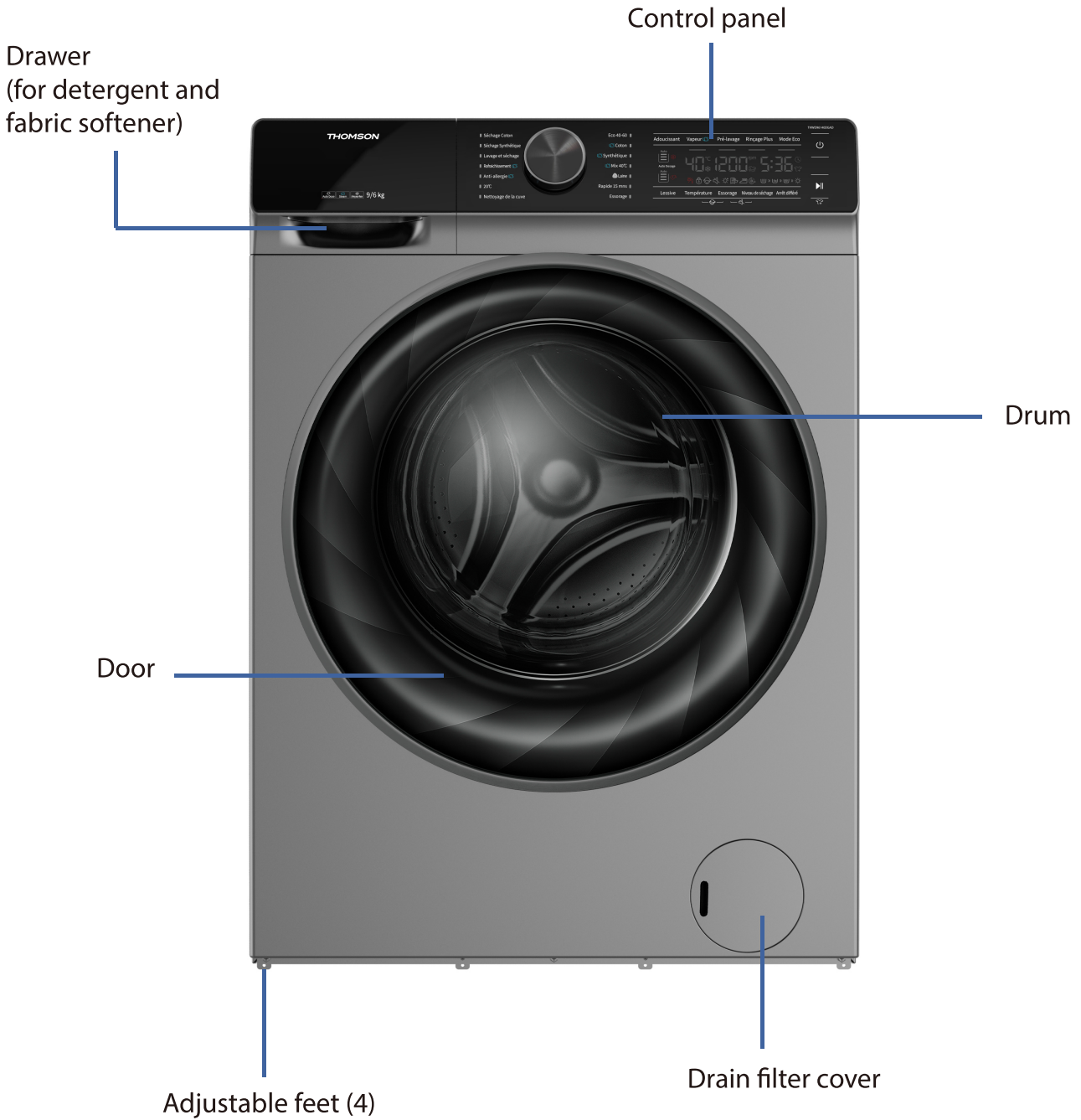



**Accessories**



Caps



Inlet hose



Bottom plate



U-bend



Wrench

## Control panel

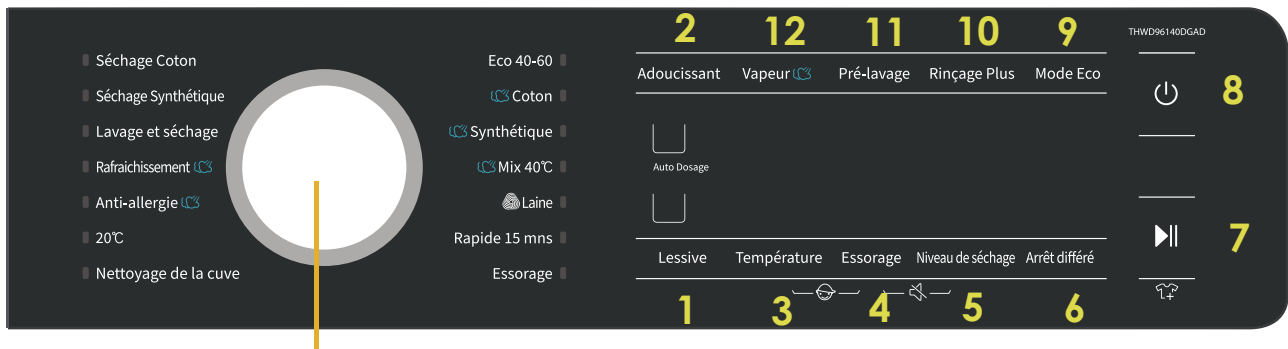

Programme selector



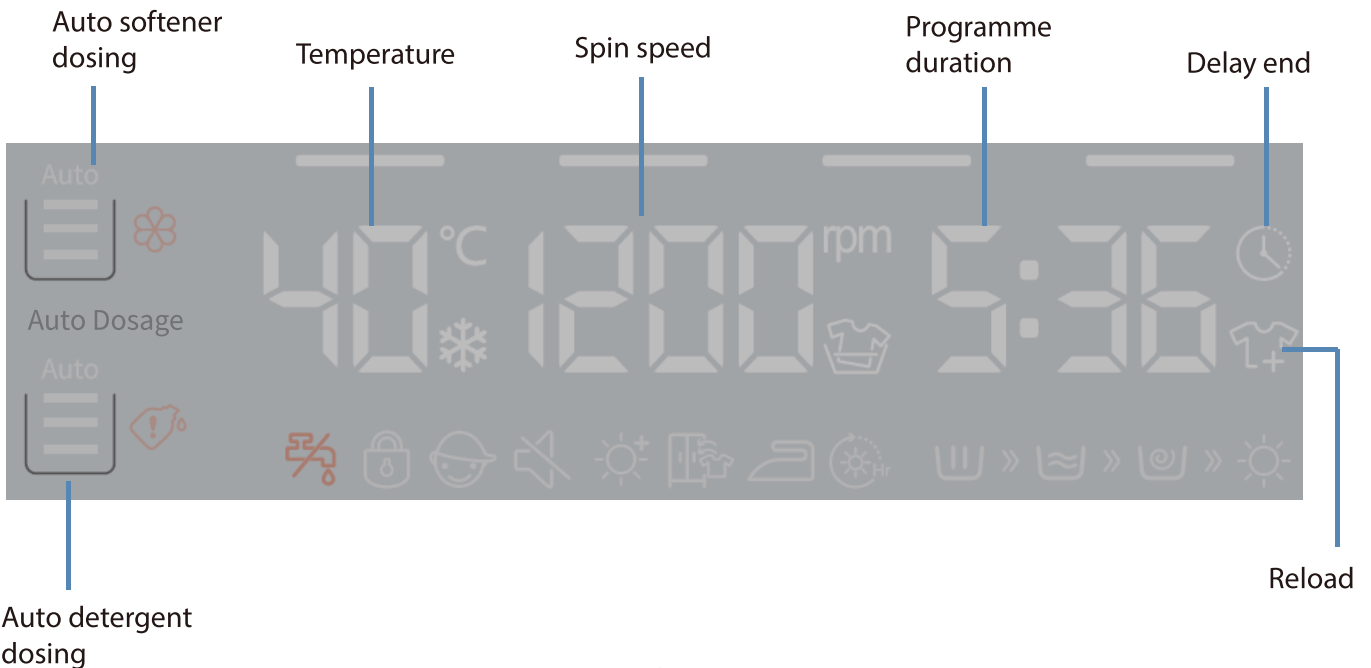

- |   |                    |    |                    |
|---|--------------------|----|--------------------|
| 1 | Detergent button   | 7  | Start/Pause button |
| 2 | Softener button    | 8  | On/Off button      |
| 3 | Temperature button | 9  | Power Save button  |
| 4 | Spin button        | 10 | Extra Rinse button |
| 5 | Dry level button   | 11 | Prewash button     |
| 6 | Delay end button   | 12 | Steam button       |

- 3 + 4 Child lock function
- 4 + 5 Sound function
- 7 Reload function





## Indicators on the display





			
Water Inlet fault	Door locked	Child lock	Mute

### Dry level symbols

			
Extra dry	Cupboard dry	Iron dry	Timed drying

The symbols appear on the display when the related phase is set.

			
Washing phase	Rinsing phase	Spinning phase	Drying phase

## INSTALLATION

### ■ Removing packing

1. Remove the cardboard box and styrofoam packing.
2. Lift the washing machine and remove the base packing. This will require 2 or more people.
3. Remove the tape securing the power supply cord and drain hose.



#### **WARNING :**

Packaging material (e.g. Films, Styrofoam) can be dangerous for children. There is a risk of suffocation ! **Keep all packaging away from children.**

## ■ Removing transit bolts

The appliance is fitted with transit bolts to prevent internal damage during transport. Packing and all transit bolts must be removed before using the appliance.

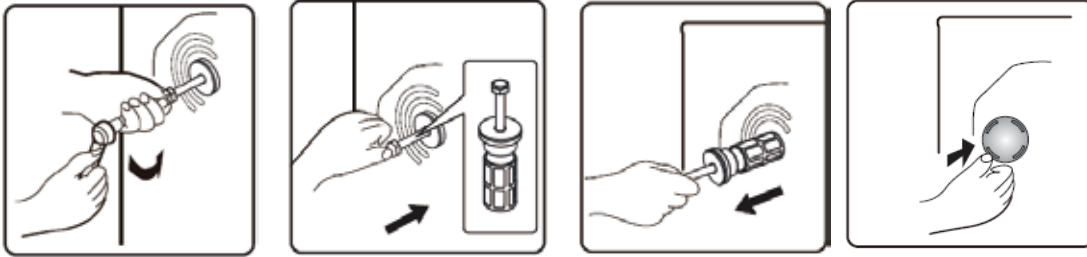

1. Use a wrench to turn the bolt heads anticlockwise until the bolts can be partially withdrawn.
2. Push transit bolts inwards to loosen them.
3. Remove transit bolts and rubber bushes by pulling outwards.
4. Close the holes with the supplied caps.

## ■ Positioning

Install the appliance on a flat hard floor.

Make sure that air circulation around the appliance is not impeded by carpets, rugs, etc.

Allow at least 2 cm of clearance at each side of the appliance.

Make sure that the appliance does not stand onto the power cord.

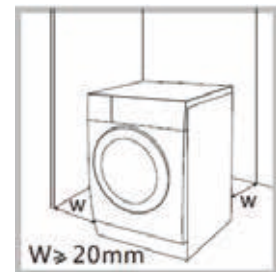

## ■ Installation location requirements

Before installing the appliance, the location characterised as follows shall be selected:

- Rigid, dry, and level surface
- Avoid direct sunlight
- Sufficient ventilation
- Room temperature is above 0°C.
- Keep far away from heat resources such as coal or gas burning appliances.

## ■ Levelling the appliance

Levelling the washing machine properly prevents excessive noise and vibration.

Install the appliance on a solid and level floor surface.

If the floor is uneven, turn the adjustable feet as required.

- Never put cartons, wooden blocks or similar materials under the feet.

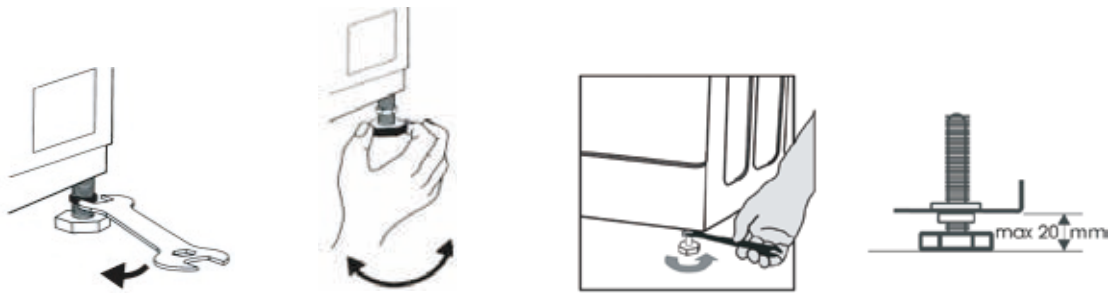

1. Loosen the lock nuts with a spanner.
2. Turn the adjustable feet to adjust the height.
  - Make sure that all four feet are stable and resting on the floor and then check that the appliance is perfectly level using a spirit level.
3. Tighten the lock nuts.

## ■ Installing the bottom cover



Paste the sound absorption pad onto the bottom plate.

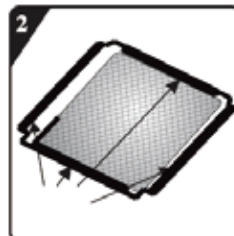

Peel off the backing paper from double-sided tapes at four sides of the bottom plate.

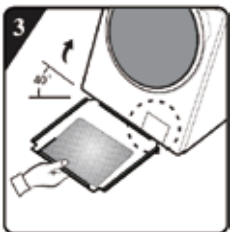

Tilt the appliance backwards (tilting angle: 40°) and insert the bottom plate.

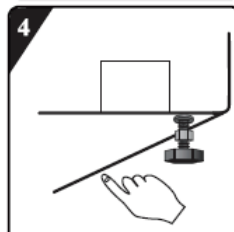

Press the double-sided tapes to secure the bottom plate onto the appliance.

## ■ Electrical connection

Your washing machine works with 220-240V and 50Hz.

Electrical connections must be carried out by a qualified technician in compliance with the local safety regulations.

Your washing machine must be properly earthed. We will not be held responsible for any damage that may occur as a result of usage without correct earth connection.

Do not use extension leads or multi-sockets.

The appliance must not have an external switching device such as a timer or connected to a circuit that is regularly switched on and off.

Do not pull the plug out of the mains outlet if there is flammable gas around.

## ■ Connecting the hoses

### Connecting the water supply hose



**The appliance must be connected to a cold water supply.**

Make sure that there is no kink on the hose and that it is not crushed.

1. Screw one end of the inlet hose on the back of the appliance.

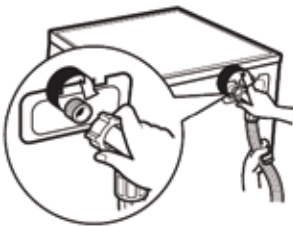

2. Connect the other end of the inlet hose to a 3/4" threaded tap.

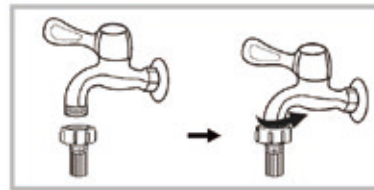

#### **NOTE :**

After completing connection, turn on the tap slowly and make sure there are no leak.  
Do not twist, squash, modify or cut the hose.

### Connecting the drain hose

To install the drain hose, please use one of the following methods.

Make sure that the drain hose does not bend, buckle, is not crushed or extended.

- |                                                                                                   |                                                                                                                              |
|---------------------------------------------------------------------------------------------------|------------------------------------------------------------------------------------------------------------------------------|
| <ul style="list-style-type: none"><li>• Push the hose firmly into a drainage standpipe.</li></ul> | <ul style="list-style-type: none"><li>• When installing the drain hose to a sink, secure it tightly with a string.</li></ul> |
|---------------------------------------------------------------------------------------------------|------------------------------------------------------------------------------------------------------------------------------|

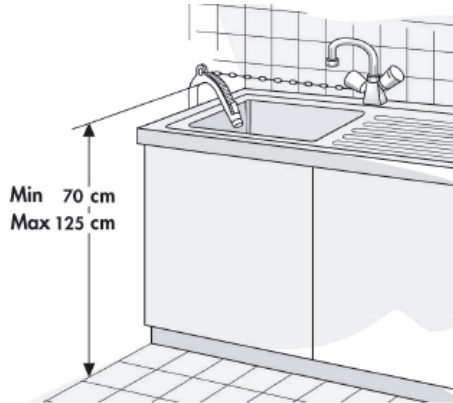
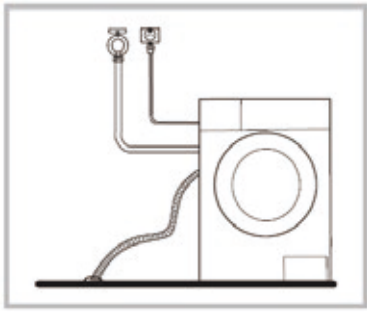

**NOTE:**  
The water drain hose should be mounted at a height of minimum 70cm, maximum 125cm from the ground.

## BEFORE EACH WASHING

### Rules for separating laundry

- Fabric type / symbol on the wash label (cotton, mixed fibres, synthetic, wool, hand wash items)
- Colour  
Separate coloured and white items. Wash new coloured items separately.
- Size  
Wash items of different sizes in the same load to improve washing efficiency and distribution of the items in the drum.
- Delicates  
Wash delicate items separately.
- Baby articles (baby clothes, towels and napkins) shall be washed separately.  
If they are washed together with the adults' clothes, they may be infected. Rinsing times shall be increased to ensure the thorough rinsing and cleaning with no detergent residues left.
- It is suggested that the items that are easily stained such as white socks, collars and sleeves etc. shall be hand washed before being put into washing machine to achieve more ideal washing effects.

### Empty pockets



Check all pockets to make sure that they are empty. Items such as nails, hair clip, matches, pens, coins and keys can damage both your appliance and your clothes.

### Close all zippers, buttons, and hooks.



Close zippers, hooks and strings to make sure that these items don't snag on other clothes.  
Tie all ribbons or belts.

## Detergent

Read instructions on the packet of detergent or other agent, for correct quantity depending on the amount of laundry, degree of soiling, and water hardness.

## Dosage

Follow the dosage recommendations on the detergent pack. They depend on:

- Degree and type of soiling
- Size of wash

Follow the detergent manufacturer's instructions for a full load;

Half load: 3/4 the amount used for a full load;

Minimum load (about 1 kg): 1/2 the amount used for a full load.

- Water hardness in your area (ask for information from your water company). Soft water requires less detergent than hard water.

## Note:

Too much detergent can result in excess foam formation, which reduces washing efficiency. If the washing machine detects too much foam, it may prevent spinning. Insufficient detergent may result in grey laundry in time and also calcifies the heating system, drum and hoses.

The appliance has auto dosing compartments for liquid detergent and fabric softener, and a manual dosing compartment for powder or liquid detergent.

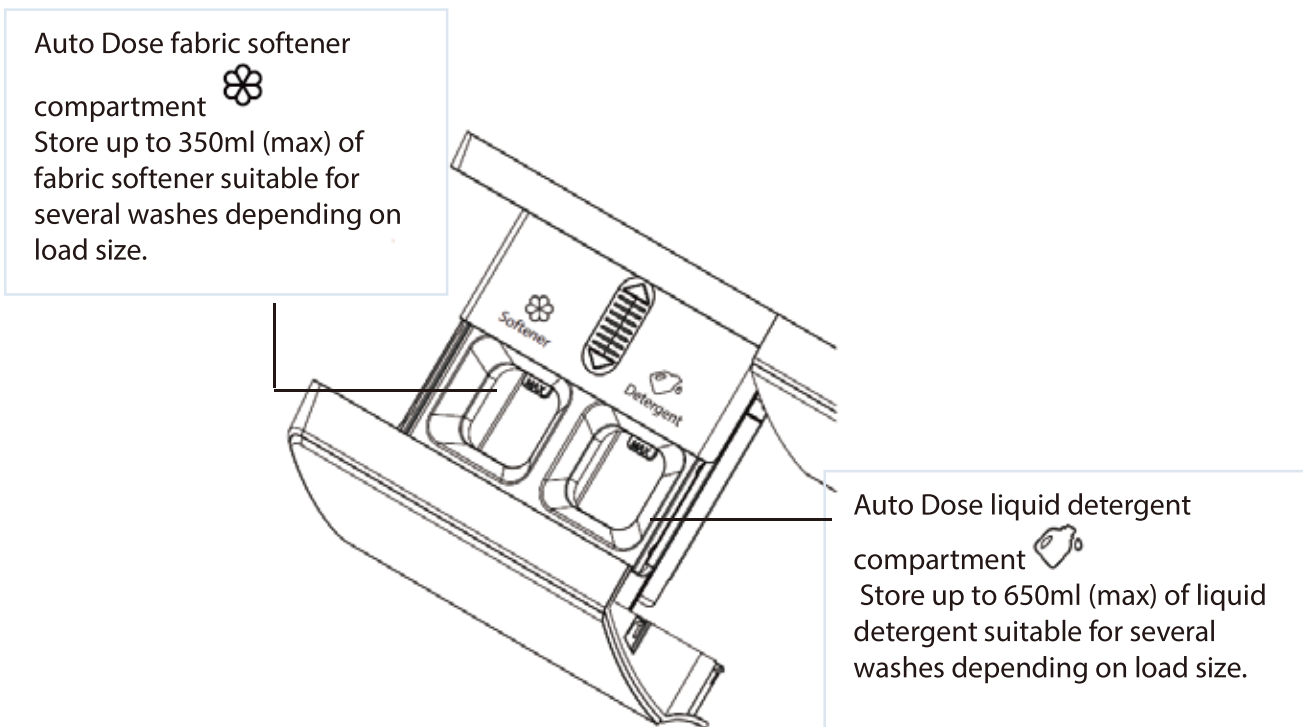

Manual Dose powder detergent compartment  
For powder detergent used for single wash

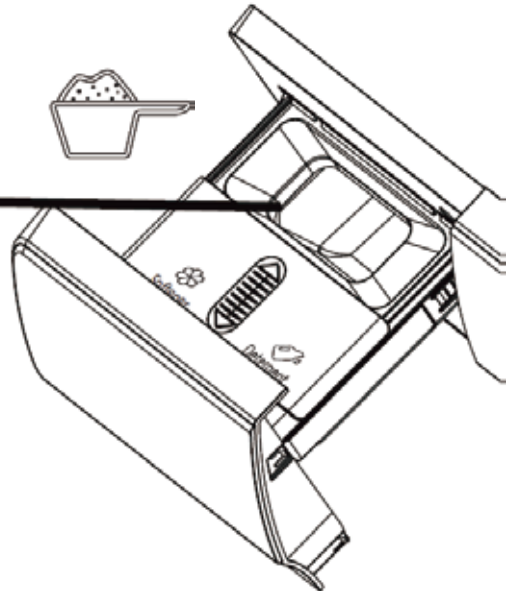

**The choice of detergent depends on:**

- type of fabric (cottons, easy care/synthetics, delicate items, wool).  
**Note:** Use only specific detergents for washing Wool.
- Colour
- the wash temperature
- degree and type of soiling

Remarks:

- Any whitish residues on dark fabrics are caused by insoluble compounds used in modern phosphate-free powder detergents. If this occurs, shake or brush out the fabric or use liquid detergents.
- Use only detergents and softener specifically produced for domestic washing machines.
- When using descaling agents, dyes or bleaches for the pre-wash, make sure that they are suitable for use in domestic washing machines. Descaler could contain products which could damage your washing machine.
- Do not use any solvents (e.g. turpentine, benzene). Do not machine wash fabrics that have been treated with solvents or flammable liquids.
- Keep detergents and additives in a safe, dry place out of the reach of children.
- To prevent dispensing problems when using highly concentrated powder and liquid detergents, use the special detergent ball or bag supplied with the detergent and place it directly inside the drum.
- When using descaling agents, bleaches or dyes, make sure that they are suitable for washing machines. Descaler could contain compounds that can damage parts of your washing machine.
- Do not use any solvent in the washing machine (e.g. turpentine, benzene).

## WASHING AND DRYING

---

### Before the First Wash Cycle

To remove any residual water left during testing by the manufacturer, it is recommended that you carry out a short wash cycle without laundry.

1. Turn on the tap.



2. Close the door.
3. Pour a small quantity of detergent into the Manual Dose liquid/powder detergent compartment for washing phase.
4. Select and start a short programme.

## Washing and Drying Your Laundry

### 1. Open the door to load the articles into the drum.



DO NOT OVERLOAD the appliance.  
Observe the load sizes given in the programme chart.  
Overloading the appliance will result in washing results.

### 2. Close the door.

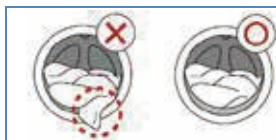

Make sure that no laundry gets stuck between door and door seal.

### 3. Add detergent and softener.

When the appliance is used for the first time, the auto dose function of both the detergent and softener is switched on by default. The appliance will remember the last chosen option when being started.

#### When using Auto Dose

Fill the liquid detergent compartment up to the 'MAX' level indicated. Only liquid detergent can be used for 'Auto Dose'.

Fill the fabric softener compartment up to the 'MAX' level indicated.

#### **IMPORTANT !**

- It is recommended that you use low-foaming detergent.
- Do not overfill the detergent / softener compartment as they may overflow.
- After filling, please ensure that the drawer is fully closed before starting the washing program.

To activate the auto dose detergent, press **Lessive** until the text 'Auto' and 3 bars appear on the display.

To activate the auto dose softener, press **Adoucissant** until the text 'Auto' and 3 bars appear on the display.



The appliance will automatically dispense the right amount of liquid detergent and fabric softener based on load size.

#### When using Manual Dose

You can manually select the desired amount of detergent and softener dosage.

Repeatedly press **Lessive** to set the desired detergent dosage. Repeatedly press **Adoucissant** to set the desired softener dosage. The display will show the corresponding manual dosage level.



To add powder detergent, please place into the powder detergent compartment.

To turn OFF detergent and softener

Repeatedly press **Lessive** until the text 'Auto' and 3 bars disappear from the display. The detergent will not be dosed at the end of the program.

Repeatedly press **Adoucissant** until the text 'Auto' and 3 bars disappear from the display. The softener will not be dosed at the end of the program.

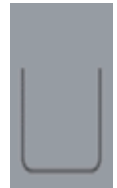

Re-adding detergent and softener

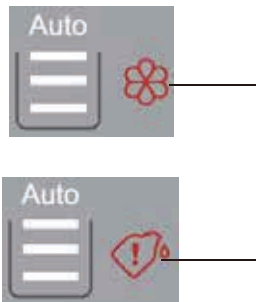

When the symbol  flashes on the display, it indicates that the amount of detergent/softener is insufficient. Please add detergent or softener.

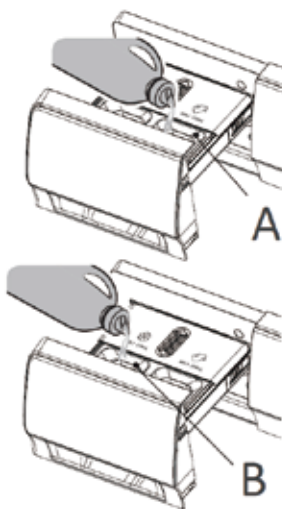

- 1) Slide to open the drawer.
- 2) Add an appropriate amount of detergent to the auto dose detergent compartment (A).
- 3) If necessary, add an appropriate amount of softener to the auto dose softener compartment (B).
- 4) Close the drawer.

**4. Turn the water supply on.**

**5. Press  to turn on the power.**

**6. Select the desired programme.**

Turn the programme dial to select the required programme.

The display will show the washing time. For detailed overview of programmes, see Programme Chart.

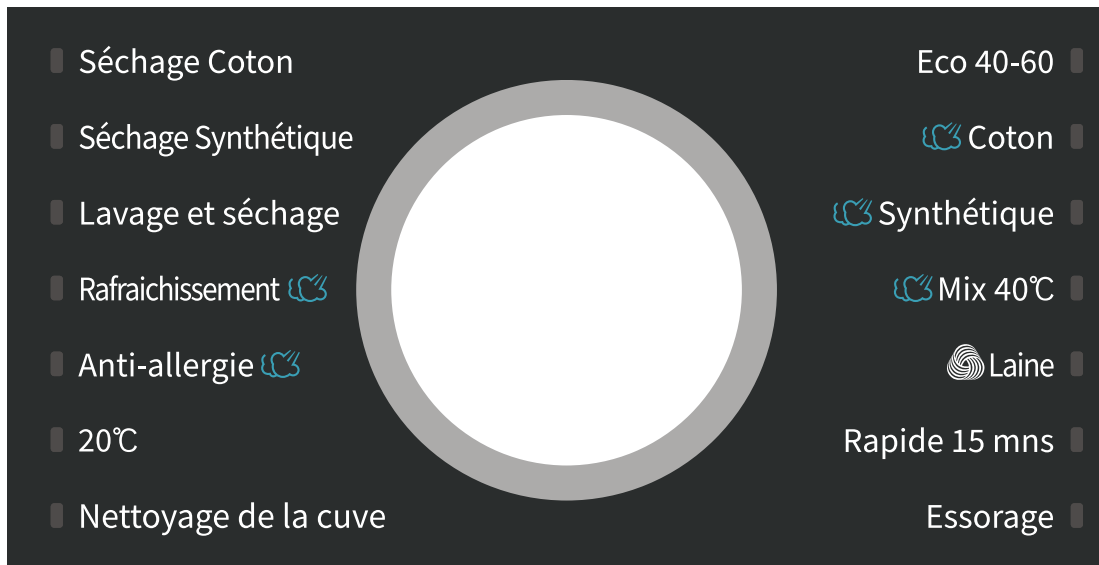

**Lavage et séchage**

**NOTE :** When selecting the programme **Lavage et séchage**, the actual washing time is 10 hrs 30 min (10:30) but the display is designed to show 3 figures so the display will show 9:59.

**7. Change temperature, if needed.**

Repeatedly press **Température** until the desired temperature is set.

**8. Change spin speed, if needed.**

Repeatedly press **Essorage** to set the desired spin speed.

**9. Select additional functions, if needed.**

The corresponding function indicator will appear.

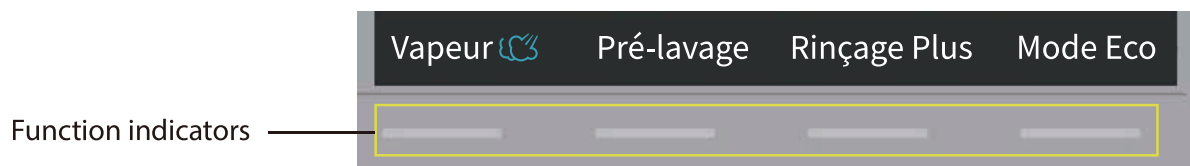

## Vapeur Steam

Select this function for high temperature sanitization or wrinkle removal of the laundry.

**NOTE:** When selecting the programme **Rafraichissement**, the steam function is enabled as a default setting.



## Pré-lavage Pre-wash

Select this function for washing heavily soiled laundry.

When the auto dosing function is activated and pre-wash function is selected, the amount of detergent in the pre-wash phase is half of that of the main wash phase.

The amount of detergent in the pre-wash phase does not affect the detergent in the main wash phase.



## Rinçage Plus Extra Rinse

Select this function to add an additional rinse cycle to give better rinse result.



### Mode Eco Power save

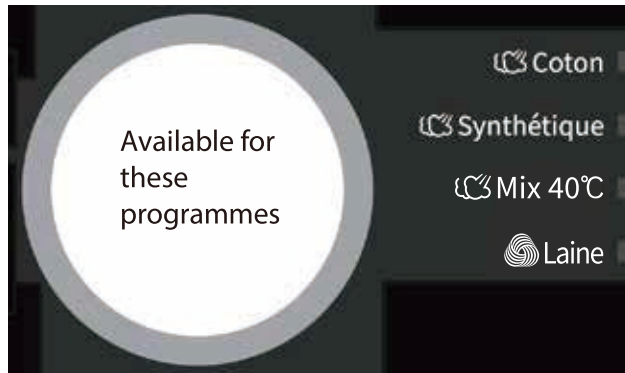

The power save indicator will appear when the function is selected and the indicator will disappear after the program ends.

When selecting this function, the actual temperature will be reduced by 5°C and the main wash time will be reduced.



## 10. Select the desired dry level.

Repeatedly press **Niveau de séchage** to select the desired dry level and The display shows the symbol of the set level:





	Extra dry : laundry to fully dried
	Cupboard dry : laundry to be put in storage
	Iron dry : laundry to be ironed



The appliance can sense the weight of clothes to adjust the dry time automatically. Before drying, please confirm whether the clothes can be dried.









## Non washable • dry / non-dry clothes

### Clothes that can neither be washed nor dried

 Leather and fur products (Deformation may be caused.)	 Rayon and its blended products (Discoloration or deformation may be caused.)	 Large thick rubber cushions with carbamate on the back (Damage or fault may be caused.)
 Hats with hard material (It will damage the machine)	 Cushions, pillows, articles with cotton wadding, foam and other	Others: Wrinkled or embossed clothes; crepe fabrics; Easily deformed clothes (suits, jackets, ties and

and cause faults.)	sponge materials, carpet cover (Damage or fault may be caused.)	dresses, etc.); Easily fluffing clothes (velvet, velveteen).
--------------------	--------------------------------------------------------------------	--------------------------------------------------------------------

**Clothes that cannot be dried**

 <p>Any of clothes marked by graphic (Clothes may be damaged.)</p>	 <p>Woolen clothes (Shrinkage and fur loss may be caused.)</p>	 <p>Tights, stockings (Damage or deformation may be caused.)</p>	 <p>Sizing clothes</p>
 <p>Cushions or clothes with furs (Damage or fault may be Caused.)</p>	 <p>Quilt (Damage or fault may be caused.)</p>	 <p>Clothes with lace and embroidery, new synthetic fiber (very fine fiber) (Deformation may be caused.)</p>	 <p>Silk</p>



**Note !**

Non washable dry/non-dry clothes include but not limited to the above clothes.

The wet clothes that are dripping are not suitable for drying, which may cause the machine to alarm !

**Dry timetable**

The dry time of clothes of different weight in this table is estimated, and the actual dry time may vary depending on the fibre type and weight of clothes.

Clothes weight (kg)	Estimated dry time (min)		
			
< 1,5	60 ~ 90	40 ~ 70	80 ~ 110
1,5 ~ 3	100 ~ 140	80 ~ 120	120 ~ 160
3 ~ 4,5	150 ~ 190	150 ~ 170	190 ~ 210
4,5 ~ 6	210 ~ 250	190 ~ 230	230 ~ 270

## Time dry

When the display shows the symbol



, repeatedly press

**Niveau de séchage**

to set the time

that suits the fabrics you want to dry. The display will show the set time (30 minutes, 1 hour, 1.5 hours, 2 hours, 3 hours, and 4 hours).



- Before separately drying, please take the dehydrated clothes out of the drum, and put them into the drum after making it loose.
- When few clothes or light clothes are dried, the dry time may be shorter than the set time.
- If the hand-washing clothes requires drying, before drying, please select the spin with high speed according to the clothes types. It is recommended to select the "Spin + Dry Level" programs.
- At the end of drying program, the machine will run for a period of time according to a certain rhythm to loosen the clothes and reduce the wrinkle.
- The overload dry may affect the dry effect, while the excessive dry may cause the wrinkles of clothes. For the chemical fiber clothes, such as the shirts, etc., the iron dry  shall be selected.
- If the clothes with different types of fabrics are dried together, the dry performance may be affected. So it is recommended to properly sort the clothes before drying.

## 11. Start a programme.

Press . The door will lock and the display will show the symbol .

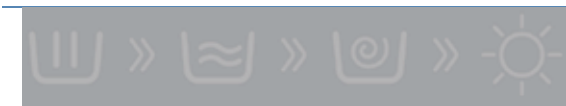

These symbols show the program phases. The flashing symbol shows which phase is in progress.



## Automatic weighing

The display will show "----" after starting a programme, indicating that it is weighing automatically. It will adjust the programme duration (hours:minutes) automatically according to weight of laundry.

## 12. Pause a running programme and open the door, if needed.



- Press  to pause a running programme.



- If water level or temperature is not too high, the door locked symbol  will disappear and the display will show the reloading symbol . You can open the door, for example to add more laundry, or to remove laundry which was loaded by mistake.
- Press  to proceed with the programme.

### 13. Change a programme and settings, if needed.

To change the settings of a running programme:



- Press and hold  for about 2 seconds to turn off the machine.
- Press  to turn on the machine.
- Select a new programme and change settings.
- Press  to start the new programme.

### 14. At the end of the cycle, the display will show the message "End".

### 15. Press and hold for about 2 seconds to turn off the machine.

### 16. Open the door and remove the laundry.





- The door can only be opened when the symbol  disappears. Check that the symbol  disappears.
- Leave the door ajar to let the interior of the appliance to dry.
- Open the door and take out the laundry.









Turn off the tap.

## PROGRAMME CHART

Programme	Functions	Max load (kg)	Temperatures	Max. spin speed (rpm)
Séchage Coton Cotton Dry	Drying	6	—	—
Séchage Synthétique Synthetics Dry	Drying	5	—	—
Lavage et séchage Wash and Dry	Wash and dry	6	—	1400
Rafraichissement 	Drying	2	—	—

Steam Refresh				
Anti-allergie  Allergy Care	Washing	4	40°C, 60°C, 90°C	1400
	Wash and dry	4		
20°C	Washing	9	20°C	1400
	Wash and dry	6		
Nettoyage de la cuve Drum clean	Wash and dry	—	90°C	800
ECO 40-60	Washing	9	—	1400
	Wash and dry	6		
 Coton Cotton	Washing	9	Cold, 20°C, 30°C, 40°C, 60°C, 90°C	1400
	Wash and dry	6		
 Synthétique Synthetics	Washing	9	Cold, 20°C, 30°C, 40°C, 60°C	1400
	Wash and dry	6		
 Mix 40°C Mix	Washing	4	Cold, 20°C, 30°C, 40°C	1400
	Wash and dry			
 Laine Wool	Washing	2	Cold, 20°C, 30°C, 40°C	600
Rapide 15 mns Quick 15'	Washing	1	Cold, 20°C, 30°C, 40°C	800
Essorage Spin	Spin	9	—	1400
	Spin and dry	6		

Programme	Programme description (Type of load and soil level)	Detergents and Additives		
		Pre-wash I	Main wash II	Softener 
Séchage Coton Cotton Dry	The wet cotton & linen clothes can be dried after being spun.	—	—	—
Séchage Synthétique Synthetics Dry	The wet chemical fiber clothes can be dried after being spun.	—	—	—
Lavage et séchage Wash and Dry	The wash and dry cycle is able to clean normally soiled cotton laundry declared to be washable at 40 °C or 60 °C, together in the same cycle, and to dry it in such a way that it can be immediately stored in a cupboard, and that this programme is used to assess the compliance with the EU ecodesign	—	●	○

	legislation.			
Rafraîchissement  Steam Refresh	It is suitable for removing the peculiar smell (such as, the smell of smoke/hot pot/barbecue, etc.) on the clothes.	—	—	—
Anti-allergie  Allergy Care	Programme to effectively extinguishes bacteria in textiles. It is appropriate for clothes of babies who are sensitive to clothes.	○	●	○
20°C	It is suitable for cotton clothes with light stains, energy saving.	○	●	○
Nettoyage de la cuve Drum clean	Programme to remove dirt and bacterial residue that can breed in the machine after it has been used for a period, especially when low temperature washes are used regularly.	—	—	—
ECO 40-60	For normally soiled cotton laundry	○	●	○
 Coton Cotton	For washing heavily and normally soiled cotton or linen For very heavily soiled garments select the "Prewash" function	○	●	○
 Synthétique Synthetics	For moderately soiled synthetics, cotton blended fabrics	○	●	○
 Mix 40°C Mix	For mixed loads of moderately soiled cotton and synthetic fabrics	○	●	○
 Laine Wool	For machine washable wool. (Refer to the washing label attached to the clothing).	○	●	○
Rapide 15 mns Quick 15'	For washing lightly soiled garments quickly	○	●	○
Essorage Spin	Extra spin with selectable spin speed	—	—	—

● = dosing required / ○ = optional



## ADDITIONAL FUNCTIONS

---

### ■ Delay End Function

You can use this function to set the programme to finish at a later time. The delay end time can be chosen between 1 and 24 hours in 1-hour increments.

1. Select a programme.

2. Repeatedly press **Arrêt différé** to select the desired end time.
  - The hours displayed indicates the time the programme will finish.
  - The display will show the symbol .
3. Press  to start the programme.
  - The machine will then countdown.

For example, if the programme duration is longer than 2 hours, the minimum delay end function must start from 3 hours.

If the programme duration of your selected programme is 2:28 hours and you set the “Delay End” time to 6 hours, this means your washing programme will finish in 6 hours.

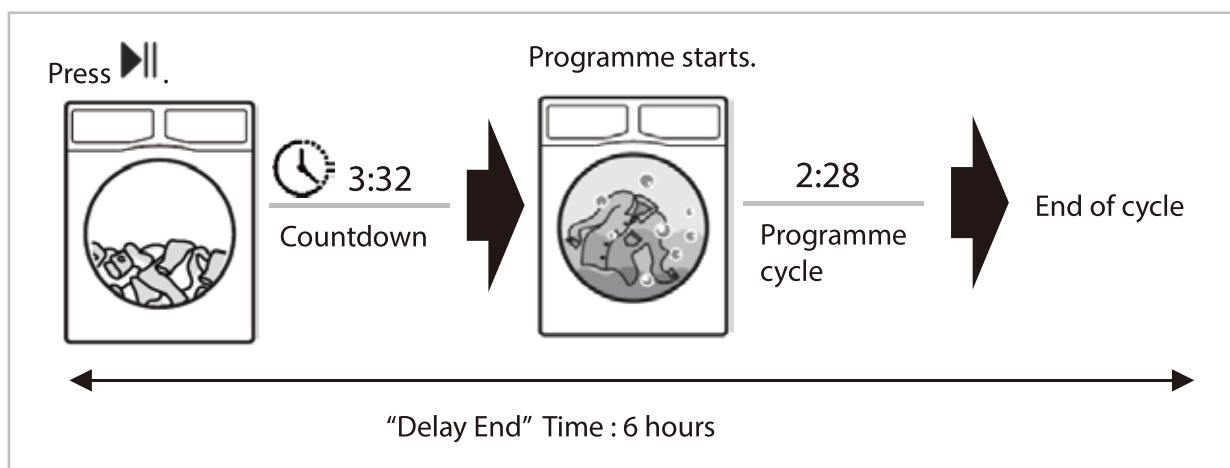

If you want to cancel this function before starting the programme, repeatedly press **Arrêt différé** until the symbol  disappears from the display. Or you can select another programme by turning the programme dial.

To cancel this function after starting the programme, turn off the machine by pressing and holding  for about 2 seconds.

## ■ Sound Function

You can use this function to turn on or off the sound made when pressing the buttons or turning the programme selector.

- Press and hold **Essorage** and **Niveau de séchage** at the same time for about 2 seconds until the display shows , indicating the sound function is activated.
- To deactivate this function, press and hold **Essorage** and **Niveau de séchage** at the same time

for about 2 seconds. The symbol  will disappear from the display.

## ■ Child Lock Function

To strengthen the safety of children, this machine is equipped with Child Lock Function.

When the programme starts, press and hold **Température** and **Essorage** at the same time for 2 seconds. The display will show the symbol , indicating that the function is activated. When the function is activated, all function buttons will be locked.

To deactivate this function, press and hold **Température** and **Essorage** at the same time for 2 seconds again. The symbol  will disappear from the display.

## CLEANING AND MAINTENANCE

---



### **WARNING :**

Always unplug the appliance and turn off the water tap before cleaning and maintenance.

## ■ Cleaning the Machine Housing

Wipe with a soft, damp cloth.  
Do not use chemical or abrasive cleaning agents.  
Immediately remove washing and cleaning agent residue.

## ■ Cleaning the Drum

Any rust stains left inside the drum by metal articles must be removed immediately using chlorine-free detergents. Never use steel wool for cleaning the drum !

To descale the drum, run the Drum Clean cycle with the descaling agent according to the manufacturer's instructions for correct detergent dosage.

## ■ Cleaning the Door Seal and Glass



Wipe the glass and seal after each wash to remove lint and stains. If lint builds up it can cause leakages. Remove any coins, buttons and other objects from the seal after each wash. Clean the Door Seal and Glass every month to ensure the normal operation of the machine.

## ■ Cleaning the Inlet Filter



### NOTE:

Clean the inlet filter if water is not supplied properly.

If water is very hard or contains traces of lime deposit, the water inlet filter may become clogged. It is recommended to clean the inlet filter from time to time.

1. Close water tap and unscrew the inlet hose.

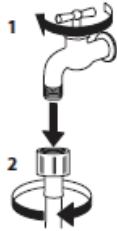

2. Clean the mesh filter at the hose end carefully with a fine brush.



3. Unscrew the inlet hose on the back of the appliance by hand. Pull out the mesh filter from the valve on the back of the appliance with pliers and carefully clean it under running water.

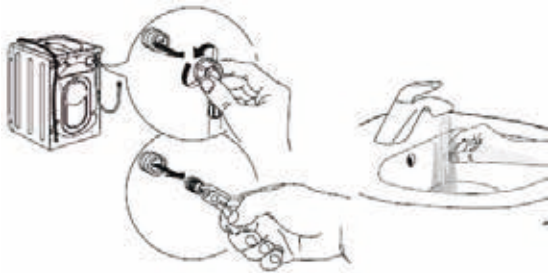

4. Insert the mesh filter back in the appliance. Connect the inlet hose to the water tap and appliance. Open the water tap and check that all connections are tight.

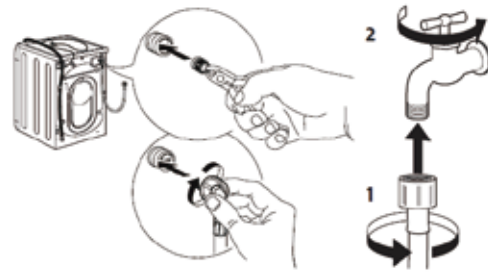

## ■ Cleaning the Drawer

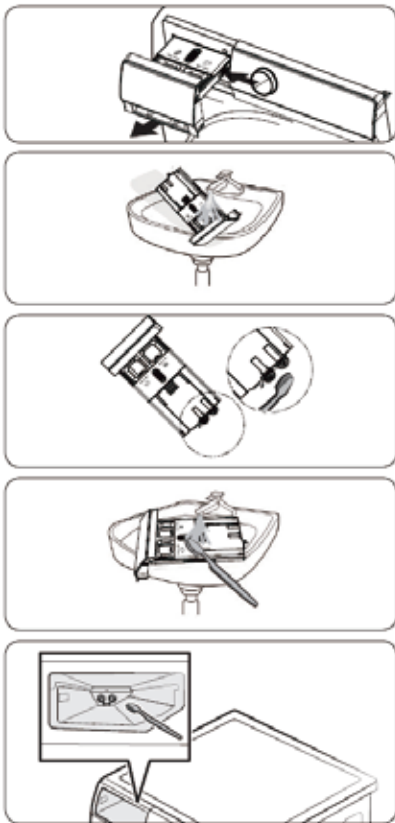

1. While holding down the release lever on the inner of the drawer, slide open the drawer and remove it from the appliance.
2. Open the lids of both compartments, add water and shake to loosen / remove soap residue. Repeat until clear.
3. Clean the cap valves of both compartments with a soft brush.
4. Clean the drawer compartment under running water using a soft brush.
5. Clean the drawer recess within the appliance using a soft brush. Make sure to clean the cap valves to prevent clogging.
6. Once cleaning is complete, slide the drawer back into position ensuring it moves freely into its fully retracted position.

## ■ Cleaning the Drain Pump Filter

The drain pump filter collects threads and small objects left in the laundry. Check regularly that the filter is clean to ensure smooth running of your machine.



### **WARNING :**

**Be careful when draining if the water is hot.** Allow the water to cool down before cleaning the drain pump filter. Risk of scalding !

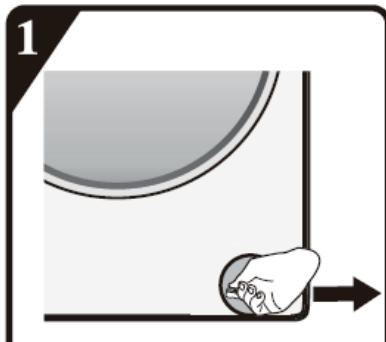

Press the tab on the cover to open the cover.



Place a low and wide container under the water filter. Slowly turn the filter anticlockwise until all the water has come out.

- Once the container is full, close the water filter by turning it clockwise. Empty the container. Repeat the procedure until all the water has been drained.





Insert the water filter back in the appliance by turning it clockwise.

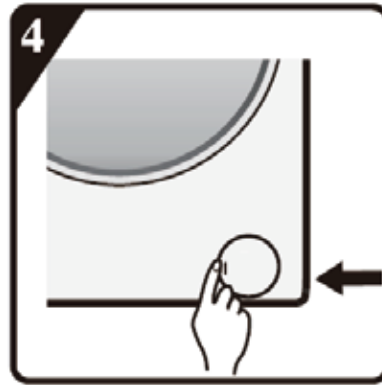



Close the cover until a click is heard.

## TROUBLESHOOTING

Problems	Possible Cause	Possible Solutions
<b>The washing machine will not start.</b>	The door is not properly closed.	Close the door properly.
	Poor connection to the power supply.	Check connection to the power supply.
	Power failure	Check the power supply.
	Machine has not been switched on.	Switch the machine on.
<b>Detergent remains in the drawer after the program is complete.</b>	The detergent is not a low suds type.	Check if the detergent is appropriate.
	Excessive use of detergent	Reduce amount of detergent in the detergent drawer.
<b>Washing machine vibrates or is too noisy.</b>	Not all transit bolts have been removed.	Remove all transit bolts.
	Washing machine is located on	Make sure the washing

	an uneven surface or is not level.	machine is set on an even surface and levelled.
	Machine load is over the maximum capacity.	Reduce amount of laundry in the drum.
<b>The washing machine does not drain and/or spin.</b>	Drain hose is blocked.	Unblock the drain hose.
	The filter is blocked.	Unblock the filter.
	Unbalance of the laundry	Add clothes or run a spinning program again.
<b>The washing result is not good.</b>	Your laundry was too dirty for the program you selected.	Select a suitable program.
	The amount of detergent used is not appropriate.	Use more or less detergent following the manufacturer's instructions.
	Clothes exceeding the maximum capacity have been filled in your machine.	Do not exceed the maximum capacity of your machine.
<b>The appliance does not dry or does not dry correctly.</b>	Tap is not turned on.	Turn the water tap on
	Drain pump filter is blocked.	Make sure the drain pump filter is not clogged.
	Machine loaded incorrectly	Reduce the laundry load.
	Incorrect cycle setting	Make sure you have set the correct cycle.

## Error Codes

Display	Cause	Solution
F01 	Water Inlet fault	Check if the water pressure is too low. Check if the inlet hose is knotted. Check if the inlet filter is blocked. Check if the inlet hose is frozen. After fault is removed, press  .
F03	Drainage fault	Check if the drain hose is knotted. Check if the water filter is blocked. <b>IMPORTANT:</b> Ensure that the water has cooled before draining the appliance. Check if the drain hose is frozen. <ul style="list-style-type: none"> <li>• Plug in the appliance.</li> <li>• Select and start the program <b>Essorage</b> or press and hold  for at least 3 seconds and</li> </ul>

		restart the desired program.
F13	Door lock fault	Start program for 3 times to check whether the door is closed. Open or close it again. After fault is removed, press ►  .
F14	Door unlock fault	Press ►  . The appliance will try to open the door. The alarm will not be removed until the door is unlocked. Or press ⏻ to restart the appliance, and the alarm will be removed.
F24	Overflow or too much foam	Remove the error code by pressing ►   and then drain water. Select and start the required program.
Other error codes F04 to F98	Electronic module fails.	Press and hold ⏻ for about 2 seconds to turn off the machine. After fault is removed, press ⏻.
Unb	Unbalance alarm	 <p>If laundry winding occurs, separate and rearrange laundry load. If the laundry in the drum is too lightweight, add two or more towels.</p>

## Emergency door opening

In case of failure to open the door due to power outage or other special circumstances, the emergency unlock trigger at the drainage pump door can be used for emergency opening.

Before opening the door:



### CAUTION!

Risk of burns! Make sure that the water temperature is not too high and the laundry is not hot. If necessary, wait until they cool down.



### CAUTION!

Risk of injury! Make sure that the drum is not rotating. If necessary, wait until the drum stops rotating.

To open the door, proceed as follows:

1. Ensure that the appliance is switched off and unplugged from the main socket.
2. Open the cover of drain pump filter.

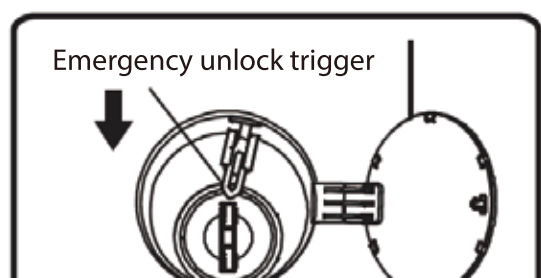

3. Keep the emergency unlock trigger pulled downward and at the same time, open the appliance door.
4. Take out the laundry and then close the appliance door.
5. Close the filter cover.

## Product Information Sheet

COMMISSION DELEGATED REGULATION (EU) 2019/2014 with regard to energy labelling of household washing machines and household washer-dryers

**Supplier's name or trade mark:** Etablissements Darty & fils © | THOMSON

**Supplier's address:** 9 Rue des Bateaux-Lavois, 94200 Ivry-sur-Seine, France

**Model identifier:** THWD96140DGAD

### General product parameters:

Parameter	Value		Parameter	Value	
Rated capacity(kg)	Rated capacity <sup>(b)</sup>	6,0	Dimensions in cm	Height	85
	Rated washing capacity <sup>(a)</sup>	9,0		Width	60
				Depth	61
Energy Efficiency Index	EEI <sub>w</sub> <sup>(a)</sup>	51,5	Energy efficiency class	EEI <sub>w</sub> <sup>(a)</sup>	A
	EEI <sub>WD</sub> <sup>(b)</sup>	67,0		EEI <sub>WD</sub> <sup>(b)</sup>	D
Washing efficiency index	I <sub>w</sub> <sup>(a)</sup>	1,031	Rinsing effectiveness (g/kg dry textile)	I <sub>R</sub> <sup>(a)</sup>	4,5
	J <sub>w</sub> <sup>(b)</sup>	1,031		J <sub>R</sub> <sup>(b)</sup>	4,5
Energy consumption in kWh per cycle, for the washing cycle of the household washer-dryer, using the eco 40-60 programme at a combination of full and partial loads. Actual energy consumption will depend on how the appliance is used	0,054		Energy consumption in kWh per cycle, for the wash and dry cycle of the household washer-dryer at a combination of full and half loads. Actual energy consumption will depend on how the appliance is used.	0,513	
Water consumption in litre per cycle, for the eco 40-60 programme at a combination of full and partial loads. Actual water consumption will depend on how the	42		Water consumption in litre per cycle, for the wash and dry cycle of the household washer-dryer at a combination of full and half loads. Actual water consumption	89	

appliance is used and on the hardness of the water			will depend on how the appliance is used and on the hardness of the water.		
Maximum temperature inside the treated textile (°C) for the washing cycle of the household washer-dryer, using the eco 40-60 programme	Rated washing capacity	36	Maximum temperature inside the treated textile (°C) for the washing cycle of the household washer-dryer, using the wash and dry cycle	Rated capacity	26
	Half	31		Half	26
	Quarter	25			
Spin speed (rpm) <sup>(a)</sup>	Rated washing capacity	1400	Weighted remaining moisture content (%) <sup>(a)</sup>	52,0	
	Half	1400			
	Quarter	1400			
Eco 40-60 programme duration (h:min)	Rated washing capacity	3:36	Spin-drying efficiency class <sup>(a)</sup>	B	
	Half	2:54			
	Quarter	2:54			
Airborne acoustical noise emissions during the spinning phase for the eco 40-60 washing cycle at rated washing capacity (dB(A) re 1 pW)	72		wash and dry cycle duration (h:min)	Rated capacity	10:30
				Half	6:30
Type	free-standing		Airborne acoustical noise emission class for the spinning phase for the eco 40-60 programme at rated washing capacity	A	
Off-mode (W) (if applicable)	0,49		Standby mode (W) (if applicable)	n.a.	
Delay start (W) (if applicable)	3,70		Networked standby (W) (if applicable)	n.a.	
<b>Minimum duration of the guarantee offered by the supplier: 24 months</b>					
<b>This product has been designed to release silver ions during the washing cycle</b>			<b>NO</b>		
<b>Additional information:</b>					
Weblink to the supplier's website, where the information in point 9 of Annex II to Regulation (EU) 2019/2023 is found: <a href="http://www.darty.com">www.darty.com</a>					

<sup>(a)</sup> for the eco 40-60 programme

<sup>(b)</sup> for the wash and dry cycle

To find the model information in the product database :

Click the link

<https://eprel.ec.europa.eu/screen/product/washerdryers2019/1228268>

## Values for the following programmes:

<b>The eco 40-60 programme at the rated capacity</b>	
(a) rated capacity in kg:	9 kg
(b) programme duration, expressed in hours and minutes:	3:36
(c) energy consumption, expressed in kWh/cycle:	0,780 kWh/cycle
(d) water consumption, expressed in litres/cycle:	55 L/cycle
(e) maximum temperature reached for minimum 5 minutes inside the laundry being treated in the washing cycle, expressed in degrees centigrade:	36°C
(f) remaining moisture content after the washing cycle, expressed in percentage of water content, and spinning speed at which this was achieved:	52% 1400 rpm

<b>The eco 40-60 programme at half of the rated capacity</b>	
(a) rated capacity in kg:	4,5 kg
(b) programme duration, expressed in hours and minutes:	2:54
(c) energy consumption, expressed in kWh/cycle:	0,480 kWh/cycle
(d) water consumption, expressed in litres/cycle:	45 L/cycle
(e) maximum temperature reached for minimum 5 minutes inside the laundry being treated in the washing cycle, expressed in degrees centigrade:	31°C
(f) remaining moisture content after the washing cycle, expressed in percentage of water content, and spinning speed at which this was achieved:	52% 1400 rpm

<b>The eco 40-60 programme at a quarter of the rated capacity</b>	
(a) rated capacity in kg:	2,5 kg
(b) programme duration, expressed in hours and minutes:	2:54
(c) energy consumption, expressed in kWh/cycle:	0,250 kWh/cycle
(d) water consumption, expressed in litres/cycle:	30 L/cycle
(e) maximum temperature reached for minimum 5 minutes inside the laundry being treated in the washing cycle, expressed in degrees centigrade:	25°C
(f) remaining moisture content after the washing cycle, expressed in percentage of water content, and spinning speed at which this was achieved:	52% 1400 rpm

<b>The 20 °C programme at the rated capacity for this programme</b>	
(a) rated capacity in kg:	9 kg
(b) programme duration, expressed in hours and minutes:	1:50
(c) energy consumption, expressed in kWh/cycle:	0,200 kWh/cycle
(d) water consumption, expressed in litres/cycle:	85 L/cycle
(e) maximum temperature reached for minimum 5 minutes inside the laundry being treated in the washing cycle, expressed in degrees centigrade:	20°C
(f) remaining moisture content after the washing cycle, expressed in percentage of water content, and spinning speed at which this was achieved:	51% 1400 rpm

<b>One cotton programme at nominal temperature higher than or equal to 60 °C (if present) at the rated capacity for this programme</b>	
 <b>Coton</b>	
(a) rated capacity in kg:	9 kg
(b) programme duration, expressed in hours and minutes:	3:29
(c) energy consumption, expressed in kWh/cycle:	1,560 kWh/cycle
(d) water consumption, expressed in litres/cycle:	108 L/cycle

(e) maximum temperature reached for minimum 5 minutes inside the laundry being treated in the washing cycle, expressed in degrees centigrade:	60°C
(f) remaining moisture content after the washing cycle, expressed in percentage of water content, and spinning speed at which this was achieved:	51% 1400 rpm

One programme for other textiles than cotton or a mix of textiles (if present) at the rated capacity for this programme  Mix 40°C	
(a) rated capacity in kg:	4 kg
(b) programme duration, expressed in hours and minutes:	2:18
(c) energy consumption, expressed in kWh/cycle:	0,850 kWh/cycle
(d) water consumption, expressed in litres/cycle:	69 L/cycle
(e) maximum temperature reached for minimum 5 minutes inside the laundry being treated in the washing cycle, expressed in degrees centigrade:	45°C
(f) remaining moisture content after the washing cycle, expressed in percentage of water content, and spinning speed at which this was achieved:	45% 1400 rpm

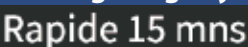
One programme for the quick washing of lightly soiled laundry (if present) at the rated capacity for this programme  Rapide 15 mns	
(a) rated capacity in kg:	1 kg
(b) programme duration, expressed in hours and minutes:	0:30
(c) energy consumption, expressed in kWh/cycle:	0,330 kWh/cycle
(d) water consumption, expressed in litres/cycle:	22 L/cycle
(e) maximum temperature reached for minimum 5 minutes inside the laundry being treated in the washing cycle, expressed in degrees centigrade:	38°C
(f) remaining moisture content after the washing cycle, expressed in percentage of water content, and spinning speed at which this was achieved:	55% 800 rpm

One programme for heavily soiled textiles (if present) at the rated capacity for this programme  Coton	
(a) rated capacity in kg:	9 kg
(b) programme duration, expressed in hours and minutes:	2:09
(c) energy consumption, expressed in kWh/cycle:	0,220 kWh/cycle
(d) water consumption, expressed in litres/cycle:	115 L/cycle
(e) maximum temperature reached for minimum 5 minutes inside the laundry being treated in the washing cycle, expressed in degrees centigrade:	20°C
(f) remaining moisture content after the washing cycle, expressed in percentage of water content, and spinning speed at which this was achieved:	51% 1400 rpm

For household washer-dryers: the wash and dry cycle at the rated capacity  Lavage et séchage	
(a) rated capacity in kg:	6 kg



(b) programme duration, expressed in hours and minutes:	10:30
(c) energy consumption, expressed in kWh/cycle:	3,600 kWh/cycle
(d) water consumption, expressed in litres/cycle:	102 L/cycle
(e) maximum temperature reached for minimum 5 minutes inside the laundry being treated in the washing cycle, expressed in degrees centigrade:	26°C
(f) remaining moisture content after the washing cycle, expressed in percentage of water content, and spinning speed at which this was achieved:	1,20% 1400 rpm

### For household washer-dryers: the wash and dry cycle at half of the rated capacity

#### Lavage et séchage

(a) rated capacity in kg:	3 kg
(b) programme duration, expressed in hours and minutes:	6:30
(c) energy consumption, expressed in kWh/cycle:	2,300 kWh/cycle
(d) water consumption, expressed in litres/cycle:	70 L/cycle
(e) maximum temperature reached for minimum 5 minutes inside the laundry being treated in the washing cycle, expressed in degrees centigrade:	26°C
(f) remaining moisture content after the washing cycle, expressed in percentage of water content, and spinning speed at which this was achieved:	0,40% 1400 rpm

#### NOTES :

- The eco 40-60 programme is able to clean normally soiled cotton laundry declared to be washable at 40 °C or 60 °C, together in the same cycle.
- This programme is used to assess the compliance with the EU ecodesign legislation.
- The most efficient programmes in terms of energy consumption are generally those that perform at lower temperatures and longer duration.
- The wash and dry cycle is able to clean normally soiled cotton laundry declared to be washable at 40 °C or 60 °C, together in the same cycle, and to dry it in such a way that it can be immediately stored in a cupboard, and that this programme is used to assess the compliance with the EU ecodesign legislation.
- Loading the household washing machine up to the capacity indicated by the manufacturer for the respective programmes will contribute to energy and water savings.
- Noise and remaining moisture content are influenced by the spinning speed: the higher the spinning speed in the spinning phase, the higher the noise and the lower the remaining moisture content.
- The values given for programmes other than the eco 40-60 programme and the wash cycle are indicative only.

Ratings	220-240V~, 50Hz 1750W (rated power) 1350W (drying power)
Water pressure	0,1 – 1 MPa
Grade of waterproof	IPX4

## REPAIR AND SPARE PARTS SERVICE

---



**Do not disassemble or repair the appliance by yourself. Failure to do so may result in an electric shock or personal injury.**

To access to professional repair and order spare parts, please get the support from FNAC DARTY after-sales service.





Spare parts for your appliances will be delivered within 15 working days after having received the order.

### Please Note !

All appliances have a 2-year warranty.

Warranty does not cover damages caused due to improper installation, unauthorized modification, self-repair or non-professional repair.

Contact us at :

 <a href="http://www.darty.com">www.darty.com</a>  <b>0978 970 970</b> 24 Hours 7 Days a week   9 Rue des Bateaux-Lavois, 94200 Ivry-sur-Seine, France	<b>Vanden Borre</b> <i>in alle vertrouwen</i>  <a href="http://www.vandenborre.be">www.vandenborre.be</a>   <b>02 334 00 00</b> 8 AM – 6 PM Mon to Sat   Slesbroekstraat 101 1600 Sint-Pieters-Leeuw Belgium
--------------------------------------------------------------------------------------------------------------------------------------------------------------------------------------------------------------------------------------------------------------------------------------------------------------------------------------------------------------------------------------------------------------------------------------	--------------------------------------------------------------------------------------------------------------------------------------------------------------------------------------------------------------------------------------------------------------------------------------------------------------------------------------------------------------------------------------------------------------------

## DISPOSAL

---



As a responsible retailer we care about the environment. As such we urge you to follow the correct disposal procedure for the appliance and packaging materials. This will help conserve natural resources and ensure that it is recycled in a manner that protects health and the environment.

You must dispose of this appliance and its packaging according to local laws and regulations. Because this appliance contains electronic components, the appliance and its accessories must be disposed of separately from household waste when the appliance reaches its end of life.

Contact your local authority to learn about disposal and recycling.

The appliance should be taken to your local collection point for recycling. Some collection points accept appliance free of charge.

We apologise for any inconvenience caused by minor inconsistencies in these instructions, which may occur as a result of product improvement and development.

Etablissements Darty & fils ©,  
9 Rue des Bateaux-Lavois, 94200 Ivry-sur-Seine, France 09/05/2022

## Déclaration UE de Conformité N°862022052886

*EU Declaration of Conformity*  
*EU- Conformiteitsverklaring*  
*Declaración UE de Conformidad*  
*Declaração UE de Conformidade*

### Description du produit –

LAVE LINGE SÉCHANT

*Product Description:*

WASHER DRYER

*Productbeschrijving:*

WAS-EN DROOGCOMBINATIE

*Descripción del producto:*

*Descrição do produto:*



### Marque –

THOMSON

*Brand /Merk /Marca:*

### Référence commerciale –

THWD96140DGAD

*Model number:*

*/Modelnummer / Numero de modelo /*

*Numero do modelo:*

### L'objet de la déclaration décrit ci-dessus est conforme à la législation d'harmonisation de l'Union applicable :

*The object of the declaration described above is in conformity with the relevant Union  
harmonisation legislation:*

*Het hierboven beschreven voorwerp is in overeenstemming met de desbetreffende  
harmonisatiewetgeving van de Unie:*

*El objeto de la declaración descrita anteriormente es conforme con la legislación de armonización  
pertinente de la Unión:*

*O objeto da declaração acima descrito está em conformidade com a legislação de harmonização  
da União aplicável:*

**Reference number**

- 2014/30/EU
- 2014/35/EU
- 2009/125/EC
- 2011/65/EU & (EU) 2015/863

**Title**

EMC Directive (EMC)  
Low Voltage Directive (LVD)  
Eco design requirements for energy-related products (ErP)  
RoHS

**EMC:**

EN 55014-1:2017+A11:2020  
EN IEC 61000-3-2:2019  
EN 61000-3-3:2013+A1:2019  
EN 55014-2:2015

**LVD :**

EN 60335-2-7:2010 + A1:2013 + A11:2013 + A2:2019  
EN 60335-2-11:2010 + A11:2012 + A1:2015 + A2:2018  
EN 60335-1:2012 + A11:2014 + A13:2017 + A1:2019 + A14:2019 + A2:2019 + A15:2021  
EN 62233:2008

**ErP :**

(EU) No 2019/2014  
(EU) No 2019/2023  
(EU) No 2021/340  
(EU) No 2021/341  
EN 60456:2016 + A11:2020  
EN IEC 62512:2020 + A11:2020

**La présente déclaration de conformité est établie sous la seule responsabilité du fabricant.**

This declaration of conformity is drawn up under the sole responsibility of the manufacturer.  
Deze conformiteitsverklaring wordt uitsluitend onder de verantwoordelijkheid afgelegd van de fabrikant.  
Esta declaración de conformidad se redacta bajo la exclusiva responsabilidad del fabricante.  
Esta declaração de conformidade é redigida sob a responsabilidade exclusiva do fabricante.

**Le responsable de cette déclaration est :**

The person responsible for this declaration is:  
De verantwoordelijke persoon voor deze verklaring is:  
La persona responsable de esta declaración es:  
A pessoa responsável por esta declaração é:



Signé par et au nom de – Signed by and on behalf of: **Etablissements Darty & Fils**

Nom – Name : **Predrag Petricevic**

Fonction – Position: **Directeur du Laboratoire Fnac Darty**



Place, Date / Lieu :

Ivry-sur-Seine, mai 9, 2022

DocuSigned by:

*Predrag Petricevic*

EA30F3FB8F314D0...

