



MARQUE: SONY

REFERENCE : KDL-40Z5500 AEP

CODIC: 1559699



HD
TV
1080p





LA CONNECTIQUE



SONY®

LCD Digital Colour TV

KDL-52Z5500

KDL-46Z5500

KDL-40Z5500/40Z5710

Bedienungsanleitung _____ **DE**

Manual de instrucciones _____ **ES**

Mode d'emploi _____ **FR**

Istruzioni per l'uso _____ **IT**

Gebruiksaanwijzing _____ **NL**

Manual de Instruções _____ **PT**

BRAVIA

Table des matières

| | |
|---|----------|
| <i>Guide de démarrage</i> | 4 |
| Consignes de sécurité | 8 |
| Précautions | 9 |
| Contrôles/témoins de la télécommande et du téléviseur | 11 |
| <i>Regarder la télévision</i> | |
| Regarder la télévision | 16 |
| <i>Mode d'emploi</i> | |
| Mode d'emploi | 17 |
| Naviguer dans le Mode d'emploi..... | 17 |
| <i>Informations complémentaires</i> | |
| Installation des accessoires (Support mural)..... | 18 |
| Spécifications | 21 |
| Dépannage | 24 |

Avant d'utiliser le téléviseur, lisez attentivement « Consignes de sécurité » (page 8). Conservez ce manuel pour toute référence ultérieure.

Guide de démarrage

Avant utilisation

Vérifier les accessoires

Cordon d'alimentation secteur (1)

Support de câble (1)

Pied (1) et vis (4) (Excepté pour le modèle de 52 pouces)

Télécommande RM-ED019 (1)

Piles AA (type R6) (2)

Pour insérer les piles dans la télécommande

Appuyez sur le couvercle du compartiment des piles tout en le soulevant pour l'ouvrir.

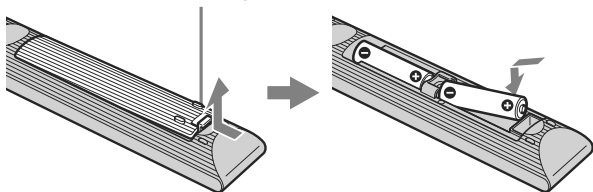

1 : Fixation du pied (Excepté pour le modèle de 52 pouces)

- 1 Ouvrez le carton et sortez-en le pied et les vis.
- 2 Placez le téléviseur sur le pied.

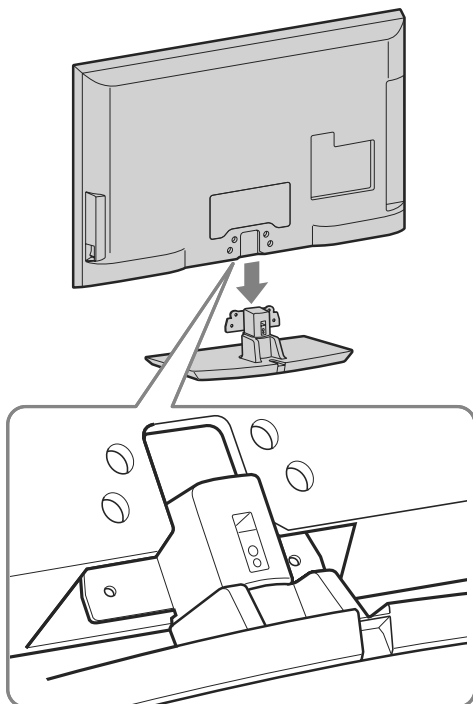

- 3 Fixez le téléviseur sur le pied en utilisant les vis fournies selon les marques des flèches ↗ qui guident les trous des vis.

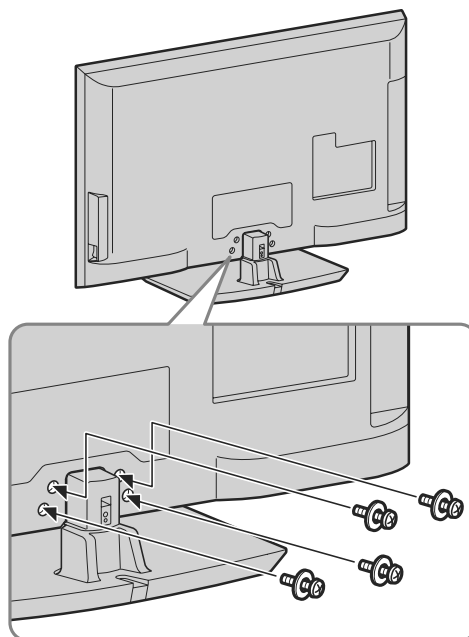

- Si vous utilisez un tournevis électrique, réglez son couple sur 1,5 N·m {15 kgf·cm} environ.

2 : Raccordement d'une antenne/d'un décodeur numérique/d'un graveur (ex. graveur DVD)

Raccordement d'un décodeur numérique/d'un graveur (ex. graveur DVD) par Péritel

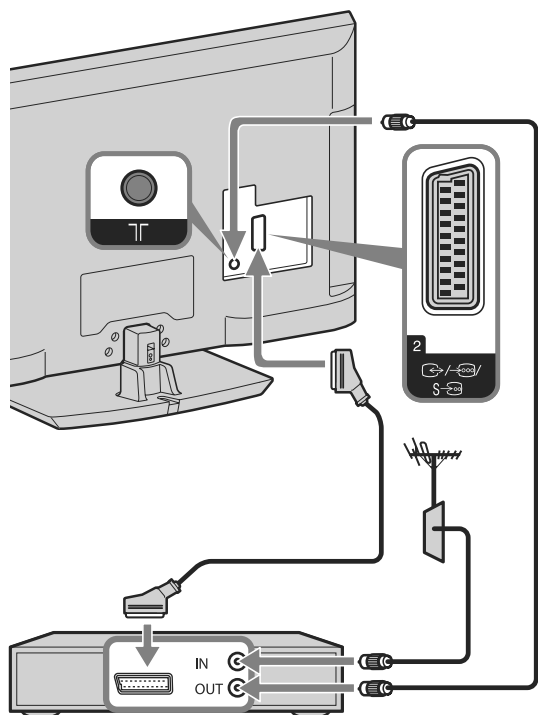

décodeur numérique/graveur (ex. graveur DVD)

Raccordement d'un décodeur numérique/d'un graveur (ex. graveur DVD) par HDMI

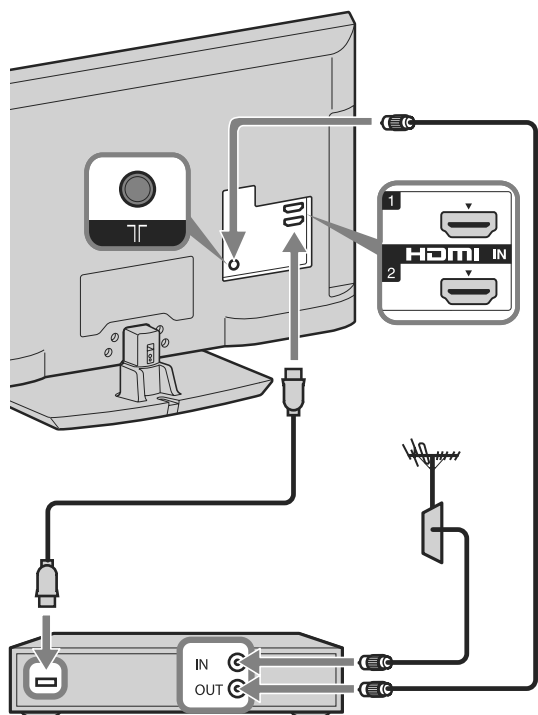

décodeur numérique/graveur (ex. graveur DVD)

3 : Protection du téléviseur contre les chutes

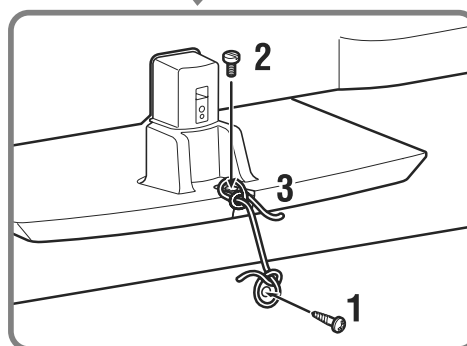
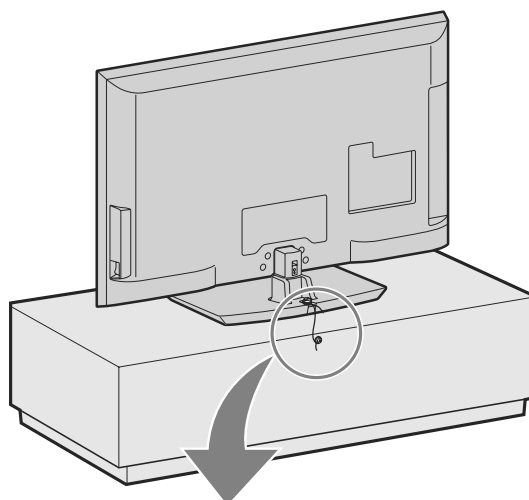

- 1 Fixez une vis à bois (4 mm de diamètre, non fournie) sur le meuble du téléviseur.
- 2 Installez une vis métallique (M4 × 20, non fournie) dans l'orifice du téléviseur.
- 3 Reliez la vis à bois et la vis mécanique à l'aide d'un lien résistant.

4 : Rangement des câbles

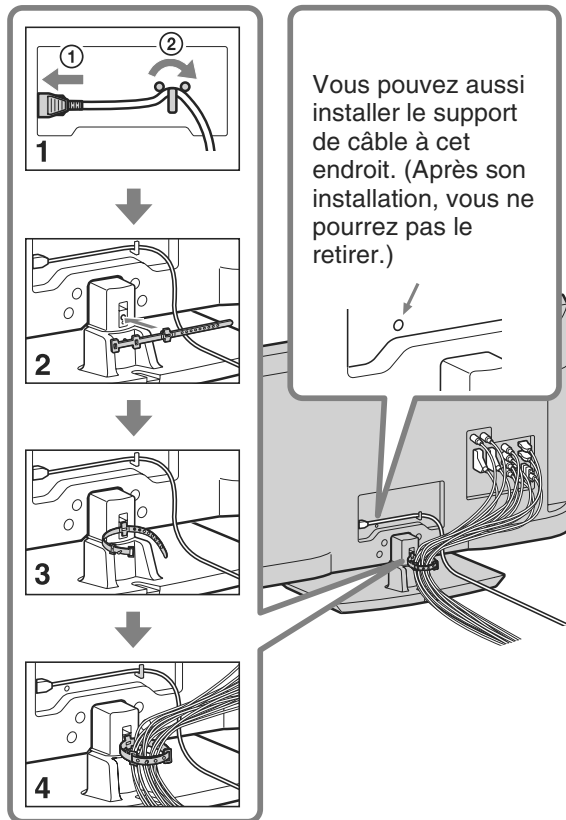

- Ne mêlez pas le cordon d'alimentation secteur avec d'autres câbles.

5 : Premiers réglages

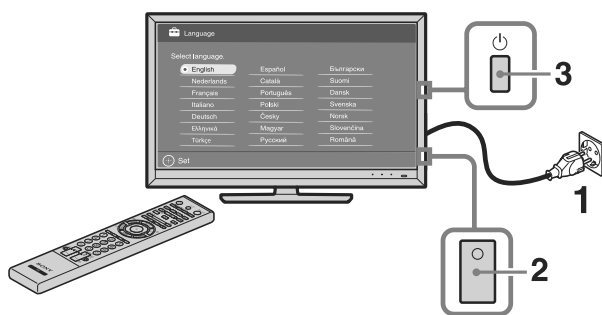

- 1 Branchez le téléviseur à la prise de courant.
- 2 Mettez **ENERGY SAVING SWITCH** sous tension (page 11).
- 3 Appuyez sur la touche du téléviseur. La première fois que vous mettez sous tension le téléviseur, le menu Langue apparaît sur l'écran.

4

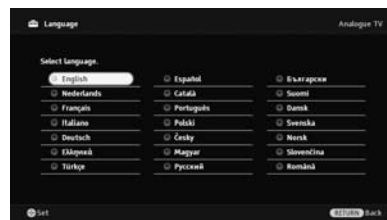

Suivez les instructions affichées à l'écran.

Mémo numérique auto : Quand vous sélectionnez « Câble », nous vous recommandons de sélectionner « Recherche rapide » pour un réglage rapide. Réglez « Fréquence » et « Identification de réseau » selon les informations fournies par votre câblo-opérateur. Si vous ne trouvez aucune chaîne en utilisant « Recherche rapide », essayez « Recherche complète » (même si cela peut prendre un certain temps). Pour une liste des câblo-opérateurs compatibles, consultez notre site d'assistance Internet : <http://support.sony-europe.com/TV/DVBC/>

Ordre des chaînes : Change l'ordre dans lequel les chaînes analogiques sont mémorisées sur le téléviseur.

- 1 Appuyez sur pour sélectionner la chaîne que vous souhaitez déplacer vers un autre numéro, puis appuyez sur .
- 2 Appuyez sur pour sélectionner la nouvelle position de la chaîne puis appuyez sur .

Préréglages Ecologiques : Quand vous sélectionnez « Oui », les réglages « Ecologie » passent aux valeurs recommandées pour réduire la consommation d'énergie.



- Vous pouvez aussi régler les chaînes manuellement.

Pour configurer le Système GUIDE Plus+™

(uniquement quand le Système GUIDE Plus+™ est disponible)*

- * Vous ne pourrez configurer cette fonction que :
- si vous sélectionnez le Royaume-Uni, l'Allemagne, l'Espagne ou l'Italie comme pays ;
 - si vous pouvez recevoir ce programme numérique ;
 - si « Antenne » est sélectionné dans « 5 : Premiers réglages ».

- 1** Entrez le code postal de la région où vous vivez en utilisant $\uparrow/\downarrow/\leftarrow/\rightarrow/\oplus$.



- Entrez par la gauche, lorsque le code postal comporte moins de sept chiffres.

- 2** Sélectionnez la langue pour GUIDE Plus+.

Cette étape va être ignorée si l'une des langues suivantes est choisie dans « 5 : Premiers réglages » : « English », « Deutsch », « Español », « Italiano », « Français » ou « Nederlands ».

- 3** Téléchargement de données GUIDE Plus+.

Le téléchargement initial peut prendre un certain temps. N'appuyez sur aucune touche du téléviseur ou de la télécommande pendant son exécution. Une fois que vous avez reçu le premier téléchargement des programmes TV, tous les téléchargements futurs se feront automatiquement.

Réglage de l'angle de vue du téléviseur

Ce téléviseur doit être réglé selon les angles apparaissant ci-dessous.

Régler les angles à gauche et à droite (pivoter)

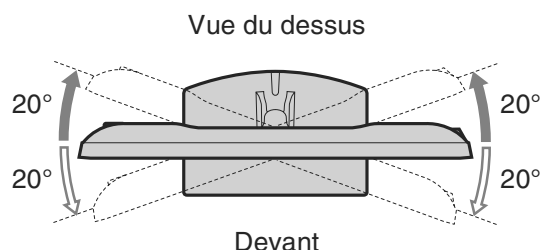

Démontage du pied de table du téléviseur



- Enlevez les vis en vous guidant avec les flèches \uparrow du téléviseur.
- Aucun motif ne justifie le démontage du pied de table du téléviseur, excepté l'installation des accessoires correspondants sur le téléviseur.

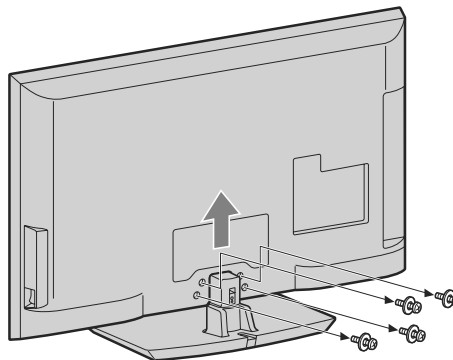

Consignes de sécurité

Installation/Mise en place

Installez et utilisez le téléviseur conformément aux instructions ci-dessous afin d'éviter tout risque d'incendie, d'électrocution ou autre dommage et/ou blessure.

Installation

- Le téléviseur doit être installé à proximité d'une prise de courant aisément accessible.
- Placez le téléviseur sur une surface stable et horizontale.
- L'installation murale du téléviseur doit être confiée à un technicien spécialisé.
- Pour des raisons de sécurité, il est vivement recommandé d'utiliser les accessoires Sony, notamment :
 - Support mural SU-WL500
- Veillez à bien utiliser les vis fournies avec le support mural lors de la mise en place des crochets de montage à l'arrière du téléviseur. Ces vis sont usinées de façon à mesurer entre 8 mm et 12 mm de long à partir de la surface de fixation du crochet de montage. Leur diamètre et leur longueur varient suivant le modèle de support mural. L'utilisation de vis autres que celles fournies peut occasionner des dégâts à l'intérieur du téléviseur ou provoquer sa chute, etc.

8 mm à 12 mm

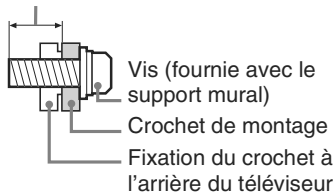

Transport

- Avant de transporter le téléviseur, débranchez tous ses câbles.
- La présence de deux ou trois personnes est nécessaire pour le transport des téléviseurs de grande taille.
- Pour transporter le téléviseur à la main, saisissez-le de la manière illustrée ci-contre. N'exercez aucune pression sur le panneau LCD ni sur le cadre qui entoure l'écran.
- Pour soulever ou déplacer le téléviseur, saisissez-le par sa base.
- Lorsque vous transportez le téléviseur, ne le soumettez pas à des secousses ou des vibrations excessives.
- Lorsque vous transportez le téléviseur pour le porter à réparer ou lorsque vous déménagez, glissez-le dans son emballage et son carton d'origine.

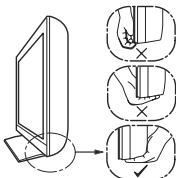
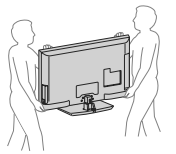

Aération

- Vous ne devez jamais obstruer les orifices d'aération du boîtier ni y introduire un objet quelconque.
- Laissez un espace libre autour du téléviseur, comme indiqué ci-dessous.
- Il est vivement recommandé d'utiliser le support mural Sony pour favoriser la circulation adéquate de l'air.

Installation murale

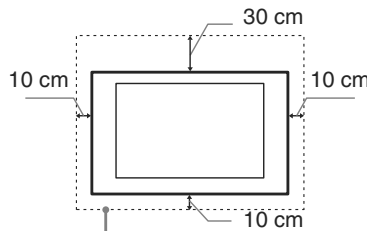

Laissez au moins cet espace libre autour du téléviseur.

Installation sur pied

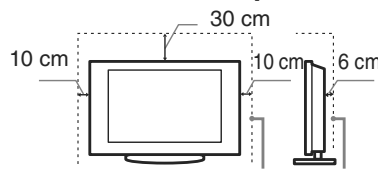

Laissez au moins cet espace libre autour du téléviseur.

- Pour une ventilation correcte, sans accumulation de salissures ni de poussière :
 - Ne placez pas le téléviseur à plat, à l'envers, vers l'arrière ou sur le côté.
 - Ne placez pas le téléviseur sur une étagère, un tapis, un lit ou dans un placard.
 - Ne couvrez pas le téléviseur avec des tissus tels que des rideaux, pas plus qu'avec des journaux, etc.
 - N'installez pas le téléviseur comme illustré ci-dessous.

La circulation de l'air est bloquée.

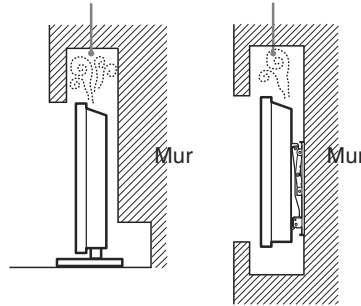

Cordon d'alimentation secteur

Manipulez le cordon et la prise d'alimentation secteur comme indiqué ci-dessous afin d'éviter tout risque d'incendie, d'électrocution ou autre dommage et/ou blessure :

- Utilisez uniquement un cordon d'alimentation Sony et pas d'une autre marque.
- Insérez la fiche à fond dans la prise secteur.
- Utilisez le téléviseur sur une alimentation de 220-240 V CA uniquement.

- Pour votre propre sécurité, assurez-vous que le cordon d'alimentation secteur est débranché lorsque vous réalisez des branchements et veillez à ne pas trébucher dans les câbles.
- Avant d'effectuer tout type d'intervention ou de déplacer le téléviseur, débranchez le cordon d'alimentation secteur de la prise de courant.
- Eloignez le cordon d'alimentation secteur des sources de chaleur.
- Débranchez la fiche du cordon d'alimentation secteur et nettoyez-la régulièrement. Si la fiche accumule de la poussière ou est exposée à l'humidité, son isolation peut se détériorer et un incendie peut se déclarer.

Remarques

- N'utilisez pas le cordon d'alimentation fourni avec un autre appareil.
- Ne pliez pas et ne tordez pas exagérément le cordon d'alimentation secteur. Cela pourrait mettre à nu ou rompre les fils conducteurs.
- Ne modifiez pas le cordon d'alimentation secteur.
- Ne posez jamais d'objet lourd sur le cordon d'alimentation secteur.
- Ne tirez jamais sur le cordon d'alimentation secteur proprement dit pour le débrancher.
- Veillez à ne pas brancher un trop grand nombre d'appareils sur la même prise de courant.
- Pour la prise de courant, n'utilisez pas une prise de mauvaise qualité.

Ce qu'il ne faut pas faire

N'installez/n'utilisez pas le téléviseur dans des lieux, environnements ou situations comparables à ceux répertoriés ci-dessous car sinon, il risque de ne pas fonctionner correctement ou de provoquer un incendie, une électrocution, d'autres dommages et/ou des blessures.

Lieu :

A l'extérieur (en plein soleil), au bord de la mer, sur un bateau ou voilier, à l'intérieur d'un véhicule, dans des établissements hospitaliers, des sites instables, exposés à la pluie, l'humidité ou à la fumée.

Environnement :

Endroits excessivement chauds, humides ou poussiéreux ; accessibles aux insectes ; soumis à des vibrations mécaniques, à proximité d'objets inflammables (bougies, etc.). Le téléviseur ne doit être exposé à aucune forme d'écoulement ou d'éclaboussure. C'est pourquoi aucun objet rempli d'un liquide quelconque, comme un vase, ne doit être placé sur le téléviseur.

Situation:

N'utilisez pas le téléviseur avec les mains mouillées, sans son boîtier ou avec des accessoires non recommandés par le fabricant. En cas d'orage, débranchez le téléviseur de la prise secteur et de la prise d'antenne.

Eclats et projections

d'objets :

- Ne projetez aucun objet en direction du téléviseur. Le verre de l'écran pourrait être brisé lors de l'impact et provoquer des blessures graves.
- Si la surface de l'écran se fendille, ne touchez pas le téléviseur avant d'avoir débranché le cordon d'alimentation secteur. Le non-respect de cette consigne peut entraîner un risque d'électrocution.

Au repos

- Si vous envisagez de ne pas utiliser le téléviseur pendant plusieurs jours, il est conseillé de le débrancher de l'alimentation secteur pour des raisons de sécurité et de protection de l'environnement.
- Le téléviseur étant toujours sous tension lorsqu'il est simplement éteint, débranchez la fiche d'alimentation secteur de la prise de courant pour le mettre complètement hors tension.
- Toutefois, certains téléviseurs possèdent des caractéristiques dont le bon fonctionnement peut exiger que l'appareil demeure sous tension lorsqu'il est en mode veille.

Avec les enfants

- Ne laissez pas les enfants grimper sur le téléviseur.
- Conservez les petits accessoires hors de portée des enfants pour éviter tout risque d'ingestion accidentelle.

Si vous rencontrez les problèmes suivants...

Eteignez le téléviseur et débranchez immédiatement le cordon d'alimentation de la prise secteur si l'un des problèmes suivants devait survenir.

Contactez votre revendeur ou le centre de service après-vente Sony pour faire contrôler votre téléviseur par un technicien spécialisé.

Si :

- Le cordon d'alimentation secteur est endommagé.
- La prise de courant est de mauvaise qualité.
- Le téléviseur est endommagé après avoir subi une chute, un impact ou la projection d'un objet.
- Un objet liquide ou solide a pénétré à l'intérieur des ouvertures du boîtier.

Précautions

Regarder la télévision

- Regarder la télévision dans une pièce modérément éclairée ou peu éclairée ou pendant une période prolongée soumet vos yeux à un effort.
- Si vous utilisez un casque, réglez le volume de façon à éviter un niveau sonore excessif qui pourrait altérer votre capacité auditive.

Ecran LCD

- Bien que l'écran LCD soit fabriqué avec une technologie de haute précision et soit doté d'une définition de pixels effectifs de 99,99 % ou supérieure, il est possible que quelques points noirs ou points lumineux (rouges, bleus ou verts) apparaissent constamment sur l'écran. Ce phénomène est inhérent à la structure de l'écran LCD et n'indique pas un dysfonctionnement.
- N'appuyez pas sur le filtre avant, ne l'éraflez pas et ne placez pas d'objets sur ce téléviseur. L'image pourrait être instable ou l'écran LCD être endommagé.
- Si ce téléviseur est utilisé dans un environnement froid, l'image peut apparaître sale ou sombre. Ce n'est pas le signe d'un dysfonctionnement. Ce phénomène disparaît au fur et à mesure que la température augmente.
- Une image rémanente peut apparaître lorsque des images fixes sont affichées en continu. Elle peut disparaître au bout d'un certain temps.
- L'écran et le boîtier se réchauffent lorsque le téléviseur est en cours d'utilisation. Ceci n'a rien d'anormal.
- L'écran LCD contient une petite quantité de cristaux liquides. Certains tubes fluorescents utilisés dans ce téléviseur contiennent également du mercure. Respectez les réglementations locales en vigueur concernant la mise au rebut de cet équipement.

Traitement et nettoyage du boîtier et de la surface de l'écran du téléviseur

Assurez-vous que le cordon d'alimentation secteur relié au téléviseur est débranché de la prise de courant avant d'entreprendre toute opération de nettoyage.

Pour éviter toute dégradation du matériau ou du revêtement de l'écran, respectez les précautions suivantes.

- Pour ôter la poussière du boîtier ou de la surface de l'écran, frottez délicatement avec un linge doux. En cas de saleté tenace, frottez avec un linge doux légèrement imprégné d'une solution à base de détergent doux dilué.
- N'utilisez jamais d'éponge abrasive, de produit de nettoyage alcalin/acide, de poudre à récurer ou de solvant volatil, qu'il s'agisse d'alcool, d'essence, de diluant ou d'insecticide. L'utilisation de ces produits ou tout contact prolongé avec des matériaux en caoutchouc ou en vinyle peut endommager la surface de l'écran et le matériau du boîtier.
- Le nettoyage régulier des ouvertures de ventilation est recommandé pour assurer une ventilation correcte.

- Si l'angle du téléviseur doit être réglé, déplacez lentement ce dernier pour éviter qu'il ne se désolidarise et tombe de son pied.

Appareils optionnels

- Eloigner le téléviseur de tout appareil ou équipement optionnel émettant des rayonnements électromagnétiques. Sinon, cela pourrait entraîner une déformation de l'image et/ou un bruit.
- Cet appareil a été testé et déclaré conforme aux limites de la Directive CEM lors de l'utilisation d'un câble de signal de liaison dont la longueur ne dépasse pas 3 mètres.

Piles

- Respectez les polarités lors de l'insertion de piles.
- Ne mélangez pas des piles de types différents, ni des piles usagées avec des piles neuves.
- Respectez l'environnement lorsque vous jetez les piles. L'élimination des piles peut être réglementée dans certaines régions. Consultez les autorités locales.
- Manipulez la télécommande avec soin. Ne la laissez pas tomber, ne la piétinez pas et ne renversez aucun liquide sur celle-ci.
- Ne placez pas la télécommande à proximité d'une source de chaleur, dans un endroit exposé à la lumière directe du soleil ou dans une pièce humide.

Mise au rebut du téléviseur



Traitement des appareils électriques et électroniques en fin de vie (Applicable dans

les pays de l'Union Européenne et aux autres pays européens disposant de systèmes de collecte sélective)

Ce symbole, apposé sur le produit ou sur son emballage, indique que ce produit ne doit pas être traité avec les déchets ménagers. Il doit être remis à un point de collecte approprié pour le recyclage des équipements électriques et électroniques. En s'assurant que ce produit est bien mis au rebut de manière appropriée, vous aiderez à prévenir les conséquences négatives potentielles pour l'environnement et la santé humaine. Le recyclage des matériaux aidera à préserver les ressources naturelles. Pour des informations détaillées sur le recyclage de ce produit, veuillez contacter le service municipal local, le service chargé du traitement des déchets ménagers ou le magasin où vous avez acheté le produit.



**Elimination des
piles et
accumulateurs
usagés
(Applicable dans
les pays de**

**l'Union Européenne et aux
autres pays européens
disposant de systèmes de
collecte sélective)**

Ce symbole, apposé sur les piles et accumulateurs ou sur les emballages, indique que les piles et accumulateurs fournis avec ce produit ne doivent pas être traités comme de simples déchets ménagers. Sur certains types de piles, ce symbole apparaît parfois combiné avec un symbole chimique. Les symboles pour le mercure (Hg) ou le plomb (Pb) sont rajoutés lorsque ces piles contiennent plus de 0.0005% de mercure ou 0.004% de plomb. En vous assurant que ces piles et accumulateurs sont mis au rebut de façon appropriée, vous participez activement à la prévention des conséquences négatives que leur mauvais traitement pourrait provoquer sur l'environnement et sur la santé humaine. Le recyclage des matériaux contribue par ailleurs à la préservation des ressources naturelles. Pour les produits qui pour des raisons de sécurité, de performance ou d'intégrité de données nécessitent une connexion permanente à une pile ou à un accumulateur, il conviendra de vous rapprocher d'un service technique qualifié pour effectuer son remplacement. En rapportant votre appareil électrique en fin de vie à un point de collecte approprié vous vous assurez que la pile ou l'accumulateur incorporé sera traité correctement. Pour tous les autres cas de figure et afin d'enlever les piles ou accumulateurs en toute sécurité de votre appareil, reportez-vous au manuel d'utilisation. Rapporter les piles ou accumulateurs usagés au point de collecte approprié pour le recyclage. Pour toute information complémentaire au sujet du recyclage de ce produit ou des piles et accumulateurs, vous pouvez contacter votre municipalité, votre déchetterie locale ou le point de vente où vous avez acheté ce produit.

Contrôles/témoins de la télécommande et du téléviseur

Contrôles de la télécommande et du téléviseur

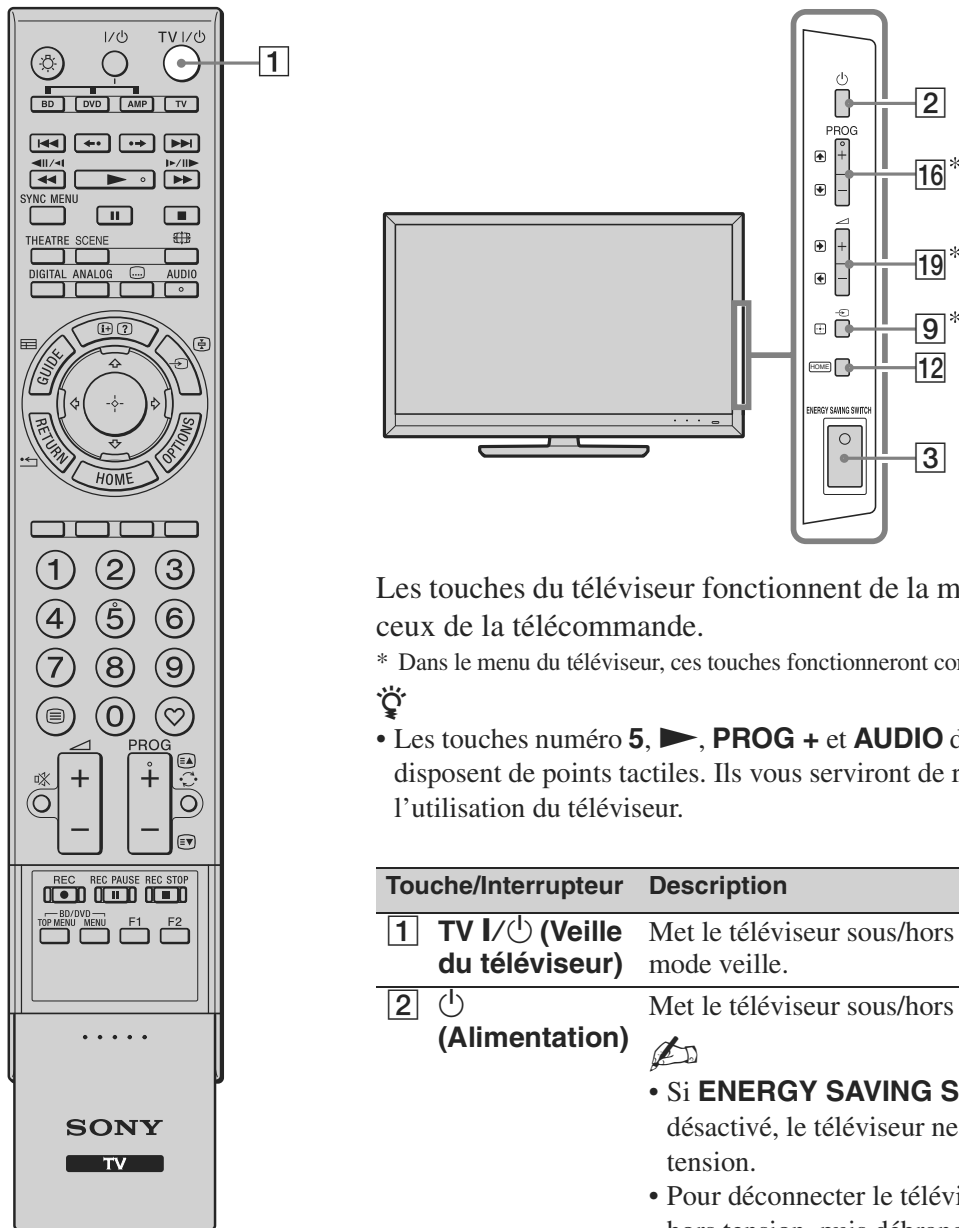

Les touches du téléviseur fonctionnent de la même manière que ceux de la télécommande.

* Dans le menu du téléviseur, ces touches fonctionneront comme $\uparrow/\downarrow/\leftarrow/\rightarrow/\oplus$.







- Les touches numéro **5**, **▶**, **PROG +** et **AUDIO** de la télécommande disposent de points tactiles. Ils vous serviront de référence lors de l'utilisation du téléviseur.

| Touche/Interrupteur | Description |
|--|---|
| 1 TV I/⏻ (Veille du téléviseur) | Met le téléviseur sous/hors tension depuis le mode veille. |
| 2 ⏻ (Alimentation) | Met le téléviseur sous/hors tension. <ul style="list-style-type: none"> • Si ENERGY SAVING SWITCH est désactivé, le téléviseur ne peut être mis sous tension. • Pour déconnecter le téléviseur, mettez-le hors tension, puis débranchez le cordon d'alimentation secteur. |
| 3 ENERGY SAVING SWITCH | Met le téléviseur sous/hors tension. Lorsque ENERGY SAVING SWITCH est désactivé, la consommation électrique est réduite. Si le téléviseur est en veille lorsque ENERGY SAVING SWITCH est désactivé, vous pouvez activer ENERGY SAVING SWITCH pour que le téléviseur revienne en mode veille. <ul style="list-style-type: none"> • Quand ENERGY SAVING SWITCH est désactivé, vous ne pouvez pas utiliser certaines fonctions comme la sauvegarde des réglages de l'horloge, le téléchargement de guides des programmes numériques (EPG) ou la mise à jour de logiciels. |



Touche/Interrupteur Description

- | Touche/Interrupteur | Description |
|--|--|
| 4 SCENE | <p>Appuyez sur cette touche pour afficher le menu « Sélection scène ».</p> <p>Lorsque vous sélectionnez l'option de scène souhaitée, les valeurs optimales de qualité de son et d'image pour la scène sélectionnée sont automatiquement réglées.</p> <p>Appuyez sur $\uparrow/\downarrow/\leftarrow/\rightarrow$ pour sélectionner l'option de scène puis appuyez sur \oplus.</p> <p>Cinéma : Affiche ces images/scènes exactement comme dans une ambiance de théâtre avec un son dynamique.</p> <p>Photo : Affiche ces images/scènes qui reproduisent de manière authentique la texture et les couleurs d'une photo imprimée.</p> <p>Sports : Affiche ces images/scènes pour vous faire apprécier une image et un son réalistes comme dans un stade.</p> <p>Musique : Offre des effets de son qui vous feront sentir un son clair et dynamique comme dans un concert.</p> <p>Jeu : Affiche ces images/scènes pour vous faire vivre votre expérience de jeu de manière optimale avec une superbe qualité d'image et de son.</p> <p>Graphiques : Affiche ces images/scènes qui facilitent un visionnage prolongé de votre téléviseur et réduit la fatigue en affichant des images aux détails plus clairs.</p> <p>Général : Utilisez ce réglage pour ne pas optimiser la qualité audio et vidéo des scènes.</p> <p>Auto : Les valeurs optimales de qualité de son et d'image pour la scène sélectionnée sont automatiquement réglées selon la source d'entrée ; il se peut qu'il n'y ait aucun effet, cela dépend des appareils branchés.</p> <p></p> <ul style="list-style-type: none"> • Les options configurables varient suivant le contexte. • Les options indisponibles ne sont pas affichées ou sont en grisé. • Lorsque vous mettez Mode Cinéma (page 14) sur Oui, le réglage « Sélection scène » passe automatiquement à « Cinéma ». |
| 5  (Mode d'écran) | Appuyez pour changer le format d'écran. |
| 6 AUDIO | <p>En mode analogique : Appuyez sur cette touche pour changer le mode Choix Son.</p> <p>En mode numérique : Appuyez sur cette touche pour changer la langue du programme en cours.</p> |
| 7  (Réglage sous-titre) | Appuyez pour changer la langue des sous-titres (en mode numérique uniquement). |
| 8  /? (Infos/ Télétexte affichage) | <p>A chaque fois que vous appuyez sur la touche, l'affichage change comme suit :</p> <p>En mode numérique : Détails du programme en cours → Informations sur le programme suivant (uniquement pour le Sony Guide)</p> <p>En mode analogique : Numéro et mode d'écran de la chaîne en cours → Informations sur l'horloge</p> <p>En mode Télétexte : Affiche les informations masquées (par exemple, les réponses à un questionnaire).</p> |

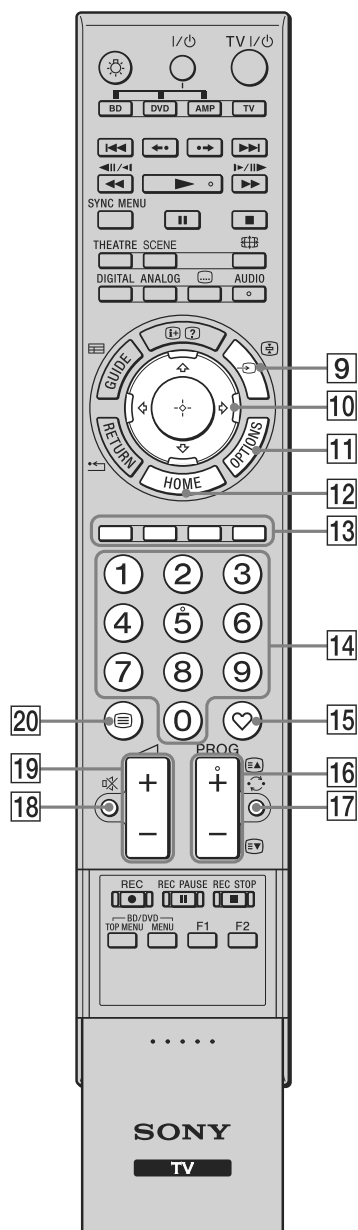

| Touche/Interrupteur | Description |
|----------------------------------|---|
| 9 / | En mode TV : Appuyez pour afficher une liste des entrées. En mode Télétexte : Appuyez pour maintenir la page en cours. |
| 10 / / / / | Appuyez sur / / / pour faire bouger le curseur à l'écran. Appuyez sur pour sélectionner/confirmer l'élément mis en évidence. Lors de la reproduction d'un fichier photo : Appuyez sur pour faire une pause/redémarrer le diaporama. Appuyez sur / pour sélectionner le fichier précédent. Appuyez sur / pour sélectionner le fichier suivant. Lors de la reproduction d'un fichier de musique/vidéo : Appuyez sur pour faire une pause/relancer la reproduction. Maintenez enfoncées les touches / pour une avance rapide/un retour rapide puis relâchez la touche au moment où vous souhaitez reprendre la reproduction. Appuyez sur pour commencer la reproduction au début du fichier. Appuyez sur pour aller au fichier suivant. |
| 11 OPTIONS | Appuyez sur cette touche pour afficher une liste contenant « Commande de périphérique » ou des raccourcis vers certains menus de réglage. Utilisez le menu « Commande de périphérique » pour faire fonctionner un équipement qui est compatible avec Commande pour HDMI. La liste des options varie selon la source d'entrée. |
| 12 HOME | Appuyez pour afficher le menu TV Home. |
| 13 Touches de couleurs | Quand les touches de couleurs sont disponibles, un guide d'opération apparaît à l'écran. |
| 14 Touches numériques | En mode TV : Appuyez pour sélectionner les chaînes. Pour les chaînes à partir du numéro 10, appuyez rapidement sur le deuxième chiffre. En mode Télétexte : Appuyez pour entrer un numéro de page. |
| 15 (Favori) | Appuyez pour afficher la liste des chaînes favorites que vous avez spécifiée. |
| 16 PROG +/- / | En mode TV : Appuyez pour sélectionner la chaîne suivante (+) ou précédente (-). En mode Télétexte : Appuyez pour sélectionner la page suivante () ou précédente () |
| 17 (Chaîne précédente) | Appuyez sur cette touche pour revenir à la dernière chaîne que vous avez visualisée (pendant plus de cinq secondes). |
| 18 (Coupure du son) | Appuyez sur cette touche pour couper le son. Appuyez de nouveau pour rétablir le son. • En mode veille, si vous souhaitez mettre le téléviseur sous tension sans le son, appuyez sur cette touche. |
| 19 (Volume) | Appuyez pour régler le volume. |
| 20 (Télétexte) | Appuyez pour afficher les informations de texte. |



| Touche/Interrupteur | Description |
|---|---|
| 21 RETURN | Appuyez pour retourner à l'écran précédent du menu affiché. Lors de la reproduction d'un fichier photo/musique/vidéo : Appuyez pour arrêter la reproduction. (La liste des fichiers ou des dossiers est de nouveau affichée.) |
| 22 GUIDE (EPG) | Appuyez pour afficher le guide des programmes électroniques numériques (EPG). |
| 23 ANALOG | Appuyez pour afficher la dernière chaîne analogique visionnée. Lorsque vous regardez des photos à partir d'un appareil raccordé : Appuyez pour revenir au mode TV normal. |
| 24 DIGITAL | Appuyez pour afficher la dernière chaîne numérique visionnée. Lorsque vous regardez des photos à partir d'un appareil raccordé : Appuyez pour revenir au mode TV normal. |
| 25 THEATRE | Vous pouvez activer ou désactiver Mode Cinéma. Lorsque Mode Cinéma est réglé sur Oui, la qualité de son optimale (si le téléviseur est raccordé à un système audio par un câble HDMI) et la qualité d'image pour des films sont automatiquement réglés. <ul style="list-style-type: none"> • Si vous mettez le téléviseur hors tension, Mode Cinéma est également éteint. • Quand vous changez le réglage « Sélection scène », Mode Cinéma s'éteint automatiquement. • « Commande pour HDMI » (BRAVIA Sync) est disponible uniquement lorsqu'est raccordé l'appareil Sony qui porte le logo BRAVIA Sync ou BRAVIA Theatre Sync ou qui est compatible avec Commande pour HDMI. |
| 26 SYNC MENU | Affiche le menu de l'appareil HDMI raccordé. Si vous affichez d'autres écrans d'entrée ou programmes, « Sélection Périph. HDMI » s'affiche en cas de pression sur cette touche. <ul style="list-style-type: none"> • « Commande pour HDMI » (BRAVIA Sync) est disponible uniquement lorsqu'est raccordé l'appareil Sony qui porte le logo BRAVIA Sync ou BRAVIA Theatre Sync ou qui est compatible avec Commande pour HDMI. |
| 27 (Lumière) | Appuyez sur cette touche pour allumer les touches de la télécommande afin que vous puissiez les voir aisément même dans une pièce sombre. |
| 28 Touches de commande des appareils optionnels | Vous pouvez piloter l'appareil raccordé au téléviseur en programmant la télécommande. |

Indicateurs

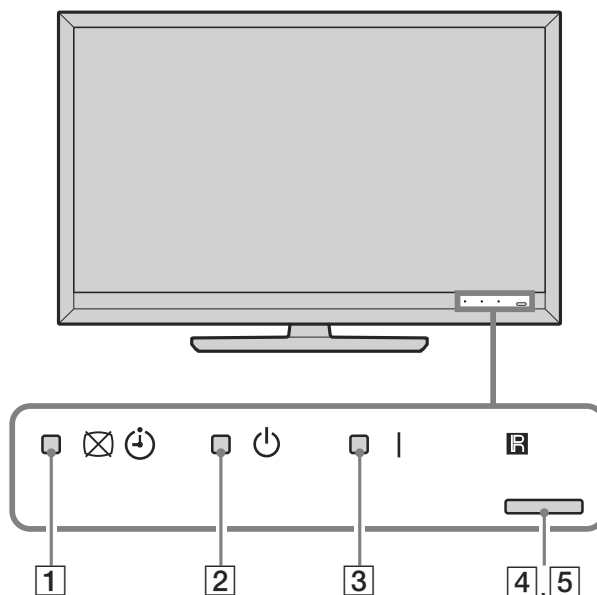

| Indicateur | Description |
|-------------------------------------|--|
| 1 (Sans image / Minuterie) | S'allume en vert lorsque vous sélectionnez « Sans image ». S'allume en orange lorsque vous réglez la minuterie de veille. |
| 2 (Veille) | S'allume en rouge lorsque le téléviseur est en mode veille. |
| 3 (Alimentation) | S'allume en vert lorsque le téléviseur est sous tension. |
| 4 Capteur de lumière | Ne posez jamais rien sur le capteur, cela pourrait gêner son fonctionnement. |
| 5 Capteur de la télécommande | Reçoit des signaux de la télécommande. Ne posez jamais rien sur le capteur. Le capteur pourrait ne pas fonctionner correctement. |

A propos du guide d'opération sur l'écran du téléviseur



Guide d'opération

Exemple : Appuyez sur ou RETURN (voir [10](#) (page 13) ou [21](#) (page 14)).

Le guide d'opération offre une aide concernant l'utilisation du téléviseur avec la télécommande et il s'affiche en bas de l'écran. Utilisez les touches de la télécommande qui apparaissent sur le guide d'opération.

Regarder la télévision

Regarder la télévision

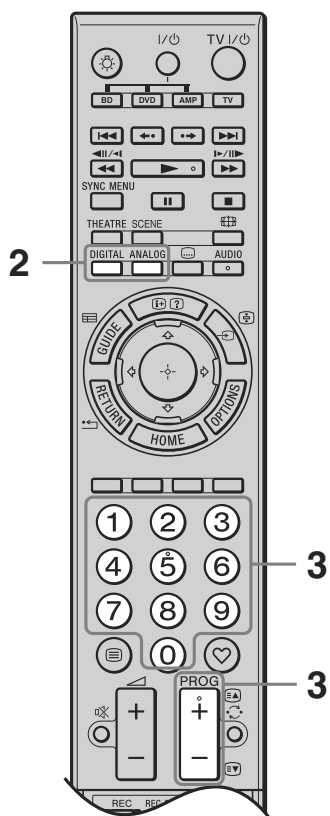
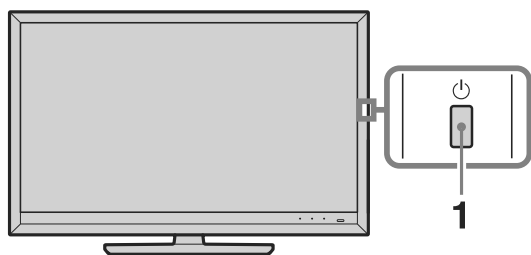











- 3** Appuyez sur les touches numériques ou sur **PROG +/-** pour sélectionner la chaîne de télévision.

En mode numérique, une bannière d'informations apparaît promptement. A chaque appui de **[+]**, la bannière change de manière cyclique dans l'ordre suivant :
→ Informations sur le programme en cours
→ Informations sur le programme suivant
→ Aucune bannière



Si vous utilisez **GUIDE Plus+**, les informations sur le programme suivant ne sont pas disponibles.

Les icônes ci-dessous sont indiquées dans la bannière.

-  : Service interactif disponible (Télétexte numérique)
-  : Service radio
-  : Service Codage/Abonnement
-  : Plusieurs langues audio sont disponibles
-  : Sous-titres disponibles
-  : Sous-titres disponibles pour les malentendants
-  : Rappel
-  : Age minimum recommandé pour le programme actuel (de 4 à 18 ans) (Pour l'Espagne uniquement : de 4 à 18 ans et X)
-  : Verrouillage parental

- 1** Appuyez sur  sur le téléviseur pour le mettre hors tension.

Lorsque le téléviseur ne peut être mis sous tension, activez **ENERGY SAVING SWITCH** (page 11).

Lorsque le téléviseur est en mode de veille (le témoin  (veille) situé à l'avant du téléviseur est rouge), appuyez sur la touche **TV I/** de la télécommande pour mettre le téléviseur sous tension.

- 2** Appuyez sur **DIGITAL** pour passer en mode numérique, ou appuyez sur **ANALOG** pour passer en mode analogique.

Les chaînes disponibles varient en fonction du mode.

? Mode d'emploi

Mode d'emploi

Affiche le mode d'emploi à l'écran.

Naviguer dans le Mode d'emploi

- 1 Appuyez sur **HOME** pour afficher le XMB™.

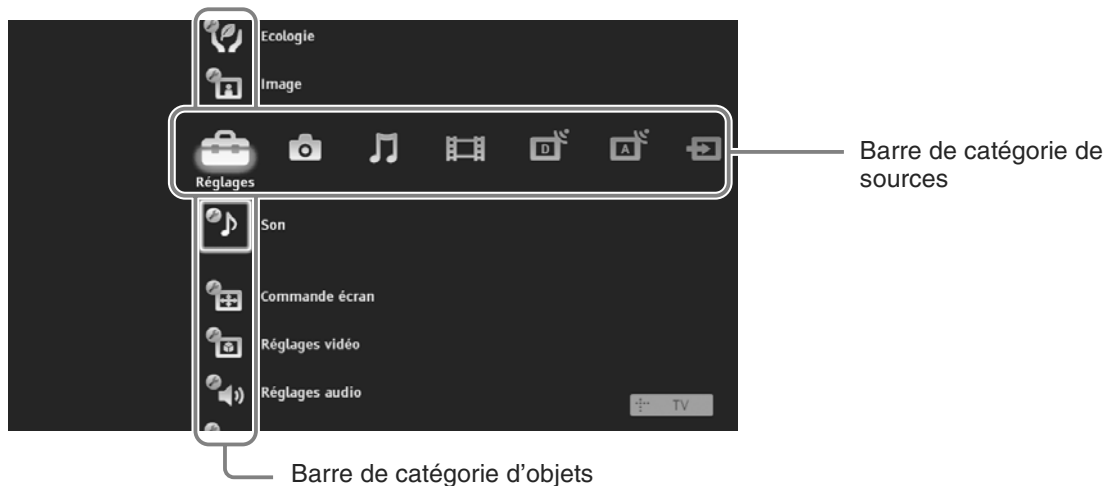

- 2 Appuyez sur \leftarrow/\rightarrow pour sélectionner des « Réglages ».
- 3 Appuyez sur \uparrow/\downarrow pour sélectionner le « Mode d'emploi » puis appuyez sur \oplus .
- 4 Appuyez sur \uparrow/\downarrow pour sélectionner un élément de la Table des matières puis appuyez sur \oplus . Utilisez la touche de couleur correspondant pour aller à la page suivante ou la page précédente et pour revenir à la Table des matières. Si l'explication est liée à un autre élément, le symbole \rightarrow apparaîtra. Appuyez sur $\uparrow/\downarrow/\leftarrow/\rightarrow$ pour sélectionner \rightarrow puis appuyez sur \oplus . Appuyez sur **RETURN** pour revenir en arrière.
- 5 Appuyez sur **HOME** pour sortir.



- Le XMB™ (XrossMediaBar) est un menu de fonctions BRAVIA et de sources d'entrée affiché sur l'écran du téléviseur.

Installation des accessoires (Support mural)

Avis aux clients :

Pour des raisons de protection des produits et de sécurité, Sony recommande fortement que l'installation de votre téléviseur soit réalisée par des revendeurs Sony ou des prestataires agréés. N'essayez pas de l'installer vous-même.

Avis aux revendeurs Sony et aux prestataires :

Prêtez une attention particulière à la sécurité durant l'installation, l'entretien périodique et l'examen de ce produit.

Votre téléviseur peut être installé en utilisant le support mural SU-WL500 (vendu séparément).

- Consultez les Instructions fournies avec le support mural pour l'installer correctement.
- Consultez « Démontage du pied de table du téléviseur » (page 7).
- Consultez « Tableau des dimensions d'installation du téléviseur » (page 19).
- Consultez « Diagramme/tableau de localisation des vis et crochet » (page 20).



- Placez le téléviseur sur le pied de table lorsque vous assemblez le crochet de montage.

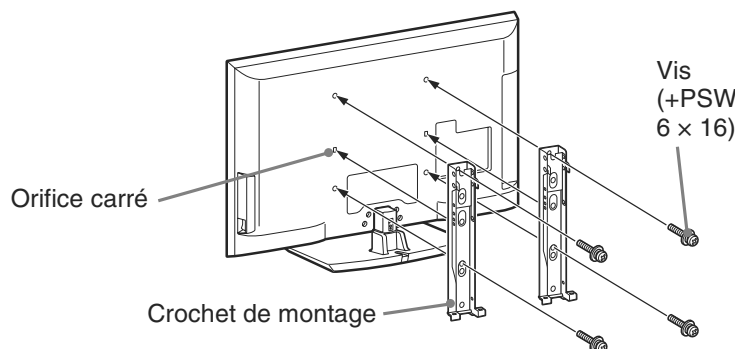

Une expertise suffisante est nécessaire pour installer ce produit, en particulier pour déterminer la résistance du mur qui doit supporter le poids du téléviseur. Assurez-vous de confier le montage de ce produit sur le mur à des revendeurs Sony ou des prestataires agréés et accordez une attention particulière à la sécurité pendant l'installation. Sony n'est pas responsable des dommages ou blessures conséquentes d'une mauvaise utilisation ou d'une installation inappropriée.

Tableau des dimensions d'installation du téléviseur

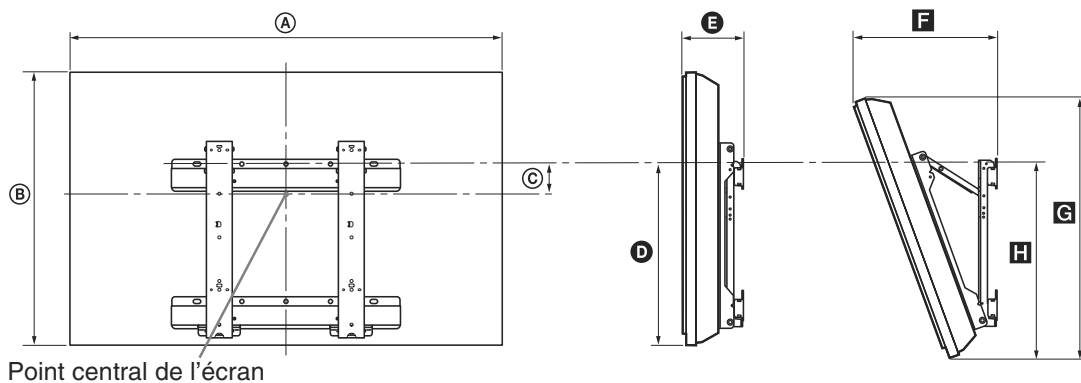

Point central de l'écran

Unité : cm

| Nom du modèle | Dimensions d'affichage | | Dimension du centre de l'écran | Longueur pour chaque angle de montage | | | | |
|---------------------------------|------------------------|------|--------------------------------|---------------------------------------|------|-------------|------|------|
| | | | | Angle (0°) | | Angle (20°) | | |
| | A | B | C | D | E | F | G | H |
| KDL-52Z5500 | 124,0 | 76,7 | 4,6 | 44,5 | 13,5 | 36,9 | 72,9 | 47,6 |
| KDL-46Z5500 | 109,1 | 67,2 | 8,7 | 43,6 | 13,5 | 34,0 | 63,2 | 46,7 |
| KDL-40Z5500/ 40Z5710 | 95,8 | 59,6 | 12,6 | 43,6 | 13,5 | 31,4 | 56,1 | 46,7 |

Les valeurs du tableau ci-dessus peuvent différer légèrement selon l'installation.

AVERTISSEMENT

Le mur sur lequel sera installé le téléviseur doit pouvoir supporter un poids d'au moins quatre fois celui du téléviseur. Consultez « Spécifications » (page 21) pour son poids.

Diagramme/tableau de localisation des vis et crochet

| Nom du modèle | Localisation des vis | Localisation du crochet |
|-------------------------------------|----------------------|-------------------------|
| KDL-52Z5500/46Z5500/40Z5500/40Z5710 | d, g | b |

Localisation des vis

Lors de l'installation du crochet de montage sur le téléviseur.

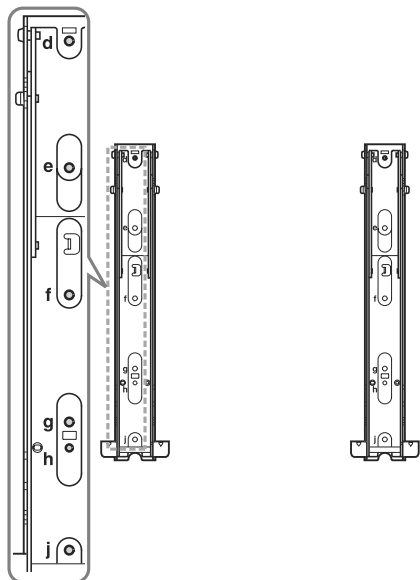





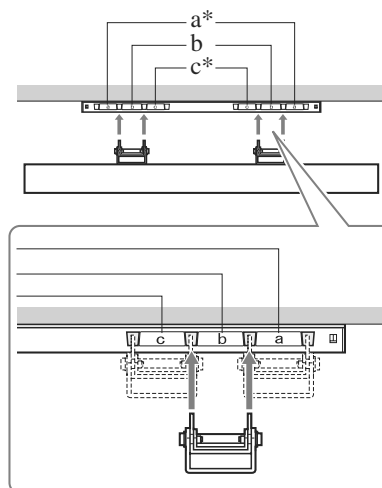









Localisation du crochet

Lors de l'installation du téléviseur sur le crochet de base.



Les positions de crochet « a » et « c » ne peuvent pas être utilisées pour les modèles.

Spécifications

| Norme | |
|---|--|
| Type d'affichage | Ecran à cristaux liquides |
| Standard de télévision | Analogique : Selon le pays/la région sélectionné : B/G/H, D/K, L, I Numérique : DVB-T/DVB-C |
| Norme Couleur/Vidéo | Analogique : PAL, PAL60 (uniquement entrée vidéo), SECAM, NTSC3.58, NTSC4.43 (uniquement entrée vidéo) Numérique : MPEG-2 MP@ML/HL, H.264/MPEG-4 AVC MP/HP@L4 |
| Canaux couverts | Analogique : VHF : E2-E12/UHF : E21-E69/CATV : S1-S20/HYPER : S21-S41 D/K : R1-R12, R21-R69/L : F2-F10, B-Q, F21-F69/I : UHF B21-B69 Numérique : VHF/UHF |
| Sortie son | 10 W + 10 W |
| Prises entrée/sortie | |
| Câble antenne | Borne 75 ohms externe pour VHF/UHF |
|  AV1 | Connecteur Péritel à 21 broches (norme CENELEC) comprenant entrée audio et vidéo, entrée RVB et sortie audio et vidéo TV. |
|  AV2 | Connecteur Péritel à 21 broches (norme CENELEC) comprenant entrée audio et vidéo, entrée RVB et sortie audio et vidéo commutable. |
|  COMPONENT IN | Formats pris en charge : 1080p, 1080i, 720p, 576p, 576i, 480p, 480i Y : 1 Vp-p, 75 ohms, 0,3 V négatif sync/Pb/Cb : 0,7 Vp-p, 75 ohms/ Pr/Cr : 0,7 Vp-p, 75 ohms |
|  COMPONENT IN | Entrée audio (prises phono) |
| HDMI IN1, 2, 3, 4 | Vidéo : 1080/24p, 1080p, 1080i, 720p, 576p, 576i, 480p, 480i Audio : Linéaire deux canaux PCM 32, 44,1 et 48 kHz, 16, 20 et 24 bits, Dolby Digital Entrée audio analogique (mini-prise) (HDMI IN1 uniquement) Entrée PC (page 23) |
|  AV3 | Entrée vidéo (prise phono) |
|  AV3 | Entrée audio (prises phono) |
|  DIGITAL AUDIO OUT (OPTICAL) | Prise numérique optique (Linéaire deux canaux PCM, Dolby Digital) |
|  | Sortie audio (prises phono) |
|  PC IN | Entrée PC (15 Dsub) (page 23) G : 0,7 Vp-p, 75 ohms, non Sync sur le vert/B : 0,7 Vp-p, 75 ohms/ R : 0,7 Vp-p, 75 ohms/HD : 1-5 Vp-p/VD : 1-5 Vp-p  Entrée audio PC (mini-prise) |
|  | Port USB |
|  | Prise casque |
|  | Emplacement CAM (Module pour système à contrôle d'accès) |
|  LAN | Connecteur 10BASE-T/100BASE-TX (Selon l'environnement d'opération du réseau, la vitesse de connexion peut différer. Le débit et la qualité de la communication du 10BASE-T/100BASE-TX ne sont pas garantis pour ce téléviseur.) |

| Nom du modèle | | KDL-52Z5500 | KDL-46Z5500 | KDL-40Z5500 | KDL-40Z5710 |
|---|--|--|--------------------------------|----------------------------|-------------|
| Alimentation et autres | | | | | |
| Puissance requise | | 220 V – 240 V CA, 50 Hz | | | |
| Taille de l'écran (mesuré en diagonale) | | 52 pouces/ environ 132,2 cm | 46 pouces/ environ 116,8 cm | 40 pouces/environ 101,6 cm | |
| Résolution d'affichage | | 1 920 points (horizontal) × 1 080 lignes (vertical) | | | |
| Consommation électrique | en mode « Domicile »/ « Standard » | 194 W | 166 W | 154 W | |
| | en mode « Point de vente »/ « Intense » | 330 W | 241 W | 210 W | |
| Consommation d'énergie en mode veille* | | 0,19 W (16,5 W lorsque « Démarrage rapide » est réglé sur « Oui ») | | | |
| Accessoires fournis | | Voir la section « Vérifier les accessoires » (page 4). | | | |
| Accessoires en option | | Support mural : SU-WL500 | | | |

| Nom du modèle | KDL-52Z5500 | KDL-46Z5500 | KDL-40Z5500 | KDL-40Z5710 |
|----------------------------------|------------------------|------------------------|-----------------------|-----------------------|
| Dimensions (environ) (w × h × d) | | | | |
| avec pied de table | 124,0 × 82,1 × 35,8 cm | 109,1 × 72,5 × 33,0 cm | 95,8 × 64,9 × 30,3 cm | 95,8 × 64,9 × 30,2 cm |
| sans pied de table | 124,0 × 76,7 × 8,6 cm | 109,1 × 67,2 × 8,6 cm | 95,8 × 59,6 × 8,6 cm | |
| Poids (environ) | | | | |
| avec pied de table | 31,3 kg | 25,3 kg | 20,8 kg | |
| sans pied de table | 27,2 kg | 21,9 kg | 17,9 kg | |

*La consommation spécifiée en mode de veille est atteinte une fois que le téléviseur a terminé tous les processus internes nécessaires.

La conception et les spécifications sont sujettes à modification sans préavis.

Tableau de compatibilité du signal d'entrée de l'ordinateur pour PC et HDMI IN 1, 2, 3, 4

| Résolution | | | Fréquence horizontale (kHz) | Fréquence verticale (Hz) | Standard | |
|------------|--------------------|--------------------|-----------------------------|--------------------------|-----------|-------|
| Signaux | Horizontal (Pixel) | × Vertical (Ligne) | | | | |
| VGA | 640 | × | 480 | 31,5 | 60 | VESA |
| | 640 | × | 480 | 37,5 | 75 | VESA |
| | 720 | × | 400 | 31,5 | 70 | VESA |
| SVGA | 800 | × | 600 | 37,9 | 60 | VESA |
| | 800 | × | 600 | 46,9 | 75 | VESA |
| XGA | 1024 | × | 768 | 48,4 | 60 | VESA |
| | 1024 | × | 768 | 56,5 | 70 | VESA |
| | 1024 | × | 768 | 60,0 | 75 | VESA |
| WXGA | 1280 | × | 720 | 45,0 | 60 | EIA |
| | 1280 | × | 768 | 47,4 | 60 | VESA |
| | 1280 | × | 768 | 47,8 | 60 | VESA |
| | 1280 | × | 960 | 60,0 | 60 | VESA |
| | 1360 | × | 768 | 47,7 | 60 | VESA |
| SXGA | 1280 | × | 1024 | 64,0 | 60 | VESA |
| HDTV | 1920 | × | 1080 | 66,6 | 60 | VESA* |
| | 1920 | × | 1080 | 67,5 | 60 | EIA* |

* La durée 1080p lorsqu'elle s'applique à l'entrée HDMI sera traitée comme la durée vidéo et non pas une durée d'ordinateur. Cela affecte les réglages du menu « Réglages vidéo » et du menu « Commande écran ». Pour voir le contenu de l'ordinateur, réglez « Format écran » sur « Plein » et « Zone d'affichage » sur « Tous les pixels ».





- L'entrée PC de ce téléviseur ne prend pas en charge le synchronisme sur le Vert ou le signal composite de synchronisation.
- L'entrée PC de ce téléviseur ne prend pas en charge les signaux entrelacés.
- Pour une meilleure qualité d'image, il est recommandé d'utiliser des signaux du tableau ci-dessus avec une fréquence verticale de 60 Hz (gras).

Dépannage

Vérifiez si le témoin  (veille) clignote en rouge.







Lorsque le témoin (veille) clignote



La fonction d'auto-diagnostic est activée.

- 1 Comptez le nombre de clignotements du témoin  (veille) après chaque pause de deux secondes.
Par exemple, le témoin clignote trois fois, s'éteint pendant deux secondes et clignote de nouveau trois fois.
- 2 Appuyez sur  sur le téléviseur pour le mettre hors tension, débranchez le cordon d'alimentation et informez votre revendeur ou service après-vente Sony de la manière dont clignote le témoin (nombre de clignotements).

Lorsque le témoin (veille) ne clignote pas

- 1 Vérifiez les éléments ci-dessous.
- 2 Si le problème persiste, confiez votre téléviseur à un technicien qualifié.

| Condition | Explication/Solution |
|---|---|
| Image | |
| Aucune image (l'écran est noir) et aucun son. | <ul style="list-style-type: none">• Vérifiez le branchement du câble/de l'antenne.• Raccordez le téléviseur à la prise d'alimentation et appuyez sur  sur le téléviseur.• Lorsque le témoin  (veille) s'allume en rouge, appuyez sur TV I/. |
| Aucune image ou aucune information de menu de l'appareil branché au connecteur Péritel n'apparaît à l'écran. | <ul style="list-style-type: none">• Appuyez sur  pour afficher la liste des entrées puis appuyez sur l'entrée voulue.• Vérifiez le raccordement entre l'appareil optionnel et le téléviseur. |
| Image double ou fantôme. | <ul style="list-style-type: none">• Vérifiez le branchement du câble/de l'antenne.• Vérifiez le raccordement et la direction de l'antenne. |
| Seuls des parasites ou de la neige apparaissent sur l'écran. | <ul style="list-style-type: none">• Vérifiez si l'antenne est brisée ou pliée.• Vérifiez si l'antenne n'a pas atteint le terme de sa vie utile (trois à cinq ans pour une utilisation normale, un à deux ans au bord de la mer). |
| L'image d'une chaîne s'accompagne de parasites/bruit. | <ul style="list-style-type: none">• Réglez la commande « AFT » (Automatic Fine Tuning) pour améliorer la réception de l'image. |
| Des petits points noirs et/ou brillants apparaissent à l'écran. | <ul style="list-style-type: none">• L'écran est composée de pixels. La présence de petits points noirs et/ou brillants (pixels) à l'écran n'est pas le signe d'une défaillance. |
| Les contours de l'image sont déformés. | <ul style="list-style-type: none">• Sélectionnez « Standard » ou « Non » dans « Motionflow ».• Changez le réglage actuel de « Mode Film » à d'autres réglages. |
| L'image ne s'affiche pas en couleurs. | <ul style="list-style-type: none">• Sélectionnez « R à Z ». |
| L'image de l'appareil raccordé aux prises  COMPONENT IN ne s'affiche pas en couleur, ou elle s'affiche avec des couleurs irrégulières. | <ul style="list-style-type: none">• Vérifiez le branchement des prises  COMPONENT IN et vérifiez que les fiches sont bien enfoncées dans leurs prises respectives. |

| Condition | Explication/Solution |
|--|---|
| Aucune image de l'appareil raccordé n'apparaît à l'écran. | <ul style="list-style-type: none"> • Allumez l'appareil raccordé. • Vérifiez le raccordement des câbles. • Appuyez sur  pour afficher la liste des entrées puis appuyez sur l'entrée voulue. • Insérez correctement la carte mémoire ou un autre matériel de stockage dans l'appareil photo numérique. • Utilisez la carte mémoire d'un appareil photo numérique ou un autre appareil de stockage qui a été formaté selon le mode d'emploi fourni avec l'appareil photo numérique. • Les opérations ne sont pas garanties pour tous les appareils USB. En outre, les opérations peuvent différer selon les fonctions de l'appareil USB et la vidéo reproduite. |
| Vous ne pouvez pas sélectionner l'appareil raccordé dans le menu Home ou vous ne pouvez pas détecter l'entrée. | <ul style="list-style-type: none"> • Vérifiez le raccordement des câbles. • Configurez le serveur pour qu'il soit reproduit dans le menu Home. |
| Son | |
| L'image est bonne mais il n'y a aucun son. | <ul style="list-style-type: none"> • Appuyez sur  +/- ou  (coupure du son). • Vérifiez si l'option « Haut-parleur » est réglée sur « Haut-parleur TV ». • Lors de l'utilisation de l'entrée HDMI avec le son CD ou DVD Super Audio, DIGITAL AUDIO OUT (OPTICAL) peut ne pas restituer en sortie les signaux audio. |
| Chaînes | |
| Vous ne pouvez pas sélectionner la chaîne que vous voulez. | <ul style="list-style-type: none"> • Basculez entre les modes numérique et analogique et sélectionnez la chaîne numérique ou analogique désirée. |
| Certaines chaînes n'affichent aucune image. | <ul style="list-style-type: none"> • Cette chaîne est disponible uniquement sous abonnement/cryptée. Abonnez-vous au service télévisuel payant. • La chaîne n'est utilisée que pour les données (pas pour l'image ou le son). • Contactez l'émetteur pour obtenir les détails sur la transmission. |
| Vous ne pouvez pas voir les chaînes numériques. | <ul style="list-style-type: none"> • Adressez-vous à un installateur local pour savoir si les émissions numériques existent dans votre zone. • Augmentez le gain de l'antenne. |
| Réseau domestique | |
| Les résultats du diagnostic indiquent un échec. | <p>Vérifiez les branchements</p> <ul style="list-style-type: none"> • Utilisez un câble droit pour le câble LAN. • Vérifiez si le câble est fermement branché. • Vérifiez la connexion entre le téléviseur et le routeur. <p>Vérifiez la configuration</p> <ul style="list-style-type: none"> • Changez l'adresse IP pour le serveur DNS (« Vérifier le raccordement réseau ») en consultant les éléments suivants. <ul style="list-style-type: none"> –Contactez votre fournisseur d'accès Internet. –Spécifiez l'adresse IP du routeur si vous ne connaissez pas le DNS de votre fournisseur d'accès Internet. |

| Condition | Explication/Solution |
|---|---|
| Impossible de trouver le serveur, de récupérer une liste et aucune reproduction. | <ul style="list-style-type: none"> • Une fois que vous avez changé la configuration du serveur, mettez le téléviseur hors tension en appuyant sur  sur le téléviseur. • Exécutez « Diagnostics de serveur ». <p>Lorsque vous utilisez un ordinateur comme serveur</p> <ul style="list-style-type: none"> • Vérifiez que l'ordinateur est allumé. N'éteignez pas l'ordinateur lors de l'accès. • Si un logiciel de sécurité est installé sur l'ordinateur, assurez-vous qu'il autorise les connexions avec des appareils externes. Pour plus d'informations, consultez le mode d'emploi fourni avec le logiciel de sécurité. • La charge sur l'ordinateur peut devenir trop importante ou l'application du serveur peut devenir instable. Essayez les actions suivantes : <ul style="list-style-type: none"> – Arrêtez l'application du serveur et redémarrez-la. – Redémarrez l'ordinateur. – Réduisez le nombre d'applications qui fonctionnent sur l'ordinateur. – Réduisez la quantité de contenu. |
| Les changements sur le serveur ne sont pas appliqués ou les contenus affichés diffèrent du contenu du serveur. | <ul style="list-style-type: none"> • Parfois les changements ne sont pas appliqués à ce qui est affiché sur l'écran du téléviseur même si le contenu a été ajouté et/ou effacé du serveur. Dans ce cas, reculez d'un niveau et essayez d'ouvrir de nouveau le dossier ou le serveur. |
| Les fichiers photo, musique et/ou vidéo n'apparaissent pas ou les icônes ne s'affichent pas. | <p>Vérification préliminaire</p> <ul style="list-style-type: none"> • Vérifiez que l'appareil raccordé est compatible avec DLNA. • Les opérations ne sont pas garanties pour tous les serveurs. De plus, les opérations diffèrent selon les fonctions du serveur et le contenu en question. • Allumez l'appareil raccordé. <p>Vérifiez les branchements</p> <ul style="list-style-type: none"> • Vérifiez que le câble LAN et/ou le cordon d'alimentation du serveur n'ont pas été débranchés. <p>Vérifiez la configuration</p> <ul style="list-style-type: none"> • Vérifiez que l'appareil raccordé est enregistré « Paramètres d'affichage des serveurs ». • Vérifiez que le serveur est correctement configuré. • Vérifiez que l'appareil sélectionné est raccordé au réseau et que l'accès est autorisé. • Si « Paramètres d'adresse IP » dans « Réseau », « Paramètres réseau » est réglé sur « DHCP (DNS automatique) » ou « DHCP (DNS manuel) », cela peut prendre un certain temps pour reconnaître les appareils s'il n'y a pas serveur DHCP. Exécutez « Diagnostics de serveur ». |
| Le téléviseur ne peut être trouvé par l'appareil compatible avec renderer (le controller). | <p>Vérifiez les branchements</p> <ul style="list-style-type: none"> • Vérifiez que le câble LAN et/ou le cordon d'alimentation du serveur n'ont pas été débranchés. <p>Vérifiez la configuration</p> <ul style="list-style-type: none"> • Vérifiez si la fonction « Fonction Renderer » est activée. • Vérifiez que l'appareil raccordé est enregistré « Contrôle d'accès Renderer ». |
| Seules quelques icônes apparaissent sous le « Réseau » dans le menu Domicile. | <ul style="list-style-type: none"> • Cela est normal lorsque la connexion Internet n'est pas disponible. Vous pouvez utiliser correctement trois Widgets pré-installés. Pour profiter de davantage de Widgets, vérifiez que le câble LAN et/ou le cordon d'alimentation du routeur/modem n'a pas été débranché. (*) |
| Vous avez utilisé des Widgets enregistrés, mais désormais certains contenus n'apparaîtront pas sur les Widgets. | <ul style="list-style-type: none"> • Vérifiez que le câble LAN et/ou le cordon d'alimentation du routeur/modem n'a pas été débranché. (*) • Le serveur du fournisseur de Widget est peut-être hors service. Réessayez ultérieurement d'utiliser le Widget. <p>(*) Votre routeur/modem doit être correctement configuré pour qu'il se connecte à Internet par avance. Veuillez contacter votre fournisseur d'accès Internet pour la configuration de votre routeur/modem.</p> |

| Condition | Explication/Solution |
|---|---|
| Général | |
| Le téléviseur ne peut être mis sous tension. | <ul style="list-style-type: none"> • Vérifiez si ENERGY SAVING SWITCH est activé (page 11). |
| Image et/ou son déformé. | <ul style="list-style-type: none"> • Eloignez le téléviseur des sources de parasites électriques notamment les voitures, les motos, les sèche-cheveux ou encore les appareils optiques. • Lorsque vous installez les appareils optionnels, laissez un espace entre ceux-ci et le téléviseur. • Vérifiez le raccordement de l'antenne/du câble. • Eloignez le câble d'antenne/du système câblé des autres câbles. |
| Le téléviseur s'éteint automatiquement (il passe en mode veille). | <ul style="list-style-type: none"> • Vérifiez si « Arrêt programmé » est activé ou confirmez le réglage « Durée » de « Marche programmée ». • Vérifiez si la fonction « Mise en veille du téléviseur » est activée. • En l'absence de signal et si vous n'appuyez sur aucune touche pendant 10 minutes, le téléviseur passe automatiquement en mode veille. |
| Le téléviseur s'allume automatiquement. | <ul style="list-style-type: none"> • Vérifiez si la fonction « Marche programmée » est activée. |
| Certaines sources d'entrées ne peuvent pas être sélectionnées. | <ul style="list-style-type: none"> • Sélectionnez « Présél. audio/vidéo » et annulez le réglage « Saut » pour la source d'entrée. |
| La télécommande ne fonctionne pas. | <ul style="list-style-type: none"> • Remplacez les piles. |
| Une liste vide apparaît dans le système GUIDE Plus+. | <ul style="list-style-type: none"> • Vérifiez le raccordement de l'antenne/du câble. • Les branchements et la configuration sont corrects mais votre système GUIDE Plus+ n'a pas été branché suffisamment longtemps pour recevoir les données de programmes. Laissez le téléviseur en « VEILLE » pendant une nuit (24 heures) ou utilisez « Téléchargement manuel ». • Vous vivez dans un pays/une région où le système GUIDE Plus+ n'est pas encore disponible. Vérifiez la liste des pays pour voir si vous vous trouvez dans une région compatible. http://www.europe.guideplus.com/ |
| Les appareils HDMI n'apparaissent pas dans la « Liste des périph. HDMI ». | <ul style="list-style-type: none"> • Vérifiez que vos appareils sont compatibles avec la Commande pour HDMI. |
| Vous ne parvenez pas à sélectionner « Non » dans « Commande pour HDMI ». | <ul style="list-style-type: none"> • Si un appareil audio compatible avec la Commande pour HDMI est raccordé au téléviseur, vous ne pouvez pas sélectionner « Non » dans ce menu. Pour changer la sortie audio du haut-parleur du téléviseur, sélectionnez « Haut-parleur TV » dans le menu « Haut-parleur ». |
| Tous les canaux ne sont pas mémorisés pour le câble. | <ul style="list-style-type: none"> • Consultez les informations concernant le fournisseur d'accès au câble sur le site Web d'assistance. http://support.sony-europe.com/TV/DVBC/ |