



MARQUE: BRANDT

REFERENCE: BCR160P

CODIC: 1405497



Brandt

**EN INSTRUCTION MANUAL
FR NOTICE D'UTILISATION
NL GEBRUIKERSHANDLEIDING
ES MANUAL DE INSTRUCCIONES
CZ NÁVOD K OBSLUZE
SK NÁVOD NA OBSLUHU**

**CLOCK RADIO
RADIO RÉVEIL
WEKKERRADIO
RADIO DESPERTADOR
RADIOBUDÍK
RÁDIOBUDÍK**

BCR160P



AVERTISSEMENTS

Cet appareil est destiné à un usage domestique uniquement. Toute utilisation autre que celle prévue pour cet appareil, ou pour une autre application que celle prévue, par exemple une application commerciale, est interdite.

Qu'avant le nettoyage ou autre entretien, l'appareil doit être déconnecté de l'alimentation.

Il convient que l'aération ne soit pas gênée par l'obstruction des ouvertures d'aération par des objets tels que journaux, nappes, rideaux, etc.

Il convient de ne pas placer sur l'appareil de sources de flammes nues, telles que des bougies allumées.

L'appareil ne doit pas être exposé à des égouttements d'eau ou des éclaboussures et de plus qu'aucun objet rempli de liquide tel que des vases ne doit être placé sur l'appareil.

Aération

Prévoyez un espace libre d'au moins 10 cm tout autour du produit.

Cette appareil n'est destiné pas a être utilise sous un climat tropical.

Les piles (piles installées) ne doivent pas être exposées à une chaleur excessive telle que celle du soleil, d'un feu ou d'origine similaire.

ATTENTION

Danger d'explosion si la pile n'est pas remplacée correctement. Ne remplacer que par le même type ou un type équivalent.

Déposez vos piles usagées auprès d'installation de recyclage pour protéger notre environnement.

Lorsque la prise du réseau d'alimentation ou une prise placée sur l'appareil est utilisée comme dispositif de déconnexion, ce dispositif doit demeurer aisément accessible.

CONSIGNES DE SÉCURITÉ IMPORTANTES

- Cet appareil est conçu pour être alimenté par une prise secteur fournissant un courant de 230 V, 50 Hz CA.
L'utilisation d'une alimentation fournissant un courant dont les spécifications sont différentes peut endommager l'appareil.
- En cas de dysfonctionnement dû à une décharge électrostatique, l'appareil doit être réinitialisé en étant débranché de la prise secteur.
- La plaque signalétique se trouve sous l'appareil.

Symboles



Cet appareil est équipé d'une double isolation, il n'est donc pas nécessaire de le connecter à la terre.



Ce symbole indique que l'appareil est conforme aux normes européennes de sécurité et de compatibilité électromagnétique.



Li

Manipulation et utilisation des piles

La pile doit être manipulée exclusivement par les adultes. Ne laissez jamais les enfants utiliser cet appareil sauf si le couvercle du logement de la pile est solidement fermé. L'appareil fonctionne avec une pile lithium CR2032 de 3 V. Cette pile est accessible et peut être changée. Retirez la vis de fixation du couvercle du logement de la pile de l'appareil. Retirez le couvercle du logement de la pile et retirez la pile.

EMPLACEMENT DES TOUCHES

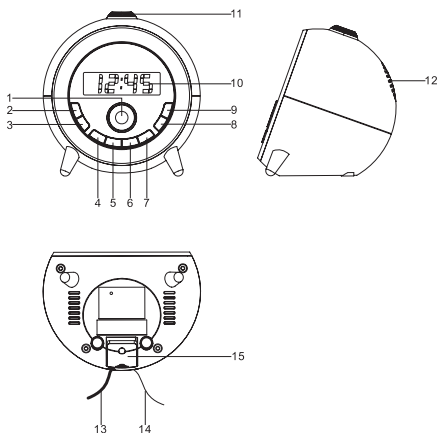

Touches :

1. SNOOZE/SLEEP/DIM [RAPPEL D'ALARME/ DORMIR / LUMINOSITÉ]
2. ON/OFF [MARCHE/ARRÊT]
3. 180 FLIP [ROTATION À 180°]
4. <<
5. >>
6. ☐ /AL. 1
7. 🔊 /AL. 2
8. M+/NAP, SET/MEM [M+/ SIESTE, RÉGLER/MÉMOIRE]
9. ⚙
10. Écran
11. Projecteur
12. Haut-parleur
13. Cordon d'alimentation
14. Antenne filaire
15. Couvercle du logement des piles

AFFICHAGE



PILE DE SAUVEGARDE

En cas de coupure de courant, la pile de sauvegarde permet de conserver en mémoire pendant une période courte les réglages de l'horloge et des alarmes. S'il n'y a pas de pile de sauvegarde dans l'appareil ou si la coupure de courant est trop longue, il faudra à nouveau régler l'horloge et les alarmes.

RÉGLER LA DATE ET L'HEURE

1. Posez l'appareil sur une surface plane et stable. Branchez l'appareil dans une prise électrique.
 - L'écran affiche 0:00.
2. Appuyez sur la touche **SET/MEM** jusqu'à ce que l'heure clignote à l'écran.
 - Les chiffres de l'année se mettent à clignoter.



3. Quand les chiffres de l'année clignotent, appuyez brièvement ou longuement sur <</> jusqu'à ce que l'année désirée s'affiche. Appuyez sur la touche **SET/MEM** pour confirmer.
 - Les chiffres du mois se mettent à clignoter.
4. Quand les chiffres du mois clignotent, appuyez brièvement ou longuement sur <</> jusqu'à ce que le mois désiré s'affiche. Appuyez sur la touche **SET/MEM** pour confirmer.
 - Les chiffres du jour se mettent à clignoter.

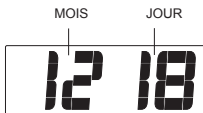



5. Quand les chiffres du jour clignotent, appuyez brièvement ou longuement sur <K / D> jusqu'à ce que le jour désiré s'affiche. Appuyez sur la touche **SET/MEM** pour confirmer.
 - Le format d'affichage sur 12 h ou 24 h clignote.
6. Pendant que le format d'affichage de l'heure clignote, sélectionnez l'affichage sur 12 h ou 24 h avec <K / D> .
7. Appuyez sur la touche **SET/MEM** pour confirmer.
 - Les chiffres des heures clignotent à l'écran.
8. Quand les chiffres des heures clignotent, appuyez brièvement ou longuement sur <K / D> pour les régler. Appuyez sur la touche **SET/MEM** pour confirmer.
 - Dans le format d'affichage sur 12 h, l'indicateur « PM » s'affiche pour indiquer l'après-midi.
 - Les chiffres des minutes clignotent à l'écran.
9. Quand les chiffres des minutes clignotent, appuyez brièvement ou longuement sur <K / D> pour les régler. Appuyez sur la touche **SET/MEM** pour confirmer.

ALLUMER L'APPAREIL / MODE RADIO

Appuyez sur  pour allumer l'appareil et entrer dans le mode radio.

- La fréquence radio s'affiche brièvement, puis l'horloge s'affiche.

ÉCOUTER LA RADIO

1. Réglez la fréquence de la station de radio désirée en appuyant plusieurs fois sur <K / D> .
 - L'antenne filaire se trouvant au dos de l'appareil sert pour la réception FM. L'antenne filaire doit être complètement déployée et correctement positionnée pour optimiser la réception.
 - Appuyez sur <K / D> pendant 2 secondes, puis relâchez la touche, l'appareil scanne les fréquences jusqu'à ce qu'il trouve une station de radio dont la réception est suffisamment bonne.
2. Réglez le volume en appuyant brièvement ou longuement sur  /  .
3. Appuyez sur  pour éteindre la radio.

PRÉRÉGLER VOS STATIONS DE RADIO PRÉFÉRÉES

Vous pouvez préréglé jusqu'à 10 stations FM.

1. Réglez la fréquence de la station de radio que vous voulez

prérégler en procédant comme indiqué au chapitre « ÉCOUTER LA RADIO ».

2. Appuyez sur **M+/NAP** pendant 2 secondes, « P01 » clignote à l'écran.
3. Sélectionnez un numéro de mémoire en appuyant plusieurs fois sur <K/▷>.
4. Appuyez à nouveau sur **M+/NAP** pour mémoriser la station.
5. Répétez cette procédure pour prérégler d'autres stations de radio.

Pour écouter l'une des stations radio préréglées, appuyez plusieurs fois sur **M+/NAP** pour la sélectionner.

UTILISER LES DEUX ALARMES

Avant de régler une alarme, vérifiez que l'horloge a été réglée.

Régler l'alarme 1 ou 2

1. Quand l'heure est affichée, appuyez une fois sur **AL 1 / AL 2** pour que l'heure de l'alarme correspondante s'affiche.
2. Appuyez sur **AL 1 / AL 2** jusqu'à ce que les chiffres des heures se mettent à clignoter.
3. Pendant que les chiffres des heures clignotent, réglez-les en appuyant plusieurs fois brièvement ou longuement sur <K/▷>.
4. Appuyez sur **AL 1 / AL 2** pour confirmer.
 - Les chiffres des minutes se mettent à clignoter.
5. Pendant que les chiffres des minutes clignotent, réglez-les en appuyant plusieurs fois brièvement ou longuement sur <K/▷>.
6. Appuyez sur **AL 1 / AL 2** pour confirmer.
 - L'écran affiche « 1-5 ».
7. Quand le jour de la semaine clignote, sélectionnez les jours de la semaine de déclenchement de l'alarme en appuyant plusieurs fois brièvement ou longuement sur <K/▷>.
 - 1-5: du lundi au vendredi.
 - 1-7: du lundi au dimanche.
 - 6-7: le week-end.
 - 1-1: un jour de la semaine.
 - Si 1-1 est sélectionné, sélectionnez un jour en appuyant plusieurs fois sur <K/▷>.
8. Appuyez sur **AL 1 / AL 2** pour confirmer.
 - « bu » clignote à l'écran.

9. Appuyez sur **AL 1 / AL 2** pour confirmer, l'alarme est réglée sur la sonnerie.
 - Pour régler l'alarme sur la radio, procédez comme suit : quand « bu » clignote à l'écran, appuyez sur <◀/▶ pour afficher la fréquence radio. Appuyez sur **AL 1 / AL 2** pour confirmer. Le volume clignote à l'écran.
 - Quand le volume clignote, réglez-le en appuyant plusieurs fois sur <◀/▶. Appuyez sur **AL 1 / AL 2** pour confirmer.
10. L'alarme retentit tous les jours à l'heure réglée pendant 30 minutes. Pour éteindre l'alarme, appuyez sur ☺.

Pour vérifier l'heure d'une alarme, appuyez sur **AL 1 / AL 2**, l'heure de l'alarme correspondante s'affiche brièvement, puis l'horloge s'affiche à nouveau.

Pour désactiver l'alarme, procédez comme suit : quand l'horloge est affichée, appuyez sur **AL 1 / AL 2** jusqu'à ce que le voyant de l'alarme correspondante s'éteigne.

Rappel d'alarme

Cette fonction permet d'arrêter momentanément l'alarme pendant 9 minutes quand elle se déclenche. Quand vous appuyez sur la touche **SNOOZE/SLEEP/DIM**, l'alarme s'éteint, puis retentit à nouveau après 9 minutes.

ARRÊT AUTOMATIQUE

La minuterie d'arrêt automatique (fonction dormir) permet de programmer l'arrêt automatique de la radio.

Dans le mode radio, appuyez sur **SNOOZE/SLEEP/DIM** pour sélectionner l'un des délais d'arrêt automatique suivants : 90, 60, 30 ou 15 minutes.

La radio s'éteint automatiquement quand le délai sélectionné est écoulé.

Pour afficher le délai restant, appuyez sur **SNOOZE/SLEEP/DIM**. Pour annuler cette fonction, appuyez sur la touche **SNOOZE/SLEEP/DIM** jusqu'à ce que « OFF » s'affiche.
Pour éteindre la radio avant la fin du délai d'arrêt automatique, appuyez sur ☺.

DST (Heure d'été)

Quand l'horloge est affichée, appuyez sur **SNOOZE/SLEEP/DIM** pendant 3 secondes. L'horloge avance d'une heure.

Pour désactiver cette fonction, appuyez à nouveau sur **SNOOZE/SLEEP/DIM** pendant 3 secondes.

ALLUMAGE/EXTINCTION AUTO DE L'ÉCRAN

Quand l'horloge est affichée, appuyez sur **▷▷** pendant 3 secondes, le voyant écran allumé/éteint s'affiche et l'écran s'éteint après 15 secondes. L'appareil se met en veille.

Appuyez sur n'importe quelle touche pour allumer l'écran pendant 15 secondes.

Pour annuler cette fonction, appuyez sur **▷▷** pendant 3 secondes, le voyant écran allumé/éteint disparaît de l'écran.

CHANGEMENT AUTO DE L'AFFICHAGE

Appuyez sur **◀◀** jusqu'à ce que l'écran affiche « ON » pour activer le mode de changement automatique de l'affichage.

L'année, la date et l'heure actuelle s'affichent dans l'ordre suivant :

« Année » (5 secondes environ) → « Mois et Jour » (5 secondes environ) → « Heure actuelle » (5 secondes environ)



Pour quitter ce mode, appuyez sur **◀◀** jusqu'à ce que l'écran affiche « OFF ».

RÉGLER LA LUMINOSITÉ DE L'ÉCRAN

Pour adapter la luminosité de l'écran à la luminosité ambiante, appuyez plusieurs fois sur **SNOOZE/SLEEP/DIM** quand l'heure est affichée pour régler la luminosité sur élevée, moyenne ou basse.

MINUTERIE DE SIESTE

Cette fonction vous permet de régler l'appareil pour qu'il sonne après un délai présélectionné (jusqu'à 90 minutes) sans avoir à régler les alarmes.

1. Quand l'heure est affichée, appuyez plusieurs fois sur **M+/NAP** pour sélectionner le délai en minutes :

10 > 20 > 30 > 40 > 50 > 60 > 70 > 80 > 90.

2. Une fois le délai sélectionné écoulé, l'appareil sonne pendant 30 minutes, puis il s'éteint automatiquement.
 - Pour arrêter la sonnerie, appuyez sur ϕ .
 - Pour désactiver cette fonction, appuyez sur **M+/NAP** jusqu'à ce que « OFF » s'affiche à l'écran.

PROJECTION

Grâce à cette fonction de projection, vous pouvez facilement projeter l'heure sur une surface, par exemple un mur.

- Pour faire la mise au point de l'heure projetée, tournez la molette du projecteur.
- Pour modifier légèrement l'angle de projection, tournez la sphère du projecteur.
- Pour faire pivoter l'heure de 180°, appuyez sur 180 FLIP.

REMARQUE :

Quand le projecteur est allumé, ne regardez jamais directement dedans.

La distance maximale de projection est de 1 à 3 m environ.

SPÉCIFICATIONS

Bande de fréquences FM : 87.5-108 MHz

Alimentation : CA 230 V~ 50 Hz

Puissance absorbée : 5 W

Pile de secours : 1 x CR2032 CC 3 V --- (non fournie)

En raison des modifications et améliorations apportées à nos produits, de petites incohérences peuvent apparaître dans cette notice d'utilisation. Veuillez nous excuser pour la gêne occasionnée.

Darty Plc © UK: EC1N 6TE 06/02/2014