



MARQUE: BRANDT

REFERENCE: BCR175

CODIC: 4010264



Brandt

**EN INSTRUCTION MANUAL
FR MANUEL D'INSTRUCTIONS
NL GEBRUIKERSHANDLEIDING
ES MANUAL DE INSTRUCCIONES**

**ALARM CLOCK RADIO
RADIO RÉVEIL
WEKKERRADIO
RADIO DESPERTADOR**

BCR175



AVERTISSEMENTS

Cet appareil est destiné à un usage domestique uniquement. Toute utilisation autre que celle prévue pour cet appareil, ou pour une autre application que celle prévue, par exemple une application commerciale, est interdite.

Qu'avant le nettoyage ou autre entretien, l'appareil doit être déconnecté de l'alimentation.

Il convient que l'aération ne soit pas gênée par l'obstruction des ouvertures d'aération par des objets tels que journaux, nappes, rideaux, etc.

Il convient de ne pas placer sur l'appareil de sources de flammes nues, telles que des bougies allumées.

L'appareil ne doit pas être exposé à des égouttements d'eau ou des éclaboussures et de plus qu'aucun objet rempli de liquide tel que des vases ne doit être placé sur l'appareil.

Aération

Prévoyez un espace libre d'au moins 10 cm tout autour du produit.

Cette appareil n'est destiné pas à être utilisé sous un climat tropical.

Les piles et les batteries ne doivent pas être exposées à une chaleur excessive, par exemple celle de la lumière du soleil, d'un feu, etc.

Déposez vos piles usagées auprès d'installation de recyclage pour protéger notre environnement.

Lorsque la prise du réseau d'alimentation ou une prise placée sur l'appareil est utilisée comme dispositif de déconnexion, ce dispositif doit demeurer aisément accessible.

INSTRUCTIONS IMPORTANTES DE SÉCURITÉ

Alimentation

Cet appareil est conçu pour être alimenté par une prise secteur fournissant un courant de 220-240 V, 50 Hz CA. Toute autre source d'alimentation est susceptible de l'endommager.

Symboles



Cet appareil est équipé d'une double isolation; il n'est donc pas indispensable de le relier à la terre.



Ce symbole indique que l'appareil est conforme aux normes européennes de sécurité et de compatibilité électromagnétique.

La plaque signalétique est située sous l'appareil.

Manipulation et utilisation des piles

Seuls les adultes doivent manipuler les piles. Ne laissez jamais les enfants utiliser cet appareil sauf si le couvercle du compartiment de la pile est solidement fermé.

L'appareil fonctionne avec une pile de type 9V 6F22 ou de type équivalent qui est accessible et peut être remplacée.

Ouvrez le couvercle du compartiment de la pile situé sous l'appareil. Déconnectez la pile du clip d'attache.

EMPLACEMENT DES BOUTONS DE CONTRÔLE

Vue du dessus

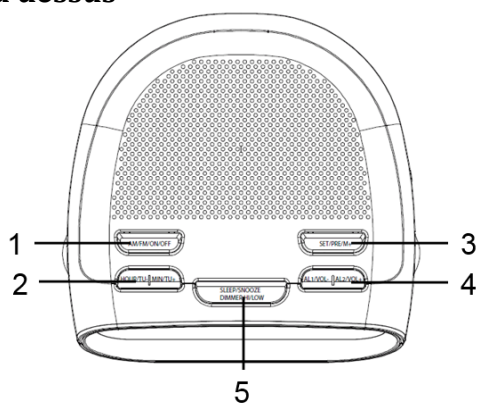

Boutons:

1. AM / FM / MARCHÉ / ARRÊT
2. Sur le côté gauche : HOUR/TU- (HEURE / RÉGLAGE -)
Sur le côté droit : MIN/TU+ (MINUTES / RÉGLAGE +)
3. SET/PRE/M+
4. Sur le côté gauche : AL1/VOL-
Sur le côté droit : AL2/VOL+
5. SLEEP/SNOOZE, DIMMER HI/LOW (SOMMEIL / RAPPEL D'ALARME, LUMINOSITÉ FORTE/FAIBLE)

Vue du dessous

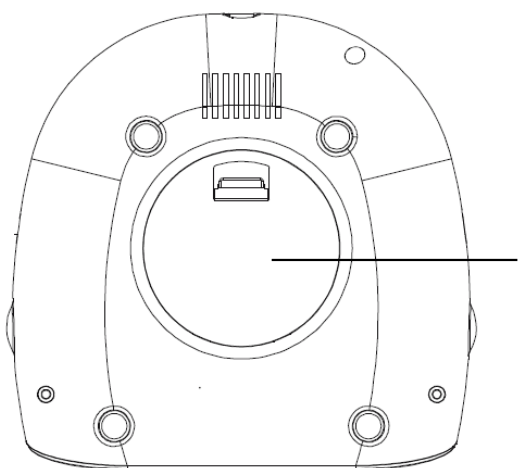

Couvercle du compartiment de la pile

AFFICHAGE

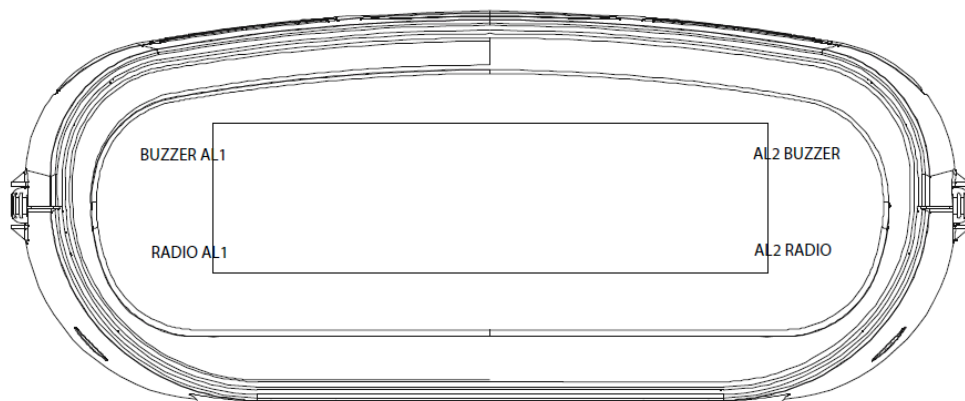

Indicateurs lumineux

BUZZER AL1 (SONNERIE AL1)	AL2 BUZZER (SONNERIE AL2)
RADIO AL1	AL2 RADIO

PILE DE SAUVEGARDE

En cas de coupure de courant, la pile de sauvegarde permet de conserver en mémoire pendant une courte période les réglages de l'horloge et des alarmes. S'il n'y a pas de pile de sauvegarde dans l'appareil ou si la coupure de courant est trop longue, il faudra à nouveau régler l'horloge et les alarmes.

MODE DE VEILLE

Posez l'appareil sur une surface plane et stable, puis branchez son câble d'alimentation dans une prise électrique.

- L'appareil sera en mode de veille.
- « 0:00 » se met à clignoter.

Pour mettre l'appareil en veille, appuyez et maintenez le bouton **AM/FM/ON/OFF** pressé pendant environ 2 secondes.

RÉGLAGE DE L'HORLOGE

1. En mode de veille, appuyez et maintenez **SET/PRE/M+** pressé jusqu'à ce que les chiffres des heures et des minutes se mettent à clignoter.

- L'affichage de l'horloge est en format de 24 heures.

2. Alors que les chiffres des heures et des minutes clignotent, appuyez plusieurs fois sur le bouton illustré ci-dessous respectivement sur le côté gauche (**HOUR/TU-**) et sur le côté droit (**MIN/TU+**) pour régler les heures et les minutes.



- Maintenez respectivement les boutons **HOUR/TU-** et **MIN/TU+** pressés pour que les chiffres défilent rapidement.

3. Appuyez sur **SET/PRE/M+** pour confirmer.

- Les chiffres des heures et des minutes s'arrêteront de clignoter.

MISE EN MARCHE/MODE RADIO

Appuyez sur **AM/FM/ON/OFF** pour mettre l'appareil en marche et activer le mode radio.

- La fréquence radio s'affiche brièvement, puis l'horloge s'affichera de nouveau.

FONCTIONNEMENT DE LA RADIO

1. Appuyez sur le bouton **AM/FM/ON/OFF** pour mettre la radio en marche.
2. Appuyez plusieurs fois sur **AM/FM/ON/OFF** pour sélectionner la bande radio FM ou AM.
3. Réglez le volume en appuyant longuement ou plusieurs fois brièvement sur le côté gauche du bouton (**AL1/VOL-**) ou sur le côté droit du bouton (**AL2/VOL+**).

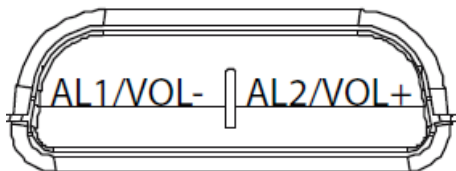

4. Appuyez de manière répétée sur le bouton **hour/TU-** ou **MIN/TU+** pour régler la station désirée.
 - Appuyez et maintenez le bouton **hour/TU-** ou **MIN/TU+** pendant 2 secondes, puis relâchez le bouton et l'appareil balayera les fréquences jusqu'à ce qu'il trouve une station de radio dont la réception est suffisamment bonne.

REMARQUE :

Pour optimiser la réception FM, déployez complètement l'antenne FM.

Pour optimiser la réception AM, tournez lentement l'appareil en le maintenant à l'horizontale.

MÉMORISATION DE VOS STATIONS DE RADIO PRÉFÉRÉES

Vous pouvez préréglé jusqu'à 10 stations FM et 10 stations AM.

1. Suivez les étapes du paragraphe "FONCTIONNEMENT RADIO " et réglez la station que vous désirez mémoriser.
2. Appuyez et maintenez le bouton **SET/PRE/M+** pressé.
 - « P01 » clignotera sur l'écran.
3. Appuyez de manière répétée sur le bouton **hour/TU-** ou **MIN/TU+** pour sélectionner le numéro d'allocation de la station mémorisée de P01 à P10.
4. Appuyez à nouveau sur le bouton **SET/PRE/M+** pour mémoriser la station.
5. Répétez les étapes 1 à 4 pour mémoriser d'autres stations.

Pour écouter l'une des stations de radio mémorisées, appuyez de manière répétée sur le bouton **SET/PRE/M+** pour sélectionner la station de radio désirée.

Pour éteindre la radio, appuyez et maintenez le bouton **AM/FM/ON/OFF** durant environ 2 secondes.

FONCTIONNEMENT DES DEUX ALARMES

Avant de régler l'heure d'une alarme, vérifiez que l'horloge a été réglée.

Réglage de l'alarme 1 ou de l'alarme 2

1. En mode de veille, appuyez de manière répétée sur le bouton **AL1/VOL-** ou **AL2/VOL+** pour sélectionner la sonnerie ou la radio comme alarme.
 - L'(les) indicateur(s) lumineux correspondant(s) s'allumera(ont).
 - « 0:00 » se mettra à clignoter sur l'affichage.

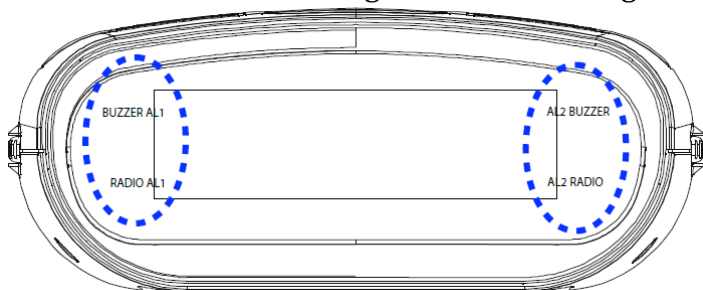

2. Lorsque « 0:00 » clignote, réglez l'heure de l'alarme en appuyant plusieurs fois respectivement sur les boutons **HOUR/TU-** et **MIN/TU+**.
 - Maintenez respectivement le bouton **HOUR/TU-** et **MIN/TU+** pressés pour que les chiffres défilent rapidement.

Pour vérifier le réglage d'une alarme, appuyez sur le bouton **AL1/VOL-** ou **AL2/VOL+**, l'heure de l'alarme correspondante clignotera brièvement, puis l'horloge s'affichera à nouveau.

Pour éteindre une alarme quand elle se déclenche, appuyez sur **AM/FM/ON/OFF**, et elle se déclenchera à nouveau les jours suivants à l'heure programmée.

Pour désactiver l'alarme, en mode de veille, appuyez sur le bouton **AL1/VOL-** ou **AL2/VOL+** de manière répétée jusqu'à ce que l'indicateur lumineux de l'alarme disparaisse de l'affichage.

Fonction de rappel d'alarme

Cette fonction permet d'arrêter momentanément l'alarme pendant 9 minutes quand elle se déclenche. Lorsque vous appuyez sur la touche **SLEEP/SNOOZE**, l'alarme (sonnerie ou radio) s'éteindra, puis retentira à nouveau 9 minutes après.

L'indicateur lumineux de l'alarme clignotera.

FONCTIONNEMENT DE LA MINUTERIE D'ARRÊT AUTOMATIQUE (SOMMEIL)

La minuterie d'arrêt automatique (fonction sommeil) permet de programmer l'arrêt automatique de la radio.

Réglage de la minuterie d'arrêt automatique

1. En mode radio, appuyez sur le bouton **SLEEP/SNOOZE**.
 - « 90 » s'affichera sur l'écran.
2. Appuyez plusieurs fois sur **SLEEP/SNOOZE** pour sélectionner l'un des délais d'arrêt automatique suivants : 90, 80, 70, 60, 50, 40, 30, 20 ou 10 minutes.
3. La radio s'éteindra automatiquement lorsque le délai sélectionné sera écoulé.

Pour vérifier la durée de sommeil restante, appuyez sur le bouton **SLEEP/SNOOZE**.

Pour désactiver la fonction de sommeil, appuyez sur la touche **SLEEP/SNOOZE** jusqu'à ce que « OFF » s'affiche sur l'écran.

Pour éteindre la radio avant la fin du délai d'arrêt automatique sélectionné, appuyez et maintenez **AM/FM/ON/OFF** durant 2 secondes pour mettre l'appareil en veille.

CONTRÔLE DE LUMINOSITÉ

En mode de veille, appuyez plusieurs fois sur le bouton **DIMMER HI/LOW** pour ajuster la luminosité de l'affichage (clair ou pâle).

SPÉCIFICATIONS

Source d'alimentation: CA 220-240V~ 50Hz, 4W

AM: 522-1620 kHz

FM: 87.5 – 108 MHz

Pile de sauvegarde : 9V  (1 x 6F22 ou type équivalent)

En raison des mises au point et améliorations constamment apportées à nos produits, de petites incohérences peuvent apparaître dans le mode d'emploi. Veuillez nous excuser pour la gêne occasionnée.

Darty Plc © UK: EC1N 6TE 14 /08/2014