



MARQUE: BOSE

REFERENCE: SOUNDTOUCH AM3 S.5 B

CODIC: 4087631



BOSE[®]



SoundTouch[™] SA-4 amplifier

Notice d'utilisation

Sécurité

Prenez le temps de lire attentivement les instructions de cette notice d'utilisation. Elles vous seront précieuses pour installer et utiliser correctement votre système, et vous aideront à tirer le meilleur parti de sa technologie. Conservez cette notice d'utilisation pour référence ultérieure.

Tous les produits Bose doivent être utilisés en respectant les réglementations locales et nationales.

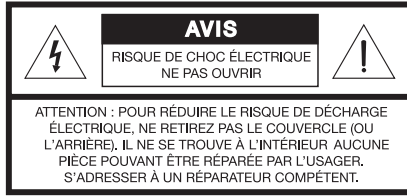

Le symbole représentant un éclair avec une flèche à l'intérieur d'un triangle équilatéral prévient l'utilisateur de la présence d'une tension électrique dangereuse non isolée à l'intérieur de l'appareil. Cette tension est d'un niveau suffisamment élevé pour représenter un risque d'électrocution.



Le symbole représentant un point d'exclamation à l'intérieur d'un triangle équilatéral, tel qu'il figure sur le système, signale à l'utilisateur la présence d'instructions importantes relatives au fonctionnement et à l'entretien de l'appareil dans cette notice d'installation.



AVERTISSEMENTS :

- Pour limiter les risques d'incendie ou d'électrocution, n'exposez pas l'appareil à la pluie ou à l'humidité.
- Protégez l'appareil de tout risque de ruissellement ou d'éclaboussure. Ne placez pas d'objets contenant des liquides, tels que des vases, sur l'appareil. Comme avec tout appareil électronique, veillez à ne pas renverser de liquides sur une partie quelconque de l'appareil. Les liquides peuvent provoquer des pannes et/ou un risque d'incendie.
- Conservez les piles et batteries hors de portée des enfants. En cas de manipulation inappropriée, elles risquent de provoquer un incendie ou des brûlures chimiques. Ne rechargez pas, ne démontez pas et ne portez pas les piles et batteries à une température supérieure à 100 °C, et ne les incinérez pas. Pour jeter les piles usagées, respectez la réglementation locale. Remplacez une pile uniquement par une pile du même type, portant la même référence.
- Risque d'explosion en cas de remplacement incorrect de la pile ou de la batterie. Utilisez uniquement des piles de type AA (CEI LR06)
- Ne placez jamais d'objets enflammés, tels que des bougies allumées, sur l'appareil.



AVERTISSEMENT : Certaines pièces présentent un risque de suffocation. Ne pas laisser à la portée des enfants de moins de 3 ans.



AVERTISSEMENT : Ce produit contient des composants magnétiques. Contactez votre médecin pour toute question relative à l'effet de ces composants sur le fonctionnement d'un appareil médical implanté.



Veillez à vous débarrasser de vos piles usagées conformément aux réglementations locales.
Ne les incinérez pas.



ATTENTION :

- Afin d'éviter tout risque d'électrocution, insérez bien la fiche du cordon d'alimentation dans la fente correspondante de la prise d'alimentation. Insérez entièrement la fiche dans le connecteur approprié.
- Ce produit doit être utilisé à l'intérieur. Il n'a pas été conçu ni testé pour une utilisation en extérieur, dans des véhicules ou sur des bateaux.
- N'apportez aucune modification au système ou aux accessoires. Toute modification non autorisée peut compromettre votre sécurité, le respect des réglementations et les performances.

REMARQUES :

- Pour la configuration du produit, il est nécessaire de disposer d'un ordinateur, d'un réseau Wi-Fi® domestique et d'un accès Internet.
- Lorsque la fiche d'alimentation ou la prise multiple est utilisée comme dispositif de débranchement de l'appareil, elle doit rester facilement accessible.
- L'étiquette d'identification du produit est située au-dessous de l'appareil.
- Les câbles d'enceintes et d'interconnexion fournis avec cet appareil ne sont pas approuvés pour une installation encastrée. Consultez la réglementation locale pour connaître le type de câblage correct pour une installation encastrée.
- Toute modification non autorisée expressément par Bose Corporation est susceptible d'annuler le droit de l'utilisateur à mettre en œuvre cet appareil.
- Ce produit doit être utilisé dans une plage de températures de 0 °C à 40 °C.

Instructions importantes relatives à la sécurité

1. Veuillez lire ces instructions.
2. Veuillez conserver ces instructions.
3. Respectez tous les avertissements.
4. Suivez toutes les instructions.
5. N'utilisez pas cet appareil à proximité d'eau ou d'une source d'humidité.
6. Utilisez uniquement un chiffon sec pour le nettoyage.
7. Ne bloquez jamais les orifices d'aération. Suivez les instructions du fabricant pour l'installation.
8. N'installez pas cet appareil à proximité d'une quelconque source de chaleur, telle qu'un radiateur, une arrivée d'air chaud, un four ou tout autre appareil (notamment les amplificateurs) produisant de la chaleur.
9. Veillez à profiter de la sécurité offerte par les fiches de type terre ou polarisées. Les fiches polarisées sont équipées de deux bornes de largeurs différentes. Les prises de type terre sont équipées de deux fiches mâles et d'un orifice pour la mise à la terre. Cet orifice (fiche femelle) est destiné à assurer votre sécurité. Si la fiche fournie ne s'adapte pas à votre prise de courant, consultez un électricien pour qu'il remplace cette prise obsolète.
10. Protégez le cordon d'alimentation contre les risques de piétinement ou de pincement, notamment au niveau des fiches, des prises de courant et des branchements à l'appareil.
11. Utilisez uniquement les accessoires spécifiés par le fabricant.
12. Débranchez cet appareil pendant les orages ou au cours des longues périodes de non utilisation.
13. Confiez toute réparation à du personnel qualifié. Une réparation est nécessaire lorsque l'appareil a été endommagé de quelque façon que ce soit (endommagement du cordon d'alimentation ou de la fiche électrique, renversement d'un liquide ou de tout objet sur l'appareil, exposition de l'appareil à la pluie ou à l'humidité, mauvais fonctionnement, chute de l'appareil, etc.).

USA et Canada - Informations importantes sur la conformité

- Cet appareil est conforme à la partie 15 de la réglementation de la FCC et au(x) standard(s) RSS exempté(s) de licence d'Industrie Canada. Son utilisation est assujettie aux conditions suivantes : (1) cet appareil ne doit pas provoquer d'interférences et (2) cet appareil doit tolérer les interférences externes, y compris celles qui peuvent provoquer un fonctionnement anormal de cet appareil.
- Cet appareil est conforme aux réglementations de la FCC et d'Industrie Canada sur les limites d'exposition aux rayonnements électromagnétiques pour le grand public.
- Cet appareil ne doit pas être placé à côté de, ni utilisé en conjonction avec, un autre émetteur radio ou son antenne.
- Cet appareil est conforme aux standards RSS exemptés de licence d'Industrie Canada. Son utilisation est assujettie aux conditions suivantes : (1) cet appareil ne doit pas provoquer d'interférences et (2) cet appareil doit tolérer les interférences externes, y compris celles qui peuvent provoquer un fonctionnement anormal de cet appareil.
- Cet appareil est conforme aux réglementations de la FCC et d'Industrie Canada sur les limites d'exposition aux rayonnements électromagnétiques en environnement non contrôlé. Cet appareil doit être installé et utilisé en préservant une distance minimale de 8 pouces (20 cm) entre le corps rayonnant et votre corps. Il ne doit pas être placé à côté de, ni utilisé en conjonction avec, un autre émetteur radio ou son antenne.
- **Adaptateur pour réseau sans fil SoundTouch** : Cet appareil doit être installé et utilisé en préservant une distance minimale de 8 pouces (20 cm) entre le corps rayonnant et votre corps.

CAN ICES-3 (B)/NMB-3(B)

Ce produit de classe B est conforme aux spécifications de la réglementation ICES-003 du Canada.

Informations sur les produits générateurs de bruit électrique

Cet appareil a fait l'objet de tests prouvant sa conformité aux limites imposées aux appareils numériques de classe B, conformément à la partie 15 des réglementations de la FCC. Ces limites sont conçues pour offrir une protection raisonnable contre les interférences nuisibles dans une installation résidentielle. Ce matériel génère, utilise et est susceptible d'émettre de l'énergie à des fréquences radio. À ce titre, s'il n'est pas installé ou utilisé conformément aux instructions, il est susceptible de perturber les communications radio. Cependant, il n'est nullement garanti que de telles perturbations ne se produisent pas dans une installation donnée. Si cet appareil perturbe effectivement la réception de la radio ou de la télévision (ce qui peut être vérifié en allumant et en éteignant l'appareil), vous êtes invité à tenter de remédier au problème en prenant une ou plusieurs des mesures ci-dessous :

- Réorientez ou déplacez l'antenne de réception.
- Augmentez la distance séparant le matériel du récepteur.
- Connectez l'appareil à une prise reliée à un circuit différent de celui auquel est connecté le récepteur.
- Consultez votre revendeur ou un technicien radio/TV expérimenté pour assistance.



Bose Corporation déclare que ce produit est conforme aux critères essentiels et autres dispositions de la Directive 1999/5/CE et des autres directives européennes applicables. L'attestation complète de conformité est disponible à l'adresse www.Bose.com/compliance.

Sécurité

Noms et contenu des substances ou éléments toxiques ou dangereux						
Nom	Substances ou éléments toxiques ou dangereux					
	Plomb (Pb)	Mercure (Hg)	Cadmium (Cd)	Chrome hexavalent (CR(VI))	Biphényle polybromé (PBB)	Ether de diphényle polybromé (PBDE)
Polychlorobiphényles	X	O	O	O	O	O
Pièces métalliques	X	O	O	O	O	O
Pièces en plastique	O	O	O	O	O	O
Enceintes	X	O	O	O	O	O
Câbles	X	O	O	O	O	O

O : indique que la quantité de cette substance toxique ou dangereuse contenue dans tous les composants homogènes de cette pièce est inférieure à la limite définie dans SJ/T 11363-2006.

X : indique que la quantité de cette substance toxique ou dangereuse contenue dans au moins un des composants homogènes de cette pièce est supérieure à la limite définie dans SJ/T 11363-2006.

Renseignements à noter et conserver :

Le modèle et le numéro de série sont indiqués à la base de l'appareil.

Modèle et numéro de série de l'amplificateur SA-4 : _____

Modèle et numéro de série de l'adaptateur pour réseau sans fil : _____

Modèle et numéro de série du contrôleur SoundTouch™ : _____

Date d'achat : _____

Nous vous conseillons de conserver votre facture avec ce manuel de l'utilisateur.



Made for

 iPod  iPhone  iPad

AirPlay fonctionne avec les produits Apple iPhone, iPad et iPod touch sous iOS 4.3.3 ou version ultérieure, les Mac sous OS X Mountain Lion, et les Mac ou PC avec iTunes 10.2.2 ou version ultérieure.

AirPlay, Apple iPad, iPhone, iPod touch, iTunes, Mac et OS X sont des marques commerciales d'Apple Inc. et des marques déposées aux USA et dans d'autres pays.

Les expressions « Conçu pour l'iPod », « Conçu pour l'iPhone » et « Conçu pour l'iPad » désignent un accessoire électronique conçu pour être connecté spécifiquement à un iPod, un iPhone ou un iPad respectivement, et qui a été certifié par son fabricant comme conforme aux standards de performances d'Apple. Apple n'est pas responsable du fonctionnement de cet appareil ni de sa conformité avec les normes de sécurité. Prière de noter que l'utilisation de cet accessoire avec un iPod, iPhone ou iPad peut avoir un effet adverse sur ses fonctions de liaison sans fil.

Le nom et le logo *Bluetooth*® sont des marques déposées du Bluetooth SIG, Inc. et leur utilisation par Bose fait l'objet d'un accord de licence.

Android et Google Play sont des marques déposées de Google, Inc.

SoundTouch et le design « wireless note » sont des marques commerciales de Bose Corporation aux USA et dans d'autres pays.

Wi-Fi® est une marque déposée de la Wi-Fi Alliance.

Windows est une marque déposée de Microsoft Corporation aux USA et dans d'autres pays.

© 2013 Bose Corporation. Toute reproduction, modification, distribution ou autre utilisation, même partielle, de ce document est interdite sans autorisation écrite préalable.

Présentation de SoundTouch™, par Bose®

Principaux avantages	7
----------------------------	---

Introduction

Votre amplificateur SoundTouch™ SA-4	8
Caractéristiques du système	8

Installation du système

Déballage du système	9
Ajout du système à votre réseau Wi-Fi®	10
Installation de l'application SoundTouch™	10
Connexion du système à votre réseau Wi-Fi®	11
Installation de l'amplificateur SoundTouch™ SA-4	13
Installation de l'adaptateur pour réseau sans fil SoundTouch™	14
Connexion des enceintes à l'amplificateur SA-4	14

Contrôle du système à l'aide de l'App

Utilisation de l'application SoundTouch™	16
Pour obtenir de l'aide.....	16
Téléchargement de l'application sur votre appareil mobile.....	17
Contrôle du système à partir d'un autre ordinateur	17

Utilisation du système

Écoute de musique avec le contrôleur SoundTouch™	18
Utilisation du contrôleur SoundTouch™	18
Lecture d'un flux AirPlay.....	19
Informations système	19
Indicateur de l'amplificateur SoundTouch™ SA-4	19
Indicateur de l'adaptateur pour réseau Wi-Fi® SoundTouch™	20

Sommaire

Création de vos présélections

Principe de fonctionnement des présélections.....	21
Points importants.....	21
Écoute d'une présélection.....	21
Définition d'une présélection	21
Paramétrage d'une présélection	21
Modification d'une présélection.....	21

Fonctionnalités avancées

Autre méthode d'installation	22
Désactivation de la fonctionnalité Wi-Fi®	23
Restauration de la fonctionnalité Wi-Fi	23

Entretien

Ajout d'un réseau Wi-Fi®	24
Résolution des problèmes	24
Nettoyage.....	26
Service client.....	26
Garantie limitée	26

Informations techniques

Amplificateur SoundTouch™ SA-4.....	27
Adaptateur pour réseau sans fil SoundTouch™	28
Contrôleur SoundTouch™	28

Annexes

Annexe A : Panneau de connexions de l'amplificateur SA-4	29
Annexe B : Fixation murale de l'amplificateur SoundTouch™ SA-4.....	30
Annexe C : Fixation murale de l'adaptateur sans fil SoundTouch™	32
Annexe D : Fixation murale du contrôleur SoundTouch™	33
Annexe E : Utilisation d'un ordinateur de bureau pour établir la connexion au réseau.....	34

Présentation de SoundTouch™, par Bose®

SoundTouch™ permet de transmettre les stations radio et les services musicaux sur l'Internet, ainsi que la musicothèque enregistrée sur votre ordinateur. Si vous disposez d'un réseau Wi-Fi®, vous voilà prêt à écouter votre musique préférée dans n'importe quelle pièce.

Principaux avantages

- Accès sans fil aux stations radio et services musicaux sur l'Internet, ainsi qu'à la musicothèque enregistrée sur votre ordinateur.
- Diffusion de votre musique préférée facilement, avec votre propres présélections.
- Utilisation de votre réseau Wi-Fi existant.
- Contrôle simple et convivial grâce à l'application gratuite SoundTouch™ pour votre ordinateur, votre smartphone ou votre tablette.
- Il suffit d'ajouter des composants supplémentaires à tout moment pour pouvoir écouter votre musique dans davantage de pièces.
- La vaste gamme de systèmes audio Bose® permet de choisir la solution la mieux adaptée à chaque pièce ou espace extérieur.

Introduction

Votre amplificateur SoundTouch™ SA-4

Votre amplificateur SoundTouch™ SA-4 représente un moyen élégant de produire un son ample et d'excellente qualité dans toute pièce de votre maison ou à l'extérieur, via une liaison sans fil utilisant votre réseau Wi-Fi®. L'application gratuite SoundTouch™ permet de configurer et contrôler votre système. Voir « Ajout du système à votre réseau Wi-Fi® », page 10.

Caractéristiques du système

- Connexion aisée à un grand choix d'enceintes pour produire un son puissant en tout point de votre maison – ou même à l'extérieur, via des enceintes environnementales. (Prière de noter que l'amplificateur lui-même doit rester à l'intérieur et au sec.)
- La technologie déposée de traitement des signaux numériques de Bose® ajuste automatiquement l'équilibre tonal afin d'offrir des basses riches et puissantes à pratiquement tout niveau d'écoute.
- Le contrôleur SoundTouch™ permet de piloter l'appareil à une distance maximale de 70 pieds (21 m).
- Les six présélections permettent de contrôler toute votre musique du bout des doigts
- Le connecteur Ethernet permet d'accéder à votre réseau par câble.
- Diffusez votre musique via AirPlay® pour vos appareils iPhone, iPad et iPod.
- Les connecteurs USB permettent de configurer l'accès réseau.*

* Les connecteurs USB à l'arrière du système (SETUP A et SETUP B) sont destinés à l'installation uniquement. Les connecteurs ne permettent pas de recharger les smartphones, tablettes ou appareils similaires.

Déballage du système

Déballer les éléments avec précaution et vérifiez la présence de tous les composants décrits ci-dessous.

Remarque : Ne connectez aucun câble au système avant d'avoir lancé l'application SoundTouch™. Voir « Connexion du système à votre réseau Wi-Fi® », page 11.

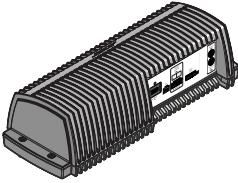

Systèmes musicaux
SoundTouch™
Amplificateur SA-4

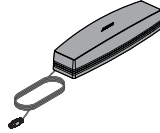

Adaptateur pour
réseau sans fil
SoundTouch™



Câble USB



 Cordon
d'alimentation secteur



Contrôleur SoundTouch™

Conservez celui-ci et tous les matériaux d'emballage en cas de transport ultérieur.

Attention : Pour éviter tout risque d'étouffement, gardez les sacs plastiques hors de portée des enfants.

 L'amplificateur SoundTouch™ SA-4 est doté du cordon d'alimentation secteur approprié à votre pays. Utilisez uniquement le cordon d'alimentation secteur fourni. Si le cordon d'alimentation ne correspond pas à votre prise électrique, **NE LE MODIFIEZ PAS** de quelque façon que ce soit. Contactez le service client de Bose pour obtenir de l'aide.

Remarque : Si l'un des composants semble endommagé, n'essayez pas de l'utiliser. Contactez immédiatement votre revendeur Bose agréé ou le service client de Bose. Pour ce faire, consultez la liste d'adresses incluse dans le carton d'emballage.

Introduction

Ajout du système à votre réseau Wi-Fi®

Conseil : Il est conseillé d'utiliser un ordinateur portable pour se connecter au réseau. Si vous devez utiliser un ordinateur de bureau, consultez la section « Annexe E : Utilisation d'un ordinateur de bureau pour établir la connexion au réseau », page 34.

Avant de pouvoir utiliser SoundTouch™, vous devez installer l'application SoundTouch™ sur un ordinateur connecté à votre réseau domestique. Vous devrez ensuite utiliser l'application pour connecter le système au réseau. L'application vous guidera durant toute la configuration.

Il suffit de suivre les instructions qui s'affichent sur l'ordinateur.

Remarque : Si vous avez déjà configuré le système SoundTouch™ avec un autre système, lancez l'application et cliquez sur **EXPLORE > SETTINGS > Systèmes > ADD SYSTEM** pour ajouter un autre système.

Installation de l'application SoundTouch™

1. Sur un ordinateur connecté à votre réseau Wi-Fi, ouvrez le navigateur Web et allez à la page :

http://www.Bose.com/soundtouch_app

Conseil : Si vous souhaitez que SoundTouch™ puisse lire votre musicothèque iTunes® ou Windows Media® Player, utilisez l'ordinateur sur lequel elle est enregistrée.

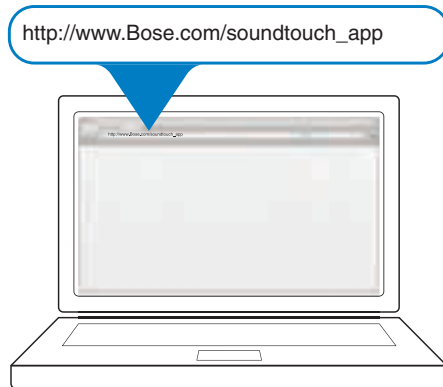

2. Téléchargez et installez l'application SoundTouch™ sur votre ordinateur. Vous êtes maintenant prêt à connecter le système à votre réseau.

Remarque : Ne connectez aucun câble au système avant d'en avoir reçu l'instruction par l'application.

Connexion du système à votre réseau Wi-Fi®

1. Pour lancer l'application, double-cliquez sur l'icône SoundTouch™.
Lors de sa première utilisation, l'application vous guide pour configurer le système sur votre réseau Wi-Fi. Le programme vous demande de connecter le système.
2. Placez l'amplificateur SA-4 sur une surface stable, à proximité d'une prise électrique.
3. Reliez l'adaptateur pour réseau sans fil au connecteur **BoseLink INPUT** à l'arrière de l'amplificateur SA-4.

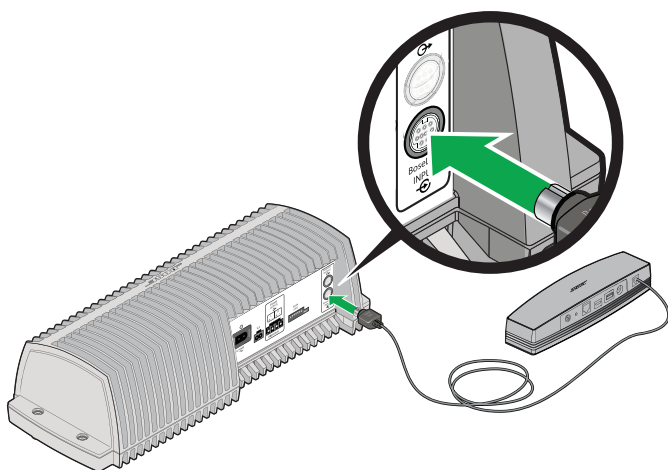

4. Lorsque vous y êtes invité par l'application, branchez le cordon d'alimentation secteur au connecteur **AC POWER** à l'arrière de l'amplificateur SoundTouch™ SA-4.

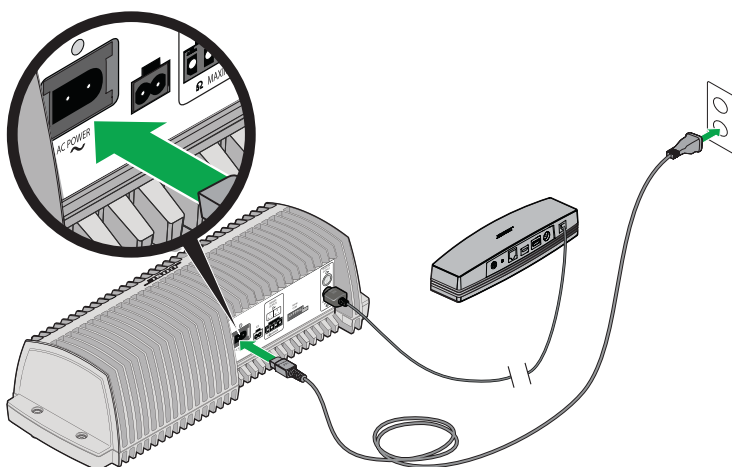

5. Branchez l'autre extrémité du cordon à une prise secteur.

Introduction

6. Lorsque vous y êtes invité par l'application, branchez le petit connecteur du câble USB au connecteur **SETUP A** à l'arrière de l'adaptateur pour réseau sans fil SoundTouch™.

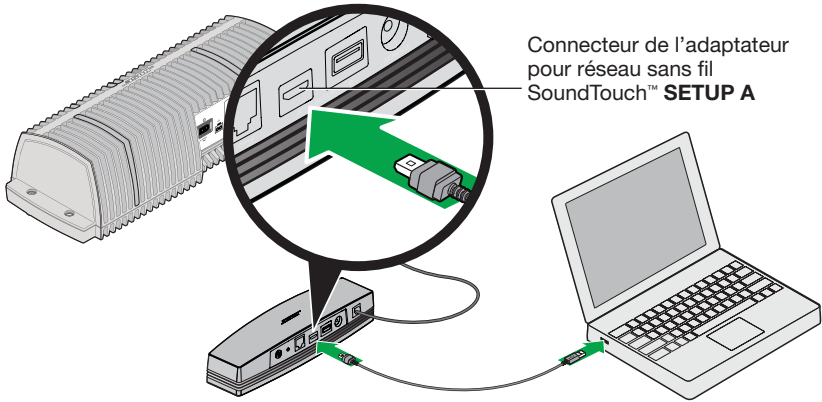

7. Connectez l'autre extrémité à un port USB de l'ordinateur.
L'application vous demande alors de saisir vos informations d'identification sur le réseau.

8. Lorsque vous êtes invité à débrancher le câble USB, déconnectez celui-ci de l'adaptateur pour réseau sans fil SoundTouch™ et de l'ordinateur.

Remarque : Laissez l'adaptateur pour réseau sans fil connecté à l'amplificateur SA-4, et celui-ci connecté au secteur.

9. Suivez les instructions qui s'affichent sur l'ordinateur pour mener à bien l'installation, avec la création d'un compte SoundTouch™, la localisation de votre musicothèque, l'inscription aux services musicaux, la recherche de musique, la personnalisation de vos présélections et la connexion au contrôleur SoundTouch™.
10. Débranchez ensuite l'amplificateur SA-4 du secteur et préparez-vous à connecter les enceintes.

Lorsque vous placerez le système à son emplacement définitif et le rebrancherez sur le secteur, il se reconnectera au réseau.

Installation de l'amplificateur SoundTouch™ SA-4

Placez l'amplificateur SA-4 en intérieur, à proximité d'une prise électrique. Il n'est pas nécessaire qu'il soit proche des enceintes.

L'amplificateur SoundTouch™ SA-4 pèse 5 kg. Il peut être placé au sol, sur une étagère ou fixé à un mur. Pour un montage mural, consultez la page 30.

Tenez compte des recommandations suivantes lors du choix d'un emplacement pour votre amplificateur SA-4.

ATTENTION :

- L'amplificateur SA-4 **doit être utilisé à l'intérieur**. Il n'a pas été conçu ni testé pour une utilisation en extérieur, dans des véhicules ou sur des bateaux.
 - **N'INSTALLEZ PAS** l'amplificateur SA-4 sur des surfaces peu résistantes ou dans lesquelles peuvent être intégrés des fils électriques ou des tuyaux de plomberie.
 - L'adaptateur pour réseau sans fil est connecté à l'amplificateur SA-4 par un câble de 1,8 m. Placez l'amplificateur SA-4 de sorte que l'adaptateur sans fil soit à portée de votre routeur ou point d'accès Wi-Fi®.
 - Placez l'amplificateur SA-4 et l'adaptateur pour réseau sans fil dans une zone où la température ambiante maximum ne dépasse pas 40 °C.
 - Pour garantir des performances optimales, placez l'amplificateur SA-4 dans une zone bien ventilée.
 - **N'INSTALLEZ PAS** l'amplificateur SA-4 dans un emplacement totalement fermé. Lorsque la ventilation est insuffisante, l'amplificateur se protège automatiquement en réduisant son volume sonore afin de limiter la température dégagée.
 - **N'INSTALLEZ PAS** l'amplificateur SA-4 sur une surface sensible à la chaleur, telle que le dessus de meubles fragiles. Comme tout appareil électrique, il génère de la chaleur.
 - **N'UTILISEZ PAS** l'amplificateur SA-4 dans un lieu humide. Il est important d'empêcher que de l'humidité pénètre à l'intérieur.
-

Introduction

Installation de l'adaptateur pour réseau sans fil SoundTouch™

L'adaptateur pour réseau sans fil SoundTouch™ relie l'amplificateur SA-4 au réseau. Il doit donc rester à portée du routeur Wi-Fi® et à une distance maximale de 21 m du contrôleur SoundTouch™.

Pour réduire les risques d'interférences et augmenter la puissance du signal Wi-Fi, installez l'adaptateur sans fil à l'écart de toute armoire métallique, de tout meuble et loin de tout objet métallique. Si les problèmes persistent, consultez la section « Résolution des problèmes », page 24.

Pour un montage mural, consultez la page 32.

Remarque : Si vous avez des problèmes de signal en provenance du réseau, placez l'adaptateur pour réseau sans fil SoundTouch™ à l'extérieur de tout meuble et loin de tout objet métallique. Si les problèmes persistent, consultez la section « Résolution des problèmes », page 24.

Connexion des enceintes à l'amplificateur SA-4

ATTENTION :

- Utilisez uniquement des enceintes **non amplifiées**. NE CONNECTEZ AUCUNE enceinte amplifiée de quelque marque ou modèle que ce soit. Vous risqueriez d'endommager l'appareil.
- L'amplificateur SoundTouch™ SA-4 requiert une impédance minimale de 6 ohms.

Un câble d'enceinte se compose de deux fils isolés. La gaine de l'un des fils est généralement marquée (rayée, annelée ou striée) afin d'indiquer qu'il doit être connecté à la borne positive (+). Le fil uni doit toujours être connecté à la borne négative (-). Pour connaître les longueurs et les tailles de fils recommandées, reportez-vous à la section « Choix des câbles d'enceintes », page 27.

1. Débranchez l'amplificateur SA-4 du secteur.
2. Retirez le bornier du connecteur **SPEAKER OUTPUTS** situé sur le panneau arrière de l'amplificateur SA-4.

3. À l'aide d'un petit tournevis à tête plate, connectez le câble de l'enceinte de gauche aux bornes L positive (+) et négative (-) du bornier à 4 broches, et le câble de l'enceinte de droite aux bornes R positive (+) et négative (-) de ce dernier.

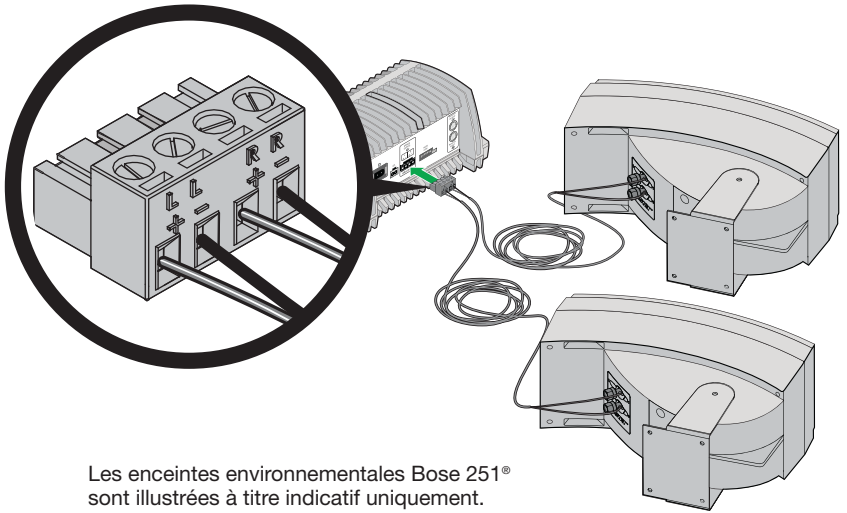

4. Insérez le bornier dans le connecteur **SPEAKER OUTPUTS**.
5. Suivez les instructions du fabricant de vos enceintes non amplifiées pour connecter l'autre extrémité du câble à ces dernières. Veillez à raccorder les fils repérés aux bornes positives.
6. Installez les enceintes à leur emplacement définitif.
7. Rebranchez l'amplificateur SA-4 sur le secteur.

Conseil : Utilisez un calfeutrage en silicone, tel qu'un adhésif résistant aux variations de température, pour protéger les connexions des câbles d'enceintes. Vous trouverez ce type d'adhésif dans les quincailleries.

Contrôle du système à l'aide de l'App

Utilisation de l'application SoundTouch™

L'application SoundTouch™ permet de contrôler votre système à partir de votre ordinateur, votre smartphone ou votre tablette. Cette application peut donc transformer votre ordinateur, smartphone ou tablette en une télécommande perfectionnée pour votre système SoundTouch™.

Elle permet en effet de gérer la configuration de votre système, d'explorer des stations de radio Internet locales et mondiale, de définir et modifier des présélections, de transmettre de la musique au système, de voir ce qui est en lecture, etc.

Après avoir configuré le système sur votre réseau à l'aide de l'app SoundTouch™, vous êtes prêt à explorer la musique diffusée en streaming et à personnaliser vos présélections.

Pour obtenir de l'aide

Si vous avez besoin de plus amples informations sur l'utilisation du système, consultez la section Conseils ou l'aide en ligne.

Conseils

Une fois la configuration terminée, des conseils utiles apparaissent à l'écran, en fonction de vos manipulations. Ces conseils expliquent comment utiliser le système, y compris pour personnaliser vos présélections.

Pour activer les conseils

Si vous avez désactivé les conseils, suivez ces instructions pour les réactiver.

1. Lancez l'application SoundTouch™ et cliquez sur **EXPLORE > SETTINGS > Conseils**.
2. Faites glisser le curseur SHOW TIPS sur ON.

Aide en ligne

Pour toutes informations sur l'utilisation de SoundTouch™ :

1. Dans l'application, cliquez sur **EXPLORE > HELP**.
2. Parcourez les rubriques d'aide.

Téléchargement de l'application sur votre appareil mobile

Bose® propose gratuitement une version mobile de l'application SoundTouch™ pour vous permettre de contrôler le système à partir d'un smartphone ou d'une tablette.

Installation de l'application sur un smartphone ou une tablette :

- Pour iOS : téléchargez l'application SoundTouch™ sur l'App Store.
- Pour Android™ : téléchargez l'application SoundTouch™ sur Google Play™.

Contrôle du système à partir d'un autre ordinateur

Après avoir configuré le système SoundTouch™ sur votre réseau Wi-Fi®, vous pouvez le contrôler à partir de tout ordinateur connecté au même réseau.

1. Ouvrez un navigateur Web sur l'ordinateur à partir duquel vous voulez contrôler le système et allez à la page :
http://www.Bose.com/soundtouch_app
2. Téléchargez l'application SoundTouch™, puis Installez-la et exécutez-la. L'écran d'inscription apparaît.
Vous pouvez alors créer votre compte SoundTouch™.

Utilisation du système

Écoute de musique avec le contrôleur SoundTouch™

Durant le processus d'installation, le contrôleur SoundTouch™ a été activé et une connexion sans fil a été établie. Vous pouvez utiliser le contrôleur SoundTouch™ pour activer et modifier vos présélections.

Remarque : Dans une maison en bois, le contrôleur SoundTouch™ doit rester à moins de 21 m de l'adaptateur pour réseau sans fil SoundTouch™. Dans une construction en béton, plâtre ou briques, la portée est probablement inférieure et peut varier. Le nombre des autres appareils sans fil actifs dans le bâtiment peut affecter cette distance. Idéalement, il ne doit pas y avoir plus d'un mur ou d'un plafond entre le contrôleur et l'adaptateur sans fil.

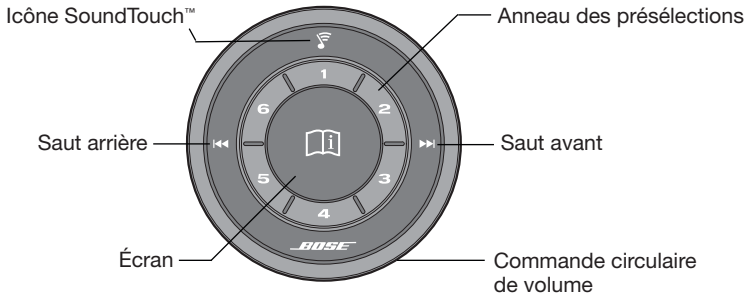

Utilisation du contrôleur SoundTouch™

- Appuyez sur une touche de présélection pour l'écouter. Maintenez une touche de présélection appuyée pour modifier cette présélection.
- Déplacez votre doigt le long de l'anneau des présélections pour voir ces dernières.
- Tournez la commande circulaire de volume pour régler le volume.
- Touchez **◀◀** ou **▶▶** pour passer au contenu suivant ou précédent.
- Maintenez l'écran appuyé pour allumer ou éteindre le système SoundTouch™.
- Appuyez sur l'écran pour passer en lecture ou en pause.
- Pour déconnecter le contrôleur d'un système, touchez l'icône SoundTouch™. Pour savoir comment connecter le contrôleur à un autre système, reportez-vous au système d'aide de l'application.

Remarque : Si le contrôleur est en mode Veille (économie d'énergie), agitez la main à moins de 15 cm au-dessus de l'écran pour l'activer.

Lecture d'un flux AirPlay

Outre les radios Internet, les services musicaux sur le Web et votre propre musicothèque, vous pouvez aussi écouter le son d'un appareil AirPlay relié au même réseau Wi-Fi®.

1. Lancez une application musicale sur votre appareil compatible AirPlay.
Conseil : Pour assurer un contrôle optimal du volume par l'amplificateur, réglez le volume de l'appareil AirPlay à 75 % du maximum.
2. Sur cet appareil, tapez ou cliquez sur  et sélectionnez le nom que vous avez attribué au système SoundTouch™ lors de sa configuration.
3. Activez la lecture de musique à l'aide d'une application musicale.

Informations système

Les indicateurs de l'amplificateur et de l'adaptateur Wi-Fi fournissent des informations.

- Indicateur de l'amplificateur : état du système
- Indicateur Wi-Fi : statut de la liaison Wi-Fi (voir page 20).

Indicateur de l'amplificateur SoundTouch™ SA-4

L'amplificateur SoundTouch™ SA-4 est doté d'un indicateur sur le panneau de connexions.

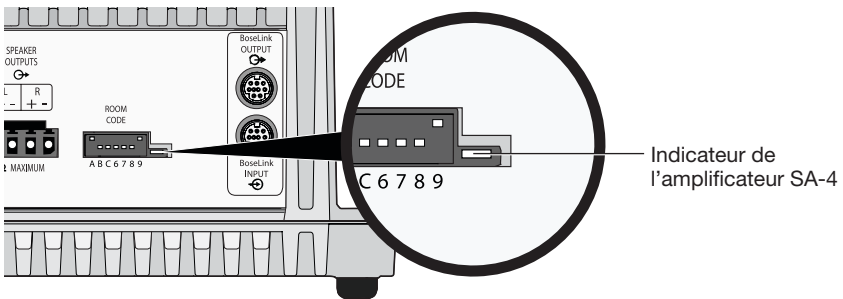

Activité de l'indicateur	État du système
Fixe	Allumé et prêt à recevoir des données.
Clignotement lent : 1 s allumé, 3 s éteint	En mode veille
Clignotement rapide	Allumé et en réception de données

Utilisation du système

Indicateur de l'adaptateur pour réseau Wi-Fi® SoundTouch™

L'adaptateur pour réseau sans fil SoundTouch™ est alimenté par l'amplificateur SA-4. L'indicateur Wi-Fi se trouve sur le panneau de connexions.

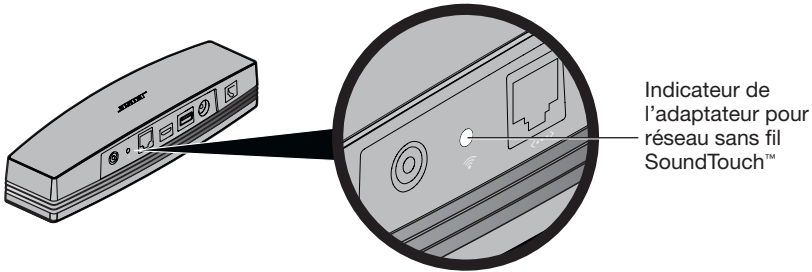

Indicateur de l'adaptateur pour réseau sans fil SoundTouch™

Activité de l'indicateur	État du système
Blanc clignotant	Connexion au réseau Wi-Fi en cours
Blanc fixe	Système allumé et connecté au réseau Wi-Fi
Orange fixe	Système en mode de configuration alternative (voir page 22)
Orange, clignotement lent	Déconnecté du réseau Wi-Fi
Orange, clignotement rapide	Erreur de firmware - Contactez l'assistance de Bose
Éteint	Réseau désactivé ou système connecté par liaison Ethernet

Principe de fonctionnement des présélections

Vous pouvez définir six « présélections » qui vous permettront d'accéder directement à un service de diffusion en streaming, une station radio Internet, une liste de lecture, un artiste, un album ou un enregistrement dans votre musicothèque. Votre musique est accessible à tout moment, d'un simple appui sur une touche de votre contrôleur SoundTouch™.

Conseil : Vous pouvez également accéder à vos présélections à l'aide de l'application SoundTouch™ sur votre ordinateur, votre smartphone ou votre tablette. Consultez la section « Utilisation de l'application SoundTouch™ », page 16.

Points importants

- Il est possible de définir des présélections depuis l'application ou le contrôleur SoundTouch™.
- Si la source de l'une des présélections est votre musicothèque iTunes ou Windows Media Player®, l'ordinateur sur lequel elle est enregistrée doit être sous tension et connecté au même réseau que le système SoundTouch™.

Écoute d'une présélection

Après avoir personnalisé vos présélections à l'aide de l'application, appuyez sur la touche de l'une d'entre elles sur le contrôleur SoundTouch™ pour l'activer. Si ce n'est pas encore fait, lancez l'application et configurez vos présélections. Pour toute aide, reportez-vous au fichier d'aide de l'application.

Le système diffuse alors la musique de cette source. Les informations affichées peuvent être une icône, le titre du morceau ou le nom de la station, en fonction de la source.

Définition d'une présélection

Cette section décrit comment définir et modifier une présélection à l'aide de la touche circulaire du contrôleur SoundTouch™.

Remarque : Pour toutes informations sur l'utilisation de l'application SoundTouch™ pour définir et modifier vos présélections, reportez-vous au fichier d'aide de l'application.

Paramétrage d'une présélection

1. Diffusion de musique sur le système à l'aide de l'application.
2. Pendant l'écoute d'une source musicale, maintenez appuyée l'une des touches de présélection du contrôleur SoundTouch™ pendant environ 2 secondes.

Le message Nouvelle présélection enregistrée s'affiche.

Modification d'une présélection

Suivez les instructions de la section « Paramétrage d'une présélection ».

Fonctionnalités avancées

Autre méthode d'installation

Cette méthode permet de configurer le système SoundTouch™ en utilisant d'abord son propre réseau Wi-Fi®, puis en le connectant à votre réseau Wi-Fi existant.

Remarque : Utilisez cette méthode pour configurer votre système comme périphérique AirPlay uniquement. Pour bénéficier des fonctionnalités du système SoundTouch™ telles que la diffusion de radios Internet et de services musicaux, il est nécessaire d'ajouter le système à votre réseau Wi-Fi domestique à l'aide de l'application SoundTouch™ (voir page 11).

1. En face arrière de l'adaptateur pour réseau sans fil SoundTouch™, maintenez appuyée la touche Control pendant 2 à 6 secondes. Lorsque l'indicateur Wi-Fi orange clignote, relâchez la touche Control. L'indicateur Wi-Fi doit rester allumé en orange.

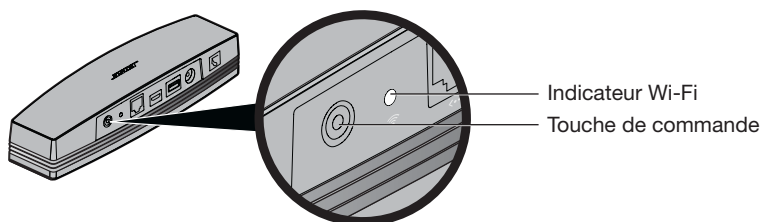

2. Sur votre ordinateur, tablette ou smartphone, activez la liaison Wi-Fi et connectez-vous au réseau **Bose® SoundTouch™ Wi-Fi**.
3. Ouvrez votre navigateur et tapez l'adresse **http://192.168.1.1**.
La fenêtre de paramétrage Wi-Fi apparaît.
4. Sélectionnez votre réseau Wi-Fi domestique dans la liste déroulante.
5. Le cas échéant, tapez votre mot de passe et cliquez sur **Connecter**.

Le système tente de se connecter à votre réseau Wi-Fi.

L'indicateur Wi-Fi de l'adaptateur pour réseau sans fil SoundTouch™ clignote en blanc, puis reste blanc fixe lorsque le système s'est connecté au réseau.

Remarque : La connexion à votre réseau peut nécessiter une ou deux minutes (passage de l'indicateur de l'orange au blanc).

6. Sur votre ordinateur, tablette ou smartphone, ouvrez à nouveau l'écran de paramétrage du Wi-Fi et connectez-vous à votre réseau Wi-Fi domestique.
7. Lorsque le système est connecté au réseau, procédez comme suit pour terminer la configuration :
 - A. Téléchargez et lancez l'application SoundTouch™.
 - B. Dans l'écran SOUNDTOUCH™ SYSTEM SETUP, sélectionnez l'option :
Déjà connecté.

Remarque : Pour plus d'informations sur la configuration, consultez la section « Installation de l'application SoundTouch™ », page 10.

Désactivation de la fonctionnalité Wi-Fi®

L'adaptateur pour réseau sans fil SoundTouch™ est doté d'une fonctionnalité Wi-Fi qui lui permet de se connecter à un réseau sans fil et à AirPlay.

1. En face arrière de l'adaptateur pour réseau sans fil SoundTouch™, maintenez appuyée la touche Control pendant 6 à 10 secondes.
2. Lorsque l'indicateur Wi-Fi s'éteint, relâchez la touche Control.

Restauration de la fonctionnalité Wi-Fi

Pour activer la liaison Wi-Fi, appuyez sur la touche Control en face arrière de l'adaptateur pour réseau sans fil SoundTouch™.

Ajout d'un réseau Wi-Fi®

Si les caractéristiques de votre réseau ont changé, ou pour connecter votre système à un autre réseau, vous devez saisir les nouvelles informations de réseau dans l'application, puis connecter le système.

1. Lancez l'application SoundTouch™.
2. Cliquez sur **EXPLORE > SETTINGS > Systèmes**.
3. Sélectionnez le système.
4. Cliquez sur **CONNECT TO A WI-FI NETWORK** (Connecter à un réseau Wi-Fi).
5. Suivez les instructions sur votre ordinateur.

Résolution des problèmes

Vous trouverez d'autres conseils de résolution des problèmes dans l'aide de l'application SoundTouch™.

Problème	Mesure corrective
Impossible de terminer la configuration réseau	<ul style="list-style-type: none">• Assurez-vous que l'adaptateur pour réseau sans fil SoundTouch™ est connecté au port BoseLink INPUT et que l'amplificateur SA-4 est bien branché sur le secteur.• Vérifiez que le nom de votre réseau et le mot de passe sont corrects.• Assurez-vous que le réseau est disponible et que le système est sur le même réseau que l'ordinateur.• Rapprochez l'appareil du routeur ou du point d'accès Wi-Fi.• Le cas échéant, interrompez toute autre diffusion audio ou vidéo en cours.• Quittez l'application, débranchez tous les câbles, puis reprenez au début de la configuration.
Impossible de se connecter au réseau	<ul style="list-style-type: none">• Si les caractéristiques de votre réseau ont changé, ou pour connecter votre système à un autre réseau, consultez la section « Ajout d'un réseau Wi-Fi® », page 24.• Essayez de vous connecter au réseau en utilisant un câble Ethernet.
Pas de son ou son intermittent en provenance de SoundTouch™	<ul style="list-style-type: none">• Assurez-vous que l'adaptateur pour réseau sans fil SoundTouch™ est connecté au port BoseLink INPUT.• Éloignez l'adaptateur pour réseau sans fil SoundTouch™ de toute source d'interférences possible (four à micro-ondes, téléphone sans fil, armoire métallique, etc.)• Le cas échéant, interrompez toute autre diffusion audio ou vidéo en cours.• Vérifiez que l'appareil est sous tension et connecté au même réseau que l'ordinateur.• Rapprochez le système ou la source audio du routeur ou point d'accès Wi-Fi.• Vérifiez que le son du système n'est pas coupé ou très faible.• Débranchez le cordon d'alimentation et rebranchez-le au bout d'une minute.
Impossible d'entendre un flux AirPlay	<ul style="list-style-type: none">• Vérifiez que le système et l'appareil compatible AirPlay sont connectés au même réseau.• Assurez-vous que l'appareil AirPlay est en lecture et que son volume est monté.• Vérifiez que le système est bien sélectionné dans le menu de l'appareil compatible AirPlay.• Éloignez l'appareil AirPlay de toute source d'interférences et rapprochez-le du routeur ou du point d'accès Wi-Fi. <p>Remarque : Il n'est pas important que l'appareil Airplay soit à proximité du système, mais il doit être proche du routeur ou du point d'accès Wi-Fi.</p>

Problème	Mesure corrective
Aucune des enceintes ne fonctionne	<ul style="list-style-type: none"> Assurez-vous que l'amplificateur est bien branché sur le secteur. Vérifiez que la fiche est correctement insérée et que la prise secteur est alimentée. Assurez-vous qu'une source est sélectionnée via l'application SoundTouch™. Déconnectez l'adaptateur pour réseau sans fil SoundTouch™ de l'amplificateur. Débranchez l'amplificateur SA-4 du secteur pendant trois minutes. Reconnectez l'adaptateur pour réseau sans fil SoundTouch™. Rebranchez l'amplificateur SA-4 sur le secteur.
Seule une des enceintes fonctionne	Pour l'enceinte qui ne fonctionne pas, assurez-vous que les câbles sont en bon état et que leur branchement est correct à chaque extrémité.
Une des enceintes ne fonctionne toujours pas	Essayez de connecter l'enceinte qui ne fonctionne pas avec le câble de l'autre enceinte. Si elle ne fonctionne toujours pas, le problème provient de l'enceinte. Si elle fonctionne à présent, vous savez que l'enceinte et le câble sont tous deux bons. Débranchez le câble du bornier de l'amplificateur et connectez-le à l'autre borne. Si l'enceinte fonctionne maintenant, le problème réside dans l'autre câble d'enceinte. Remplacez-le si nécessaire. Si l'enceinte ne fonctionne toujours pas, la panne est probablement imputable à ce canal de l'amplificateur.
Les canaux stéréo gauche et droit sont inversés	<ul style="list-style-type: none"> Assurez-vous que le câble relié au connecteur SPEAKER OUTPUTS L de l'amplificateur parvient bien à l'enceinte située à gauche dans la zone d'écoute, et que le câble relié au connecteur SPEAKER OUTPUTS R de l'amplificateur parvient bien à l'enceinte située à droite dans la zone d'écoute.
Les graves ou les aigus sont faibles	Vérifiez le branchement des câbles d'enceintes. Assurez-vous que les fils positifs (+) sont connectés aux bornes positives et que les fils négatifs (-) sont connectés aux bornes négatives.
Des interférences sont constatées	<ul style="list-style-type: none"> Vérifiez que les câbles d'enceintes sont correctement insérés dans les bornes situées à l'arrière des enceintes et sur le panneau arrière de l'amplificateur. Vérifiez qu'aucun fil ne touche deux bornes de connexion. Assurez-vous que l'adaptateur pour réseau sans fil SoundTouch™ est éloigné de tout objet métallique, d'autres appareils audiovisuels et de toute source de chaleur directe.
Le contrôleur SoundTouch™ ne permet pas de régler le volume	<ul style="list-style-type: none"> Remplacez les piles du contrôleur SoundTouch™. Si vous utilisez une commande de contrôle du volume local (VCA), désactivez-la.
Le volume décroît soudainement	<ul style="list-style-type: none"> Diminuez le réglage du volume pour vérifier si le volume revient au niveau normal. Si tel est le cas, la diminution soudaine du volume était due à la fonctionnalité de protection de l'amplificateur contre les surcharges. Celle-ci est activée automatiquement si le réglage du volume est trop élevé et provoque une surcharge des enceintes. Le réglage du volume à un niveau moins élevé permettra d'obtenir un volume continu et stable. Débranchez l'amplificateur du secteur et laissez-le refroidir. Augmentez la ventilation. Rebranchez l'appareil sur le secteur. Si le volume revient à la normale, la baisse soudaine de volume était due à la fonctionnalité de protection de l'amplificateur contre les surcharges. Celle-ci est activée automatiquement si l'amplificateur surchauffe. Une meilleure ventilation doit assurer un volume stable et continu.
L'adaptateur sans fil ne sort pas du mode d'économie d'énergie.	Déconnectez l'adaptateur pour réseau sans fil SoundTouch™ de l'amplificateur. Débranchez l'amplificateur SA-4 du secteur pendant trois minutes. Reconnectez l'adaptateur pour réseau sans fil SoundTouch™. Rebranchez l'amplificateur SA-4 sur le secteur.

Entretien

Nettoyage

ATTENTION : Débranchez le cordon d'alimentation de la prise secteur avant de commencer le nettoyage.

Pour nettoyer l'amplificateur SA-4, utilisez uniquement un chiffon doux et sec pour retirer la poussière présente à l'extérieur du boîtier. Vous pouvez utiliser un aspirateur équipé d'une brosse pour nettoyer les zones difficiles à atteindre. N'UTILISEZ PAS de solvants, de produits chimiques, ni de liquides de nettoyage contenant de l'alcool, de l'ammoniac ou des substances abrasives.

Service client

Pour obtenir une aide supplémentaire sur l'utilisation du système, contactez le service client de Bose. Reportez-vous à la liste d'adresses et de numéros de téléphone fournie avec votre système SoundTouch™.

Garantie limitée

Votre système SoundTouch™ est couvert par une garantie limitée. Les conditions détaillées de la garantie limitée sont notées sur la carte d'enregistrement qui accompagne votre système. Consultez la carte pour toutes instructions sur l'enregistrement ou pour bénéficier de la garantie. En cas d'oubli, les droits que vous confère cette garantie limitée ne s'en trouveront pas affectés.

Amplificateur SoundTouch™ SA-4

Caractéristiques

- Technologie de traitement des signaux numériques déposée de Bose®
- Contrôle numérique du volume intégré
- Protection contre les surcharges thermiques

Dimensions et poids

- 36,2 cm (L) x 14,0 cm (P) x 10,8 cm (H)
- 5 kg

Puissance nominale

- USA/Canada : 120 V \sim 60 Hz, 400 W
- International : 220-240 V \sim 50/60 Hz, 400 W

Sensibilité d'entrée

0,5V rms à 1 kHz

Rapport signal / bruit (S/B)

90 dB

Puissance de sortie (puissance moyenne continue)

100 W par canal minimum sous 6 ohms, fréquence de 30Hz à 15kHz, TDH maximum de 0,5 %.

Plage de températures

0 °C à 40 °C

Choix des câbles d'enceintes

Longueur maximale	Section
9 m	0,82 mm ²
14 m	1,3 mm ²
21 m	2,0 mm ²

Informations techniques

Adaptateur pour réseau sans fil SoundTouch™

Dimensions et poids

- 6,4 cm (L) x 23,8 cm (P) x 5,1 cm (H)
- 0,34 kg

Plage de températures

0 °C à 40 °C

Contrôleur SoundTouch™

Dimensions et poids

- 10,5 cm (Ø) x 2,8 cm (H)
- 0,23 kg

Plage de températures

0 °C à 40 °C

Annexe A : Panneau de connexions de l'amplificateur SA-4

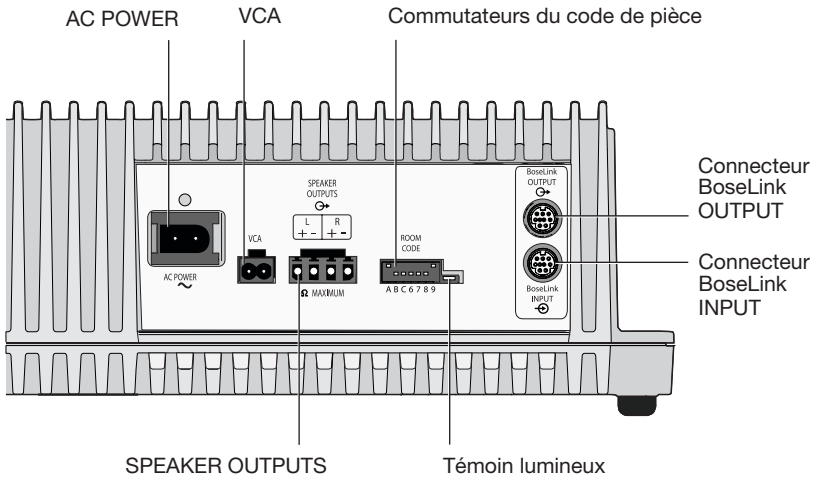

Connecteur	Description												
AC POWER	Connecteur du cordon d'alimentation secteur. L'appareil est sous tension lorsque son cordon d'alimentation est branché sur une prise secteur. L'amplificateur SoundTouch™ SA-4 ne possède pas d'interrupteur marche/arrêt.												
VCA	Connecteur de contrôle local du volume. Celui-ci permet de contrôler le volume du son à l'aide d'une télécommande murale. Contactez votre revendeur Bose ou le service client de Bose pour plus d'informations sur l'installation de cette fonctionnalité. (Consultez la liste d'adresses incluse dans le carton.)												
SPEAKER OUTPUTS	Connecteurs des enceintes gauche et droite. Connectez uniquement des enceintes non amplifiées. Une impédance minimum de 6 ohms est requise. Pour déterminer la taille appropriée des câbles d'enceintes, reportez-vous à la section « Choix des câbles d'enceintes », page 27.												
Commutateurs ROOM CODE	<p>Seul le commutateur A est utilisé avec les systèmes SoundTouch™.</p> <p>Le signal de sortie de l'amplificateur SoundTouch™ SA-4 peut-être défini sur stéréo (commutateur A relevé) ou sur mono (commutateur A abaissé). Le mode de sortie mono délivre un signal audio aux canaux gauche et droit par l'intermédiaire des sorties gauche et droite. Ce mode est utile lorsqu'une sortie stéréo n'est pas possible, par exemple lorsque des enceintes extérieures sont utilisées dans une vaste zone d'écoute.</p> <p>Les six autres commutateurs doivent rester dans leur position par défaut :</p> <table border="1" data-bbox="753 1094 976 1289"> <tbody> <tr> <td>Commutateur B</td> <td>Abaissé</td> </tr> <tr> <td>Commutateur C</td> <td>Abaissé</td> </tr> <tr> <td>Commutateur 6</td> <td>Abaissé</td> </tr> <tr> <td>Commutateur 7</td> <td>Abaissé</td> </tr> <tr> <td>Commutateur 8</td> <td>Abaissé</td> </tr> <tr> <td>Commutateur 9</td> <td>Relevé</td> </tr> </tbody> </table>	Commutateur B	Abaissé	Commutateur C	Abaissé	Commutateur 6	Abaissé	Commutateur 7	Abaissé	Commutateur 8	Abaissé	Commutateur 9	Relevé
Commutateur B	Abaissé												
Commutateur C	Abaissé												
Commutateur 6	Abaissé												
Commutateur 7	Abaissé												
Commutateur 8	Abaissé												
Commutateur 9	Relevé												
Témoin lumineux	La diode verte indique l'état de fonctionnement de l'amplificateur SA-4. Voir la section « Indicateur de l'amplificateur SoundTouch™ SA-4 », page 19.												
BoseLink INPUT	Ce connecteur permet de relier l'adaptateur pour réseau sans fil SoundTouch™ à l'amplificateur SA-4.												
BoseLink OUTPUT	Non utilisé.												

Annexe B : Fixation murale de l'amplificateur SoundTouch™ SA-4

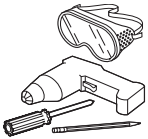

Orientation verticale

Panneau de connexions vers la gauche.

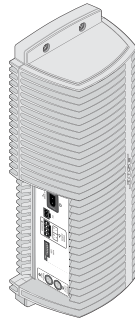

Orientation horizontale

Panneau de connexions vers le haut.

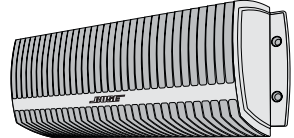

Suivez les instructions ci-dessous pour fixer au mur votre amplificateur SoundTouch™ SA-4. Vous pouvez l'installer verticalement (panneau de connexions à gauche) ou horizontalement (panneau de connexions orienté vers le haut).

1. Déposer les pieds en caoutchouc de l'amplificateur SA-4. Utiliser ces trous pour monter l'amplificateur sur le mur.
2. Pour repérer l'emplacement des trous de fixation, positionner l'amplificateur SA-4 de façon appropriée et faire des marques sur le mur à travers les trous du boîtier.

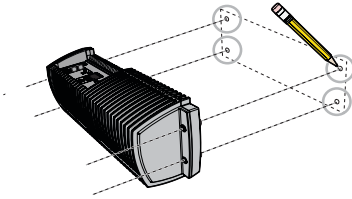

3. Percer les trous.
4. Insérer et serrer les vis (et les chevilles, le cas échéant).

Remarque : Le matériel de montage doit être acquis séparément.
Si les instructions de ce matériel de montage diffèrent de celles-ci, suivez les instructions du matériel.

- **Montage sur bois :** Fixer sur du bois épais de 25 mm ou plus. Percer un avant-trou avec un foret de 2,5 mm. Utiliser 4 vis à bois M5 x 38 mm à tête bombée.
- **Montage sur panneau de plâtre :** Fixer sur un panneau de 10 mm ou plus. Percer un avant-trou avec un foret de 12 mm. Utiliser 4 vis à tête bombée M5 x 63,5 mm et 4 chevilles à compression n° 10 (M5).

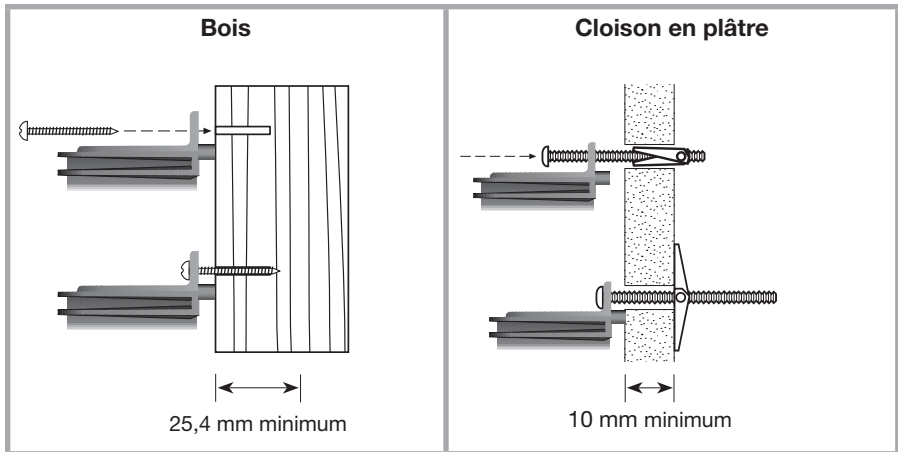

Annexe C : Fixation murale de l'adaptateur sans fil SoundTouch™



Orientation verticale

Panneau de connexions vers la gauche.



Orientation horizontale

Panneau de connexions vers le haut.



Suivez les instructions ci-dessous pour fixer au mur votre adaptateur pour réseau sans fil SoundTouch™. Vous pouvez l'installer verticalement (panneau de connexions à gauche) ou horizontalement (panneau de connexions orienté vers le haut).

Remarque : Le matériel de montage doit être acquis séparément.

Si les instructions de ce matériel de montage diffèrent de celles-ci, suivez les instructions du matériel.

- **Montage sur bois :** Fixer sur du bois épais de 25 mm ou plus. Percer un trou avec un foret de 3 mm. Utiliser 2 vis à bois de 32 mm à tête bombée.
- **Montage sur panneau de plâtre :** Fixer sur un panneau de 10 mm ou plus. Percer un avant-trou avec un foret de 5 mm. Utiliser 2 chevilles murales en plastique de 2,5 cm et 2 vis à bois de 32 mm à tête bombée.

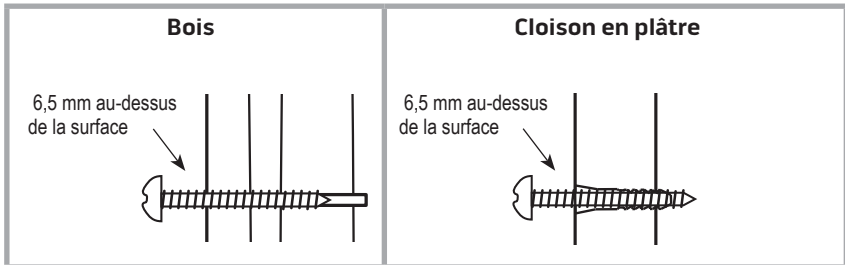

1. Marquer les trous sur le mur avec un entre-axes de 158,7 mm.
2. Percer les trous. Insérer les chevilles (le cas échéant).
3. Installer les vis. Laisser dépasser les têtes des vis de la surface du mur d'environ 6,5 mm.
4. Positionner l'adaptateur pour réseau sans fil SoundTouch™ devant les vis. Appuyer fermement pour le mettre en place.

Annexe D : Fixation murale du contrôleur SoundTouch™



AVERTISSEMENT : Le support mural contient des composants magnétiques. Contactez votre médecin pour toute question relative à l'effet de ces composants sur le fonctionnement d'un appareil médical implanté.

Suivez les instructions ci-dessous pour fixer au mur votre contrôleur SoundTouch™. Utilisez le support de montage comme gabarit pour marquer l'emplacement des trous.

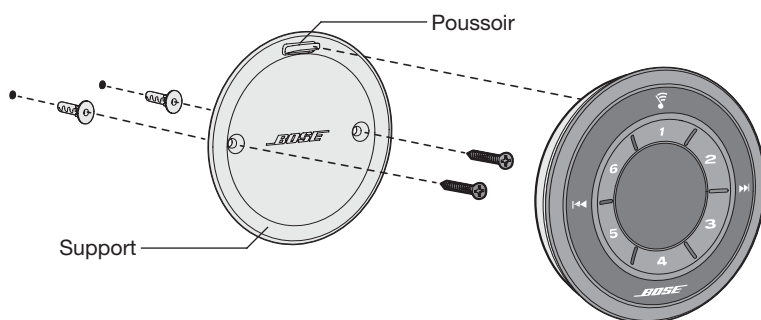

Cloison en plâtre (chevilles et vis fournis) :

1. à l'aide d'un foret de 5 mm, percer deux trous dans un panneau de plâtre de 10 mm d'épaisseur ou plus.
2. Insérer les chevilles fournies dans les trous et les enfoncer.
3. Aligner le support (languette vers le haut) sur les chevilles. Serrer les vis fournies dans les trous.
4. Aligner le loquet sur la languette du support. Fixer le contrôleur.

Bois :

1. Se procurer deux vis à tête plate de 25 mm.
2. À l'aide d'un foret de 2,5 mm, percer deux trous dans un panneau de bois de 19 mm d'épaisseur au minimum.
3. Aligner le support (languette vers le haut) sur les trous. Serrer les vis dans les trous.
4. Aligner le loquet sur la languette du support. Fixer le contrôleur.

Annexe E : Utilisation d'un ordinateur de bureau pour établir la connexion au réseau

Si vous possédez un ordinateur de bureau, placez temporairement l'amplificateur SA-4 à proximité de cet ordinateur pour configurer la connexion réseau.

Le diagramme ci-dessous montre comment installer provisoirement l'amplificateur SA-4 et l'adaptateur sans fil SoundTouch™ à proximité de votre ordinateur de bureau.

Une fois tous les éléments en place, suivez les étapes de ce guide pour vous connecter à votre réseau à l'aide de l'ordinateur de bureau. Après avoir établi la connexion au réseau, vous pourrez tester le bon fonctionnement du système.

Lorsque vous aurez terminé, débranchez l'amplificateur SA-4 de l'ordinateur et du secteur, puis installez l'amplificateur à son emplacement définitif. Lorsque vous le rebrancherez sur le secteur, le système se reconnectera au réseau.

Voir la section « Installation de l'amplificateur SoundTouch™ SA-4 », page 13.

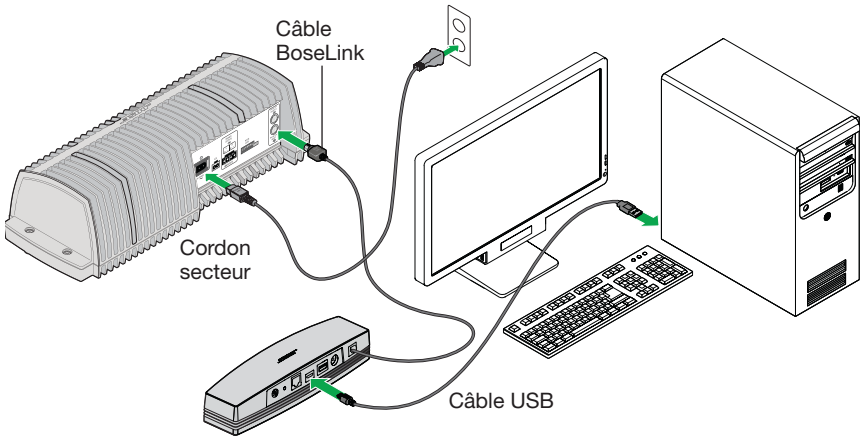

Remarque : Branchez le câble USB à l'adaptateur sans fil SoundTouch™ uniquement lorsque l'application vous le demande.



625304-0010

BOSE[®]
Better sound through research[®]

©2013 Bose Corporation, The Mountain,
Framingham, MA 01701-9168 USA
AM625304 Rév. 00