



**MARQUE: WHIRLPOOL**  
**REFERENCE: AWOD2920.1**  
**CODIC: 4601467**



**NOTICE**



# USAGE PREVU

Ce lave-linge est prévu uniquement pour le traitement des tissus lavables en machine, selon les quantités habituelles d'un ménage.

- Respectez les instructions fournies dans la présente notice d'utilisation, le manuel d'installation et le tableau des programmes lorsque vous utilisez ce lave-linge.

- Conservez cette notice d'utilisation, le tableau des programmes ainsi que le manuel d'installation. Si vous cédez votre machine à une autre personne, veillez également à lui transmettre ces documents conjointement au lave-linge.

## MESURES DE SECURITE ET CONSEILS D'ORDRE GENERAL

### 1. Mesures de sécurité

- Le lave-linge doit être installé dans une pièce, jamais à l'extérieur.
- Ne rangez pas de produits inflammables à proximité du lave-linge.
- Ce lave-linge peut être utilisé par les enfants à partir de 8 ans ainsi que par les personnes à capacités physiques, sensorielles ou mentales réduites ou n'ayant pas l'expérience ou les connaissances requises, à condition d'être supervisés ou guidés quant à l'utilisation sûre de la machine et d'être bien informés des dangers inhérents à son utilisation. Les enfants ne doivent pas jouer avec le lave-linge. Les opérations de nettoyage et d'entretien du lave-linge ne doivent pas être entreprises par des enfants sans supervision.
- N'utilisez pas le lave-linge si la température est inférieure à 5 °C.
- Si vous souhaitez installer un sèche-linge au-dessus de votre lave-linge, vérifiez d'abord si cela est possible auprès du Service Après-vente ou de votre revendeur spécialisé. Une telle installation nécessite la fixation du sèche-linge sur le lave-linge à l'aide d'un kit de superposition adéquat, disponible auprès du Service Après-vente ou de votre revendeur spécialisé.
- Au terme de l'installation, l'accès à la prise secteur ou la coupure de l'alimentation secteur doivent pouvoir s'effectuer à tout moment par le biais d'un interrupteur bipolaire.
- Fermez le robinet lorsque la machine n'est pas utilisée.
- Avant de procéder au nettoyage ou à l'entretien, débranchez la machine ou coupez l'alimentation secteur.
- Ne forcez pas l'ouverture du hublot et ne l'utilisez pas en guise d'embarquement.
- Si nécessaire, le câble d'alimentation doit être remplacé par un câble d'alimentation d'origine, disponible auprès du Service Après-vente. Pour éviter toute mise en danger de personnes, ce remplacement doit impérativement être effectué par un technicien qualifié ou par notre Service Après-vente.

## 2. Emballage

- Les matériaux d'emballage sont 100 % recyclables et portent le symbole du recyclage . Pour la mise au rebut, suivez les réglementations locales en vigueur.

## 3. Mise au rebut des emballages et des lave-linge usagés

- Le lave-linge est fabriqué à partir de matériaux recyclables. Sa mise au rebut doit être réalisée en conformité avec les réglementations locales en vigueur.
- Avant de vous débarrasser de votre machine, nettoyez toute trace de détergent dans le bac à produits et rendez-la inutilisable en coupant le câble d'alimentation.
- Cette machine porte le symbole du recyclage conformément à la Directive Européenne 2002/96/CE concernant les Déchets d'Equipements Electriques et Electroniques (DEEE ou WEEE). En procédant correctement à la mise au rebut de cette machine, vous contribuerez à empêcher toute conséquence nuisible à l'environnement et la santé.

Le symbole  présent sur la machine ou sur la documentation qui l'accompagne indique que ce produit ne peut en aucun cas être traité comme une ordure ménagère. Il doit par conséquent être remis à un centre de collecte des déchets chargé du recyclage des équipements électriques et électroniques.

La mise au rebut doit être effectuée conformément aux réglementations locales en vigueur relatives à la protection de l'environnement.

Pour de plus amples informations sur le traitement, la récupération et le recyclage de ce produit, veuillez contacter le service municipal ou la déchetterie de votre ville, ou bien encore le magasin où vous avez acheté le produit.

## 4. Gel

N'installez pas le lave-linge dans une pièce exposée au gel. Le cas échéant, assurez-vous que le lave-linge est correctement vidangé après chaque utilisation :

- Débranchez le(s) tuyau(x) d'arrivée d'eau du robinet d'eau et laissez l'eau s'écouler complètement.
- Retirez le tuyau de vidange du siphon ou de la colonne montante, et laissez l'eau s'écouler complètement.
- Eliminez l'eau encore présente dans la machine en suivant les instructions figurant au chapitre « Vidange de l'eau résiduelle ». Avec l'aide d'une autre personne, faites basculer la machine vers l'avant pour permettre à l'eau de s'écouler complètement.

## 5. Déclaration de conformité CE

- Cette machine est conforme aux normes européennes suivantes :  
Directive 2006/95/CE relative à la basse tension  
Directive 2004/108/CE relative à la compatibilité électromagnétique

Le fabricant décline toute responsabilité en cas d'endommagement du linge suite au non-respect des instructions d'entretien fournies avec le vêtement ou l'article.

# AVANT D'UTILISER LE LAVE-LINGE

## 1. Retrait de l'emballage et vérification

- Après avoir déballé le lave-linge, vérifiez qu'il n'a pas été endommagé pendant le transport. En cas de doute, n'utilisez pas la machine. Contactez le Service Après-vente ou votre revendeur local.
- Les matériaux d'emballage (sachets en plastique, éléments en polystyrène, etc.) doivent être tenus hors de portée des enfants, car ils constituent une source potentielle de danger.
- Si la machine a été exposée au froid avant d'être livrée, maintenez-la à température ambiante pendant quelques heures avant de la mettre en marche.

## 2. Retrait du bridage de transport

- Le lave-linge est doté d'un bridage de transport destiné à éviter son endommagement pendant le transport. Avant de mettre la machine en service, il faut OBLIGATOIREMENT retirer le bridage de transport.
- Une fois cette opération terminée, fermez les ouvertures à l'aide des 4 bouchons en plastique fournis.

## 3. Installation du lave-linge

- Retirez le film de protection du bandeau de commandes (le cas échéant).
- Ne déplacez jamais la machine en la tenant par le plan de travail.
- Placez la machine sur une surface plane et stable, si possible dans un coin de la pièce.
- Assurez-vous que les quatre pieds reposent correctement sur le sol et que la machine est bien horizontale (utilisez un niveau à bulle).
- Si la machine est installée sur un plancher en bois ou sur ce qu'on appelle un « plancher flottant » (certains parquets ou planchers lamellés, par exemple), placez-la sur un panneau en contre-plaqué de 60 x 60 cm de largeur/profondeur minimum et de 3 cm d'épaisseur minimum, préalablement fixé au sol.
- Assurez-vous que les bouches de ventilation à la base de votre lave-linge (selon modèle) ne sont pas obstruées par de la moquette ou tout autre matériau.

## 4. Arrivée d'eau

- Raccordez le(s) tuyau(x) d'arrivée d'eau conformément aux prescriptions de votre société locale de distribution des eaux.
- Pour les machines à vanne d'arrivée d'eau unique : eau froide

- Pour les machines à vanne d'arrivée d'eau double : eau froide ET eau chaude, ou eau froide seulement (voir le manuel d'installation séparé).

- Robinet d'arrivée d'eau :

raccord tuyau fileté de 3/4"

- Pression d'eau (pression de débit) : 100-1 000 kPa (1-10 bar).
- Utilisez exclusivement des tuyaux neufs pour raccorder votre lave-linge à l'arrivée d'eau. N'utilisez en aucun cas de tuyaux usagés ; mettez ceux-ci au rebut.
- Pour les modèles avec arrivée d'eau chaude : la température de l'eau chaude à l'arrivée ne doit pas dépasser 60 °C.

## 5. Vidange

- Raccordez le tuyau de vidange au siphon ou à tout autre raccord de vidange d'eau (voir le manuel d'installation séparé).
- Si la machine est raccordée à un système de vidange intégré, assurez-vous que ce dernier est équipé d'un évent pour empêcher le remplissage et la vidange d'eau simultanés (effet de siphon).

## 6. Branchement électrique

- Les branchements électriques doivent être réalisés par un technicien qualifié, en conformité avec les instructions du fabricant et les normes de sécurité locales en vigueur.
- Les données techniques (tension, puissance et fusible) figurent sur la plaque signalétique située à l'intérieur du hublot.
- La machine doit être branchée au réseau au moyen d'une prise de terre, conformément aux réglementations en vigueur. La mise à la terre de l'appareil est obligatoire aux termes de la loi. Le fabricant décline toute responsabilité en cas de blessures corporelles ou de dommages matériels résultant du non-respect des instructions ci-dessus.
- N'utilisez ni rallonge, ni multiprise.
- Débranchez le lave-linge avant de procéder à son entretien.
- N'utilisez en aucun cas la machine si elle a été endommagée pendant le transport. Informez-en le Service Après-vente.
- Le remplacement du câble d'alimentation peut uniquement être réalisé par le Service Après-vente.
- Lors de l'utilisation d'un disjoncteur à courant résiduel (RCCB), utilisez uniquement un modèle portant le symbole .

# DESCRIPTION DU LAVE-LINGE

Selon le modèle :

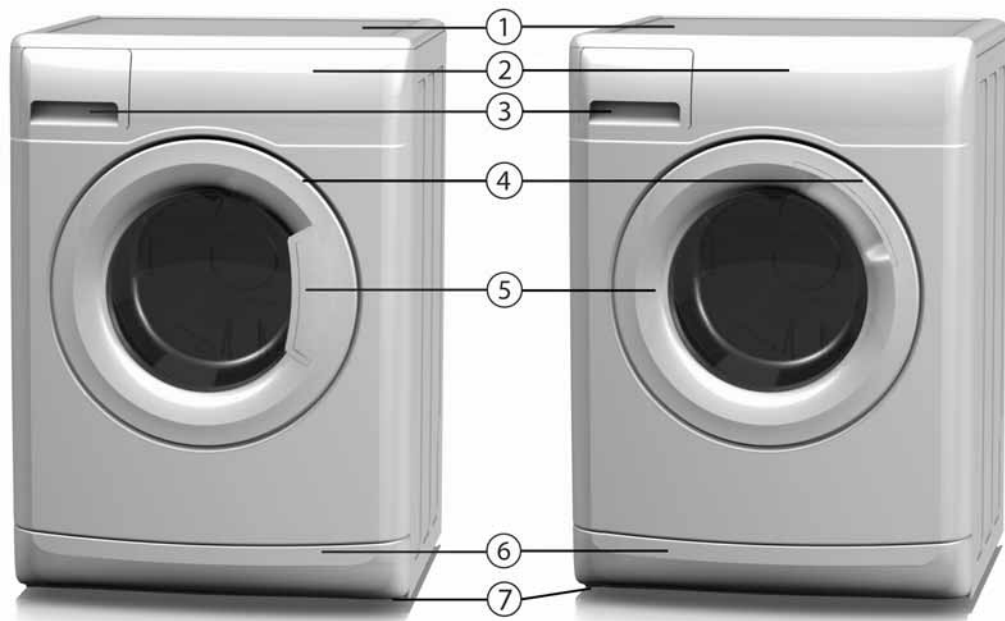

1. Plan de travail
2. Bandeau de commandes
3. Bac à produits
4. Plaque signalétique (à l'intérieur du hublot)
5. Hublot
6. Accès à la pompe avec filtre et tuyau de vidange d'urgence (le cas échéant) situé derrière la plinthe
7. Pieds réglables

## HUBLOT

Pour ouvrir le hublot, appuyez sur la poignée intérieure et tirez vers vous. Fermez le hublot sans forcer. Il est verrouillé lorsque vous entendez un déclic.

## AVANT D'EFFECTUER LE PREMIER CYCLE DE LAVAGE

Afin d'évacuer l'eau qui a stagné dans la machine suite aux tests effectués par le fabricant, nous vous recommandons de lancer un cycle de lavage court sans charger le tambour.

1. Ouvrez le robinet.
2. Fermez le hublot.
3. Versez une petite quantité de détergent (maximum 1/3 de la quantité de détergent recommandée par le fabricant pour le linge peu sale) dans le compartiment de lavage principal  du bac à produits.
4. Sélectionnez et démarrez le programme « Synthétiques » à 60 °C (voir le tableau des programmes séparé).

# PRÉPARATION DU CYCLE DE LAVAGE

## 1. Triez le linge selon ...

### • Type de textile / symbole d'entretien

Articles en coton, fibres mélangées, entretien facile / synthétique, laine, lavage main.

### • Couleur

Séparez le linge de couleur du linge blanc. Lavez séparément le linge de couleur neuf.

### • Taille

Remplissez le tambour en alternant les grandes et les petites pièces afin d'améliorer l'efficacité de lavage et la répartition du linge dans le tambour.

### • Délicat

Lavez les petits textiles (bas en nylon, ceintures, par exemple) et le linge avec agrafes (soutiens-gorge, par exemple) dans un sac à linge ou dans une taie d'oreiller avec fermeture à glissière. Retirez tous les crochets de rideaux ou placez les rideaux avec leurs crochets dans un sac à linge.

## 2. Videz les poches

Les pièces de monnaie, épingles de sûreté, etc., risquent d'endommager le linge, le tambour et la cuve.

## 3. Fermetures éclair

Fermez les fermetures éclair, les boutons ou les agrafes ; liez ensemble les ceintures ou les rubans.

## Traitement des taches

- Les taches de sang, de lait, d'œuf, etc., sont éliminées lors de la phase enzymatique automatique du programme.
- Pour les taches de vin rouge, de café, de thé, d'herbe, de fruits, etc., ajoutez un détachant dans le compartiment principal du [II] bac à produits.
- Traitez les taches au moyen d'un détachant aussi rapidement que possible.

## Teinture et décoloration

- Utilisez exclusivement des teintures et des produits de blanchiment recommandés pour les lave-linge.
- Respectez les instructions du fabricant.
- Les composants en plastique et en caoutchouc à l'intérieur de la machine peuvent changer de couleur au contact des produits de teinture ou de blanchiment.

## Chargement du linge

### 1. Ouvrez le hublot.

2. Introduisez le linge, pièce par pièce, dans le tambour, sans surcharger la machine. Respectez les poids de chargement indiqués dans le tableau des programmes.

**Remarque :** la surcharge de la machine donne un résultat moins satisfaisant et provoque le froissement des vêtements.

3. Fermez le hublot. Veillez à ce qu'aucun linge ne reste coincé entre le hublot et le joint du hublot.

# DÉTERGENTS ET PRODUITS ADDITIFS

⚠ **Conservez le détergent et les produits additifs dans un endroit sec, hors de portée des enfants !**

⚠ **N'utilisez pas de solvants tels que térébenthine ou benzène ; ne lavez en aucun cas des tissus traités avec du solvant ou des liquides inflammables dans le lave-linge.**

**N'utilisez que du détergent et/ou des produits additifs destinés à une utilisation dans des lave-linge à usage domestique.**

**Respectez les consignes indiquées sur l'étiquette d'entretien du linge.**

**Le choix du détergent dépend :**

- du type de tissu
- de la couleur
- de la température de lavage recommandée
- du type et du degré de salissure.

Type de linge	Type de détergent
Linge blanc non délicat (froid-95 °C) :	détergent puissant avec eau de Javel
Linge blanc délicat (froid-40 °C) :	détergents doux avec eau de Javel et/ou agents de blanchiment optique
Couleurs claires / pastel dégradées (froid-60 °C) :	détergents avec eau de Javel et/ou agents de blanchiment optique
Couleurs intenses (froid-60 °C) :	détergents couleurs sans eau de Javel / agents de blanchiment optique
Couleurs noires / sombres (froid-60 °C) :	détergents spéciaux pour linge de couleur noire / sombre

Pour le linge nécessitant un traitement spécifique (tels laines ou microfibrés), l'usage de détergents, de produits additifs ou de pré-traitement spéciaux du commerce est recommandé.

Pour des informations détaillées, reportez-vous à l'adresse Internet [www.cleanright.eu](http://www.cleanright.eu).

**Si vous sélectionnez l'option « Prélavage », ne versez pas de détergent liquide dans le compartiment de lavage principal.**

**Si vous sélectionnez un début ou une fin de cycle temporisé(e) (selon modèle), n'utilisez pas de détergent liquide.**

## Dosage

Respectez les doses recommandées et spécifiées sur l'emballage des détergents. Elles dépendent :

- du type et du degré de salissure
  - de la quantité de linge à laver
    - charge complète : respectez les instructions du fabricant de détergent.
    - demi-charge : 3/4 de la dose prescrite pour une charge complète.
    - charge minimale (environ 1 kg) : 1/2 de la dose prescrite pour une charge complète.
- Si aucune indication de charge n'est inscrite sur l'emballage du détergent : les fabricants de détergent se réfèrent en général à des recommandations de dosage de 4,5 kg de linge pour un détergent puissant et de 2,5 kg de linge pour un détergent doux.
- de la dureté de l'eau (renseignez-vous auprès de votre société de distribution des eaux). L'eau douce nécessite moins de détergent que l'eau calcaire.

### **Veillez observer ce qui suit :**

Tout surdosage entraîne une formation excessive de mousse et réduit l'efficacité du lavage.

Si le lave-linge détecte une quantité trop importante de mousse, il peut bloquer l'essorage, ou augmenter la durée du programme et la consommation d'eau (voir également les remarques sur la formation de mousse dans le chapitre « Diagnostic rapide »).

Un dosage de détergent insuffisant peut rendre le linge gris, et provoquer des dépôts de calcaire sur la résistance, le tambour et les tuyaux.

### **Où verser le détergent et les produits additifs**

Le bac à produits est divisé en trois compartiments (fig. « A »).

#### **Compartiment de lavage principal**

- Détergent pour le lavage principal
- Détachant
- Détartrant

#### **Compartiment assouplissant**

- Assouplissant
- Amidon liquide

Versez les produits additifs jusqu'au repère « MAX », sans le dépasser.

#### **Compartiment de prélavage**

- Détergent pour le pré lavage
- Assouplissant **UNIQUEMENT** lors de l'utilisation de l'option « Couleurs 15° plus » (le cas échéant)

Si vous utilisez du détergent liquide, fermez le bac à produits **immédiatement après avoir versé le détergent.**

#### **Pièce rapportée pour le compartiment de lavage principal (fig. B - disponible uniquement sur les lave-linge dotés de l'option « Couleurs 15° plus »):**

Cette pièce rapportée doit être utilisée dans le compartiment de lavage principal lorsque vous sélectionnez l'option « Couleurs 15° plus » et que vous prévoyez d'utiliser du détergent liquide pour le lavage principal.

**REMARQUE IMPORTANTE !** Cette pièce rapportée convient uniquement aux détergents liquides et ne doit pas être mise en place lors de l'utilisation de détergents en poudre.

Si vous utilisez systématiquement du détergent liquide pour le lavage principal, vous pouvez laisser en place la pièce rapportée dans le compartiment de lavage principal, même si l'option « Couleurs 15° plus » n'est pas sélectionnée.

#### **Comment utiliser l'option « Couleurs 15° plus » (le cas échéant) :**

Si vous sélectionnez cette option, vous devez :

- **mettre en place la pièce rapportée dans le compartiment de lavage principal de la machine**, uniquement si vous prévoyez d'utiliser du détergent liquide pour le lavage principal (fig. C)
- **verser le détergent liquide dans la pièce rapportée** en place dans le compartiment de lavage principal (fig. D). Si vous utilisez du détergent en poudre, n'utilisez pas la pièce rapportée. Versez la poudre directement dans le compartiment de lavage principal.
- **versez l'assouplissant liquide dans le compartiment de pré lavage** (fig. E), en respectant les recommandations de dosage indiquées sur le bidon d'assouplissant.
- si vous souhaitez que votre linge soit doux, vous pouvez bien entendu également ajouter de l'assouplissant liquide dans le compartiment assouplissant.

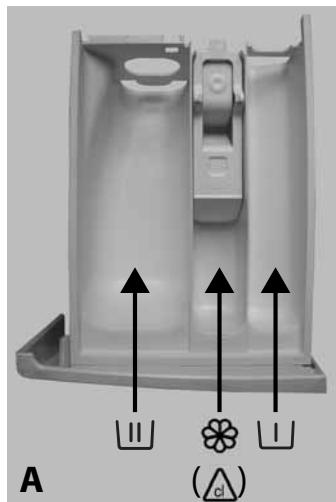

### **Si vous utilisez de l'eau de Javel**

- Lavez votre linge avec le programme souhaité (Coton, Synthétiques), en ajoutant la quantité d'eau de Javel appropriée dans le compartiment ASSOUPLEISSANT (refermez délicatement le bac à produits).
- Dès le programme de lavage terminé, démarrez un cycle de « Rinçage et Essorage » pour éliminer l'odeur résiduelle d'eau de Javel ; ajoutez un peu d'assouplissant, si vous le souhaitez.  
Ne mélangez jamais l'eau de Javel et l'assouplissant dans le compartiment.
- Utilisez de préférence des produits de blanchiment à base d'oxygène. Dans ce cas, conformez-vous aux instructions du fabricant.

### **Si vous utilisez de l'amidon**

- Sélectionnez le programme « Rinçage et Essorage », et contrôlez que la vitesse est réduite à 800 tr/min.
- Démarrez le programme, ouvrez le bac à produits de façon à pouvoir voir environ 3 cm du compartiment assouplissant.
- Versez le mélange d'amidon dans le compartiment assouplissant lorsque l'eau s'écoule dans le bac à produits.



# VIDANGE DE L'EAU RÉSIDUELLE / NETTOYAGE DU FILTRE

Nous vous recommandons de contrôler et de nettoyer régulièrement le filtre, au moins deux ou trois fois par an, **notamment** :

- En cas d'activation du voyant « Nettoyage pompe » (🔧).
  - Si la machine ne vidange pas correctement ou n'essore pas.
- Si le lave-linge se trouve dans une pièce exposée au gel, il est nécessaire de vidanger l'eau résiduelle après chaque utilisation afin d'éviter l'endommagement de la machine.

**REMARQUE IMPORTANTE : avant de vidanger la machine, attendez que l'eau soit refroidie.**

1. Arrêtez et débranchez la machine.
2. Pour ouvrir la plinthe (selon modèle) :
  - Poussez les languettes droite et gauche vers le bas (le cas échéant) pour libérer et retirer la plinthe (fig. « A »).
  - Retirez la plinthe à l'aide de l'insert de siphon du bac à produits : exercez avec votre main une pression vers le bas sur l'un des côtés de la plinthe, puis poussez l'insert de siphon dans l'espace entre la plinthe et le panneau avant, et ensuite faites levier pour ouvrir la plinthe (fig. « B »).
3. Placez un récipient à proximité du lave-linge.
4. Si votre lave-linge est équipé d'un tuyau de vidange d'urgence :
  - Détachez le tuyau de vidange d'urgence.Si votre machine n'est équipée d'aucun tuyau de vidange d'urgence : placez un récipient large et plat sous le filtre (fig. « D »). Ne tenez pas compte des opérations 5 à 8 et passez directement à l'opération 9.
5. Maintenez l'extrémité du tuyau de vidange d'urgence dans le récipient et retirez le dispositif d'arrêt (fig. « C »).
6. Attendez l'écoulement complet de l'eau, puis réinstallez le dispositif d'arrêt sur l'extrémité du tuyau (fig. « D »).
7. Fixez de nouveau le tuyau de vidange d'urgence (le cas échéant) dans son attache.
8. Placez un linge en coton absorbant (une serviette de toilette, par exemple) sur le sol devant le filtre.
9. Ouvrez le filtre lentement en le tournant dans le sens inverse des aiguilles d'une montre (fig. « F ») ; attendez que toute l'eau se soit écoulée, puis dévissez le filtre complètement et retirez-le.
10. Uniquement pour la vidange de l'eau résiduelle : inclinez délicatement la machine vers l'avant (l'aide d'une deuxième personne est nécessaire) pour permettre l'évacuation complète de l'eau.
11. Uniquement pour le nettoyage du filtre : nettoyez le filtre et la cavité du filtre ; vérifiez que le rotor de la pompe situé dans la cavité du filtre tourne librement.
12. Réinsérez le filtre et revissez-le dans le sens des aiguilles d'une montre, jusqu'à son blocage.
13. Versez 1 litre d'eau environ dans le bac à produits afin de réactiver le système « Economique ». Vérifiez que le filtre est correctement installé et fixé, et qu'aucun écoulement d'eau n'est présent.
14. Réinstallez la plinthe (fig. « G »). Au besoin, inclinez légèrement le lave-linge vers l'arrière pour réaliser cette opération (l'aide d'une deuxième personne est nécessaire).
15. Branchez le lave-linge. Le lave-linge est à présent opérationnel.



# NETTOYAGE ET ENTRETIEN

## Habillage de l'appareil et bandeau de commandes

- Pour le nettoyage, utilisez un chiffon doux et humide. Essuyez avec un chiffon doux.

## Intérieur de la machine

- Après chaque lavage, laissez le hublot entrouvert pour permettre au tambour de sécher.
- Si vous ne lavez jamais ou rarement du linge à 95 °C, nous vous conseillons de lancer de temps à autre un cycle à 95 °C sans charger le tambour, en ajoutant un peu de détergent ; ceci permettra de conserver l'intérieur de la machine en parfait état de propreté.

**N'utilisez jamais de détergents à base de solvants, de poudres à récurer, de nettoyeurs pour vitres ou tout usage, ni de produits liquides inflammables. Ces produits risquent d'endommager les surfaces ou autres composants en plastique.**

### Nettoyage du bac à produits

1. Tirez le bac à produits vers vous, jusqu'à la butée. Appuyez avec vos doigts sur la petite dépression au niveau de l'inscription « PUSH » (fig. « A ») pour débloquer le bac, puis dégagez-le en le tirant vers vous.
2. Dégagez le siphon du compartiment assouplissant en tirant vers le haut (fig. « B »). Le cas échéant, retirez également la pièce rapportée pour détergent liquide du compartiment de lavage principal, puis retirez la partie colorée du siphon (fig. « C »).
3. Lavez toutes les pièces à l'eau courante.
4. Nettoyez le logement du bac à produits à l'aide d'un linge humide.
5. Reposez le siphon dans le compartiment assouplissant en le repoussant vers le bas jusqu'en butée ; si votre lave-linge est doté d'une pièce rapportée pour détergent liquide, reposez également la partie colorée du siphon sur la pièce rapportée. Glissez ensuite le bac à produits dans son logement.

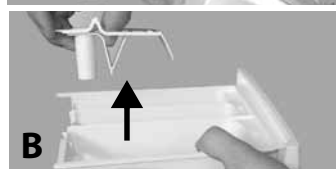

### Tuyau(x) d'arrivée d'eau (fig. D, E ou F - selon modèle)

Vérifiez régulièrement l'absence de signes de fragilisation et de fissures. Si vous constatez des dommages, remplacez-le par un tuyau de type identique, disponible auprès du Service Après-vente ou de votre revendeur spécialisé.

Si le tuyau d'arrivée d'eau de votre lave-linge correspond à celui représenté sur la figure « E », inspectez régulièrement le verre-regard de la soupape de sécurité du tuyau : s'il est rouge, la fonction d'hydrosécurité du tuyau s'est déclenchée et le tuyau doit être remplacé par un neuf, disponible auprès du Service Après-vente ou de votre revendeur spécialisé. Ce modèle peut être doté d'un levier de déverrouillage sur lequel vous devez appuyer lorsque vous dévissez le tuyau.

Si votre tuyau d'arrivée d'eau est doté d'un revêtement transparent (fig. « F »), contrôlez-en régulièrement la couleur ; si cette dernière s'intensifie par endroits, il est possible que le tuyau présente une fuite et doit être remplacé. Adressez-vous à notre Service Après-vente ou à un revendeur spécialisé pour obtenir un tuyau de rechange.

### Nettoyage du filtre situé dans le(s) tuyau(x) d'arrivée d'eau

1. Fermez le robinet et desserrez le tuyau d'arrivée d'eau au niveau du robinet.
2. Nettoyez le filtre interne et revissez le tuyau d'arrivée d'eau sur le robinet.
3. Dévissez ensuite le tuyau d'arrivée d'eau à l'arrière de la machine.
4. Extrayez le filtre de la machine à l'aide de pinces et nettoyez-le.
5. Réinstallez le filtre et revissez le tuyau d'arrivée d'eau.
6. Ouvrez le robinet et vérifiez l'étanchéité des raccords.

## Joint du hublot

- Séchez le joint de la porte après chaque utilisation à l'aide d'un chiffon en coton absorbant. Vérifiez que le joint est parfaitement sec avant de refermer le hublot.
- Vérifiez régulièrement l'état du joint du hublot.

## Filtre

- Contrôlez et nettoyez régulièrement le filtre, au moins deux à trois fois par an (voir « Vidange de l'eau résiduelle / Nettoyage du filtre »).

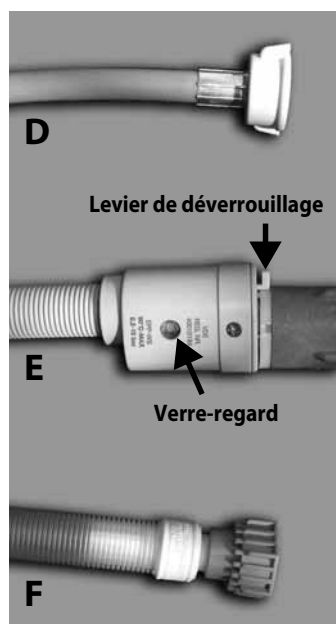



# GUIDE DE DÉPANNAGE



Votre lave-linge est équipé de différentes fonctions de sécurité automatiques qui détectent les anomalies et permettent au système de sécurité de réagir en conséquence. Ces anomalies sont généralement peu importantes et peuvent être résolues en quelques minutes.

Problème	Causes, Solutions, Conseils
<b>La machine ne démarre pas, aucun voyant ne s'allume</b>	<ul style="list-style-type: none"> <li>• La fiche n'est pas insérée correctement dans la prise.</li> <li>• La prise ou le fusible ne fonctionne pas correctement (utilisez une lampe de table ou un appareil similaire pour les tester).</li> </ul>
<b>La machine ne démarre pas malgré l'activation de la touche « Départ/Pause »</b>	<ul style="list-style-type: none"> <li>• Le hublot n'est pas correctement fermé.</li> <li>• La fonction « Sécurité enfants/Verrouillage touches » a été activée  (selon modèle). Pour déverrouiller les touches, appuyez simultanément sur les deux touches affichant le symbole de clé et maintenez-les enfoncées pendant 3 secondes minimum. Le symbole de clé disparaît de l'afficheur et le programme peut être démarré.</li> </ul>
<b>L'appareil s'arrête en cours de programme et le voyant « Départ/Pause » clignote</b>	<ul style="list-style-type: none"> <li>• La fonction « Arrêt cuve pleine » est activée. Appuyez sur la touche « <b>Départ/Pause</b> » pour essorer le linge. Pour évacuer l'eau sans essorer, sélectionnez le programme « Vidange » (le cas échéant) ou appuyez sur la touche « RàZ/Vidange » pendant 3 secondes minimum.</li> <li>• Le programme a été modifié - sélectionnez de nouveau le programme souhaité et appuyez sur la touche « <b>Départ/Pause</b> ».</li> <li>• Le programme a été interrompu et le hublot a été éventuellement ouvert - fermez le hublot et redémarrez le programme en appuyant sur la touche « <b>Départ/Pause</b> ».</li> <li>• Le système de sécurité de la machine a été activé (voir « Voyants d'anomalie » dans le tableau des programmes).</li> <li>• Le robinet d'arrivée d'eau est fermé ou le tuyau d'arrivée d'eau est plié ou obstrué (le voyant « Robinet fermé » clignote).</li> </ul>
<b>Des résidus de détergent et de produits additifs sont présents dans le bac à produits</b>	<ul style="list-style-type: none"> <li>• La quantité d'eau est insuffisante ; il est possible que les filtres du tuyau d'arrivée d'eau soient obstrués (voir « Nettoyage et entretien »).</li> </ul>
<b>La machine vibre pendant l'essorage</b>	<ul style="list-style-type: none"> <li>• Le bridage de transport n'a pas été retiré ; <b>avant de mettre le lave-linge en service, il faut obligatoirement retirer le bridage de transport.</b></li> <li>• La machine n'est pas de niveau / ne repose pas fermement sur ses quatre pieds (voir le manuel d'installation séparé).</li> </ul>
<b>Déséquilibre pendant l'essorage</b>  <b>Le voyant « Essorage/ Vidange » de la barre de programmes clignote, ou la vitesse d'essorage sur l'affichage clignote, ou le voyant de vitesse d'essorage clignote à la fin du programme (selon modèle). Le linge est encore très mouillé.</b>	<p>Un déséquilibre de la charge de linge au cours de l'essorage a entraîné une neutralisation de la phase d'essorage afin d'éviter d'endommager le lave-linge. C'est pourquoi le linge est encore très mouillé.</p> <p>Le déséquilibre peut avoir été causé par : des petites charges de linge (par exemple uniquement quelques articles de grande taille ou très absorbants, tels des serviettes de bain) ou des articles de grande taille/lourds.</p> <ul style="list-style-type: none"> <li>• Dans la mesure du possible, évitez les petites charges de lavage.</li> <li>• Il est fortement recommandé d'ajouter d'autres articles de taille différente lors du lavage d'articles de grande taille ou très lourds.</li> </ul> <p>Si vous souhaitez essorer le linge humide, ajoutez d'autres d'articles de différentes tailles, puis sélectionnez et lancez le programme « Rinçage et essorage ».</p>
<b>Le linge n'est pas correctement essoré</b>	<ul style="list-style-type: none"> <li>• Un déséquilibre au cours de l'essorage a entraîné une neutralisation de la phase d'essorage afin de protéger le lave-linge (voir « Déséquilibre pendant l'essorage »).</li> <li>• La quantité excessive de mousse empêche le déroulement de l'essorage ; sélectionnez et démarrez le programme « Rinçage et essorage ». Evitez d'utiliser une quantité excessive de détergent (voir « Détergents et produits additifs »).</li> <li>• La touche « Essorage » a été réglée sur une vitesse d'essorage réduite.</li> </ul>

Problème	Causes, Solutions, Conseils
<b>Le lave-linge s'arrête plusieurs minutes au milieu d'un programme en cours ; le programme ne semble pas se poursuivre</b>	Fonction normale de la machine permettant une optimisation de la phase de rinçage. Vous avez probablement utilisé une trop grande quantité de détergent ; le lave-linge interrompt automatiquement le programme afin de réduire la quantité de mousse. Cette pause peut être répétée plusieurs fois jusqu'à ce que la réduction de la quantité de mousse soit suffisante pour permettre la poursuite du cycle de lavage. Si la mousse persiste, le voyant rouge « Service » s'allume et l'indication « F18 » ou « Fod » s'affiche. Le cas échéant, reportez-vous aux instructions relatives au voyant « Service » dans les pages suivantes.
<b>Des traces de détergent sont présentes sur le linge après le lavage</b>	Les traces blanches sur les tissus noirs sont provoquées par des composants insolubles des détergents en poudre sans phosphate. - évitez tout surdosage du détergent ; utilisez du détergent liquide ; sélectionnez l'option « Rinçage intensif », si possible ; frottez le tissu.
<b>Le programme est beaucoup plus long / court que la durée indiquée dans le tableau des programmes ou à l'affichage (le cas échéant).</b>	Le lave-linge s'adapte à différents facteurs pouvant influencer la durée du programme, tels que la formation excessive de mousse, un effet de balourd dû à la présence d'articles lourds, un temps de chauffage plus long en raison de la température de l'arrivée d'eau, etc. Par ailleurs, le système de détection du lave-linge adapte la durée du programme en fonction de la charge de lavage. En fonction de ces facteurs, la durée est recalculée pendant le programme et mise à jour, si besoin est ; <b>pendant ces périodes, une animation apparaît à l'affichage (le cas échéant)</b> . Pour de petites quantités de linge, la durée du programme indiquée dans le tableau des programmes peut être réduite de 50 %.

### Description des voyants d'anomalie

Clignotement du voyant d'anomalie	Description Causes Solutions
« Robinet d'eau fermé » 	L'eau n'entre que lentement ou pas du tout. Le voyant « <b>Départ/Pause</b> » clignote. Effectuez les vérifications suivantes : <ul style="list-style-type: none"> <li>Le robinet d'arrivée d'eau est complètement ouvert et la pression du débit est suffisante.</li> <li>Le tuyau d'arrivée d'eau est plié.</li> <li>Le filtre du tuyau d'arrivée d'eau est obstrué (voir « Nettoyage et entretien »).</li> <li>L'eau se trouvant dans le tuyau d'arrivée d'eau est gelée.</li> <li>Le verre-regard de la soupape de sécurité du tuyau d'arrivée d'eau est rouge (si votre lave-linge est équipé d'un tuyau d'arrivée d'eau comme illustré sur la figure « <b>D</b> » - voir chapitre précédent « Nettoyage et entretien ») ; remplacez le tuyau par un tuyau neuf disponible auprès du Service Après-vente ou d'un revendeur spécialisé.</li> </ul> Une fois le problème éliminé, redémarrez le programme en appuyant sur la touche « <b>Départ/Pause</b> ». Si le problème persiste, appelez le Service Après-vente (voir le chapitre suivant).
« Nettoyage pompe » 	La vidange de l'eau ne s'effectue pas. La machine s'arrête à l'étape du programme correspondant ; débranchez-la et vérifiez si : <ul style="list-style-type: none"> <li>Le tuyau de vidange est plié ou est obstrué pour une raison quelconque.</li> <li>Le filtre ou la pompe est colmaté(e) (voir le chapitre « Vidange de l'eau résiduelle / Nettoyage du filtre » ; <b>attendez que l'eau soit refroidie avant de la vidanger</b>).</li> <li>L'eau à l'intérieur du tuyau de vidange est gelée.</li> </ul> Dès que le problème a été éliminé, appuyez sur la touche « <b>RàZ</b> » pendant 3 secondes minimum ; puis redémarrez le programme souhaité. Si le problème persiste, contactez le Service Après-vente (voir le chapitre suivant).

Clignotement du voyant d'anomalie	Indication sur l'affichage (le cas échéant)	Description Causes Solutions
<p data-bbox="158 811 252 833">« Service »</p> 	<p data-bbox="301 329 504 378">de « F03 » à « F43 » (sauf « F18 » et « F24 »)</p> <p data-bbox="370 505 435 527">« F24 »</p> <p data-bbox="301 748 504 869">« F02 » ou « FA » (si disponible sur votre modèle, le voyant  s'allume)</p> <p data-bbox="323 1166 483 1188">« F18 » ou « Fod »</p>	<p data-bbox="529 329 1083 378">« Panne du module électrique » Appuyez sur la touche « RàZ » pendant 3 secondes minimum.</p> <p data-bbox="529 411 1152 620">Cette indication peut s'afficher en cas de linge très absorbant ou lorsque vous avez mis trop de linge dans la machine pour un programme prévu pour des petites quantités de linge uniquement. <b>Ne surchargez pas le lave-linge.</b> Appuyez sur la touche « RàZ » pendant 3 secondes minimum pour interrompre le programme. Sélectionnez et démarrez le programme « Rinçage et Essorage » pour que le programme de lavage interrompu se termine correctement.</p> <p data-bbox="529 653 1152 966">« Panne d'hydosécurité » Positionnez le sélecteur de programme sur « Arrêt/O », débranchez la fiche de la prise secteur et fermez le robinet d'eau. Inclinez délicatement l'appareil vers l'avant (l'aide d'une deuxième personne est nécessaire) pour permettre l'évacuation complète par la base de l'eau accumulée. Ensuite :</p> <ul data-bbox="529 815 1134 966" style="list-style-type: none"> <li>• rebranchez la machine</li> <li>• ouvrez le robinet d'eau (un écoulement immédiat d'eau dans la machine sans que celle-ci ait été mise en marche indique un problème ; fermez le robinet et contactez le Service Après-vente)</li> <li>• sélectionnez et démarrez de nouveau le programme souhaité.</li> </ul> <p data-bbox="529 999 1152 1357">« Mousse excessive » Une quantité excessive de mousse a interrompu le cycle de lavage. Si votre lave-linge est équipé de la fonction « Aide au dosage », et que vous utilisez celle-ci : vérifiez si les valeurs de dosage réglées pour les différents groupes de programmes correspondent aux valeurs de dosage recommandées pour le détergent que vous utilisez (voir les instructions séparées pour plus d'informations sur la fonction « Aide au dosage »).</p> <ul data-bbox="529 1213 1152 1357" style="list-style-type: none"> <li>• Sélectionnez et démarrez le programme « Rinçage et Essorage ».</li> <li>• Sélectionnez ensuite à nouveau le programme souhaité et démarrez-le en veillant à utiliser moins de détergent. Voir aussi la description d'anomalie « Le lave-linge s'arrête plusieurs minutes... » dans la partie initiale du Guide de dépannage.</li> </ul>

**Si l'une des anomalies susmentionnées persiste, débranchez la machine, fermez le robinet d'arrivée d'eau et contactez le Service Après-vente (voir le chapitre suivant).**

# TENEUR EN HUMIDITE RESIDUELLE DU LINGE SUITE A L'ESSORAGE

La teneur en humidité résiduelle du linge suite à l'essorage dépend essentiellement du type de tissu, du programme sélectionné et de la vitesse d'essorage. Pour obtenir la teneur en humidité la plus basse possible, sélectionnez le programme de lavage désigné sur la plaque énergétique, avec la vitesse d'essorage maximale. Ce programme est désigné dans le tableau des programmes séparé sous l'appellation « Programme de référence pour plaque énergétique ». Ci-dessous, une étude sur la teneur en humidité résiduelle (en %) par rapport aux différentes classes d'efficacité d'essorage :

Classe d'efficacité d'essorage	Teneur en humidité résiduelle en %
A (= efficacité maximale)	moins de 45
B	45 ou plus, mais moins de 54
C	54 ou plus, mais moins de 63
D	63 ou plus, mais moins de 72
E	72 ou plus, mais moins de 81

## ECONOMISEZ L'ENERGIE ET CONTRIBUEZ A LA PROTECTION DE L'ENVIRONNEMENT

- Vous économiserez de l'énergie, de l'eau, du détergent et du temps en utilisant la charge maximale recommandée pour chaque programme.
- Economisez de l'énergie en utilisant un programme de lavage à 60 °C au lieu d'un programme à 95 °C, ou à 40 °C au lieu de 60 °C.
- Utilisez la fonction « Prélavage » uniquement lorsque le linge est très souillé. Economisez du détergent, du temps, de l'eau et de l'énergie en ne sélectionnant pas la fonction « Prélavage » pour du linge légèrement ou normalement souillé.
- Ne dépassez pas les doses de détergent prescrites dans les instructions du fabricant.
- Sélectionnez une vitesse d'essorage élevée lorsque vous prévoyez de sécher votre linge au sèche-linge, ce afin de limiter le temps et l'énergie nécessaires pour le séchage.

## EXPLICATION DE LA PLAQUE ENERGETIQUE

(uniquement pour les lave-linge avec plaque énergétique, conformément à la Directive 2010/30/EU)

La plaque énergétique contient des informations relatives au rendement et à la consommation de votre lave-linge : La flèche noire en gras indique la **classe d'efficacité énergétique** (A+++ = efficacité maximale / D = efficacité minimale).

kWh/an Consommation électrique annuelle



L/an

Consommation d'eau annuelle



dB

Niveau sonore du cycle de lavage



kg

Capacité de charge maximale



dB

Niveau sonore du cycle d'essorage



Classe d'efficacité d'essorage  
(A = efficacité maximale /  
G = efficacité minimale)

# SERVICE APRÈS-VENTE

## Avant de contacter le Service Après-vente :

1. Vérifiez si vous pouvez remédier au problème par vous-même (voir « Guide de dépannage »).
2. Redémarrez le programme pour vérifier si le problème s'est résolu de lui-même.
3. Si la machine ne fonctionne toujours pas correctement, appelez le Service Après-vente.

## Communiquez :

- la nature du problème;
- le modèle du lave-linge
- le code Service (numéro indiqué après l'indication SERVICE).

**SERVICE** 0000 000 00000



## L'autocollant du Service Après-vente se trouve à l'intérieur du hublot.

- votre adresse complète
  - votre numéro de téléphone et l'indicatif régional.
- Les numéros de téléphone et les adresses des Services Après-vente sont indiqués sur la carte de garantie. Vous pouvez également contacter le revendeur auprès duquel vous avez fait l'acquisition de la machine.

# ACCESSOIRES

Pour certains modèles, vous pouvez obtenir par le biais du Service Après-vente ou de votre revendeur spécialisé :

- Un **socle avec tiroir** que vous pouvez installer sous votre lave-linge. Il rehausse votre machine et permet de la charger et de la décharger avec plus de facilité. Il n'est plus nécessaire de vous baisser pour accéder au hublot. En outre, son caractère spacieux offre une solution de rangement idéale.
- Un **kit de superposition**, qui vous permet de fixer votre sèche-linge au-dessus de votre lave-linge.

- Un **socle avec kit de superposition**, qui vous permet de fixer votre sèche-linge au-dessus de votre lave-linge, de gagner de la place et de faciliter le chargement et le déchargement de votre sèche-linge.
- Un **kit d'intégration**, qui vous permet d'intégrer votre lave-linge sous le plan de travail d'une cuisine, par exemple. Consultez le Service Après-vente ou votre revendeur spécialisé pour déterminer si un tel kit est disponible pour votre modèle de lave-linge.

# TRANSPORT / DÉPLACEMENT

## Ne déplacez jamais la machine en la soulevant par le plan de travail.

1. Débranchez la fiche de la prise secteur.
2. Fermez le robinet.
3. Vérifiez que le hublot est correctement fermé et que le bac à produits est repoussé à fond.
4. Débranchez les tuyaux d'arrivée d'eau et de vidange.
5. Laissez s'écouler l'eau encore présente dans les tuyaux et dans la machine (voir « Vidange de l'eau résiduelle / Nettoyage du filtre »).
6. Installez le bridage de transport (obligatoire).

# RACCORDEMENT ÉLECTRIQUE

## Pour la Grande-Bretagne uniquement

### Avertissement - Cet appareil doit être mis à la terre

#### Remplacement du fusible

Si le câble d'alimentation de cet appareil est équipé d'une fiche BS 1363A 13 A dont le fusible a sauté, remplacez ce dernier par un fusible de type A.S.T.A. agréé conforme à BS 1362 et procédez comme suit :

1. Retirez le couvercle de fusible (A) et le fusible (B).
2. Insérez le fusible 13 A de rechange dans le couvercle du fusible.
3. Remplacez les deux éléments dans la prise électrique.

#### Important :

Le couvercle de fusible doit être remis en place chaque fois qu'un fusible doit être remplacé. En cas de perte, n'utilisez la fiche qu'après avoir remplacé le couvercle manquant.

L'insert de couleur ou les mots inscrits en couleur et en relief à la base de la fiche vous permettent d'identifier le couvercle adapté pour votre machine.

Vous pouvez vous procurer des couvercles de fusible chez votre revendeur de matériel électrique local.

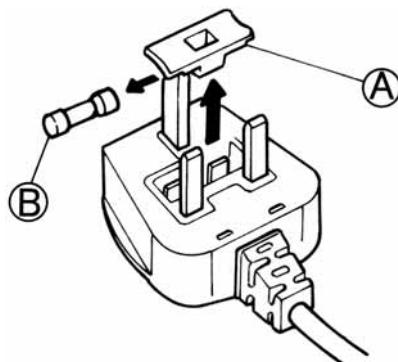

## Pour la République d'Irlande uniquement

Les informations fournies pour la Grande-Bretagne s'appliquent en général à la République d'Irlande, mais on y utilise également un troisième type de fiche et de prise à 2 broches avec mise à la terre latérale.

#### Prise murale / fiche (valable pour tous les pays)

Si la fiche qui équipe la machine ne correspond pas à votre prise murale, veuillez contacter le Service Après-vente pour obtenir des conseils. Ne tentez jamais de remplacer la fiche vous-même. Cette procédure doit être exécutée par un technicien qualifié, conformément aux instructions du fabricant et aux normes de sécurité locales en vigueur.

#### Fabricant :

**Whirlpool Europe s.r.l.**

**Viale Guido Borghi 27**

**21025 Comerio (VA)**

**Italie**



**TABLEAU DES PROGRAMMES**
**A. Voyant "Ouverture porte"**

Ce lave-linge est équipé de systèmes de sécurité automatiques qui détectent précocement les anomalies et permettent de réagir en conséquence, par exemple :

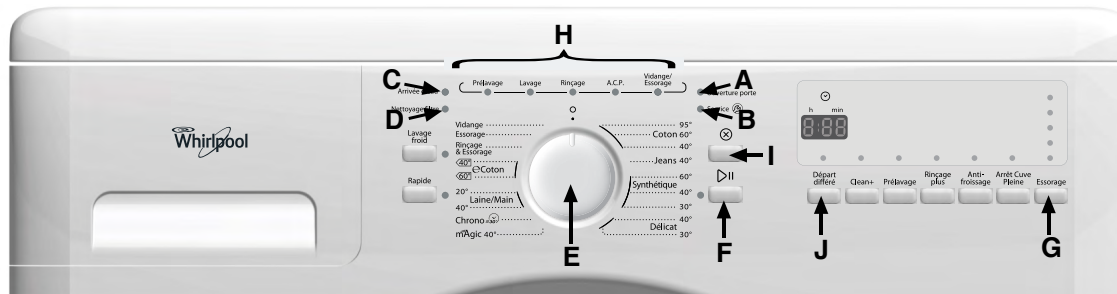
**B. Voyant "Service"**
**C. Voyant "Arrivée d'eau"**
**D. Voyant "Nettoyage filtre"**

**E. Sélecteur de programme**
**F. Touche "Départ/Pause"**
**G. Sélecteur de vitesse d'essorage**
**H. Indicateurs de déroulement du programme**
**I. Touche "Annulation"**
**J. Touche "Départ Différé"**

Programme	Symboles d'entretien	Charge max. kg	Type de linge/Remarques <i>- Respectez les recommandations du fabricant figurant sur l'étiquette d'entretien.</i>	Détergents et produits additifs			Options							Vitesse d'essor. max. tr/min		
				Pré-lavage	Lavage principal	Assouplissant	Lavage froid	Rapide	Départ différé	Clean+	Pré-lavage	Rinçage plus	Anti-froissage		Arrêt Cuve Pleine	Essorage
<b>Coton</b> 95 °C		9.0	Linge couramment et fort sali, linge robuste blanc en coton. Dans le cas d'une salissure ou s'il y a les tâches, il est possible de rajouter du blanchissant oxygéné utilisable à la température jusqu'à 95°C. <i>Ce programme élimine les bactéries et assure le nettoyage hygiénique de votre linge.</i>	*	Oui	*	-	-	*	*	*	*	*	*	*	max.
<b>Coton</b> 40 - 60 °C		9.0	Draps, nappes, sous-vêtements, serviettes, chemises, etc., en coton et lin de moyennement à très sales.	*	Oui	*	*	*	*	*	*	*	*	*	*	max.
<b>Jeans</b> 40 °C		5.0	Pour vêtements en jeans moyennement sale, et vêtements en Denim (ou matières similaires) comme les pantalons, chemises et vestes.	*	Oui	*	*	*	*	*	*	*	-	*	*	1000 <sup>1)</sup>
<b>Synthétique</b> 30 - 40 - 60 °C		3.5	Linge couramment sali en fibres artificielles (tels que polyester, polyacryle, viscose etc.) ou en composition des fibres artificielles et du coton.	*	Oui	*	*	*	*	*	*	*	*	*	*	max.
<b>Délicat</b> 30 - 40 °C		2.5	Rideaux et tissus délicats (robes, jupes, chemises, chemisiers).	*	Oui	*	*	-	*	-	*	-	-	*	*	1000 <sup>1)</sup>
<b>mAgic</b> 40 °C		6.0	Salissure faible et courante, linge robuste en coton, laine, fibres artificielles et leur compositions. Programme efficace durant une heure. Veillez à ce qu'un volume de linge soit composé de linge des couleurs pareilles.	-	Oui	*	*	-	*	-	*	*	*	*	*	max.
<b>Chrono</b> 30 °C		3.0	Vêtements d'usure faible en coton, polyester, polyamide et leur composition avec du coton. <i>Programme court pour rafraîchir votre linge</i>	-	Oui	*	*	-	*	-	-	-	-	*	*	max.
<b>Laine/Main froid</b> - 40 °C		2.0	Linge en laine, identifié par l'étiquette de Woolmark et avec la possibilité de lavage en machine, ainsi que le linge en soie (respectez l'étiquette avec le symbole indiquant les soins!), en lin, laine, viscose, identifié par l'étiquette lavage à la main.	-	Oui	*	*	-	*	-	-	-	-	*	*	1000 <sup>1)</sup>
<b>e Coton</b> 40° 60°		9.0	Linge coton normalement sale. À 40°C et 60°C programme coton standard et le programme le plus efficace en ce qui concerne la consommation d'eau et d'énergie pour le lavage du linge en coton. <i>- Programme de référence pour l'étiquette énergétique de la machine.</i>	-	Oui	*	*	-	*	-	*	-	*	*	*	max.
<b>Rinçage &amp; Essorage</b>	-	9.0	<i>Le rinçage final et l'essorage final seront identiques à ceux du programme "Coton".</i>	-	-	*	-	-	*	-	-	*	-	*	*	max.
<b>Essorage</b>	-	9.0	<i>Ce programme est suivi d'un cycle d'essorage intensif. Le cycle d'essorage sera le même que celui du programme "Coton".</i>	-	-	-	-	-	*	-	-	-	-	-	*	max.
<b>Vidange</b>	-	-	<i>Vidange uniquement, sans cycle d'essorage. Autre façon de terminer le programme après un "Arrêt Cuve Pleine".</i>	-	-	-	-	-	*	-	-	-	-	-	-	-

\* = en option / Oui = dosage requis

<sup>1)</sup> Afin de ne pas endommager le linge, la vitesse d'essorage de ces programmes est limitée.

**DONNÉES SUR LA CONSOMMATION D'ÉNERGIE ET D'EAU** Consommation électricité en mode arrêt 0,16 W / en mode laissé sur marche 0,16 W

Programme	Température (°C)	Charge (kg)	Eau (l)	Énergie (kWh) sans "Rapide"	Durée approx. du programme (heures : minutes) ☺		%
					sans "Rapide"	avec "Rapide"	
Coton	95	9.0	90**	2.60	2:40	-	59
Coton	60	9.0	64	1.53	2:20	1:45	
Coton	40	9.0	82	0.85	2:05	1:15	
Jeans	40	5.0	60	0.50	1:30	1:10	40
Synthétique	60	3.5	48**	0.95	1:37	1:12	
Synthétique	40	3.5	45	0.55	1:20	0:55	
Délicat	40	2.5	60	0.65	0:50	-	
Délicat	30	2.5	60	0.40	0:46	-	
Magic	40	6.0	65	0.65	1:00	-	59
Chrono 30'	30	3.0	48	0.25	0:30	-	53
Laine/ Main	40	2.0	45	0.60	0:40	-	
e Coton <60> *	60	9.0	57	1.30	4:00	-	
e Coton <60> *	60	4.5	40	1.02	3:30 ***	-	53
e Coton <40> *	40	4.5	40	0.95	3:15 ***	-	

Les données relatives à la consommation d'eau et d'énergie ont été mesurées dans les conditions normales prévues par la norme CEI/EN 60 456. Ceux dernier peuvent varier en fonction de la pression d'arrivée et de sa température, du volume de linge et du type de lavage. Les informations indiquées relatives à la consommation concernent la température d'eau d'arrivée d'environ 15 °C à travers la vanne d'eau chaude et froide (si disponible). Si votre machine à laver est équipée d'une vanne d'eau chaude, le raccordement à l'arrivée d'eau chaude réduit la consommation d'énergie en diminuant la durée de chauffe en fonction de la température de l'eau d'arrivée. La consommation d'eau et d'énergie concerne le réglage standard des programmes. Les températures et aux volumes de linge indiqués au tableau, la sélection d'une autre option ou en changeant la vitesse d'essorage, les informations relatives à la consommation changent également.

☺ La durée du programme peut varier par rapport aux valeurs ci-dessus, car elle dépend des conditions réelles de travail (voir "Le guide de la recherche des défauts - Troubleshooting Guide" dans votre Notice d'utilisation).

☼ Taux approximative de l'humidité résiduelle (%). Une fois le programme et le centrifuge terminés à la vitesse maximum possible dans le réglage de base de programmes.

\* Les programmes de référence pour le label énergétique. Pour des raisons d'économie d'énergie, la température de l'eau réelle peut différer de la température du programme indiquée.

\*\* Afin de réduire la température de l'eau, un peu d'eau froide est ajoutée à la fin du cycle de lavage, avant la vidange de la cuve.

\*\*\* Adaptation automatique de la durée du programme suite à l'identification du volume de linge à laver.

**VERSEZ LE DÉTERGENT, FERMEZ LE HUBLLOT ET SÉLECTIONNEZ LE PROGRAMME**

Mettre le linge, fermer la porte et versez le détergent conformément aux indications figurant sur la première page ou à celles fournies au chapitre "Détergents et produits additifs" dans votre notice d'utilisation.

Tournez le sélecteur de programme jusqu'au programme désiré et la température désirée. **L'affichage du temps** indique la durée du programme. Le voyant situé à côté de la touche "Départ/Pause" clignote.

Si vous ne mettez pas en marche le programme immédiatement après sa sélection, la machine se mettra en arrêt automatiquement après un quart d'heure. Pour remettre le lave-linge en marche, il vous suffit de positionner le sélecteur de programme sur la position "O", puis à nouveau sur le programme souhaité.

**SÉLECTION DE L'OPTION DÉSIRÉE**

Pressez la touche de option souhaitée – le voyant correspondant s'allume. Si la combinaison du programme et des options supplémentaires n'est pas possible, le voyant s'éteint automatiquement.

**Touche "Lavage froid"**

- Economise l'énergie nécessaire au chauffage de l'eau, tout en garantissant de bons résultats du lavage.
- Recommandé pour le linge légèrement sale, sans taches.

- Vérifiez si votre lessive convient aux températures basses de lavage (15 ou 20 °C).
- Option surtout pour les programmes à température basse.

**Touche "Rapide"**

- Permet le lavage rapide en raccourcissant la durée du programme.
- Recommandé pour le linge légèrement sale.
- Impossible de choisir pour le Coton 95 °C.

**Touche "Clean +"**

- Choisissez cette option si vous ajoutez un produit détachant dans la lessive (par exemple de la poudre "Vanish"); vous améliorerez la qualité du lavage et optimiserez l'action du produit détachant.
- Utilisez avec la charge maximum.
- Ajoutez du produit détachant (en poudre) dans le compartiment de produit de lavage principal (avec cette option, il faut exclusivement utiliser de la lessive en poudre). Respectez les dosages recommandés par le fabricant.
- Mai prolonge le programme par jusqu'à 15 minutes.
- Convient pour l'utilisation de produits détachants et blanchissants à base d'oxygène. **N'utilisez pas de produits à base de chlore ou de perborate !**

**Touche "Prélavage"**

- Ajouter un programme sélectionné un cycle de prélavage; le programme se prolonge d'environ d'un quart d'heure.

- Recommandé pour un linge très sale (sable ou salissure en grains).
- N'utilisez pas de détergent liquide pour le lavage principal si vous avez sélectionné l'option Prélavage.

**Touche "Rinçage plus"**

- La quantité d'eau est augmentée et le cycle de rinçage est allongé.
- Particulièrement conseillé dans les régions possédant une eau extrêmement douce, pour le linge des bébés et des personnes allergiques.

**Touche "Antifroissage"**

- Par la quantité d'eau augmentée et l'essorage doux, réduit le froissement du linge.

**Touche "Arrêt Cuve Pleine"**

- Le linge non essoré reste dans la dernière eau de rinçage, permerrant ainsi d'éviter la formation de faux plis et la décoloration du linge.
- Elle est particulièrement utile si vous désirez remettre l'essorage à plus tard ou ne pas essorer.
- Le programme "Arrêt Cuve Pleine" s'arrête lorsque le voyant "A.C.P." s'allume dans l'indicateur de déroulement du programme. Le voyant situé à côté de la touche "Départ/Pause" clignote.

**Pour supprimer l'option "Arrêt Cuve Pleine":**

- Appuyez sur la touche "Départ/Pause"; le programme e terminera automatiquement par le cycle d'essorage sélectionné pour le programme de lavage.
- Si vous ne désirez pas essorer les vêtements, tournez le sélecteur de programme jusqu'au programme "Vidange" et appuyez sur la touche "Départ/Pause"

**Touche "Essorage"**

- Une vitesse d'essorage maximale est attribuée automatiquement à chaque programme.
- Appuyez sur cette touche pour définir une autre vitesse d'essorage.
- Si vous sélectionnez la vitesse d'essorage "0", l'essorage final est annulé, mais les essorages intermédiaires à vitesse maximale ont lieu pendant le rinçage. L'eau est seulement vidangée.

**DÉPART DIFFÉRÉ**

La touche "Départ différé" permet au consommateur de démarrer la machine à sa meilleure convenance, par exemple la nuit pour bénéficier de tarifs plus avantageux. Si vous sélectionnez l'option "Départ différé", n'utilisez pas de détergent liquide.

- Sélectionnez le programme, la température et les options désirées.
- Appuyez sur la touche "Départ différé" pour sélectionner le temps de report allant jusqu'à 23 heures.
- Appuyez sur la touche "Départ/Pause". Le symbole du démarrage reporté et un point entre l'affichage du temps en minutes se mettent à clignoter. Le décompte du démarrage reporté vient de commencer.
- L'indication du nombre d'heures avant le démarrage du programme disparaît dès que le programme démarre et est remplacé par l'indication du temps résiduel.
- Si vous avez déjà appuyé sur la touche "Départ/Pause", le temps de report peut se réduire en appuyant sur la touche "Départ différé".

**Pour supprimer la fonction "Départ différé"**

- **..avant d'appuyer sur la touche "Départ/Pause":**
- Tournez le sélecteur de programme sur une autre position ou appuyez sur la touche "Annulation".
- **..après avoir appuyé sur la touche "Départ/Pause":**
- Appuyez sur la touche "Départ/Pause" - le nombre d'heures avant le démarrage du programme disparaît.

**DÉMARRAGE DU PROGRAMME**

Ouvrez le robinet et appuyez sur la touche "Départ/Pause". Le voyant situé près de la touche "Départ/Pause" s'allume. L'indicateur de déroulement du programme indique la phase du programme en cours, et se déplace de gauche à droite en passant par les phases de lavage, rinçage et essorage/vidange. Si le volume de linge à l'intérieur de la machine est détecté, ou si la durée du programme est mise à jour, l'écran affiche une animation.

**VOYANT "PORTE OUVERTE"**

Avant de démarrer un programme et au terme d'un programme, le voyant est allumé pour indiquer que le hublot peut être ouvert. Tant qu'un programme de lavage est en cours, le hublot reste verrouillé et ne peut en aucun cas être forcé. Si vous devez absolument l'ouvrir alors qu'un programme est en cours, consultez le chapitre "Annulation" d'un programme avant la fin".

**INDICATIONS DES DÉFAUTS.**

Dans le cas de défaut veuillez lire la „Notice de dépannage“ de la Notice d'emploi.

"Robinet d'eau fermé": la vanne est fermée ou l'arrivée d'eau est insuffisante .

"Service" ☺: défaut ou élément d'électricité en panne.

"Nettoyage Filtre": eau évacuée n'est pas pompée.

**La vitesse d'essorage clignote sur l'écran:** Le déséquilibre lors de l'essorage.

**FIN DU PROGRAMME**

Le voyant „Porte ouverte“ s'affiche est l'écran affiche "End" (Fin). Environ un quart d'heure après la machine s'arrête automatiquement pour économiser l'énergie.

1. Tournez le sélecteur de programme sur "O".
2. Fermez le robinet.
3. Ouvrez la porte et sortez le linge.
4. Laissez la porte entrouverte pour permettre au tambour de sécher.

**CHANGEMENT DE PROGRAMME ET/OU D'OPTION APRÈS LE DÉMARRAGE DU PROGRAMME**

1. Appuyez sur la touche "Départ/Pause" pour démarrer le programme. Le voyant s'allume.
2. Sélectionnez un autre programme d'autres options supplémentaires et - si vous le souhaitez - une autre vitesse d'essorage.
3. Appuyez de nouveau sur la touche "Départ/Pause". Le nouveau programme démarrera là où le programme précédent a été interrompu. N'ajoutez pas d'autre détergent pour ce programme.

**ANNULATION (RÉINITIALISATION) D'UN PROGRAMME EN COURS AVANT LA FIN**

- La touche "Annulation" annule un programme avant la fin.
- Maintenez appuyé pendant quelques secondes le bouton "Annulation". Les eaux résiduelles s'écoulent évacuées. Cette opération peut prendre en certain temps tant que la porte sera ouverte.

# D

## AUFSTELLANWEISUNG



**GERÄUSCHE, STARKE VIBRATIONEN UND UNDICHTIGKEITEN KÖNNEN DURCH EINE UNSACHGEMÄßE AUFSTELLUNG VERURSACHT WERDEN. BEIM TRANSPORT DIE WASCHMASCHINE NIEMALS AN DER ARBEITSPLATTE ANHEBEN.**

- Bitte lesen Sie diese AUFSTELLANWEISUNG vor dem ersten Gebrauch durch.
- Bitte bewahren Sie diese AUFSTELLANWEISUNG für künftige Zwecke auf.
- Lesen Sie die allgemeinen Ratschläge zur Entsorgung der Verpackung in der Gebrauchsanleitung durch.

# F

## MANUEL D'INSTALLATION



**DES BRUITS, DES VIBRATIONS EXCESSIVES ET DES FUITES D'EAU PEUVENT ÊTRE LE RÉSULTAT D'UNE INSTALLATION INCORRECTE. NE DÉPLACEZ JAMAIS LA MACHINE EN LA TENANT PAR LE PLAN DE TRAVAIL.**

- Lisez le présent « GUIDE D'INSTALLATION » avant d'utiliser la machine.
- Conservez le présent « GUIDE D'INSTALLATION » pour référence future.
- Lisez les recommandations générales relatives à la mise au rebut de l'emballage figurant dans la Notice d'utilisation.

# NL

## INSTALLATIEHANDLEIDING



**ONJUISTE INSTALLATIE KAN LAWAAI, TE VEEL TRILLINGEN EN WATERLEKKAGES VEROORZAKEN. VERPLAATS HET APPARAAT NOOIT DOOR HET BIJ HET WERKBLAD VAST TE PAKKEN.**

- Lees deze "INSTALLATIEHANDLEIDING" voordat u aan het werk gaat.
- Bewaar deze "INSTALLATIEHANDLEIDING" voor raadpleging in de toekomst.
- Lees de algemene aanbevelingen in de gebruiksaanwijzing over verwerking van de verpakking als afval.

# I

## GUIDA DI INSTALLAZIONE



**UN'INSTALLAZIONE NON ESEGUITA CORRETTAMENTE PUÒ ESSERE CAUSA DI RUMORI, VIBRAZIONI ECCESSIVE E PERDITE D'ACQUA DURANTE IL FUNZIONAMENTO DELLA MACCHINA. NON SPOSTARE MAI LA LAVATRICE AFFERRANDOLA PER IL PIANO DI LAVORO.**

- Si prega di leggere attentamente la presente "GUIDA DI INSTALLAZIONE" prima di mettere in funzione la lavatrice.
- Conservare la presente "GUIDA DI INSTALLAZIONE" per future consultazioni.
- Leggere le raccomandazioni generali sullo smaltimento dell'imballo contenute nelle Istruzioni per l'Uso.

# GELIEFERTE TEILE PIÈCES FOURNIES GELEVERDE ONDERDELEN PEZZI FORNITI IN DOTAZIONE

Tüte mit Kleinteilen  
Sac contenant les petites pièces  
Zak met kleine onderdelen  
Busta con minuteria



Gebrauchsanleitung  
Notice d'utilisation  
Gebruiksaanwijzing  
Istruzioni per l'uso

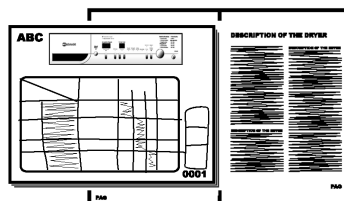

4 Kunststoffkappen  
4 bouchons en plastique  
4 plastic doppen  
4 tappi in plastica

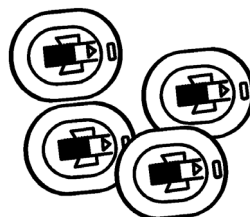

Zulaufschlauch (in der Maschine oder bereits installiert)  
Tuyau d'arrivée d'eau (à l'intérieur de la machine ou déjà installé)  
Toevoerslang (in de machine of al geïnstalleerd)  
Tubo di alimentazione (all'interno della lavatrice o già installato)

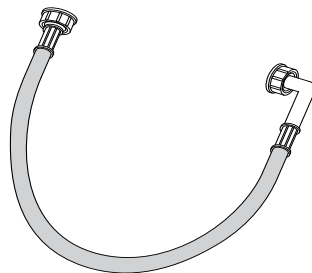

Y-Adapter (wird nur bei bestimmten Modellen mitgeliefert)  
Adaptateur en Y (selon modèle)  
Y-aanpasstuk (alleen bij sommige modellen geleverd)  
Adattatore a Y (fornito solo per alcuni modelli)

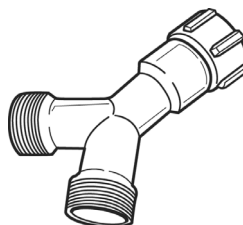

**WICHTIG: ZUERST DIE  
TRANSPORTSICHERUNGSSCHRAUBEN ENTFERNEN!  
REMARQUE IMPORTANTE : RETIREZ EN PREMIER LIEU LE  
BRIDAGE DE TRANSPORT !  
BELANGRIJK: VERWIJDER EERST DE TRANSPORTBOUTEN!  
IMPORTANTE: PRIMA RIMUOVERE I BULLONI DI SICUREZZA  
PER IL TRASPORTO!**

- Nicht entfernte Transportsicherungsschrauben verursachen Schäden an der Waschmaschine! Bitte bewahren Sie die Transportsicherungsschrauben für einen künftigen Transport der Waschmaschine auf. Schrauben Sie diese in diesem Fall in umgekehrter Reihenfolge ein und achten Sie unbedingt darauf, die kompletten Transportsicherungsschrauben mit den Kunststoffteilen anzubringen, und nicht nur die Schrauben allein.
- Le non-retrait du bridage de transport provoquerait l'endommagement du lave-linge ! Conservez le bridage de transport en vue d'un éventuel déplacement futur du lave-linge. Le cas échéant, réinstallez le bridage de transport en inversant les étapes de la procédure de dépose (veillez à réinstaller le bridage de transport dans son intégralité, avec la pièce en plastique, pas seulement la vis).
- Als de transportschroeven niet worden verwijderd, kan dit schade veroorzaken aan de wasmachine! Bewaar de transportschroeven voor toekomstig transport van de wasmachine. Monteer de transportschroeven in dit geval door in omgekeerde volgorde te werk te gaan (zorg ervoor dat u de volledige transportschroef opnieuw installeert, met het plastic gedeelte, en niet alleen de schroef).
- Eventuali bulloni di sicurezza non rimossi possono danneggiare la lavatrice! Conservare i bulloni di sicurezza per un eventuale successivo trasporto della lavatrice; in questo caso, dovranno essere rimontati in ordine inverso (fare attenzione a rimontare l'intero bullone, con anche la parte di plastica e non soltanto la vite).

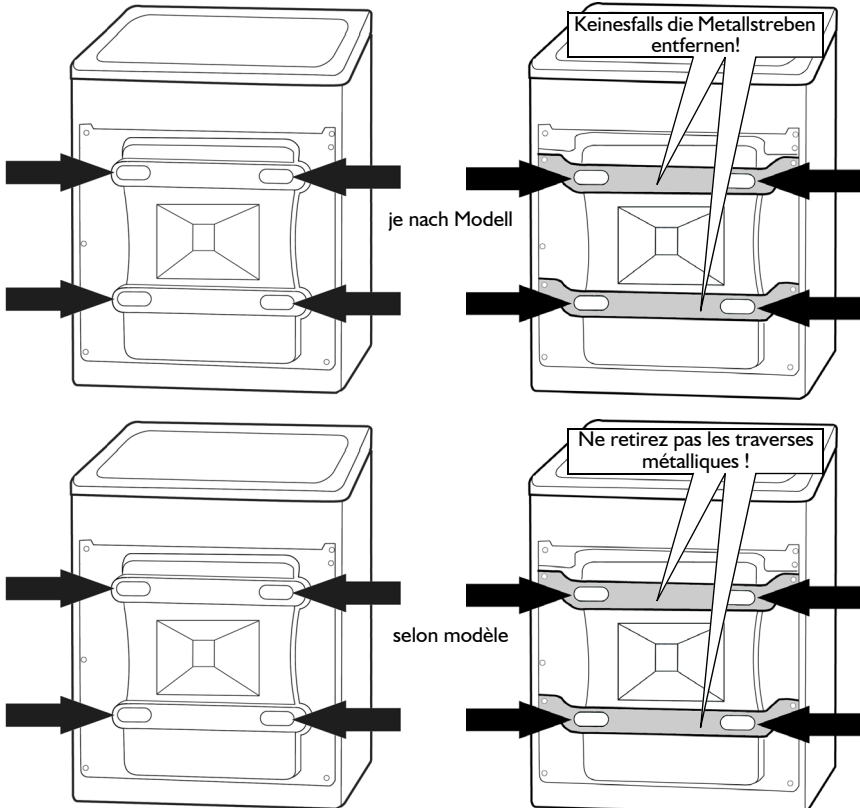

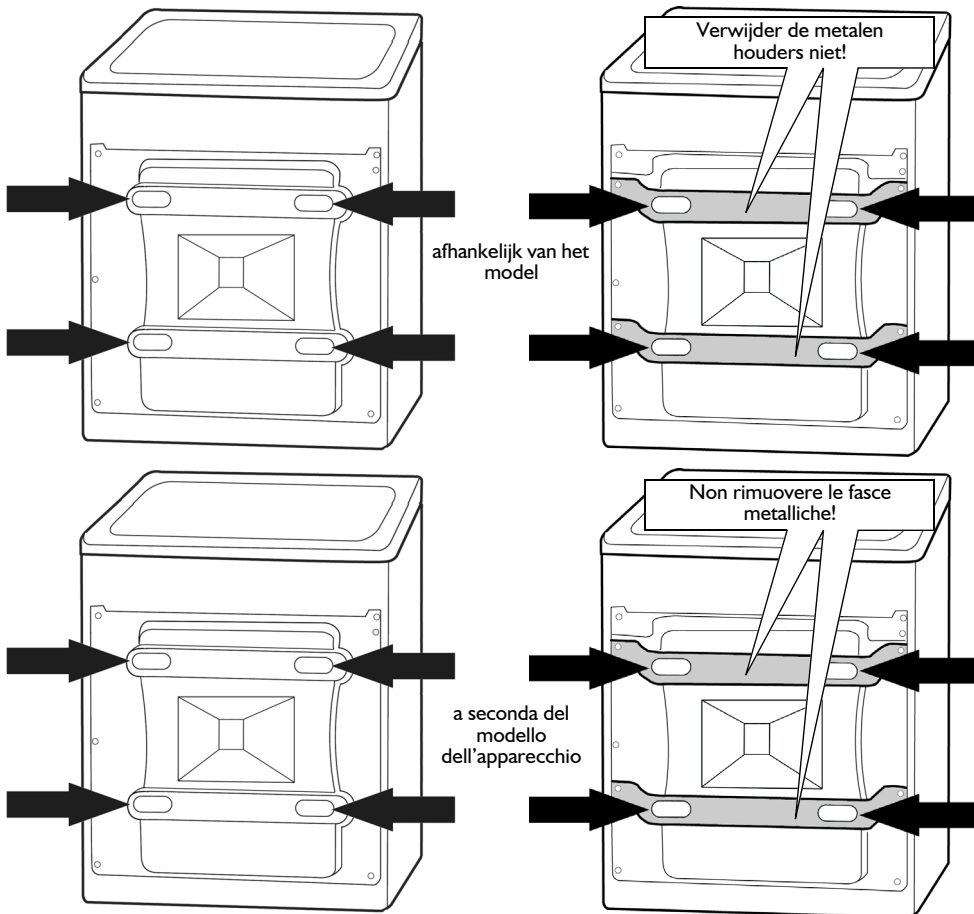

- I. - Lösen Sie die 4 Schrauben der Transportsicherung mit einem 12 mm Schraubenschlüssel; die Schrauben sind ziemlich lang und man muss eine gewisse Zeit schrauben, bis sie sich lösen.
- Dévissez les 4 vis du bridage de transport à l'aide d'une clé de 12 mm ; les vis sont longues et doivent être dévissées pendant un certain temps avant de pouvoir être retirées.
- Draai de 4 transportschroeven los met een moersleutel van 12 mm. De schroeven zijn vrij lang en u moet een tijdje blijven draaien voordat u ze los heeft.
- Svitare le 4 viti dei bulloni di sicurezza con una chiave da 12 mm; le viti sono abbastanza lunghe e richiedono un po' per essere svitate ed estratte.

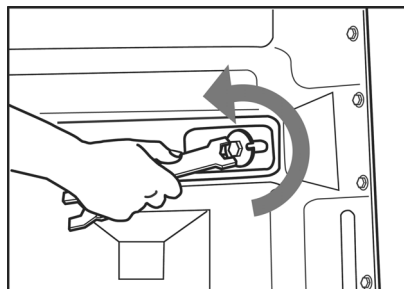

2. - Schieben Sie die Schrauben in die Mitte der Bohrungen und ziehen Sie sie dort heraus.  
 - Faites glisser les vis jusqu'au centre des orifices, puis tirez-les pour les extraire.  
 - Verplaats de schroeven naar het midden van de gaten en verwijder ze door ze naar buiten te trekken.  
 - Portare le viti al centro dei fori ed estrarle.
3. - Stecken Sie jetzt die Kunststoffkappen zum Verschließen der Öffnungen im breiteren Teil der Löcher auf und drücken Sie sie zur Gerätekante hin, bis sie einrasten.  
 - Pour obturer les orifices, insérez les bouchons en plastique fournis dans la section large, puis faites-les glisser vers l'extérieur du lave-linge jusqu'à ce qu'ils s'encastrant dans leur logement.  
 - Om de gaten af te sluiten plaatst u de bijgeleverde plastic doppen in het breedste deel van de gaten en schuift u ze in de richting van de rand van de machine, tot ze op hun plaats klikken.  
 - Per chiudere i fori, inserire i tappi in plastica forniti in dotazione nella parte larga dei fori e farli scorrere verso il bordo dell'apparecchio finché non scattano in posizione.

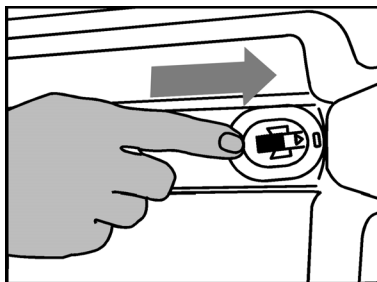
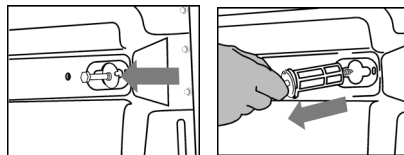

## **EINSTELLUNG DER HALTEFÜSSE RÉGLAGE DES PIEDS AFSTELLEN VAN DE POOTJES REGOLAZIONE DEI PIEDINI**

- Das Gerät muss auf einer festen und ebenen Fläche aufgestellt werden (bei Bedarf eine Wasserwaage verwenden). Stellen Sie bei der Aufstellung auf Holz- oder so genannten "schwimmend verlegten" Fußböden das Gerät auf eine mindestens 3 cm starke und 60 x 60 cm große Sperrholzplatte, die Sie auf dem Boden festschrauben. Ist der Untergrund uneben, stellen Sie die 4 Haltefüße nach Bedarf ein; setzen Sie keine Holzstücke o.ä. unter die Füße.
- Während der Einstellung der Füße muss eine zweite Person dabei helfen und die Waschmaschine sehr sicher in der geeigneten Position halten.
- La machine doit être installée sur une surface solide et de niveau (si nécessaire, utilisez un niveau). Si le sol est un plancher bois ou flottant, répartissez le poids de la machine en la posant sur un panneau de contreplaqué vissé au sol, de 60 x 60 cm et de 3 cm d'épaisseur minimum. Si le sol présente des inégalités, ajustez les 4 pieds réglables selon le besoin. N'insérez pas de cales en bois, etc., sous les pieds.
- Pendant la procédure de réglage des pieds, une seconde personne doit vous aider et maintenir fermement le lave-linge en position inclinée.
- Het apparaat mag alleen worden geïnstalleerd op een stevig, horizontaal vloeroppervlak (gebruik zo nodig een waterpas). Als het apparaat op een houten of zwevende vloer geïnstalleerd moet worden, verdeel het gewicht dan door het apparaat op een hardboard plaat van minimaal 60 x 60 cm met een dikte van minimaal 3 cm te zetten, die u bevestigt aan de vloer. Als de vloer ongelijk is, stel dan de 4 pootjes bij; leg geen stukjes hout e.d. onder de pootjes.
- Tijdens het afstellen van de pootjes moet een tweede persoon u bijstaan en de wasmachine stevig vasthouden in gekantelde positie.
- La lavatrice deve essere installata su un pavimento piano e stabile (se necessario, utilizzare una livella a bolla d'aria). In caso di installazione su pavimenti con travi in legno o pavimenti cosiddetti galleggianti, distribuire il peso posizionando la lavatrice su un pannello di compensato fissato al pavimento dalle dimensioni minime di 60 x 60 cm e dallo spessore minimo di 3 cm. Se il pavimento è irregolare, registrare opportunamente i 4 piedini di livellamento. Non inserire spessori di legno o altro sotto i piedini.
- Durante il processo di regolazione dei piedini, richiedere l'aiuto di una seconda persona che tenga fermamente la lavatrice in posizione inclinata.

4. - Schrauben Sie die FüÙe der Waschmaschine von Hand (**A**) mit 2-3 Drehungen nach rechts los. Lockern Sie dann die Kontermutter durch Drehen nach links mit einem 13 mm Schraubenschlüssel (**B**).

- D vissiez les pieds du lave-linge   la main (**A**) en leur appliquant 2   3 tours dans le sens des aiguilles d'une montre, puis desserrez le contre- crou en le tournant dans le sens inverse des aiguilles d'une montre   l'aide d'une cl  de 13 mm (**B**).

- Schroef de pootjes van de wasmachine met de hand uit (**A**) met 2-3 keer rechtsom draaien en maak de borgmoer daarna losser tegen de klok in, met behulp van een moersleutel van 13 mm (**B**).

- Svitare manualmente i piedini della lavatrice (**A**) di 2-3 giri in senso orario, poi allentare il controdado girandolo in senso antiorario con una chiave da 13 mm (**B**).

5. - Stellen Sie die H he jedes FuÙes durch Drehen ein. Bitte beachten Sie dabei, dass der Abstand zwischen der Unterseite des Waschmaschinengeh uses und dem Boden 20 mm nicht  berschreiten darf.

- R glez la hauteur de chaque pied en les tournant. Notez que la distance entre le bas de la carrosserie du lave-linge et le sol ne doit pas  tre sup rieure   20 mm.

- Draai elk pootje om de hoogte ervan aan te passen. Denk eraan dat de afstand tussen de onderkant van de wasmachine en de vloer niet meer dan 20 mm mag bedragen.

- Regolare l'altezza di ogni piedino ruotandolo. Tenere presente che la distanza fra il fondo della lavatrice e il pavimento non deve essere superiore a 20 mm.

6. - Wichtig: die Kontermutter durch Drehen nach links gegen das Ger tegeh use hin festziehen.

- Remarque importante : serrez le contre- crou en le tournant dans le sens inverse des aiguilles d'une montre, vers le lave-linge.

- Belangrijk: draai de tegenmoer, tegen de klok in, vast tegen de wasmachine.

- Importante: serrare il controdado in senso antiorario verso la lavatrice.

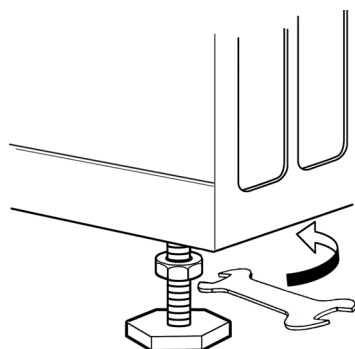
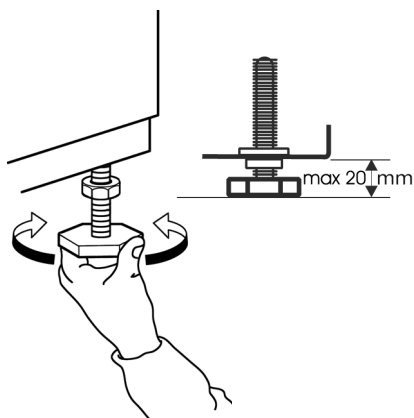
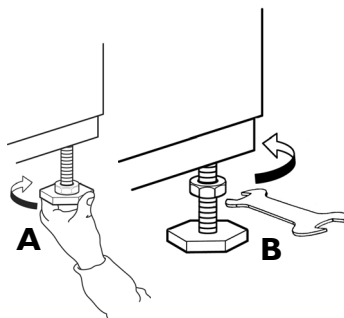



# WASSERZULAUFSCHLAUCH ANSCHLIESSEN BRANCHEZ LE TUYAU D'ARRIVÉE D'EAU AANSLUITEN VAN DE WATERTOEOVOERSLANG COLLEGARE IL TUBO DI ALIMENTAZIONE DELL'ACQUA

7. - Ist der Wasserzulaufschlauch noch nicht installiert, muss er an das Gerät angeschraubt werden. Besitzt Ihre Waschmaschine nur ein Einlassventil auf der Rückseite, dann schließen Sie es nur am Kaltwasserhahn an.
- Si le tuyau d'arrivée d'eau n'est pas déjà installé, il doit être vissé sur la machine. Si votre lave-linge est doté d'une seule vanne d'arrivée d'eau sur sa partie arrière, effectuez le raccordement uniquement au robinet d'eau froide.
- Als de watertoevoerslang nog niet geïnstalleerd is, moet hij aan het apparaat worden geschroefd. Als uw wasmachine één toevoerklep aan de achterkant heeft: sluit deze alleen aan op een koudwatertoevoer.
- Se il tubo di alimentazione dell'acqua non è già installato, occorre avvitarlo alla lavatrice. Se la lavatrice è dotata di una sola valvola di alimentazione nella parte posteriore, collegarla solo al rubinetto dell'acqua fredda.

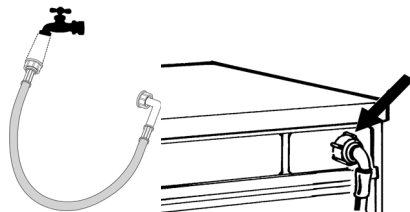

8. - Besitzt Ihre Waschmaschine zwei Einlassventile auf der Rückseite, **müssen beide Ventile an die Wasserversorgung angeschlossen werden:**

- schließen Sie entweder das rote Einlassventil an den Warmwasserhahn und das blaue Einlassventil an den Kaltwasserhahn an
  - oder schließen Sie beide Einlassventile mit dem Y-Adapter an den Kaltwasseranschluss an.
- Alle Anschlüsse müssen fest und sicher sein.

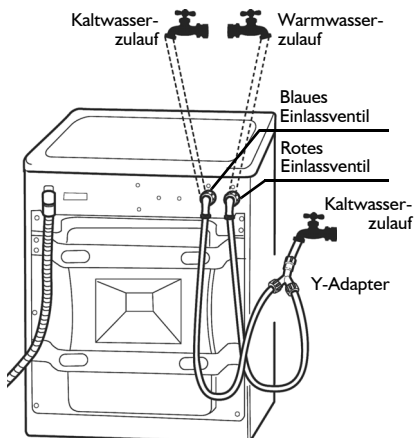

Schrauben Sie den Zulaufschlauch **von Hand** an den Wasseranschluss und an das Einlassventil an und ziehen Sie die Mutter fest. **Verwenden Sie zum Befestigen des Zulaufschlauchs keinerlei Werkzeuge.**

- Si votre lave-linge compte deux vannes d'arrivée d'eau sur sa partie arrière, **vous devez raccorder les deux vannes à l'arrivée d'eau :**
  - raccordez la vanne d'arrivée d'eau rouge au robinet d'eau chaude, et la vanne d'arrivée d'eau bleue au robinet d'eau froide
  - ou raccordez les deux vannes d'arrivée d'eau au robinet d'eau froide à l'aide d'un adaptateur en Y.
- Veillez à ce que tous les raccordements soient solidement réalisés.

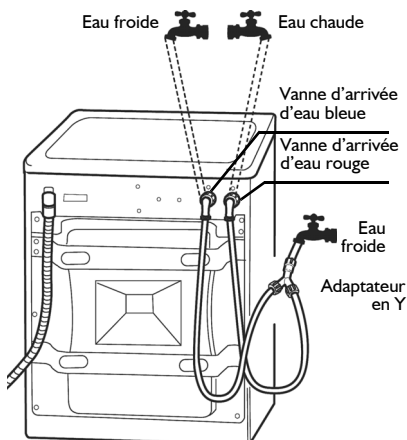

Vissez à **la main** le tuyau d'arrivée d'eau sur le robinet et sur la vanne d'arrivée d'eau, puis serrez l'écrou. **N'utilisez aucun outil pour serrer le tuyau d'arrivée d'eau.**

- Als uw wasmachine twee toevoerkleppen op de achterkant heeft, **moet u beide kleppen aansluiten op de watertoevoer:**

- sluit de rode toevoerklep aan op de warmwatertoevoer en de blauwe toevoerklep op de koudwatertoevoer
- of sluit beide toevoerkleppen aan op de koudwatertoevoer met behulp van een Y-aanpasstuk.

Verzeker u ervan dat alle verbindingen goed vastgedraaid zijn.

Schroef de watertoevoerslang **met de hand** vast op de kraan en op de toevoerklep en haal de moer aan. **Gebruik geen gereedschappen om de toevoerslang vast te zetten.**

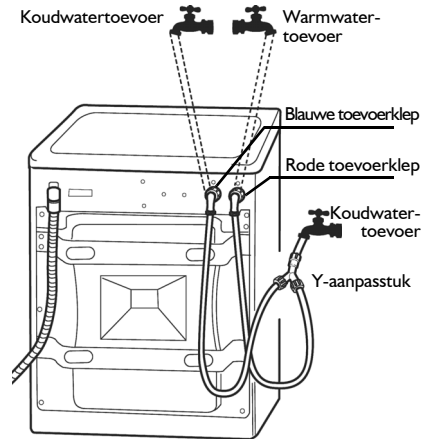

- Se la lavatrice è dotata di due valvole di alimentazione nella parte posteriore, **collegare entrambe le valvole all'alimentazione dell'acqua:**

- collegare la valvola di alimentazione rossa al rubinetto dell'acqua calda e la valvola di alimentazione blu al rubinetto dell'acqua fredda, oppure
- collegare entrambe le valvole di alimentazione al rubinetto dell'acqua fredda con un adattatore a Y.

Assicurarsi che tutti i collegamenti siano ben fissati.

Avvitare **a mano** il tubo di alimentazione al rubinetto e alla valvola di alimentazione e serrare il dado. **Non usare attrezzi per fissare il tubo di alimentazione.**

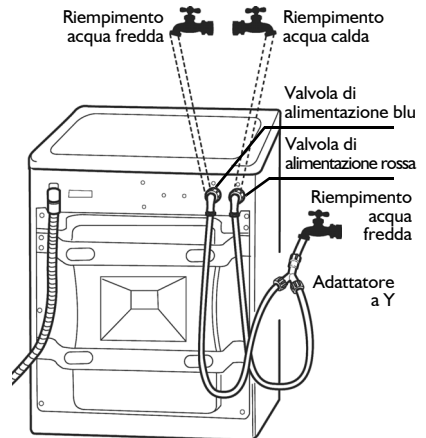

### Achtung

- Im Schlauch dürfen keine Knicke sein!
- Das Gerät **darf nicht** an die Mischbatterie eines drucklosen Heißwasseraufbereiters angeschlossen werden.
- Öffnen Sie den Wasserhahn ganz und prüfen Sie die Anschlussstellen am Gerät und am Wasserhahn auf Dichtheit.
- Falls die Schlauchlänge nicht ausreicht, diesen durch einen geeigneten Wasserstoppschlauch (1000 kPa min, EN 50084 zugelassener Typ) ersetzen.
- Den Schlauch regelmäßig auf Sprödigkeit und Risse prüfen und ggf. auswechseln.
- Das Gerät kann ohne Rückflussverhinderer angeschlossen werden.



### Attention

- Veillez à ce que le tuyau ne soit pas plié !
- L'appareil **ne doit en aucun cas** être connecté au mitigeur d'un chauffe-eau non pressurisé.
- Vérifiez l'étanchéité des raccordements en ouvrant complètement le robinet.
- Si le tuyau n'est pas assez long, remplacez-le par un tuyau de longueur suffisante résistant à la pression (1 000 kPa minimum, conforme à la norme EN 50084).
- Vérifiez régulièrement que le tuyau d'arrivée ne présente aucun signe de fragilisation ni aucune fissure. Le cas échéant, remplacez-le.
- Le lave-linge peut être raccordé sans clapet anti-retour.

### **Let op**

- Zorg ervoor dat er geen knikken in de slang zitten!
- Het apparaat **mag niet** worden aangesloten op de mengkraan van een geiser of boiler die niet onder druk staat.
- Controleer of de aansluitingen niet lekken door de kraan volledig open te draaien.
- Als de slang te kort is, vervang deze dan door een drukslang van voldoende lengte (min. 1000 kPa, EN 50084 goedgekeurd type).
- Controleer de watertoevoerslang geregeld op barsten of scheuren en vervang hem indien nodig.
- De wasmachine kan aangesloten worden zonder een terugstroomklep.

### **Attenzione**

- Evitare pieghe e strozzature nel tubo!
- La lavatrice **non deve** essere collegata al miscelatore di uno scaldabagno non pressurizzato.
- Aprire completamente il rubinetto dell'acqua e verificare la tenuta del collegamento.
- Se la lunghezza del tubo è insufficiente, sostituirlo con un tubo flessibile resistente alla pressione di lunghezza adeguata (min. 1000 kPa, omologato a norma EN 50084).
- Controllare regolarmente il tubo di alimentazione per verificare un'eventuale fragilità o la presenza di crepe e sostituirlo, se necessario.
- È possibile allacciare la lavatrice senza dispositivo di blocco del riflusso.

#### - **Für Modelle mit Wasserstoppschlauch:**

Falls die Schlauchlänge nicht ausreicht, diesen durch einen längeren Wasserstoppschlauch (beim Kundendienst oder im Fachhandel erhältlich) ersetzen.

#### - **Pour les modèles avec sécurité hydraulique :**

Si le tuyau flexible est trop court, remplacez-le par un tuyau à sécurité hydraulique plus long (disponible auprès du service après-vente ou de votre revendeur).

#### - **Voor modellen met een waterstopslang:**

Als de flexibele slang te kort is, vervang deze dan door een langere waterstopslang die verkrijgbaar is bij de klantenservice of bij uw leverancier.

#### - **Per i modelli con tubo Acqua Stop:**

se la lunghezza del tubo è insufficiente, sostituirlo con un tubo flessibile "Acqua Stop" più lungo, disponibile presso il Servizio Assistenza o un rivenditore specializzato.

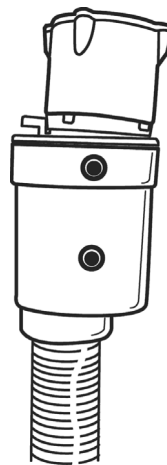

## ABLAUSCHLAUCH ANSCHLIESSEN RACCORDEZ LE TUYAU DE VIDANGE AANSLUITEN VAN DE AFVOERSLANG COLLEGARE IL TUBO DI SCARICO

9. - Den Ablaufschlauch aus den mit den Pfeilen markierten Haltern lösen (je nach Modell).  
- Libérez le tuyau de vidange des clips signalés par les flèches (selon modèle).  
- Maak de afvoerslang los uit de klemmen die aangegeven zijn met de pijlen (afhankelijk van het model).  
- Staccare il tubo di scarico dai supporti contrassegnati dalle frecce (a seconda del modello).

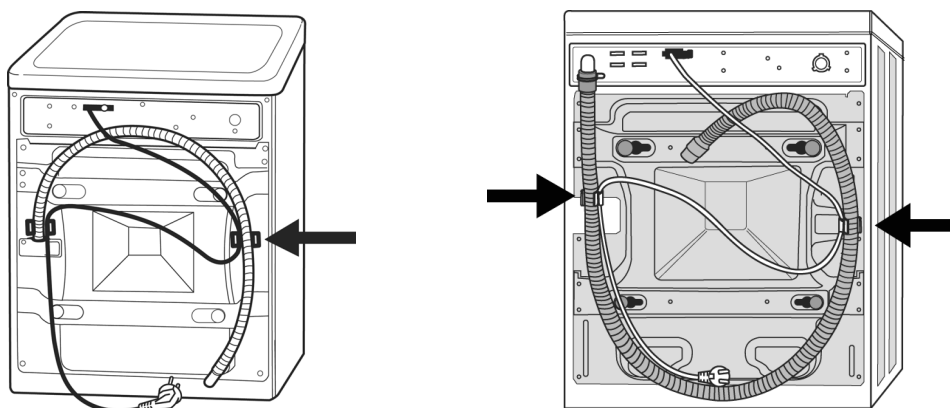

- Ist der Ablaufschlauch in der Waschmaschine installiert, den Schlauch vollständig aus der Halterung ziehen und die Öffnung mit der mitgelieferten Kappe "A" verschließen.  
- Si le tuyau de vidange est rangé à l'intérieur du lave-linge, sortez-le complètement du support et obturez l'ouverture à l'aide du bouchon "A" fourni.  
- Als de afvoerslang aan de binnenkant van de wasmachine is geïnstalleerd, trek de slang helemaal uit de houder en sluit de opening met de dop "A".  
- Se il tubo di scarico è installato all'interno della lavatrice, estrarlo completamente dal supporto e chiudere l'apertura con il tappo "A" in dotazione.

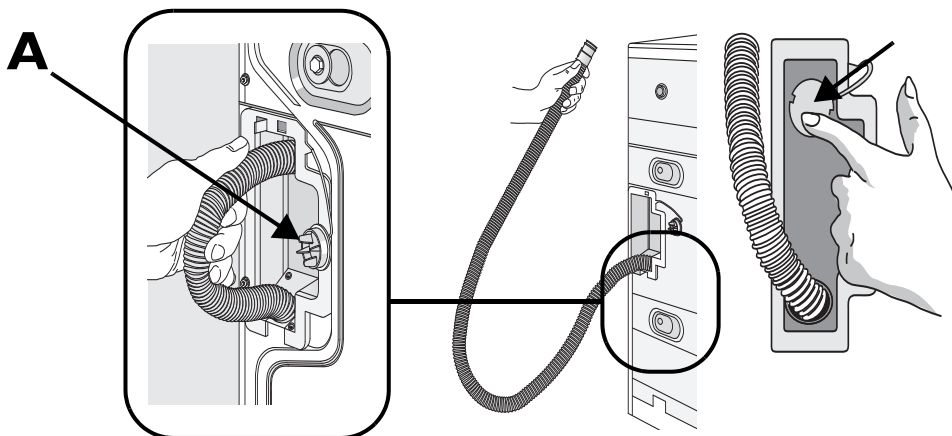

- 10.- Den Ablaufschlauch sicher und fest an einem Siphon oder einem anderen Wasserablaufrohr befestigen. Wenn Sie das Ende des Ablaufschlauchs über den Rand eines Wasch- oder Spülbeckens hängen möchten, müssen Sie dazu einen Krümmer verwenden (der sehr sicher am Ende des Ablaufschlauchs befestigt sein muss). Sie können den Krümmer über den Fachhandel beziehen.
- Raccordez solidement le tuyau de vidange au siphon ou à un autre dispositif d'évacuation de l'eau de vidange. Si vous voulez accrocher l'extrémité du tuyau de vidange au rebord d'un évier/lavabo ou d'une baignoire, vous pouvez vous procurer un raccord en U (à fixer à l'extrémité du tuyau de vidange) auprès de notre service après-vente.
  - Sluit de afvoerslang stevig aan op de sifon of een andere aansluiting om water af te voeren. Als u het uiteinde van de afvoerslang over de rand van een wasbak of badkuip wil hangen, kunt u hiervoor een "U-bocht" verkrijgen (die aan het uiteinde van de afvoerslang wordt bevestigd) via onze klantenservice.
  - Collegare saldamente il tubo flessibile di scarico al sifone oppure a un'altra uscita per l'acqua di scarico. Se si vuole agganciare l'estremità del tubo flessibile di scarico al bordo di un lavabo o di un lavello o di una vasca, si può richiedere al Servizio Assistenza un "gomito a U" (che deve essere fissato all'estremità del tubo flessibile).



### **Wichtig**

- Den Ablaufschlauch knickfrei verlegen.
- Sichern Sie den Schlauch so, dass er beim Abpumpen der Maschine unbedingt stabil in seiner Lage bleibt und sich nicht lösen kann.
- Stellen Sie sicher, dass das aus dem Ablaufschlauch austretende Wasser das Becken nicht zum Überfließen bringt (kleine Handwaschbecken sind nicht geeignet).
- Max. Höhe zur Befestigung des Ablaufschlauchendes: Minimum 60 cm, Maximum 125 cm.
- Für eine Verlängerung einen Schlauch desselben Typs verwenden und die Verbindungsstellen mit Schellen sichern.
- Max. Gesamtlänge des Ablaufschlauchs: 2,50 m (in diesem Fall beträgt die maximale Höhe für die Schlauchbefestigung 90 cm).



### **Remarque importante**

- Assurez-vous que le tuyau n'est pas plié.
- Fixez le tuyau de façon à éviter qu'il ne se dégage du dispositif d'évacuation d'eau pendant la vidange.
- Veillez à éviter le débordement de l'eau de vidange pendant la vidange (les petits lavabos ne sont pas appropriés).
- Hauteur de fixation de l'extrémité du tuyau de vidange : 60 cm minimum, 125 cm maximum.
- Si une rallonge de tuyau s'avère nécessaire, utilisez un tuyau du même type et effectuez le raccordement à l'aide de clips.
- Longueur totale maximale du tuyau de vidange : 2,50 m (le cas échéant, la hauteur maximale de fixation d'extrémité de tuyau est de 90 cm).



### **Belangrijk**

- Let erop dat er geen knikken in de slang zitten.
- Bevestig de slang zodat deze niet van de waterafvoer af kan komen tijdens het afvoeren.
- Zorg ervoor dat het afvoerwater niet uit de opvangbak kan lopen of kan overlopen tijdens het afvoeren (kleine wasbakken zijn hiervoor niet geschikt).
- Hoogte om het uiteinde van de afvoerslang vast te maken: minimum 60 cm, maximum 125 cm.
- Gebruik, als er een verlenging gemaakt moet worden, een slang van hetzelfde type en zet de aansluitingen vast met klemmen.
- Maximale totale lengte afvoerslang: 2,50 m (in dit geval is de maximumhoogte om het uiteinde van de slang te bevestigen 90 cm).



### **Importante**

- Sistemare il tubo flessibile facendo attenzione che non ci siano né pieghe né strozzature.
- Fissare il tubo flessibile in modo che non possa staccarsi dall'uscita dell'acqua durante lo scarico.
- Assicurarsi che l'acqua di scarico non possa fuoriuscire o traboccare durante lo scarico (i piccoli lavabi per le mani non sono adatti allo scopo).
- Altezza di fissaggio dell'estremità del tubo flessibile di scarico: minimo 60 cm, massimo 125 cm.
- Se fosse necessario l'uso di una prolunga, utilizzare un tubo flessibile dello stesso tipo e fissare i raccordi con apposite fascette.
- Lunghezza max. complessiva del tubo di scarico: 2,50 m (in questo caso, l'altezza massima di fissaggio dell'estremità del tubo è di 90 cm).

# ANSCHLUSS AN DAS STROMNETZ RACCORDEMENT ÉLECTRIQUE ELEKTRISCHE AANSLUITING COLLEGAMENTI ELETTRICI



- Verwenden Sie eine geerdete Schutzkontakt-Steckdose.
- Keine Verlängerungskabel oder Mehrfachstecker verwenden.
- Das Netzkabel darf nur durch einen lizenzierten Elektriker ausgetauscht werden.
- Alle elektrischen Anschlüsse in Ihrem Haus müssen den örtlichen Sicherheitsvorschriften entsprechen.
- Utilisez une prise de courant avec mise à la terre.
- N'utilisez ni rallonge électrique, ni multiprise.
- Le remplacement du cordon d'alimentation doit être réalisé par un électricien agréé uniquement.
- Les raccordements électriques de votre domicile doivent être conformes aux réglementations locales en vigueur.
- Gebruik een geaard stopcontact.
- Gebruik geen verlengkabels of meervoudige stopcontacten.
- Het elektriciteitssnoer mag uitsluitend worden vervangen door een erkend elektricien.
- Elektrische aansluitingen in uw huis moeten overeenstemmen met de geldende lokale regelgeving.
- Utilizzare una presa di corrente con messa a terra.
- Non utilizzare cavi di prolunga o prese multiple.
- Il cavo di alimentazione elettrica deve essere sostituito soltanto da un elettricista qualificato.
- I collegamenti elettrici nell'abitazione devono essere conformi ai regolamenti locali vigenti.