

SAMSUNG

BARRE DE SON

HW-Q800T

SAMSUNG

FULL MANUAL

HW-Q800T

Imagine the possibilities









Thank you for purchasing this Samsung product.

To receive more complete service, please register
your product at www.samsung.com/register

INFORMATIONS RELATIVES À LA SÉCURITÉ

AVERTISSEMENTS

POUR ÉVITER LES RISQUES DE CHOC ÉLECTRIQUE, NE DÉMONTÉZ PAS LE CAPOT. L'APPAREIL NE CONTIENT PAS DE PIÈCES RÉPARABLES PAR L'UTILISATEUR ; S'ADRESSER À UN SERVICE APRÈS-VENTE QUALIFIÉ. Reportez-vous au tableau ci-dessous pour une explication des symboles pouvant figurer sur votre produit Samsung.

|  | ATTENTION RISQUE DE CHOC ÉLECTRIQUE. NE PAS OUVRIR |  |
|---|---|---|
|  | Ce symbole indique que ce produit est alimenté par haute tension. Il est dangereux de toucher la moindre pièce située à l'intérieur de ce produit. | |
|  | Ce symbole indique qu'une documentation importante relative au fonctionnement et à l'entretien est fournie avec le produit. | |
|  | Produit de classe II : ce symbole indique qu'aucun branchement de sécurité à la terre (prise de terre) n'est requis. Si ce symbole n'est pas présent sur un produit avec un cordon d'alimentation, le produit DOIT avoir une connexion de protection fiable à la terre. | |
|  | Tension CA : ce symbole indique que la tension nominale indiquée par le symbole est une tension CA. | |
|  | Tension CC : ce symbole indique que la tension nominale indiquée par le symbole est une tension CC. | |
|  | Mise en garde, Consulter le mode d'emploi : ce symbole avertit l'utilisateur qu'il doit consulter le manuel d'utilisation pour en savoir plus sur les informations relatives à la sécurité. | |

AVERTISSEMENT

- Afin de diminuer les risques d'incendie ou de choc électrique, n'exposez pas cet appareil à la pluie ou à l'humidité.

ATTENTION

- POUR PRÉVENIR LES CHOCS ÉLECTRIQUES, BRANCHEZ LA FICHE AU FOND, EN PRENANT SOIN D'INSÉRER LA TIGE LARGE DANS LA FENTE LARGE.
- Cet appareil doit toujours être branché à une prise terre.
- Pour déconnecter l'appareil du circuit principal, la prise doit être débranchée de la prise principale ; il est de ce fait nécessaire que la prise principale soit facile d'accès.
- Évitez toute projection d'eau sur l'appareil. Ne posez jamais d'objet contenant un liquide (ex : un vase) dessus.
- Pour éteindre complètement l'appareil, vous devez retirer le cordon d'alimentation de la prise murale. Par conséquent, le cordon d'alimentation doit être facilement accessible à tout moment.

PRÉCAUTIONS

1. Vérifiez que l'alimentation électrique CA de votre domicile respecte les conditions en matière d'alimentation répertoriées sur l'étiquette d'identification située au bas de votre produit. Posez votre produit à plat sur un meuble stable en veillant à laisser un espace de 7 à 10 cm autour de l'appareil afin d'assurer une ventilation correcte de celui-ci. Faites attention à ne pas obstruer les orifices de ventilation. Ne posez pas l'ensemble sur un amplificateur ou un autre appareil susceptible de chauffer. Cet ensemble est conçu pour une utilisation en continu. Pour entièrement éteindre l'appareil, débranchez la fiche CA de la prise murale. Débranchez l'appareil si vous envisagez de ne pas l'utiliser durant une longue période.
2. En cas d'orage, débranchez la fiche de l'appareil de la prise murale. Les surtensions occasionnées par l'orage pourraient endommager votre appareil.
3. N'exposez pas l'ensemble aux rayons directs du soleil ou à toute autre source de chaleur. Ceci pourrait entraîner une surchauffe et un dysfonctionnement de l'appareil.
4. Protégez le produit de l'humidité (comme les vases) et d'une chaleur excessive (comme une cheminée) ou de tout équipement capable de créer des champs magnétiques ou électriques. Débranchez le câble d'alimentation en cas de dysfonctionnement. Votre produit n'est pas prévu pour un usage industriel. Ce produit ne peut être utilisé qu'à des fins personnelles. Une condensation peut se former si le produit ou un disque a été stocké à basse température. Si vous devez transporter l'ensemble pendant l'hiver, attendez environ 2 heures que l'appareil ait atteint la température de la pièce avant de l'utiliser.
5. Les piles utilisées dans ce produit peuvent contenir des produits chimiques dangereux pour l'environnement. Ne jetez pas les piles dans votre poubelle habituelle. Ne vous débarrassez pas des piles en les faisant brûler. Ne court-circuitez pas, ne désassemblez pas ni ne faites pas surchauffer les batteries. Le remplacement incorrect de la batterie entraîne un risque d'explosion. Ne la remplacez que par une batterie du même type.

SOMMAIRE

| | | |
|-----------|--|-----------|
| 01 | Vérification des composants | 6 |
| 02 | Vue d'ensemble du produit | 7 |
| | Panneau frontal/supérieur de la Soundbar | 7 |
| | Panneau inférieur de la Soundbar | 8 |
| 03 | Utilisation de la télécommande de la Soundbar | 9 |
| | Insertion des piles avant l'utilisation de la télécommande (2 piles AA) | 9 |
| | Comment utiliser la télécommande | 9 |
| | Utilisation des touches dissimulées (Touches avec plus d'une fonction) | 12 |
| | Spécifications de sortie pour les différents modes d'effets sonores | 12 |
| | Réglage du volume de la Soundbar avec une télécommande de téléviseur | 13 |
| 04 | Connexion de la Soundbar | 14 |
| | Connexion de l'alimentation et des unités | 14 |
| | – Connexion manuelle du subwoofer | 15 |
| | – Voyants LED situés à l'arrière du subwoofer | 17 |
| | Connexion du SWA-9000S (Vendue séparément) à une Soundbar | 18 |
| 05 | Connexion filaire avec le téléviseur | 20 |
| | Méthode 1. Connexion par HDMI | 20 |
| | – Connexion à un téléviseur qui prend en charge HDMI ARC (Canal de retour audio) | 20 |
| | Méthode 2. Connexion à l'aide d'un câble optique | 21 |
| 06 | Connexion sans fil avec le téléviseur | 23 |
| | Méthode 1. Connexion via Bluetooth | 23 |
| | Méthode 2. Connexion via Wi-Fi | 25 |

| | | |
|-----------|--|-----------|
| 07 | Connexion d'un appareil externe | 26 |
| | Méthode 1. Connexion à l'aide d'un câble HDMI (prise en charge du décodage et de la lecture Dolby Atmos) | 26 |
| | Méthode 2. Connexion à l'aide d'un câble optique | 27 |
| 08 | Connexion d'un appareil mobile | 28 |
| | Méthode 1. Connexion via Bluetooth | 28 |
| | Méthode 2. Connexion via Wi-Fi (Réseau sans fil) | 31 |
| | Configuration d'Amazon Alexa | 32 |
| | Utilisation de la fonction Tap Sound | 34 |
| 09 | Installation de la fixation murale | 35 |
| | Mesures de sécurité relatives à l'installation | 35 |
| | Composants de fixation murale | 35 |
| 10 | Installation de la Soundbar au-dessus d'un socle de téléviseur | 37 |
| | Composant | 37 |
| 11 | Mise à jour du logiciel | 38 |
| | Mise à jour automatique | 38 |
| | Mise à jour par USB | 38 |
| | Initialisation | 39 |
| 12 | Dépannage | 40 |
| 13 | Licence | 42 |
| 14 | Avis de Licence Libre | 43 |
| 15 | Remarque Importante à Propos du Service | 43 |
| 16 | Spécifications et Guide | 44 |
| | Spécifications | 44 |

01 VÉRIFICATION DES COMPOSANTS



Unité principale Soundbar



Télécommande/
Piles de la Soundbar



Subwoofer



Cordon d'alimentation
(Subwoofer, Soundbar)



Adaptateur CA/CC
(Soundbar)



Câble HDMI



Guide de fixation murale



Vis de fixation



Vis



Support de fixation murale









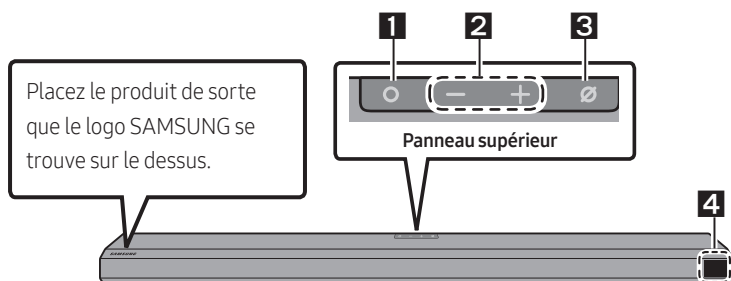

Pied en caoutchouc

- Pour plus d'informations sur l'alimentation et la consommation électriques, reportez-vous à l'étiquette collée sur le produit. (Étiquette : située au bas de l'unité principale Soundbar)
- Pour acheter des câbles en option ou des composants supplémentaires, contactez un Centre de service Samsung ou le Service client de Samsung.
- Pour plus d'informations au sujet de la fixation murale ou du pied en caoutchouc, consultez les pages 35 à 37.
- La conception, les spécifications et l'écran de l'application sont sujets à changement sans préavis.
- L'apparence des accessoires peut légèrement différer des illustrations ci-dessus.

02 VUE D'ENSEMBLE DU PRODUIT

Panneau frontal/supérieur de la Soundbar



| | |
|----------|---|
| 1 | Bouton  (Multifonction) <ul style="list-style-type: none">• En mode veille, appuyez sur la touche  (Multifonction) pour activer la Soundbar.• Appuyez sur la touche  (Multifonction) pour changer la source d'entrée.• Appuyez sur la touche  (Multifonction) pendant 3 secondes pour appeler Alexa. Parlez avec la touche enfoncée pour activer la reconnaissance vocale. |
| 2 | Bouton   (Volume) <p>Règle le volume.</p> |
| 3 | Bouton  (Micro activé/désactivé) <p>Appuyez sur la touche pour allumer ou éteindre le microphone.</p> |
| 4 | Écran <p>Affiche l'état du produit et le mode actuel.</p> <p>D.IN → HDMI → Wi-Fi → BT</p> |

- Lorsque vous branchez le cordon CA, la touche d'alimentation commence à fonctionner après 4 à 6 secondes.
- Lorsque vous allumez cette unité, il y a un délai de 4 à 5 secondes avant qu'il ne produise du bruit.
- Si vous entendez du bruit provenant du téléviseur et de la Soundbar, allez dans le menu **Paramètres** pour l'audio du téléviseur et réglez l'enceinte du téléviseur sur **Hautparleur ext.**

Panneau inférieur de la Soundbar

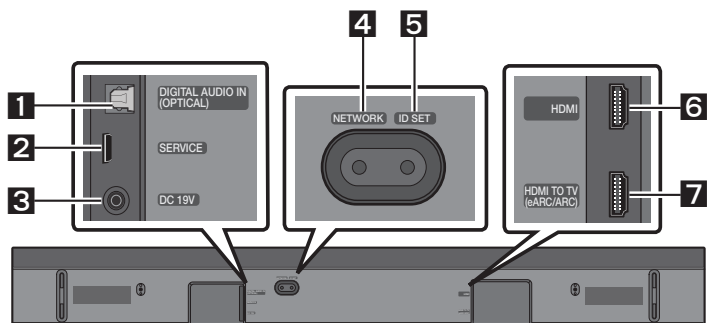

| | |
|----------|---|
| 1 | DIGITAL AUDIO IN (OPTICAL) Connectez la sortie (optique) numérique d'un appareil externe. (Voir page 27) |
| 2 | SERVICE Connectez un appareil de stockage USB pour mettre à jour le logiciel du produit. |
| 3 | DC 19V (Entrée d'alimentation) Connectez l'adaptateur d'alimentation CA/CC. (Voir page 14) |
| 4 | NETWORK Appuyez pour établir la connexion à un réseau sans fil (Wi-Fi) via l'application SmartThings . |
| 5 | ID SET Appuyez pour établir une connexion sans fil entre la Soundbar et des enceintes surround et un subwoofer. (L'enceinte surround est vendue séparément). |
| 6 | HDMI Permet l'entrée simultanée de signaux audio et vidéo par l'intermédiaire d'un câble HDMI. Connectez ce port à la sortie HDMI d'un appareil externe. (Voir page 26) |
| 7 | HDMI TO TV (eARC/ARC) Connectez ce port à la prise jack HDMI d'un téléviseur. (Voir page 20) |

- Lorsque vous débranchez le câble d'alimentation de l'adaptateur d'alimentation CA/CC d'une prise de courant murale, tirez sur la fiche. Ne tirez pas sur le câble.
- Ne branchez pas cette unité ou d'autres composants à une prise CA tant que toutes les connexions entre les composants ne sont pas terminées.

03 UTILISATION DE LA TÉLÉCOMMANDE DE LA SOUNDBAR



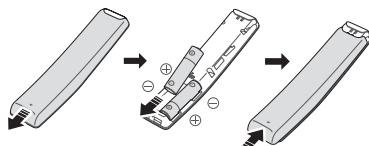

Insertion des piles avant l'utilisation de la télécommande (2 piles AA)



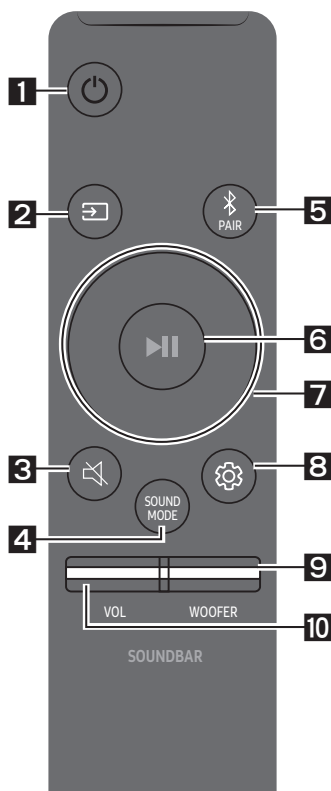

Faites glisser le couvercle arrière dans la direction de la flèche jusqu'à ce qu'il soit complètement retiré. Insérez 2 piles AA (1,5 V) orientées de sorte que la polarité soit correcte. Remettez le couvercle arrière en le faisant glisser dans sa position.







Comment utiliser la télécommande

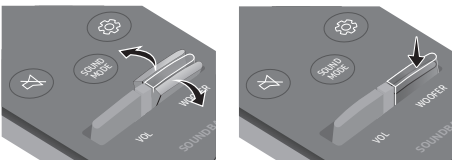

| | | |
|----------|--|---|
| 1 |  Alimentation | Active ou désactive la Soundbar. • Fonction Auto Power Down L'unité s'éteint automatiquement dans les situations suivantes : <ul style="list-style-type: none">– En mode D.IN / HDMI / Wi-Fi / BT, en l'absence de signal audio pendant 18 minutes. |
| 2 |  Source | Appuyez pour sélectionner une source connectée à la Soundbar. |
| 3 |  Sourdine | Appuyez sur la touche  (Sourdine) pour mettre le son en sourdine. Appuyez de nouveau sur cette touche pour réactiver le son. |

| | | |
|--|--|--|
| <p>4</p>  <p>SOUND MODE</p> | | <p>Vous pouvez sélectionner le mode de son souhaité en choisissant STANDARD, SURROUND, GAME PRO ou ADAPTIVE SOUND.</p> <ul style="list-style-type: none"> • STANDARD Émet le son original. • SURROUND Fournit un champ sonore plus large que la norme. • GAME PRO Fournit un son stéréoscopique vous permettant une immersion dans l'action pendant le jeu. • ADAPTIVE SOUND Analyse le contenu en temps réel et fournit automatiquement le champ sonore optimal sur la base des caractéristiques du contenu. |
| <p>5</p>  <p>Bluetooth PAIR</p> | | <p>Faites passer la Soundbar en mode Jumelage Bluetooth. Appuyez sur la touche et attendez que l'écran « BT PAIRING » se connecte à un nouveau dispositif Bluetooth.</p> |
| <p>6</p>  <p>Lecture / Pause</p> | | <p>Vous pouvez également lire ou mettre en pause la musique en appuyant sur cette touche.</p> |
| <p>7</p>  <p>Haut/Bas/ Gauche/ Droite</p> | |  <p>Appuyez sur les zones indiquées pour sélectionner Haut/Bas/ Gauche/Droite.</p> <p>Appuyez sur Haut/Bas/Gauche/Droite sur la touche pour sélectionner ou paramétrer les fonctions.</p> <ul style="list-style-type: none"> • Saut de fichier musical Appuyez sur la touche Droite pour sélectionner le fichier musical suivant. Appuyez sur la touche Gauche pour sélectionner le fichier musical précédent. • ID SET Utilisez cette option lorsque le subwoofer et les enceintes surround ne sont pas connectés ou nécessitent d'être connectés à nouveau. Pendant que l'appareil est éteint, appuyez et maintenez enfoncée la touche Haut pendant 5 secondes pour exécuter ID SET. (Voir page 16.) |

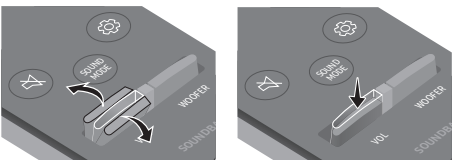
| | | |
|------------------|--|---|
| <p>8</p> |  <p>Réglages audio</p> | <p>Lorsque vous appuyez sur ce bouton, les éléments de réglage comme TREBLE, BASS, SYNC, CENTER LEVEL, FRONT TOP LEVEL et VIRTUAL ON/OFF s'affichent successivement. Il est possible de régler l'élément souhaité à l'aide des touches Haut/Bas.</p> <ul style="list-style-type: none"> – Pour contrôler le volume des aigus et des graves, sélectionnez TREBLE ou BASS dans les paramètres audio, puis réglez le volume de -6 à +6 à l'aide des touches Haut/Bas. – Appuyez et maintenez enfoncée la touche  (Réglages audio) pendant environ 5 secondes pour régler le son de chaque bande de fréquences. Vous pouvez sélectionner parmi 150 Hz, 300 Hz, 600 Hz, 1,2 kHz, 2,5 kHz, 5 kHz et 10 kHz en utilisant les touches Gauche/Droite et chaque réglage peut être défini de -6 à +6 à l'aide des touches Haut/Bas. (Assurez-vous que le mode son est réglé sur « STANDARD ».) – Pour contrôler le volume de chaque enceinte, sélectionnez CENTER LEVEL, ou FRONT TOP LEVEL dans les paramètres audio, et réglez le volume de -6 à +6 à l'aide des touches Haut/Bas. – Si la vidéo du téléviseur et le son de la Soundbar ne sont pas synchronisés, sélectionnez SYNC dans les paramètres audio, puis réglez le décalage audio de 0 à 300 millisecondes à l'aide des touches Haut/Bas. – SYNC n'est pris en charge que par certaines fonctions. – Si les enceintes surround sont connectées, sélectionnez REAR LEVEL puis utilisez les touches Haut/Bas pour régler le volume de -6 à +6. – La fonction de l'enceinte VIRTUAL peut être sur ON/OFF à l'aide des touches Haut/Bas. |
| <p>9</p> |  <p>NIVEAU DE WOOFER (GRAVES)</p> |  <p>Appuyez sur les touches haut ou bas pour régler le niveau du woofer (graves) sur -12 ou de -6 à +6. Pour définir le niveau de volume du woofer (graves) sur 0 (Défaut), appuyez sur la touche.</p> |
| <p>10</p> |  <p>VOLUME</p> |  <p>Appuyez sur les touches haut ou bas pour régler le volume.</p> <ul style="list-style-type: none"> • Sourdine Appuyez sur la touche VOL pour couper le son. Appuyez de nouveau sur cette touche pour réactiver le son. |

Utilisation des touches dissimulées (Touches avec plus d'une fonction)

| Touche dissimulée | | Page de référence |
|--|---|-------------------|
| Touche de télécommande | Fonction | |
| WOOFER (Haut) | Télécommande de votre téléviseur Activer/Désactiver (Veille) | page 13 |
| Haut | ID SET | page 16 |
|  (Réglages audio) | EQ bande 7 | page 11 |

Spécifications de sortie pour les différents modes d'effets sonores

| Effet | Entrée | Sortie | |
|----------------|------------|---------------------------|--|
| | | Avec subwoofer uniquement | Avec subwoofer et kit d'enceintes arrière sans fil |
| STANDARD | 2.0 canaux | 2.1 canaux | 2.1 canaux |
| | 5.1 canaux | 3.1 canaux | 5.1 canaux |
| SURROUND | 2.0 canaux | 3.1.2 canaux | 5.1.2 canaux |
| | 5.1 canaux | 3.1.2 canaux | 5.1.2 canaux |
| GAME PRO | 2.0 canaux | 3.1.2 canaux | 5.1.2 canaux |
| | 5.1 canaux | 3.1.2 canaux | 5.1.2 canaux |
| ADAPTIVE SOUND | 2.0 canaux | 3.1.2 canaux | 5.1.2 canaux |
| | 5.1 canaux | 3.1.2 canaux | 5.1.2 canaux |

- Pour les sources d'entrée Dolby Atmos et DTS:X, les modes d'effets pouvant être sélectionnés en utilisant la touche **SOUND MODE** ne sont pas disponibles. (Voir ci-dessus pour les modes d'effets.)
- Lorsque la source d'entrée est Dolby Atmos®, la configuration subwoofer uniquement offre un canal audio 3.1.2, alors que la configuration subwoofer et kit d'enceintes arrière sans fil offre un canal audio 5.1.2.
- Le kit d'enceintes arrière sans fil de Samsung peut être acheté séparément. Pour acheter un kit ou le subwoofer, contactez le vendeur chez qui vous avez acheté la Soundbar.
- Les enceintes surround ne produisent pas de bruits pour 2 canaux de sortie pendant que le mode **STANDARD** est utilisé. Pour activer le son pour les enceintes surround, réglez le mode d'effet sur **SURROUND**.

Réglage du volume de la Soundbar avec une télécommande de téléviseur







Réglez le volume de la Soundbar en utilisant la télécommande du téléviseur.

- Cette fonction ne peut être utilisée qu'avec une télécommande à infrarouge. Les télécommandes Bluetooth (qui nécessitent un jumelage) ne sont pas prises en charge.
- Réglez les enceintes du téléviseur sur **Hautparleur ext** pour utiliser cette fonction.
- Fabricants prenant en charge cette fonction :
VIZIO, LG, Sony, Sharp, PHILIPS, PANASONIC, TOSHIBA, Hisense, RCA

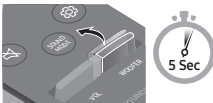
1. Éteignez la Soundbar.

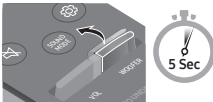
2. Appuyez et maintenez enfoncée la touche **WOOFER** pendant 5 secondes.

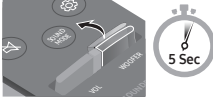
Chaque fois que vous appuyez sur la touche **WOOFER** et la maintenez pendant 5 secondes, le mode change dans l'ordre suivant : « **SAMSUNG-TV REMOTE** » (Mode par défaut), « **OFF-TV REMOTE** », « **ALL-TV REMOTE** ».

| Touche de télécommande | Écran | État |
|---|--|---|
|  | (Mode par défaut)  | Active une télécommande de téléviseur à infrarouge Samsung. |
|  |  | Désactive la télécommande de téléviseur. |
|  |  | Active toute autre télécommande de téléviseur à infrarouge. |

04 CONNEXION DE LA SOUNDBAR

Connexion de l'alimentation et des unités

Utilisez les composants d'alimentation pour connecter le subwoofer et la Soundbar à une prise électrique dans l'ordre suivant :

- Pour plus d'informations sur l'alimentation électrique requise et la consommation d'énergie, reportez-vous à l'étiquette collée sur le produit. (Étiquette : située au bas de l'unité principale Soundbar)

1. Connectez un cordon d'alimentation au subwoofer.

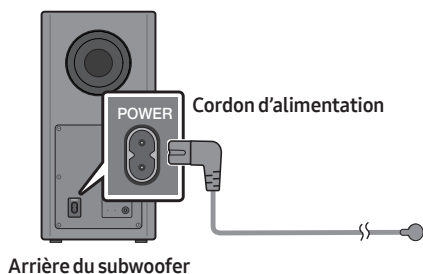

2. Connectez d'abord le câble d'alimentation à l'adaptateur CA/CC.
Connectez l'adaptateur CA/CC (avec le câble d'alimentation) à la Soundbar.

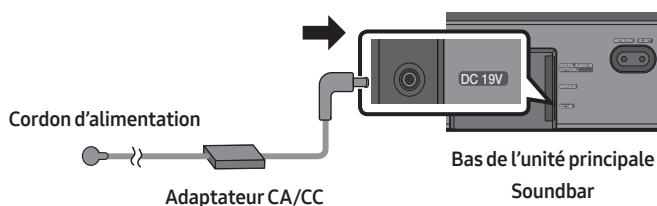

3. Connectez l'alimentation à la Soundbar et au subwoofer. Le subwoofer est automatiquement connecté lorsque la Soundbar est allumée.

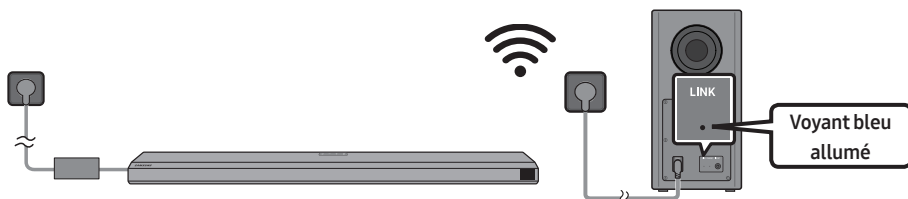

REMARQUES

- Connectez l'alimentation du subwoofer avant d'établir la connexion avec la Soundbar.
Le subwoofer est connecté automatiquement à la Soundbar au moment où celle-ci est allumée.
- Si vous débranchez, puis rebranchez le cordon d'alimentation alors que le produit est allumé, la Soundbar s'allume automatiquement.
- Veillez à poser l'adaptateur CA/CC à plat sur une table ou sur le sol. Si l'adaptateur CA/CC pend et que l'entrée du cordon CA est située face vers le haut, de l'eau ou d'autres substances étrangères risquent de pénétrer dans l'adaptateur et d'entraîner des dysfonctionnements.

Connexion manuelle du subwoofer

Avant de réaliser la procédure de connexion manuelle du subwoofer décrite ci-dessous :

- Vérifiez que les câbles d'alimentation de la Soundbar et du subwoofer sont correctement connectés.
 - Vérifiez que la Soundbar est éteinte.
1. Éteignez l'unité principale de la Soundbar.
 2. Maintenez la touche **ID SET** située à l'arrière du subwoofer enfoncée pendant au moins 5 secondes.
 - L'indicateur rouge à l'arrière du Caisson de basse s'éteint et l'indicateur bleu clignote.

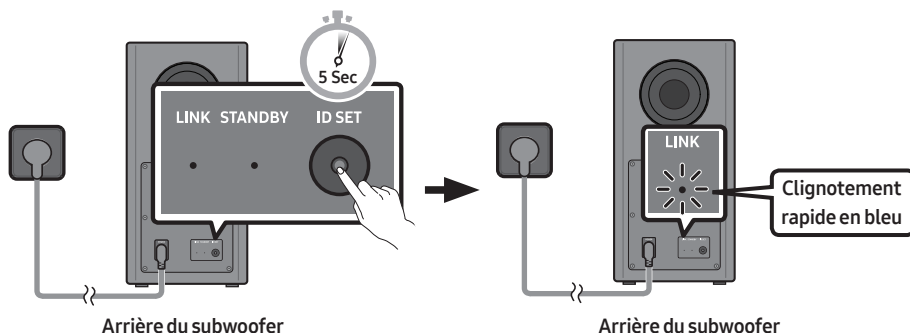

3. Appuyez sur la touche **Haut** de la télécommande pendant 5 secondes.
- Le message **ID SET** s'affiche un moment sur l'écran de la Soundbar, avant de disparaître.
 - La Soundbar est automatiquement mise sous tension lorsque **ID SET** est terminé.

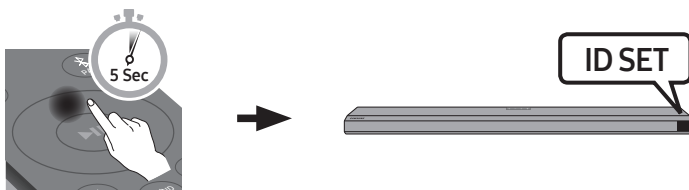

4. Vérifiez que le témoin LED LINK brille en bleu de manière stable (connexion terminée).

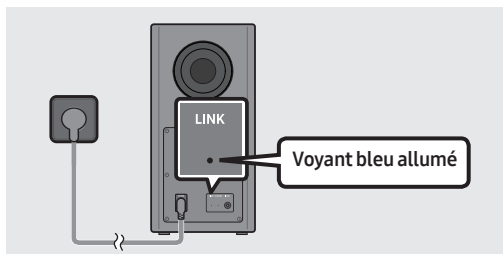

Le voyant LED LINK arrête de clignoter et s'éclaire en bleu de manière stable lorsqu'une connexion est établie entre la Soundbar et le subwoofer sans fil.

Voyants LED situés à l'arrière du subwoofer

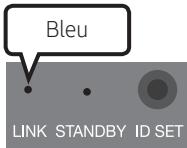
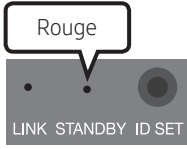
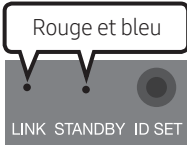
| LED | État | Description | Résolution |
|--|--------------|--|---|
|  | Allumé | Connexion réussie (fonctionnement à l'état normal) | - |
| | Clignotement | Récupération de la connexion en cours | Vérifiez que le câble d'alimentation fixé à l'unité principale Soundbar est connecté correctement ou attendez environ 5 minutes. Si le clignotement persiste, essayez de connecter manuellement le subwoofer. Voir page 15. |
|  | Allumé | Veille (lorsque l'unité principale Soundbar est éteinte) | Vérifiez que le câble d'alimentation fixé à l'unité principale Soundbar est connecté correctement. |
| | | Échec de la connexion | Rétablissez la connexion. Consultez les instructions relatives à la connexion manuelle page 15. |
|  | Clignotement | Dysfonctionnement | Consultez les coordonnées du Centre de service Samsung présentes dans ce manuel. |

REMARQUES

- Si l'unité principale est hors tension, le subwoofer sans fil entrera en mode veille et la LED de STANDBY à l'arrière s'allumera en rouge après avoir clignoté en bleu plusieurs fois.
- Si vous utilisez un appareil qui utilise la même fréquence (5,8 GHz) que la Soundbar près de cette Soundbar, les interférences peuvent provoquer des interruptions de son.
- La distance de transmission maximale du signal sans fil de l'unité principale est d'environ 10 mètres, mais peut varier en fonction de votre environnement d'exploitation. Si un mur en béton armé ou métallique se trouve entre l'unité principale et le subwoofer sans fil, le système risque de ne pas fonctionner du tout, car le signal sans fil ne peut pas passer à travers le métal.

ATTENTION

- Les antennes de réception sans fil sont intégrées au subwoofer sans fil. Gardez les unités à l'abri de l'eau et de l'humidité.
- Pour des performances d'écoute optimales, assurez-vous que la zone autour de l'emplacement du subwoofer sans fil et du module de réception sans fil (vendu séparément) ne présente pas d'obstacles.

Connexion du SWA-9000S (Vendue séparément) à une Soundbar

Passez au vrai son surround sans fil en connectant votre kit d'enceintes arrière sans fil Samsung (SWA-9000S, vendu séparément) à votre Soundbar.

1. Connectez le module de réception sans fil à 2 enceintes surround.
 - Les câbles d'enceinte répondent à un code couleur.

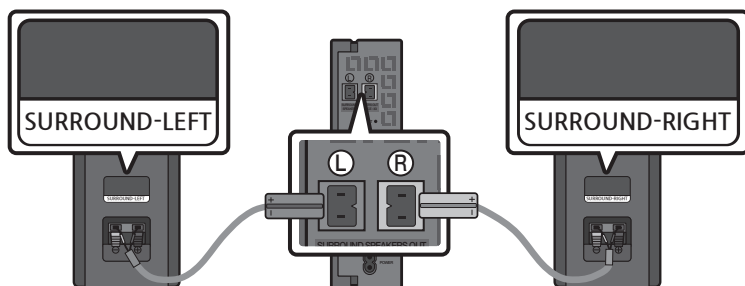

2. Vérifiez l'état de veille du module de réception sans fil après l'avoir branché à une prise électrique.
 - Le voyant LED LINK (bleu) sur le module de réception sans fil devrait clignoter. Si le voyant ne clignote pas, utilisez une épingle étroite pour appuyer et maintenir enfoncée la touche **ID SET** pendant 5 secondes ou plus. Consultez le guide de l'utilisateur SWA-9000S pour plus de détails.

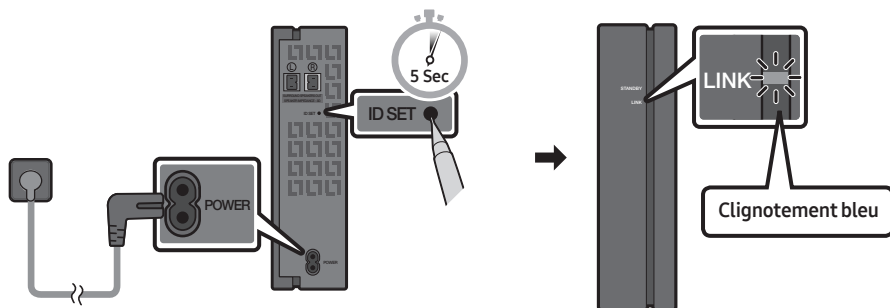

3. Appuyez sur la touche **Haut** de la télécommande pendant 5 secondes.
- Le message **ID SET** s'affiche un moment sur l'écran de la Soundbar, avant de disparaître.
 - La Soundbar est automatiquement mise sous tension lorsque **ID SET** est terminé.

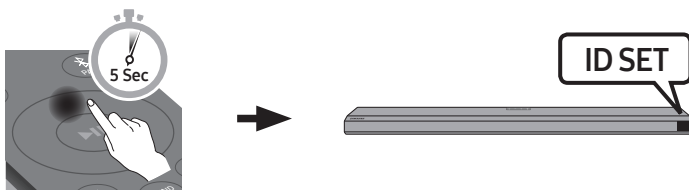

⚠ ATTENTION

- Si votre Soundbar diffuse de la musique au moment où elle est connectée au SWA-9000S, vous pourriez entendre du bruit provenant du woofer une fois la connexion terminée.
4. Vérifiez que le voyant LED LINK s'éclaire en bleu en continu (connexion établie).

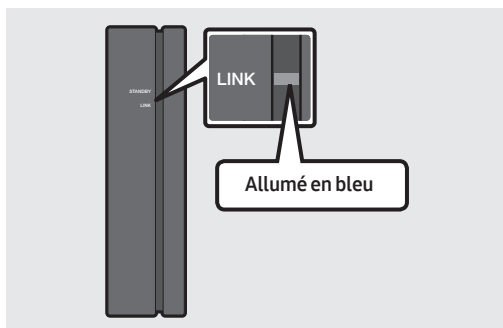

Le voyant LED LINK arrête de clignoter et s'éclaire en bleu en continu lorsqu'une connexion est établie entre la Soundbar et le module de réception sans fil.

5. Si le SWA-9000S n'est pas connecté, répétez la procédure de l'étape 2.

05 CONNEXION FILAIRE AVEC LE TÉLÉVISEUR

Méthode 1. Connexion par HDMI

⚠ ATTENTION

- Lorsqu'un câble HDMI et un câble optique sont connectés simultanément, le signal HDMI est reçu en priorité.
- Pour raccorder le téléviseur et la Soundbar à l'aide du câble HDMI, veillez à utiliser les bornes marquées ARC. Dans le cas contraire, le son du téléviseur ne sera pas émis.
- Veillez à utiliser le câble marqué du logo de certification HDMI premium. De plus, vérifiez que le câble est certifié de type A, Ethernet HDMI haute vitesse. (CÂBLE HDMI HAUTE VITESSE AVEC CONNEXION ETHERNET)

Connexion à un téléviseur qui prend en charge HDMI ARC (Canal de retour audio)

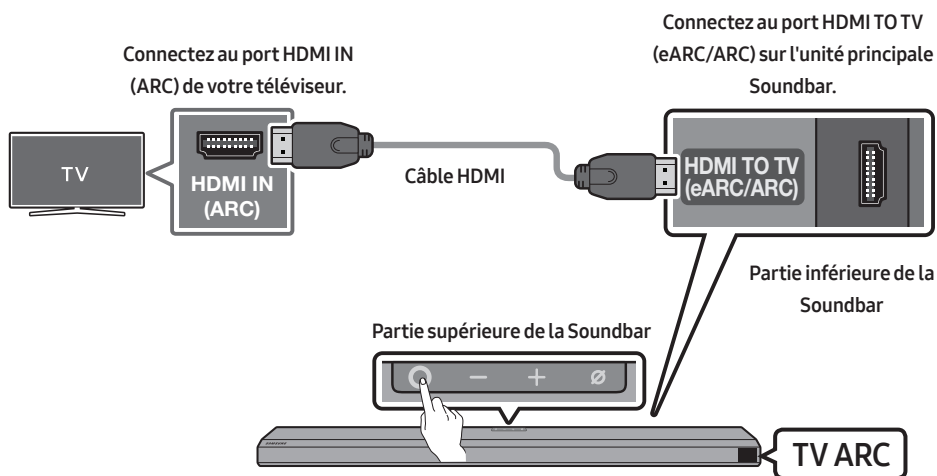

1. Vérifiez que le téléviseur et la Soundbar sont éteints, puis connectez le câble HDMI comme indiqué sur la figure.
2. Allumez la Soundbar et le téléviseur.
3. « **TV ARC** » apparaît sur la fenêtre d'affichage de l'unité principale Soundbar et le son du téléviseur est émis.
 - Si le son du téléviseur n'est pas émis, appuyez sur la touche **O (Multifonction)** située sur le haut de la Soundbar ou sur la touche **☑ (Source)** de la télécommande pour sélectionner le mode « **D.IN** ». Dans la fenêtre d'affichage, « **D.IN** » et « **TV ARC** » apparaissent successivement et le son du téléviseur est émis.
 - Lors de la connexion d'un téléviseur qui prend en charge la fonction eARC, « **eARC** » s'affiche à l'écran, et le son est émis.

- Pour se connecter à eARC, la fonction eARC doit être réglée sur « On » dans le menu de la télévision. Consultez le guide d'utilisateur de la télévision pour plus de détails concernant ce réglage. (p. ex. Téléviseur Samsung : Accueil (🏠) → Paramètres (⚙️) → Son → Paramètres expert → Mode HDMI-eARC (Auto.))
- Si « **TV ARC** » n'apparaît pas dans la fenêtre d'affichage de l'unité principale Soundbar, vérifiez que le câble HDMI est connecté au bon port.
- Utilisez les touches de volume de la télécommande du téléviseur pour changer le volume de la Soundbar.

REMARQUES

- Lorsque vous connectez le téléviseur qui prend en charge HDMI ARC (Canal de retour audio) à la Soundbar à l'aide d'un câble HDMI, vous pouvez transmettre les données vidéo et audio numériques sans qu'il ne soit nécessaire de connecter un câble optique séparé.
- Nous recommandons l'utilisation d'un câble HDMI sans noyau, si possible. Si vous utilisez un câble avec un noyau, choisissez-en un de diamètre inférieur à 14 mm.
- Cette fonction n'est pas disponible si le câble HDMI ne prend pas en charge ARC.
- Lorsque le son d'un canal de diffusion est encodé en Dolby Digital et que le format audio de la sortie numérique « Format de sortie audio numérique » de votre téléviseur est réglé sur PCM, nous vous recommandons d'ajuster le réglage sur Dolby Digital. Modifier ce réglage sur le téléviseur vous permettra d'obtenir un son de meilleure qualité. (Il est possible que le menu TV utilise différents mots pour Dolby Digital et PCM en fonction du fabricant du téléviseur.)

Méthode 2. Connexion à l'aide d'un câble optique

Liste de vérifications préalables à la connexion

- Lorsqu'un câble HDMI et un câble optique sont connectés simultanément, le signal HDMI est reçu en priorité.
- Lorsque vous utilisez un câble optique et que les bornes sont dotées d'un cache, veillez à retirer les caches.

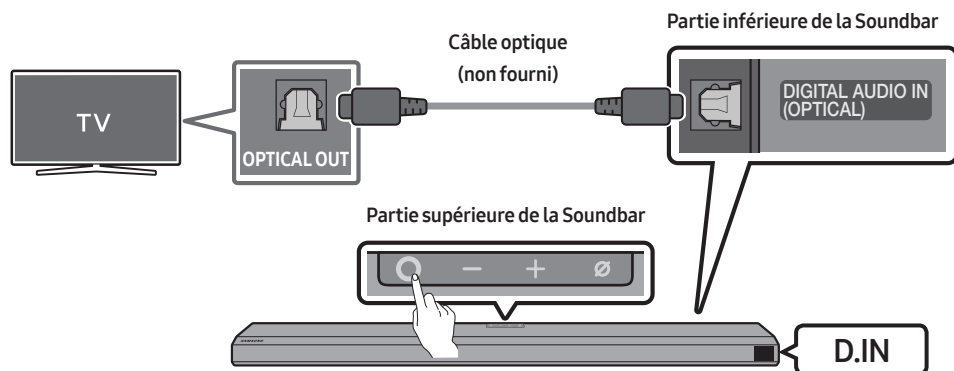

1. Vérifiez que le téléviseur et la Soundbar sont éteints, puis connectez le port **DIGITAL AUDIO IN (OPTICAL)** et le port de sortie OPTICAL du téléviseur à l'aide du câble optique (non fourni), comme indiqué sur la figure.
2. Allumez la Soundbar et le téléviseur.
3. Appuyez sur la touche **○ (Multifonction)** située sur le haut de la Soundbar ou sur la touche **☞ (Source)** de la télécommande pour sélectionner le mode « **D.IN** ».
4. Le son du téléviseur est émis par la Soundbar.

Utilisation de la fonction Q-Symphony

Pour Q-Symphony, la Soundbar se synchronise avec un téléviseur Samsung pour diffuser le son via deux périphériques pour un effet surround optimal. Quand la Soundbar est connectée, le menu « **TV+Soundbar** » apparaît dans le menu **Sortie son** du téléviseur. Sélectionnez le menu correspondant.

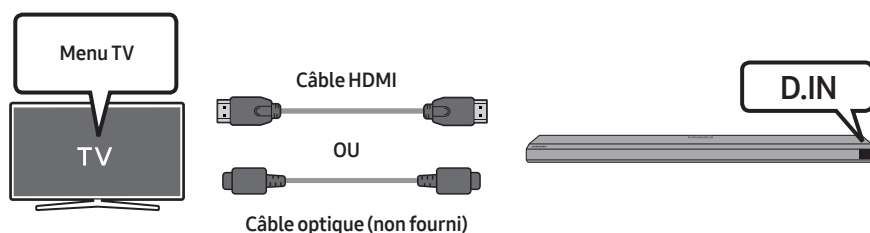

- Exemple de menu TV : **TV Nom de série + [AV] Soundbar Nom de série (HDMI)**

REMARQUES

- Il peut fonctionner selon le codec pris en charge par le téléviseur.
- Cette fonction n'est prise en charge que lorsque le câble HDMI ou le câble optique (non fourni) est connecté.
- Cette fonction est disponible sur les téléviseurs Samsung sortis en 2020 et sur certains modèles de Soundbar.

06 CONNEXION SANS FIL AVEC LE TÉLÉVISEUR

Méthode 1. Connexion via Bluetooth

Lorsqu'un téléviseur Samsung TV est connecté via Bluetooth, vous pouvez profiter d'un son stéréo sans le casse-tête du câblage.

- Seul un téléviseur Samsung TV peut être connecté à la fois.
- Seul un téléviseur Samsung TV prenant en charge la fonction Bluetooth peut être connecté. Vérifiez les spécifications de votre téléviseur.

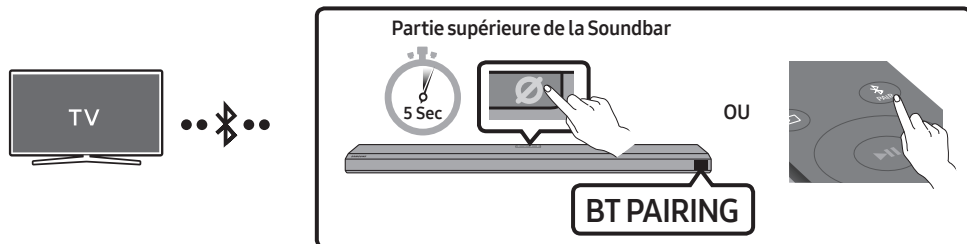

Connexion initiale

1. Appuyez sur la touche **PAIR** de la télécommande de la Soundbar pour passer en mode « **BT PAIRING** ».

(OU) a. Appuyez sur la touche **(Multifonction)** située sur le panneau supérieur, puis sélectionnez « **BT** ».

« **BT** » passe automatiquement sur « **BT PAIRING** » en quelques secondes ou sur « **BT READY** » si une connexion est déjà enregistrée.

- b. Lorsque « **BT READY** » apparaît, maintenez la touche **(Micro activé/désactivé)** située sur le panneau supérieur de la Soundbar enfoncée pendant plus de 5 secondes jusqu'à ce que le message « **BT PAIRING** » apparaisse.

2. Sélectionnez le mode Bluetooth sur le téléviseur Samsung TV.

(p. ex. Accueil (🏠) → Paramètres (⚙️) → Son → Sortie son → Liste des haut-parleurs Bluetooth → [AV] Samsung Soundbar Q800T (Bluetooth))

3. Sélectionnez « **[AV] Samsung Soundbar Q800T** » à partir de la liste présente sur l'écran du téléviseur.

Pour toute Soundbar disponible, le message « **Appariement nécessaire** » ou « **Apparié** » apparaît sur la liste des appareils Bluetooth du téléviseur. Pour connecter le téléviseur Samsung TV à la Soundbar, sélectionnez le message, puis établissez une connexion.

- Lorsque le téléviseur Samsung TV est connecté, **[Nom du téléviseur]** → « **BT** » apparaît sur l'écran frontal de la Soundbar.

4. Vous pouvez à présent profiter du son du téléviseur Samsung TV à partir de la Soundbar.

- Une fois que vous avez connecté votre Soundbar à votre téléviseur Samsung TV pour la première fois, utilisez le mode « **BT READY** » pour vous reconnecter.

Si la connexion avec l'appareil échoue

- Si vous possédez une Soundbar (p.ex., une [AV] Samsung Soundbar Q800T) déjà présente dans la liste des enceintes du téléviseur Samsung TV, supprimez-la.
- Ensuite, répétez les étapes 1 à 3.

Déconnexion de la Soundbar et du téléviseur Samsung TV



Appuyez sur la touche  (Multifonction) située sur le haut de la Soundbar ou sur la touche

 (Source) de la télécommande pour sélectionner un mode autre que « BT ».

- La déconnexion prend un certain temps, car le téléviseur Samsung TV doit recevoir une réponse de la part de la Soundbar.

(Le temps requis peut varier selon le modèle du téléviseur Samsung TV.)

Quelle est la différence entre les modes BT READY et BT PAIRING ?

- **BT READY** : Dans ce mode, vous pouvez reconnecter n'importe quel téléviseur Samsung TV ou appareil mobile qui a déjà été connecté par le passé.
- **BT PAIRING** : Dans ce mode, vous pouvez connecter un nouvel appareil à la Soundbar. (Appuyez sur la touche  PAIR de la télécommande ou maintenez la touche  (Micro activé/désactivé) située sur la partie supérieure de la Soundbar enfoncée pendant plus de 5 secondes lorsque la Soundbar est en mode « BT ».)

Remarques concernant la connexion Bluetooth

- Placez un nouvel appareil à une distance inférieure à 1 m de la Soundbar pour établir la connexion par le biais de la communication Bluetooth.
- Si un code d'identification personnel vous est demandé lors de la connexion d'un nouvel appareil Bluetooth, saisissez <0000>.
- La Soundbar s'éteint automatiquement après 18 minutes passées en mode Prêt.
- Il est possible que la Soundbar n'effectue aucune recherche Bluetooth ou n'établisse aucune connexion sous certaines circonstances :
 - En présence d'un fort champ électromagnétique autour de la Soundbar.
 - Si plusieurs appareils Bluetooth ou plus sont jumelés simultanément avec la Soundbar.
 - Si l'appareil Bluetooth est éteint, déplacé ou qu'un dysfonctionnement survient.
- Les appareils électroniques peuvent causer des interférences radio. Les appareils qui génèrent des ondes électromagnétiques doivent être conservés à distance de l'unité principale Soundbar (par ex. des micro-ondes, des appareils LAN sans fil, etc.).

Méthode 2. Connexion via Wi-Fi

Liste de vérifications préalables à la connexion

- La connexion Wi-Fi n'est disponible que sur les téléviseurs Samsung.
- Vérifiez si le **routeur sans fil (Wi-Fi)** est activé et si **le téléviseur est connecté au routeur**.
- Le téléviseur et la Soundbar doivent être connectés au même réseau sans fil (Wi-Fi)
- Si votre réseau sans fil (Wi-Fi) utilise un canal DFS, vous ne pourrez pas établir de connexion Wi-Fi entre le téléviseur et la Soundbar. Contactez votre fournisseur de service Internet pour plus de détails.
- Les menus pouvant varier selon l'année de fabrication, reportez-vous au manuel de votre téléviseur.
- Pour relier la TV à la Soundbar par le Wi-Fi, reliez d'abord la Soundbar au routeur sans fil. Pour plus de détails sur l'établissement d'une connexion Wi-Fi, consultez la page 31.

1. Pour plus d'informations sur la connexion Wi-Fi à la Soundbar, consultez la page 31, « **Méthode 2. Connexion via Wi-Fi (Réseau sans fil)** ».
2. Changez la source d'entrée du téléviseur en utilisant le menu Audio de la Soundbar.
 - **Téléviseurs Samsung sortis en 2017 ou ultérieurement**
Accueil (🏠) → Paramètres (⚙️) → Son → Sortie son → [AV] Samsung Soundbar Q800T (Wi-Fi)

07 CONNEXION D'UN APPAREIL EXTERNE

Méthode 1. Connexion à l'aide d'un câble HDMI (prise en charge du décodage et de la lecture Dolby Atmos)

Liste de vérifications préalables à la connexion

- Dolby Atmos® et DTS:X ne sont pris en charge qu'en mode HDMI.
- Si les options de sortie audio comprennent un flux audio secondaire, assurez-vous qu'il est réglé sur Off.
- Assurez-vous que le contenu prend en charge Dolby Atmos®.

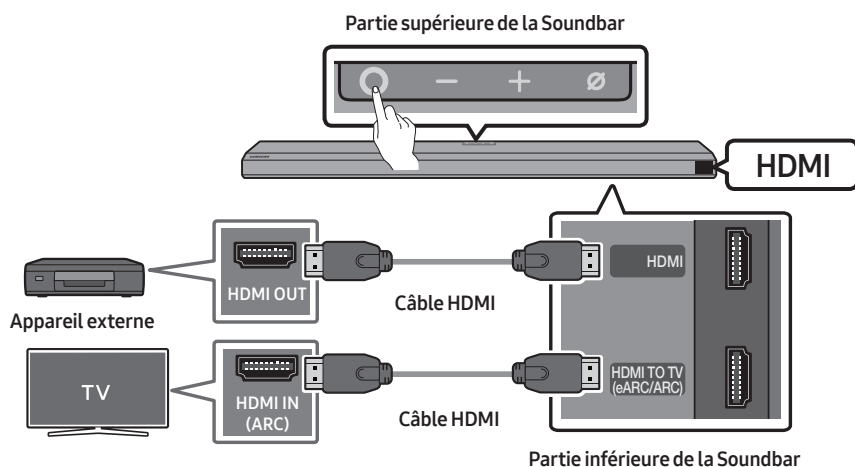

1. Utilisez le câble HDMI pour connecter le port HDMI OUT sur l'appareil externe et le port **HDMI** situé sur la partie inférieure de la Soundbar.
2. Utilisez un câble HDMI pour connecter le port HDMI IN du téléviseur et le port **HDMI TO TV (eARC/ARC)** situé sur la partie inférieure de la Soundbar.
3. Allumez la Soundbar, le téléviseur et l'appareil externe.
4. Appuyez sur la touche **○ (Multifonction)** en haut de la Soundbar ou sur la touche **📺 (Source)** sur la télécommande puis sélectionnez le mode « **HDMI** ».
5. L'écran de la Soundbar indique que le mode « **HDMI** » est actuellement sélectionné et la Soundbar va commencer à produire des sons.

REMARQUES

- **Lorsque vous utilisez Dolby Atmos®** : Si la source d'entrée est Dolby Atmos®, des sorties canal 5.1.2 sont émises. Lorsque Dolby Atmos® est actif, les modes d'effet sonore de la Soundbar contrôlés par la touche **SOUND MODE** ne sont pas disponibles.
- Lorsque Dolby Atmos® est activé, « **DOLBY ATMOS** » s'affiche sur l'écran supérieur.
- **Configuration de Dolby Atmos® sur votre lecteur BD ou un autre appareil.**
Ouvrez les options de sortie audio dans le menu des paramètres de votre lecteur BD ou d'un autre appareil et assurez-vous que «Aucun encodage» est sélectionné pour Bitstream. Par exemple, sur un lecteur BD Samsung, allez dans Accueil → Son → Sortie numérique, puis sélectionnez flux binaire (non traité).

Méthode 2. Connexion à l'aide d'un câble optique

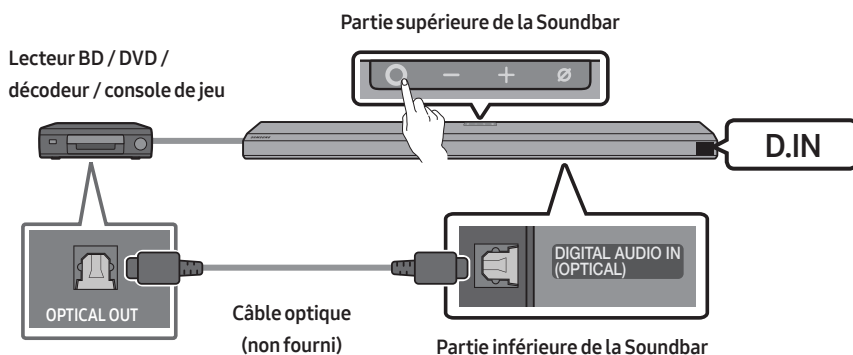

1. Utilisez un câble optique (non fourni) pour connecter **DIGITAL AUDIO IN (OPTICAL)** sur l'unité principale Soundbar et le port **OPTICAL OUT** sur l'appareil externe.
2. Allumez la Soundbar et l'appareil externe.
3. Pour sélectionner le mode « **D.IN** », appuyez sur la touche **○ (Multifonction)** sur le haut de la Soundbar ou la touche **☞ (Source)** sur la télécommande.
4. Votre Soundbar produira des sons depuis l'appareil externe.

08 CONNEXION D'UN APPAREIL MOBILE

Méthode 1. Connexion via Bluetooth

Lorsqu'un appareil mobile est connecté via Bluetooth, vous pouvez profiter d'un son stéréo sans le casse-tête du câblage.

- Lorsque vous connectez un appareil Bluetooth déjà jumelé et que la Soundbar est éteinte, celle-ci s'allume automatiquement.

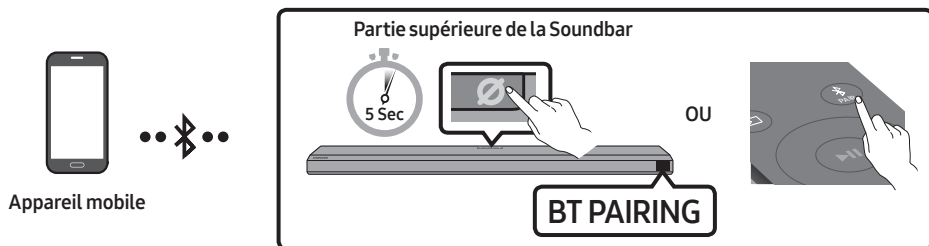

Connexion initiale

- Lorsque vous établissez la connexion avec un nouvel appareil Bluetooth, veillez à ce que l'appareil soit à une distance inférieure à 1 m de la Soundbar.

1. Appuyez sur la touche **PAIR** de la télécommande de la Soundbar pour passer en mode « **BT PAIRING** ».

(OU) a. Appuyez sur la touche **(Multifonction)** située sur le panneau supérieur, puis sélectionnez « **BT** ».

« **BT** » passe automatiquement sur « **BT PAIRING** » en quelques secondes ou sur « **BT READY** » si une connexion est déjà enregistrée.

b. Lorsque « **BT READY** » apparaît, maintenez la touche **(Micro activé/désactivé)** située sur le panneau supérieur de la Soundbar enfoncée pendant plus de 5 secondes jusqu'à ce que le message « **BT PAIRING** » apparaisse.

2. Sur votre appareil, sélectionnez « **[AV] Samsung Soundbar Q800T** » à partir de la liste qui apparaît.

- Lorsque la Soundbar est connectée à l'appareil mobile, **[Nom de l'appareil mobile]** → « **BT** » apparaît sur l'écran frontal.



3. Lisez des fichiers musicaux sur l'appareil connecté via Bluetooth à partir de la Soundbar.

- Une fois que vous avez connecté votre Soundbar à votre appareil mobile pour la première fois, utilisez le mode « **BT READY** » pour vous reconnecter.

Si la connexion avec l'appareil échoue

- Si vous possédez une Soundbar (par ex, « **[AV] Samsung Soundbar Q800T** ») déjà présente dans la liste des enceintes de l'appareil mobile, supprimez-la.
- Répétez les étapes 1 et 2.

Quelle est la différence entre les modes BT READY et BT PAIRING ?

- **BT READY** : Dans ce mode, vous pouvez reconnecter n'importe quel téléviseur Samsung TV ou appareil mobile qui a déjà été connecté par le passé.
- **BT PAIRING** : Dans ce mode, vous pouvez connecter un nouvel appareil à la Soundbar. (Appuyez sur la touche  PAIR de la télécommande ou maintenez la touche  (Micro activé/désactivé) située sur la partie supérieure de la Soundbar enfoncée pendant plus de 5 secondes lorsque la Soundbar est en mode « BT ».)

Remarques concernant la connexion Bluetooth

- Placez un nouvel appareil à une distance inférieure à 1 m de la Soundbar pour établir la connexion par le biais de la communication Bluetooth.
- Si un code d'identification personnel vous est demandé lors de la connexion d'un nouvel appareil Bluetooth, saisissez <0000>.
- La Soundbar s'éteint automatiquement après 18 minutes passées en mode Prêt.
- Il est possible que la Soundbar n'effectue aucune recherche Bluetooth ou n'établisse aucune connexion sous certaines circonstances :
 - En présence d'un fort champ électromagnétique autour de la Soundbar.
 - Si plusieurs appareils Bluetooth ou plus sont jumelés simultanément avec la Soundbar.
 - Si l'appareil Bluetooth est éteint, déplacé ou qu'un dysfonctionnement survient.
- Les appareils électroniques peuvent causer des interférences radio. Les appareils qui génèrent des ondes électromagnétiques doivent être conservés à distance de l'unité principale Soundbar (par ex. des micro-ondes, des appareils LAN sans fil, etc.).
- La Soundbar prend en charge les données SBC (44,1 kHz, 48 kHz).
- Ne connectez qu'à un appareil Bluetooth prenant en charge la fonction A2DP (AV).
- Vous ne pouvez pas connecter la Soundbar à un appareil Bluetooth ne prenant en charge que la fonction HF (Hands Free).
- Lorsque vous connectez la Soundbar à un appareil Bluetooth, placez-les le plus près possible l'un de l'autre.
- Plus la Soundbar et l'appareil Bluetooth sont éloignés, plus la qualité du son sera mauvaise. La connexion Bluetooth peut se rompre lorsque les appareils sont hors de portée.
- La connexion Bluetooth peut ne pas fonctionner comme prévu dans les zones où la réception est mauvaise.
- Un appareil Bluetooth peut subir du bruit ou un dysfonctionnement dans les conditions suivantes :
 - Lorsque le boîtier est en contact avec l'émetteur-récepteur de signaux sur le dispositif Bluetooth ou la Soundbar
 - Dans les coins ou lorsqu'il y a un obstacle à proximité, tel qu'un mur ou une cloison, où des changements électriques peuvent se produire.
 - Lorsqu'il est exposé à des interférences radio par d'autres produits fonctionnant sur les mêmes plages de fréquences, tels que les équipements médicaux, les fours à micro-ondes et les dispositifs LAN sans fil.
 - Des obstacles tels que les portes et les murs peuvent encore avoir un impact sur la qualité du son même lorsque les appareils se trouvent à portée.

- Notez que la Soundbar ne peut pas être jumelée avec d'autres appareils Bluetooth pendant l'utilisation de l'option Bluetooth.
- Cet appareil sans fil peut causer des interférences électriques lors de son fonctionnement.

Déconnexion de l'appareil Bluetooth d'une Soundbar

Vous pouvez déconnecter le périphérique Bluetooth du système Soundbar. Pour les instructions, reportez-vous au manuel d'utilisation de ce périphérique.

- Le système Soundbar sera déconnecté.
- Lorsque la Soundbar est déconnectée de l'appareil Bluetooth, la Soundbar affichera « **BT DISCONNECTED** » sur l'affichage avant.

Déconnexion de la Soundbar à partir de l'appareil Bluetooth

Appuyez sur la touche **O** (**Multifonction**) en haut de la Soundbar ou sur la touche  (**Source**) sur la télécommande pour passer au mode « **BT** ».

- La déconnexion prend du temps parce que l'appareil Bluetooth doit recevoir une réponse de la Soundbar. (La durée de déconnexion peut varier selon l'appareil Bluetooth)
- Lorsque la Soundbar est déconnectée de l'appareil Bluetooth, la Soundbar affichera « **BT DISCONNECTED** » sur l'affichage avant.

Méthode 2. Connexion via Wi-Fi (Réseau sans fil)

Pour connecter une Soundbar à un appareil mobile via un réseau sans fil (Wi-Fi), il est nécessaire de disposer de l'application **SmartThings**.

Connexion initiale

1. Installez et lancez l'application **SmartThings** sur votre appareil mobile (smartphone ou tablette).
2. Sur l'application, suivez les instructions à l'écran pour ajouter la Soundbar.
 - Le message contextuel automatique (deuxième illustration ci-dessous) peut ne pas s'afficher sur certains appareils.

Si la fenêtre contextuelle n'apparaît pas, appuyez sur « + » sur l'écran **Home**. La Soundbar est ajoutée à l'application.

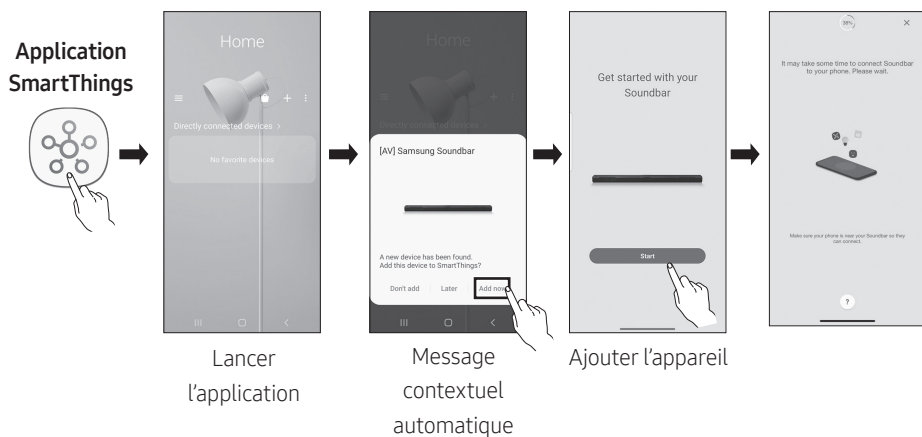

Configuration d'Amazon Alexa

- Amazon Alexa est un service fourni par Amazon.
- Ce service n'est disponible que dans certaines langues, mais pas dans d'autres pays ou régions.

Grâce à Alexa, vous pouvez écouter de la musique et des actualités, consulter les prévisions météorologiques et contrôler les appareils ménagers.

Pour utiliser Amazon Alexa, un compte Amazon est nécessaire pour connecter la Soundbar sur le réseau.

1. Installez l'application **SmartThings** sur votre appareil mobile, puis lancez-la.
2. Saisissez le compte Alexa en suivant les instructions de l'application, puis connectez-vous au service.

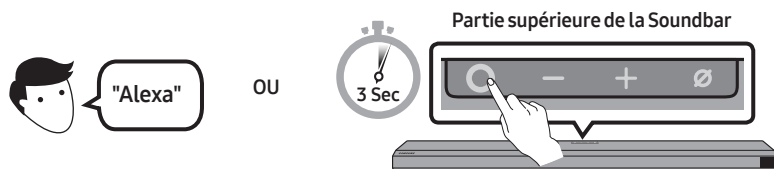

3. Appelez Alexa ou appuyez sur la touche **○ (Multifonction)** sur la Soundbar pendant 3 secondes pour utiliser le service Alexa.
 - Appuyez sur la touche **○ (Multifonction)** pendant 3 secondes pour appeler Alexa. Parlez avec la touche enfoncée pour activer la reconnaissance vocale.

Utilisez les commandes vocales pour contrôler la Soundbar



Déclencheur + Commande

| À essayer | Exemple des phrases à utiliser |
|--|--|
| Contrôle du volume | « Alexa, augmente le volume » |
| | « Alexa, baisse le volume » |
| Écouter du contenu en streaming sur Amazon Music | « Alexa, joue du jazz » |
| Commande de la lecture | « Alexa, joue la chanson suivante » |
| | « Alexa, arrête la musique » |
| | « Alexa, quelle est cette chanson ? » |
| Informations météo | « Alexa, quel temps fait-il ? » |
| Programmation de la minuterie | « Alexa, programme une minuterie de 10 minutes » |

Utilisation de la fonction Tap Sound

Appuyez sur la Soundbar avec votre appareil mobile pour lire le son du contenu de l'appareil mobile via la Soundbar.

- Il se peut que cette fonction ne soit pas prise en charge, selon l'appareil mobile.
- Cette fonction est uniquement compatible avec les appareils mobiles Samsung sous Android 8.1 ou supérieur.

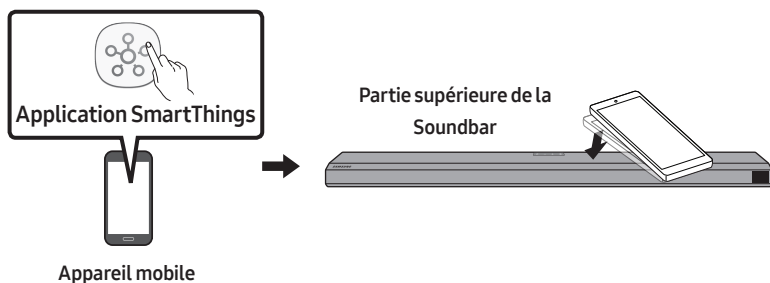

1. Activez la fonction **Tap Sound** sur votre appareil mobile.
 - Pour plus de détails sur la façon d'activer la fonction, reportez-vous à « **Réglage de la fonction Tap Sound** » ci-dessous.
2. Appuyez sur la Soundbar avec votre appareil mobile. Sélectionnez « **Démarrer** » dans la fenêtre de message affichée.

Une connexion est établie entre l'appareil mobile et la Soundbar via Bluetooth.
3. Lisez le son du contenu de l'appareil mobile via la Soundbar.
 - Cette fonction permet de connecter un appareil mobile à la Soundbar via Bluetooth en détectant les vibrations qui se produisent lorsque l'appareil touche la Soundbar.
 - Assurez-vous que l'appareil mobile ne touche pas un angle saillant de la Soundbar. La Soundbar ou l'appareil mobile risquerait d'être rayé ou endommagé.
 - Il est recommandé de recouvrir l'appareil mobile d'une housse protectrice. Appuyez légèrement sur la zone large de la partie supérieure de la Soundbar, sans forcer.
 - Pour utiliser cette fonction, mettez à jour l'application **SmartThings** à la dernière version.

Il se peut que cette fonction ne soit pas prise en charge, selon la version de l'application.

Réglage de la fonction Tap Sound

Utilisez l'application **SmartThings** pour activer la fonction **Tap View, Tap Sound**.

1. Sur l'appareil mobile, exécutez l'application **SmartThings**.
2. Sélectionnez (☰ → ⚙) dans l'écran d'application **SmartThings** affiché sur l'appareil mobile.
3. Placez « **Tap View, Tap Sound** » sur Activé pour permettre à la fonction de se mettre en marche lorsqu'un appareil mobile est en mouvement à proximité de la Soundbar. La fonction est activée.

REMARQUES

- Lorsque l'appareil mobile est en mode d'économie d'énergie, la fonction **Tap Sound** ne se met pas en marche.
- La fonction **Tap Sound** pourrait ne pas fonctionner si des appareils situés à proximité de la Soundbar provoquent des interférences radio, comme par exemple, des appareils électriques. Assurez-vous que les appareils susceptibles de provoquer des interférences radio sont placés à une distance suffisante de la Soundbar.

2. Alignez la **Ligne centrale du Guide de fixation murale** avec le centre de votre téléviseur (si vous fixez la Soundbar sous votre téléviseur), puis fixez le **Guide de fixation murale** au mur avec du ruban adhésif.
- Si vous ne fixez pas la Soundbar sous un téléviseur, placez la **Ligne centrale** au centre de la zone d'installation.

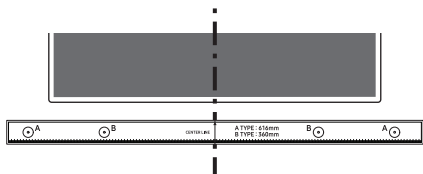

Ligne centrale

3. Appuyez avec la pointe d'un stylo ou d'un crayon bien taillé au centre des images **A-TYPE** à chaque extrémité du guide pour marquer les trous des vis portantes, puis retirez le **Guide de fixation murale**.

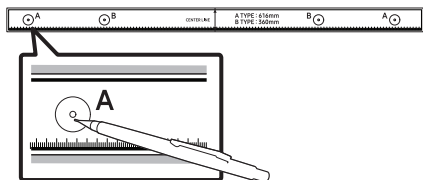

4. À l'aide d'une mèche appropriée, faites un trou dans le mur au niveau de chaque marque.
- Si les marques ne correspondent pas aux positions des poteaux muraux, veillez à insérer les ancrages ou les chevilles Molly appropriées dans les trous avant d'insérer les vis portantes. Si vous utilisez des ancrages ou des chevilles Molly, pensez à percer des trous suffisamment larges pour les accueillir.

5. Enfoncez une vis (non fournie) dans chaque **Vis de fixation**, puis vissez fermement chaque vis dans un trou pour vis portante.

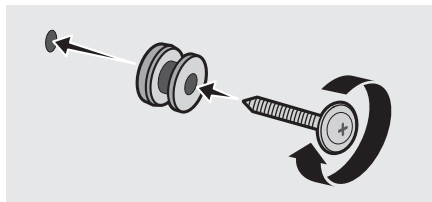

6. Installez les **Support de fixation murale** sur la partie inférieure de la Soundbar, en veillant à les positionner correctement, en utilisant 2 **Vis**.

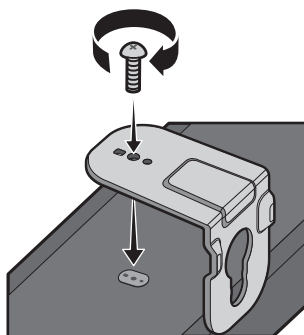

- Lors de l'assemblage, veillez à ce que l'accroche des **Support de fixation murale** se trouve sur l'arrière de la Soundbar.

Arrière de la Soundbar



Extrémité droite de la Soundbar

7. Installez la Soundbar, sur laquelle sont fixés les **Supports de fixation murale**, en accrochant les **Supports de fixation murale** sur les **Vis de fixation** sur le mur.

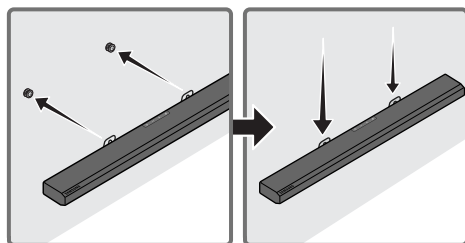

8. Faites glisser la Soundbar vers le bas, comme indiqué ci-dessous, afin que les **Support de fixation murale** reposent de manière sûre sur les **Vis de fixation**.

- Insérez les **Vis de fixation** dans la partie large (inférieure) des **Support de fixation murale**, puis faites glisser les **Support de fixation murale** vers le bas afin que les **Support de fixation murale** reposent de manière sûre sur les **Vis de fixation**.

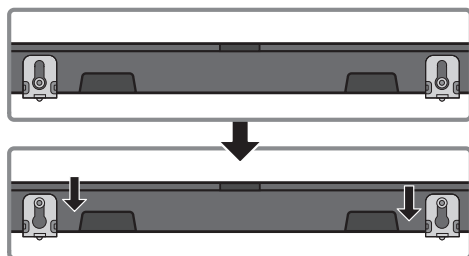

10 INSTALLATION DE LA SOUNDBAR AU-DESSUS D'UN SOCLE DE TÉLÉVISEUR

Composant



x 4

Pied en caoutchouc

Pour l'installation, attachez les **Pieds en caoutchouc** au bas de la Soundbar avant de la placer au-dessus du socle de téléviseur. Assurez-vous de fixer les **Pieds en caoutchouc** de sorte qu'ils ne dépassent pas du socle de la TV. Reportez-vous à la figure ci-dessous.

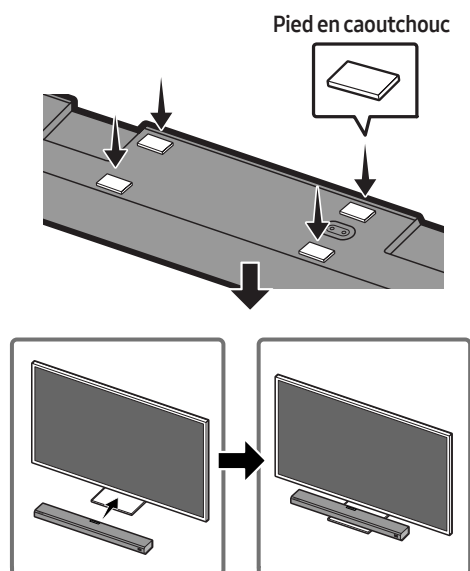

Placez la Soundbar sur un socle de téléviseur.

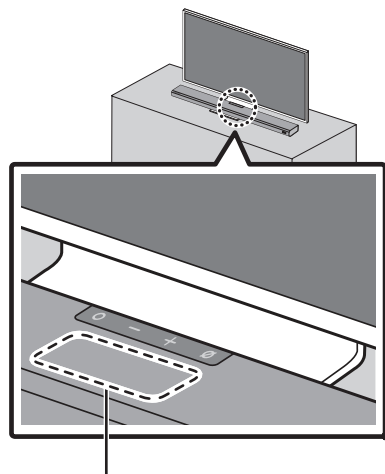

Microphone

Comme indiqué sur l'illustration, alignez le centre de la Soundbar avec le centre du téléviseur, en insérant avec précaution la Soundbar dans le socle du téléviseur. À ce moment, placez le microphone à l'avant du support pour ne pas interférer avec la reconnaissance vocale.

TV

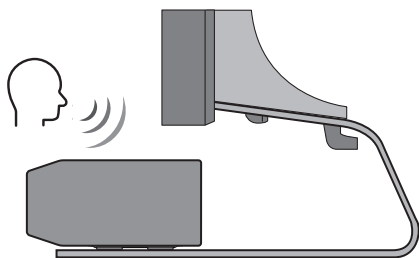

Extrémité droite de la Soundbar

REMARQUES

- Veillez à ce que la Soundbar soit placée sur une surface plane et stable.
- Un écart insuffisant par rapport au téléviseur peut entraîner des problèmes de reconnaissance vocale et d'acoustique.

11 MISE À JOUR DU LOGICIEL

Mise à jour automatique

Lorsque la Soundbar est connectée à internet, le logiciel est automatiquement mis à jour, même lorsque la Soundbar est éteinte.

- Pour utiliser la fonction de mise à jour automatique, la Soundbar doit être connectée à internet.

La connexion Wi-Fi à la Soundbar prend fin si le cordon d'alimentation de la Soundbar est débranché ou si l'alimentation est coupée.

Si l'alimentation a été coupée, lorsque l'alimentation revient ou quand vous rebranchez le cordon d'alimentation, allumez la Soundbar, puis reconnectez-la à internet.

Mise à jour par USB

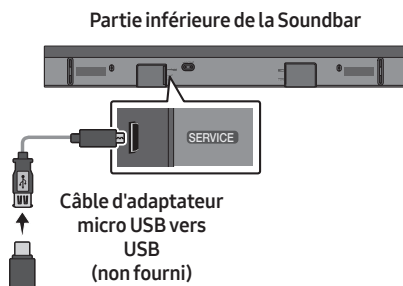

Il est possible qu'à l'avenir, Samsung propose des mises à jour du micrologiciel du système de la Soundbar.

Lorsqu'une mise à jour est disponible, vous pouvez mettre à jour la Soundbar en connectant un lecteur USB contenant la mise à jour du micrologiciel au port **SERVICE** de la Soundbar.

1. Rendez-vous sur le site Samsung (www.samsung.com) → recherchez le nom du modèle à partir de l'option de menu d'assistance client.
 - Pour plus d'informations sur les mises à jour, reportez-vous au guide des mises à jour.
2. Téléchargez le fichier de mise à jour (type USB).
3. Décompressez le fichier pour créer un dossier avec le nom du fichier.
4. Stockez le fichier créé dans une clé USB puis connectez-la à la Soundbar.
5. Allumez la Soundbar. L'appareil est ensuite mis à jour en 3 minutes et affiche le message « **UPDATE** ».
 - Pendant la mise à jour, n'éteignez pas l'appareil et ne retirez pas la clé USB.
 - Si le message « **UPDATE** » n'apparaît pas sur l'écran, retirez le cordon d'alimentation de la Soundbar et connectez-le de nouveau.
 - Lorsque la dernière version est installée, aucune mise à jour n'est effectuée.
 - Selon le type de clé USB utilisée, la mise à jour peut ne pas être prise en charge.

Initialisation

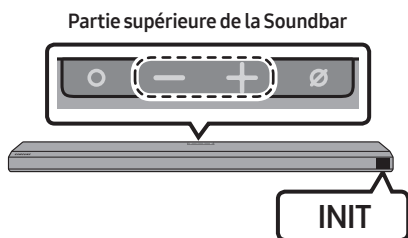

Avec la Soundbar activée, maintenez les touches **- + (Volume)** situées sur le boîtier enfoncées simultanément pendant au moins 5 secondes. « **INIT** » s'affiche à l'écran et la Soundbar s'initialise.

⚠ ATTENTION

- Tous les réglages de la Soundbar sont initialisés. Veillez à n'effectuer cette opération que lorsque l'initialisation est nécessaire.

12 DÉPANNAGE

Avant de contacter l'assistance, vérifiez les éléments suivants.

Si l'alimentation n'est pas activée

- Vérifiez que le cordon d'alimentation de la Soundbar est correctement inséré dans la prise.

Si les fonctions ne marchent pas correctement

- Retirez le cordon d'alimentation, puis insérez-le à nouveau.
- Débranchez le cordon d'alimentation de l'appareil externe et réessayez.
- En l'absence de signal, la Soundbar s'éteint automatiquement après un certain temps. Activez l'alimentation. (Voir page 9.)

Si la télécommande ne fonctionne pas

- Utilisez la télécommande en observant attentivement la Soundbar.
- Remplacez les piles de la télécommande par des piles neuves.

Si aucun son n'est émis par la Soundbar

- Le volume de la Soundbar est trop bas ou a été mis en sourdine. Réglez le volume.
- Si un appareil externe (STB, appareil Bluetooth, appareil mobile, etc.) est connecté, réglez le volume de l'appareil externe.
- Sélectionnez la Soundbar comme sortie du son du téléviseur. (Téléviseur Samsung : Accueil (🏠) → Paramètres (⚙️) → Son → Sortie son → Sélectionnez la Soundbar

- La connexion du câble à la Soundbar peut ne pas être desserrée. Débranchez le câble et connectez-le de nouveau.
- Débranchez complètement le cordon d'alimentation, reconnectez-le, puis allumez l'alimentation.
- Initialisez l'appareil et réessayez. (Voir page 39.)

Si aucun son n'est émis par l'enceinte subwoofer

- Vérifiez si le voyant LED situé à l'arrière du subwoofer est allumé en bleu. Reconnectez la Soundbar et le subwoofer si le voyant clignote en bleu ou devient rouge. (Voir page 15.)
- Vous pouvez rencontrer un problème s'il y a un obstacle entre la Soundbar et le subwoofer. Déplacez les appareils vers une zone sans obstacle.
- Les signaux de fréquence radio envoyés par d'autres appareils à proximité peuvent interrompre la connexion. Gardez l'enceinte éloignée de ces appareils.
- Débranchez puis reconnectez la fiche d'alimentation.

Le volume du subwoofer est trop faible

- Le volume original du contenu que vous écoutez peut être faible. Essayez de régler le niveau du subwoofer. (Voir page 11.)
- Rapprochez l'enceinte subwoofer de vous.

Si le téléviseur n'est pas connecté via HDMI TO TV (eARC/ARC)

- Vérifiez si le câble HDMI est correctement connecté à la borne ARC. (Voir page 20)
- La connexion peut être rendue impossible par l'appareil externe connecté (décodeur, console de jeu, etc.). Connectez directement la Soundbar.
- Il est possible que HDMI-CEC ne soit pas activé sur le téléviseur. Activez CEC sur le menu TV. (Téléviseur Samsung : Accueil (🏠) → Paramètres (⚙️) → Général → Gestionnaire de périphériques externes → AnyNet+ (HDMI-CEC) ALLUMÉ)
- Pour se connecter à eARC, la fonction eARC doit être réglée sur « On » dans le menu de la télévision. (Téléviseur Samsung : Accueil (🏠) → Paramètres (⚙️) → Son → Paramètres expert → Mode HDMI-eARC (Auto.))

Il n'y a aucun son lors de la connexion au téléviseur en mode HDMI TO TV (eARC/ARC)

- Votre appareil est incapable de lire le signal d'entrée. Changez la sortie audio du téléviseur sur PCM ou Dolby Digital. (Pour un téléviseur Samsung : Accueil (🏠) → Paramètres (⚙️) → Son → Paramètres expert → Format de sortie audio numérique)

Si la connexion Bluetooth est impossible

- Lors de la connexion d'un nouvel appareil, passez en mode « **BT PAIRING** » pour établir la connexion. (Maintenez la touche **PAIR** de la télécommande ou la touche **Ⓜ** (Micro activé/désactivé) située sur le boîtier de la Soundbar enfoncée pendant au moins 5 secondes.)
- Si la Soundbar est connectée à un autre appareil, déconnectez d'abord cet appareil pour changer d'appareil.
- Supprimez la liste des enceintes Bluetooth sur l'appareil à connecter, puis reconnectez-le. (Téléviseur Samsung : Accueil (🏠) → Paramètres (⚙️) → Son → Sortie son → Liste des haut-parleurs Bluetooth)

- La connexion automatique au téléviseur peut être désactivée. Lorsque la Soundbar est sur « **BT READY** », appuyez et maintenez enfoncée la touche **▶||** sur la télécommande de la Soundbar pendant 5 secondes pour sélectionner **ON-TV CONNECT**. Si vous voyez **OFF-TV CONNECT**, appuyez et maintenez enfoncée de nouveau la touche **▶||** pendant 5 secondes pour changer la sélection.
- Débranchez puis reconnectez la fiche d'alimentation, et réessayez.
- Initialisez l'appareil et réessayez. (Voir page 39.)

Si le son via Bluetooth est haché

- Les sons peuvent être interrompus en raison d'interférences dues à des fréquences radio ou à des appareils électroniques situés à proximité. Tenez ces appareils éloignés de la Soundbar pour éviter les interférences radio. Exemple : four à micro-ondes.
- Dans la mesure où l'appareil à connecter se situe à une distance importante de la Soundbar, il est possible que le son soit haché. Rapprochez l'appareil de la Soundbar.
- Si une partie du corps entre en contact avec l'émetteur Bluetooth ou que le produit est installé sur un meuble en métal, il est possible que le son émis soit haché. Vérifiez l'environnement d'installation et les conditions d'utilisation.

Si la connexion Wi-Fi est impossible

- Vérifiez si votre routeur sans fil est allumé.
- Éteignez le routeur, rallumez-le, puis réessayez.
- Un signal du routeur sans fil trop faible peut rendre impossible la connexion. Rapprochez le routeur de la Soundbar ou ajustez la position d'installation pour qu'il n'y ait aucun obstacle entre les deux appareils.
- Si votre routeur sans fil est neuf, vous devrez configurer de nouveau les paramètres réseau de l'enceinte.

Au cas où Alexa ne répondrait pas

Lorsque le microphone est éteint ou que la réception est mauvaise

- Appuyez sur la touche  (Micro activé/désactivé) située sur le haut de la Soundbar pour activer le microphone.
- La reconnaissance vocale peut ne pas être disponible en raison du bruit ambiant. Réduisez le bruit et essayez à nouveau.

Lorsque le réseau est déconnecté

- Le réseau peut être indisponible. Reconfigurez le réseau. (Voir page 31)

Quand Alexa n'est pas configuré correctement

- Utilisez l'application **SmartThings** pour reconfigurer Alexa. (Voir page 32)
- Consultez les pays prenant en charge Alexa sur le site web d'Amazon. Le service n'est pas disponible dans ces pays.

Si la Soundbar ne s'allume pas immédiatement après l'activation du téléviseur

- Éteindre la Soundbar alors que vous regardez le téléviseur entraîne la désactivation de la synchronisation de l'alimentation du téléviseur et de la Soundbar. Commencez par éteindre le téléviseur.

13 LICENCE



Manufactured under license from Dolby Laboratories. Dolby, Dolby Atmos, Dolby Audio, Dolby Digital Plus, Pro Logic, and the double-D symbol are trademarks of Dolby Laboratories.



For DTS patents, see <http://patents.dts.com>. Manufactured under license from DTS Licensing Limited. DTS, the Symbol, & DTS and the Symbol together, DTS:X, and the DTS:X logo are registered trademarks and/or trademarks of DTS, Inc. in the United States and/or other countries. © DTS, Inc. All Rights Reserved.



The terms HDMI and HDMI High-Definition Multimedia Interface, and the HDMI Logo are trademarks or registered trademarks of HDMI Licensing LLC in the United States and other countries.



- Le logiciel Spotify Software fait l'objet de licences tierces trouvées ici : www.spotify.com/connect/third-party-licenses.
- Pour en savoir plus sur Spotify Connect, veuillez consulter le site Web www.spotify.com/connect

14 AVIS DE LICENCE LIBRE

Pour envoyer des questions et des demandes concernant des logiciels libres, contactez Samsung Open Source (<http://opensource.samsung.com>)

15 REMARQUE IMPORTANTE À PROPOS DU SERVICE

- Les figures et les illustrations du présent Manuel d'utilisation sont fournies à titre de référence uniquement et peuvent différer de l'apparence du produit réel.
- Des frais supplémentaires pourront vous être facturés dans les cas suivants :
 - (a) Vous demandez l'intervention d'un ingénieur, mais il s'avère que l'appareil ne présente aucune anomalie (par ex. vous n'avez pas lu ce Manuel d'utilisation).
 - (b) Vous portez l'unité à un centre de réparation, mais il s'avère que celle-ci ne présente aucune défaillance (par ex. vous n'avez pas lu ce Manuel d'utilisation).
- Le montant de ces frais administratifs vous sera notifié avant que tout travail ou toute visite à votre domicile ne soit effectuée).

16 SPÉCIFICATIONS ET GUIDE

Spécifications

| | |
|--|--|
| Nom du modèle | HW-Q800T |
| Poids | 3,6 kg |
| Dimensions (L x H x P) | 980,0 x 60,0 x 115,0 mm |
| Plage de températures en fonctionnement | +5°C à +35°C |
| Plage d'humidité en fonctionnement | 10 % ~ 75 % |
| AMPLIFICATEUR Puissance de sortie nominale | (30W x 4) + (20W x 2) + 10W + 160W |
| Formats de lecture pris en charge | Dolby Atmos (True HD / Digital Plus), Dolby Digital, DTS-HD Master Audio, DTS:X, DTS |
| PUISSANCE DE SORTIE DE L'APPAREIL SANS FIL Puissance de transmission Wi-Fi max. | 100 mW à 2,4 GHz – 2,4835 GHz, 200 mW à 5,15 GHz – 5,25 GHz, 100 mW à 5,25 GHz – 5,35 GHz & 5,47 GHz – 5,725 GHz |
| PUISSANCE DE SORTIE DE L'APPAREIL SANS FIL Puissance de transmission BT max. | 100 mW à 2,4 GHz – 2,4835 GHz |
| PUISSANCE DE SORTIE DE L'APPAREIL SANS FIL Puissance de transmission SRD max. | 25 mW à 5,725 GHz – 5,825 GHz |

| | |
|--|-------------------------------|
| Nom du caisson de basse | PS-WR75BB |
| Poids | 9,8 kg |
| Dimensions (L x H x P) | 205,0 x 403,0 x 403,0 mm |
| AMPLIFICATEUR Puissance de sortie nominale | 160W |
| PUISSANCE DE SORTIE DE L'APPAREIL SANS FIL Puissance de transmission SRD max. | 25 mW à 5,725 GHz – 5,825 GHz |

REMARQUES

- Samsung Electronics Co., Ltd se réserve le droit de modifier les caractéristiques sans préavis.
- Le poids et les dimensions sont approximatifs.

Précautions : La Soundbar redémarre automatiquement si vous activez/désactivez le Wi-Fi.

| | |
|---|---|
| Consommation électrique totale en veille (W) | 5,2W |
| Wi-Fi Méthode de désactivation du port | Appuyez sur la touche ID SET sur le panneau inférieur de la Soundbar et maintenez-la enfoncée pendant 30 secondes pour activer/désactiver le Wi-Fi. |
| Bluetooth Méthode de désactivation du port | Appuyez sur la touche NETWORK sur le panneau inférieur de la Soundbar et maintenez-la enfoncée pendant 30 secondes pour activer/désactiver le Bluetooth. |

- Samsung déclare par la présente que cet équipement est conforme à la directive 2014/53/UE.
Le texte complet de la déclaration de conformité de l'UE est disponible à l'adresse Internet suivante : <http://www.samsung.com>, puis allez dans Assistance > Sélectionner un produit et saisissez le nom de modèle. Cet équipement peut fonctionner dans tous les pays de l'Union européenne. La fonction 5GHz WLAN(Wi-Fi ou SRD) de cet équipement ne peut fonctionner qu'à l'intérieur.





[Élimination des batteries de ce produit]

(Applicable aux pays disposant de systèmes de collecte séparés)

Le symbole sur la batterie, le manuel ou l'emballage indique que les batteries de ce produit ne doivent pas être éliminées en fin de vie avec les autres déchets ménagers. L'indication éventuelle des symboles chimiques Hg, Cd ou Pb signifie que la batterie contient des quantités de mercure, de cadmium ou de plomb supérieures aux niveaux de référence stipulés dans la directive CE 2006/66.

Si les batteries ne sont pas correctement éliminées, ces substances peuvent porter préjudice à la santé humaine ou à l'environnement.

Afin de protéger les ressources naturelles et d'encourager la réutilisation du matériel, veuillez à séparer les batteries des autres types de déchets et à les recycler via votre système local de collecte gratuite des batteries.



Les bons gestes de mise au rebut de ce produit (Déchets d'équipements électriques & électroniques)

(Applicable aux pays disposant de systèmes de collecte séparés)

Ce symbole sur le produit, ses accessoires ou sa documentation indique que ni le produit, ni ses accessoires électroniques usagés (chargeur, casque audio, câble USB, etc.) ne peuvent être jetés avec les autres déchets ménagers. La mise au rebut incontrôlée des déchets présentant des risques environnementaux et de santé publique, veuillez séparer vos produits et accessoires usagés des autres déchets. Vous favoriserez ainsi le recyclage de la matière qui les compose dans le cadre d'un développement durable.

Les particuliers sont invités à contacter le magasin leur ayant vendu le produit ou à se renseigner auprès des autorités locales pour connaître les procédures et les points de collecte de ces produits en vue de leur recyclage. Les entreprises et particuliers sont invités à contacter leurs fournisseurs et à consulter les conditions de leur contrat de vente. Ce produit et ses accessoires ne peuvent être jetés avec les autres déchets.

Pour obtenir des informations sur les engagements environnementaux de Samsung et sur les obligations réglementaires spécifiques à l'appareil, par ex. la réglementation REACH WEEE, rendez-vous sur : www.samsung.com/uk/aboutsamsung/sustainability/environment/our-commitment/data/

RÈGLEMENT (UE) 2019/1782 DE LA COMMISSION

Exigences d'écoconception applicables aux sources d'alimentation externe :

www.samsung.com/global/ecodesign_component

© 2020 Samsung Electronics Co., Ltd. All rights reserved.

Contact SAMSUNG WORLD WIDE

If you have any questions or comments relating to Samsung products, please contact the SAMSUNG customer care Centre.

| Area | Contact Centre ☎ | Web Site | Area | Contact Centre ☎ | Web Site |
|-----------------|--|--|-----------------|---|--|
| ■ Europe | | | | | |
| UK | 0333 000 0333 | www.samsung.com/uk/support | CZECH | 800 - SAMSUNG (800-726786) | www.samsung.com/cz/support |
| IRELAND (EIRE) | 0818 717100 | www.samsung.com/ie/support | SLOVAKIA | 0800 - SAMSUNG (0800-726 786) | www.samsung.com/sk/support |
| GERMANY | 06196 77 555 77 | www.samsung.com/de/support | CROATIA | 072 726 786 | www.samsung.com/hr/support |
| FRANCE | 01 48 63 00 00 | www.samsung.com/fr/support | BOSNIA | 055 233 999 | www.samsung.com/support |
| ITALIA | 800-SAMSUNG (800.7267864) | www.samsung.com/it/support | NORTH MACEDONIA | 023 207 777 | www.samsung.com/mk/support |
| SPAIN | 91 175 00 15 | www.samsung.com/es/support | MONTENEGRO | 020 405 888 | www.samsung.com/support |
| PORTUGAL | 808 207 267 | www.samsung.com/pt/support | SLOVENIA | 080 697 267 (brezplačna številka) | www.samsung.com/si/support |
| LUXEMBURG | 261 03 710 | www.samsung.com/be_fr/support | SERBIA | 011 321 6899 | www.samsung.com/rs/support |
| NETHERLANDS | 088 90 90 100 | www.samsung.com/nl/support | KOSOVO | 0800 10 10 1 | www.samsung.com/support |
| BELGIUM | 02-201-24-18 | www.samsung.com/be/support (Dutch) www.samsung.com/be_fr/support (French) | ALBANIA | 045 620 202 | www.samsung.com/al/support |
| NORWAY | 21629099 | www.samsung.com/no/support | BULGARIA | *3000 Цена на един градски разговор 0800 111 31 Безплатен за всички оператори | www.samsung.com/bg/support |
| DENMARK | 707 019 70 | www.samsung.com/dk/support | ROMANIA | *8000 (apel în rețea) 08008-726-78-64 (08008-SAMSUNG) Apel GRATUIT Atenție: Dacă efectuați apelul din rețeaua Digi (RCS/RDS), vă rugăm să ne contactați formând numărul Telverde fără ultimele două cifre, astfel: 0800872678. | www.samsung.com/ro/support |
| FINLAND | 030-6227 515 | www.samsung.com/fi/support | CYPRUS | 8009 4000 only from landline, toll free | www.samsung.com/gr/support |
| SWEDEN | 0771 726 786 | www.samsung.com/se/support | GREECE | 80111-SAMSUNG (80111 7267864) only from land line (+30) 210 6897691 from mobile and land line | |
| POLAND | 801-172-678* lub +48 22 607-93-33* Specjalistyczna infolinia do obsługi pytań dotyczących telefonów komórkowych: 801-672-678* * (opłata według taryfy operatora) | http://www.samsung.com/pl/support/ | LITHUANIA | 8-800-77777 | www.samsung.com/lt/support |
| HUNGARY | 0680SAMSUNG (0680-726-7864) | www.samsung.com/hu/support | LATVIA | 8000-7267 | www.samsung.com/lv/support |
| AUSTRIA | 0800 72 67 864 (0800-SAMSUNG) | www.samsung.com/at/support | ESTONIA | 800-7267 | www.samsung.com/ee/support |
| SWITZERLAND | 0800 726 786 | www.samsung.com/ch/support (German) www.samsung.com/ch_fr/support (French) | | | |