



MARQUE: ARTHUR MARTIN

REFERENCE: ASI 2660N

CODIC: 0428388

lave-vaisselle
ASI 2660

Chère cliente, cher client,

conservez cette notice d'utilisation avec l'appareil. Si l'appareil devait être vendu ou cédé à une autre personne, assurez-vous que la notice d'utilisation l'accompagne. Le nouvel utilisateur pourra alors être informé du fonctionnement de celui-ci et des avertissements s'y rapportant.



Le triangle de secours et/ou les mots d'avertissement (**Avertissement!**, **Prudence!**, **Attention!**) mettent en évidence des indications importantes pour votre sécurité ou pour le bon fonctionnement de l'appareil.

Respectez-le absolument.

Des indications numérotées vous guident pas à pas pour l'utilisation de l'appareil.



Ce symbole indique la présence d'informations complémentaires sur la manipulation et l'utilisation pratique de l'appareil.



Le trèfle signale les conseils et indications concernant un emploi rentable et écologique de l'appareil.

En cas de pannes éventuelles, les instructions destinées à l'utilisateur contiennent des indications de dépannage autonome, voir section «Que faire si...».

Si ces indications ne suffisent pas, veuillez vous adresser au service après-vente de votre magasin vendeur.



Votre lave-vaisselle possède le nouveau système de lavage «LAVAGE PAR IMPULSIONS».

Afin de réaliser un meilleur lavage de la vaisselle, ce système de lavage fait varier la vitesse du moteur et la pression d'aspersion durant le programme de lavage. Dès lors, le niveau de bruit varie également durant le programme en cours.

Sommaire

Consignes de sécurité	5
Sécurité de la porte du lave-vaisselle	6
Protection de l'environnement	7
Laver la vaisselle de manière économique et ménageant l'environnement	7
Vue de l'appareil	8
Bandeau de commande	9
Avant la première utilisation	9
Réglage de l'adoucisseur	10
Remplissage du réservoir de sel régénérant	11
Remplissage du liquide de rinçage	12
Réglage de la dose de produit de rinçage	13
Utilisation journalière	14
Disposez les couverts et la vaisselle	14
Panier à couverts	15
Disposition de la vaisselle (casseroles, poêles et grande assiettes)	15
Disposition des tasses, verres et éléments du service à café	16
Réglage en hauteur du panier supérieur	16
Remplissage du produit de lavage	17
Sélection du programme de lavage (tableau des programmes)	18
Comment faire un lavage	19
Reconnaissance de charge	19
Régler ou modifier le départ différé	20
Fin de programme	20
Entretien et nettoyage	21
Nettoyage du filtre	21
Que faire quand...	22
...des messages d'erreur s'affichent.	22
... vous avez des problèmes lors de l'utilisation du lave-vaisselle.	23
... le résultat de lavage n'est pas satisfaisant.	23
Caractéristiques techniques	24
Indications pour instituts de test	25
Instructions de montage et de raccordement	27
Installation du lave-vaisselle	27
Lave-vaisselle intégrable	28
Lave-vaisselle encastrable	29
Les appareils indépendants sur socle	29
Raccordement du lave-vaisselle	30
Raccordement d'eau	30
Pression d'eau admissible	30
Raccordement du tuyau d'alimentation	30
Evacuation de l'eau	31
Système de protection contre les fuites d'eau	31
Raccordement électrique	32
Technique de raccordement	32
Adresses du service après-vente	33
Conditions de garantie	34
Service	35



Consignes de sécurité

La sécurité des appareils électroménagers ARTHUR MARTIN ELECTROLUX est conforme aux Règles reconnues de la technique et à la législation portant sur la sécurité des appareils. En tant que fabricant, nous attirons cependant votre attention sur les indications supplémentaires suivantes:

Installation, raccordement, mise en service

- Le lave-vaisselle peut uniquement être transporté debout.
- Contrôlez le lave-vaisselle pour dégâts de transport éventuels. Ne raccorder en aucun cas un appareil endommagé. En cas de dégâts, adressez-vous à votre revendeur.
- Avant la mise en service, assurez-vous que la tension nominale et le type de courant figurant sur la plaque signalétique de l'appareil correspondent à la tension d'alimentation et au type de courant présents au lieu d'installation. La protection électrique requise (fusibles) figure également sur la plaque signalétique.
- Vous lirez au chapitre «Installation» comment installer et raccorder correctement le lave-vaisselle. N'utilisez pas de fiches multiples, raccords et rallonges. Danger d'incendie par surchauffe.

Sécurité des enfants

- Les enfants ne sont souvent pas en mesure de reconnaître les risques émanant des appareils ménagers. Il est donc indispensable de les garder sous surveillance lorsque l'appareil fonctionne. Ne pas les laisser jouer avec le lave-vaisselle – vous courriez le risque qu'ils s'y enferment (danger d'asphyxie!).
- Les éléments constituant l'emballage (les films en plastique, les morceaux de polystyrène par ex.) peuvent présenter un danger pour les enfants. Risque d'asphyxie! Garder les éléments d'emballage hors de la portée des enfants.
- Les détergents peuvent provoquer des brûlures aux yeux, à la bouche et dans la gorge ou même conduire à l'asphyxie! Respectez les recommandations de sécurité des fabricants de détergents et produits de lavage.
- L'eau dans le lave-vaisselle n'est pas de l'eau potable. Les restes éventuels de produits de lavage peuvent provoquer des brûlures.
- Lors de la mise au rebut du lave-vaisselle: coupez le câble d'alimentation au ras de l'appareil et neutralisez le dispositif de fermeture de porte.

Sécurité générale

- Toutes les réparations sur le lave-vaisselle doivent être effectuées par du personnel qualifié. S'il est nécessaire d'effectuer une réparation, veuillez vous adresser au Service Après Vente de votre magasin vendeur.
- Ne mettez jamais le lave-vaisselle en service si le câble d'alimentation, le tuyau d'arrivée ou d'évacuation d'eau sont endommagés ou si le bandeau de commande, le plan de travail ou le socle sont endommagés de manière telle à exposer l'intérieur de l'appareil.
- Si le tuyau d'arrivée d'eau est endommagé ou doit être remplacé par un tuyau d'arrivée d'eau plus long, celui-ci (disponible auprès du service après vente ARTHUR MARTIN ELECTROLUX) doit être remplacé par un technicien de service après vente agréé par ARTHUR MARTIN ELECTROLUX.
- Ne tirez jamais la fiche de la prise de courant en tirant sur le câble, mais toujours sur la fiche.
- Ne modifiez pas ou n'essayez pas de modifier les caractéristiques de cet appareil.
- Veillez à ce que la porte du lave-vaisselle soit toujours fermée sauf pour placer ou retirer la vaisselle. Vous éviterez ainsi que quelqu'un ne trébuche sur la porte ouverte et ne se blesse. Une porte ouverte représente toujours un danger.
- Si le lave-vaisselle possède un tiroir à couteaux, les couteaux pointus et les parties tranchantes des couverts doivent être placés dans le tiroir à couteaux.
Si le lave-vaisselle ne possède pas de tiroir à couteaux, les couteaux pointus et les parties tranchantes des couverts doivent être placés dans le tiroir supérieur ou avec la pointe vers le bas dans le panier à couverts.

Utilisation conforme à la destination

- Ne lavez au lave-vaisselle que de la vaisselle domestique. Si l'appareil est utilisé de manière non conforme ou en cas d'erreur de manipulation, le fabricant se dégage la responsabilité d'éventuels dommages.
- Avant l'utilisation de sel régénérant, de produit de lavage et de produit de rinçage, vérifiez que le fabricant de ces produits autorise expressément leur utilisation dans des lave-vaisselle ménagers.
- N'introduisez pas de solvants dans le lave-vaisselle.

- Le système de protection contre les fuites d'eau protège de manière fiable contre les dégâts des eaux. Les conditions suivantes doivent cependant être remplies à cet effet:
 - L'appareil doit également rester raccordé à l'alimentation électrique lorsqu'il n'est pas en service.
 - Le lave-vaisselle doit être installé correctement.
 - Fermez toujours le robinet d'arrivée d'eau lorsque le lave-vaisselle n'est pas utilisé.
- Ne montez pas et ne vous placez pas sur la porte ouverte de l'appareil, celui-ci pourrait basculer.
- En cas d'anomalie, fermez le robinet d'arrivée d'eau, puis débranchez la prise de courant. En cas de raccordement fixe: retirez les fusibles ou coupez le disjoncteur.

Sécurité de la porte du lave-vaisselle

La porte du lave-vaisselle possède une sécurité afin d'empêcher les enfants d'ouvrir la porte par inadvertance. Cette sécurité se règle comme suit:

1. La poignée de porte comporte un levier du côté gauche (1). Pour empêcher une ouverture de la porte par inadvertance, poussez le levier vers l'arrière à l'aide d'un petit tournevis ou d'un manche de cuillère.
2. Lorsque la sécurité est enclenchée, vous devez, pour ouvrir la porte, d'abord déplacer la poignée de la porte vers la gauche (2), puis pousser vers le haut (3).
3. Pour déverrouiller la sécurité de la porte, tirez à nouveau le levier vers l'avant à l'aide d'un petit tournevis ou d'un manche de cuillère.

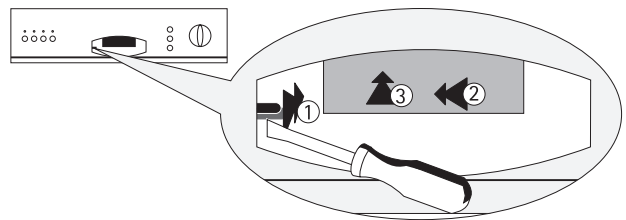



Protection de l'environnement

Élimination du matériel d'emballage

Tous les matériaux marqués par le symbole  sont recyclables. Déposez-les dans une déchetterie prévue à cet effet (renseignez-vous auprès des services de votre commune) pour qu'ils puissent être récupérés et recyclés.

- Les pièces en matière plastique sont identifiées par des abréviations normalisées sur le plan international:
 - >PE< pour polyéthylène, p. ex. films d'emballage
 - >PS< pour polystyrène, p. ex. coussins (par principe sans HCFC)
 - >POM< pour polyoxyméthylène, p. ex. pinces en plastique
- Les parties en carton sont réalisées à partir de vieux papiers et sont destinées à la collecte de vieux papiers.

Mise au rebut

Si vous procédez à la mise à la casse de votre ancien appareil, mettez hors d'usage ce qui pourrait représenter un danger: coupez le câble d'alimentation au ras de l'appareil et neutralisez le dispositif de fermeture de porte.



Laver la vaisselle de manière économique et ménageant l'environnement

- Ne raccordez le lave-vaisselle à une alimentation en eau chaude que si vous disposez d'une installation d'eau chaude qui ne chauffe pas à l'électricité.
- Réglez correctement l'adoucisseur.
- Ne rincez pas préalablement la vaisselle à l'eau courante.
- Si vous faites fonctionner le lave-vaisselle avec une faible charge, le système de reconnaissance de charge calcule la quantité d'eau nécessaire et raccourcit la durée du programme. Le plus économique est de toujours faire fonctionner le lave-vaisselle à pleine charge.
- Sélectionnez le programme de lavage en fonction du type de vaisselle et son degré de salissure.
- Évitez les surdosages inutiles de produit de lavage de sel régénérant et de liquide de rinçage. Observez les recommandations de dosage données dans cette notice d'utilisation ainsi que les indications fournies par les fabricants de ces produits.

Vue de l'appareil

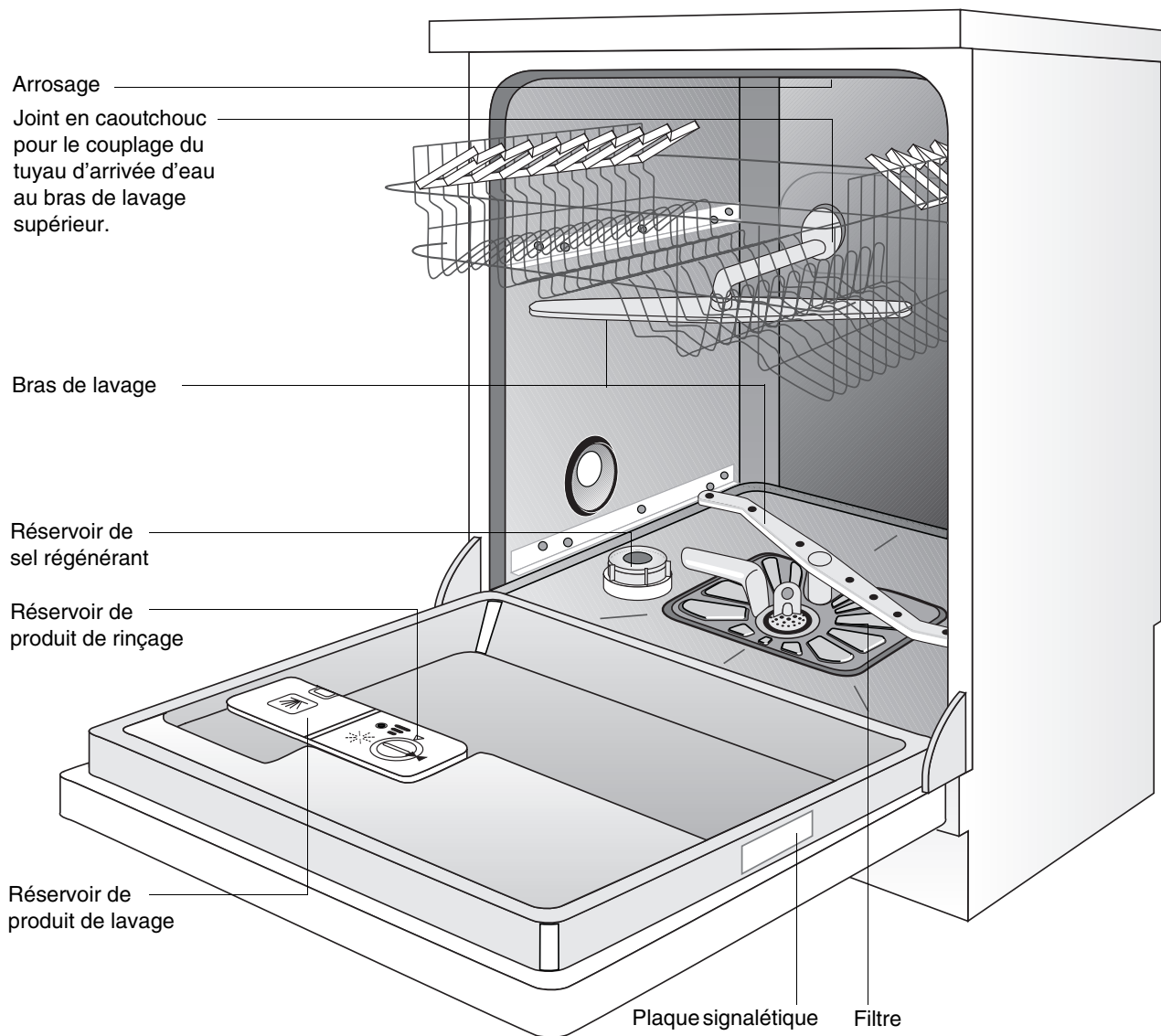

Bandeau de commande

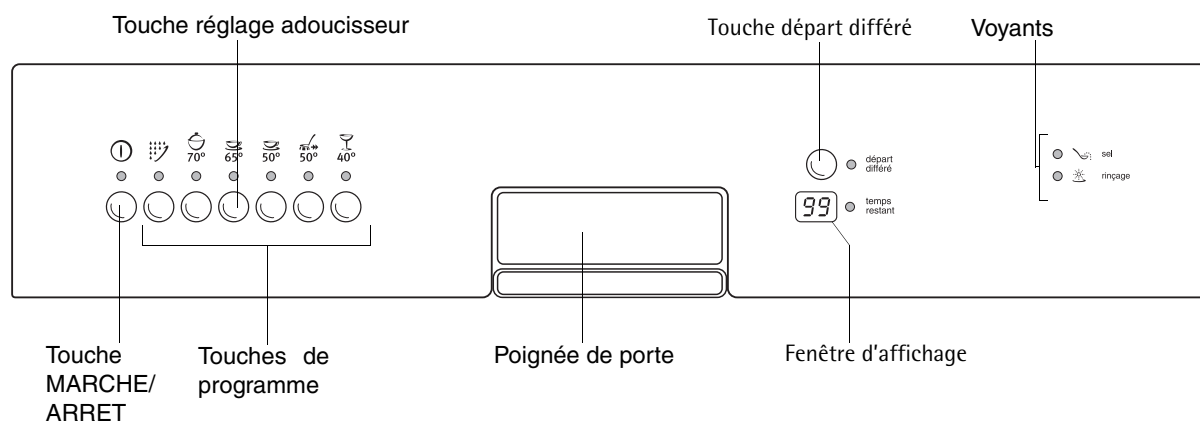



Touche réglage adoucisseur: Utilisée avec la touche MARCHÉ/ARRET (⏻) cette touche permet, en plus du programme de lavage sélectionné, de régler l'adoucisseur d'eau du lave-vaisselle.

La fenêtre d'affichage permet de visualiser

- le niveau de dureté d'eau.
- le départ différé.
- le temps restant d'un programme de lavage.
- l'anomalie présent dans le lave-vaisselle.

Les voyants ont la signification suivante:

	Remplissez le réservoir de sel régénérant
	Remplissez le réservoir de produit de rinçage

Avant la première utilisation

Avant la mise en service, retirez les attaches en plastique avec lesquelles les paniers à vaisselle ont été bloqués pendant le transport.

Procédez ensuite aux étapes suivantes:

1. Réglez l'adoucisseur
2. Remplissez le réservoir de sel régénérant
3. Remplissez le réservoir de liquide de rinçage

Réglage de l'adoucisseur

Afin d'éviter les dépôts de calcaire sur la vaisselle et dans le lave-vaisselle, la vaisselle doit être lavée avec une eau adoucie, pauvre en calcaire. L'eau de distribution dont la dureté dépasse 7°th doit être adoucie pour pouvoir convenir au lavage en lave-vaisselle grâce à un sel spécial régénérant.





La Compagnie des Eaux vous renseignera sur la dureté de l'eau dans votre secteur. Régler l'adoucisseur suivant tableau en fonction de la dureté de l'eau de votre région. L'adoucisseur peut être réglé selon 10 niveaux.

en °th ¹⁾	Dureté de l'eau en mmole/l ²⁾	Plage	Réglage sur le niveau de dureté	La fenêtre d'affichage indique
73-89	7,3-9,0	IV	9	H 9
62-71	6,3-7,2		8	H 8
55-61	5,5-6,2		7	H 7
48-53	4,8-5,4		6	H 6
41-46	4,1-4,7		5	H 5
34-39	3,3-4,0	III	4	H 4
27-32	2,6-3,2		3*	H 3
20-25	1,9-2,5	II	2	H 2
7-18	0,7-1,8	I/II	1	H 1
moins de 7	moins de 0,7	I	0 pas de sel nécessaire	H 0

1)(°th) degrés français, unité de mesure de la dureté de l'eau

2)(mmol/l) millimoles par litre, unité de mesure internationale de la dureté de l'eau

* réglage d'usine

- Maintenez la touche adoucisseur enfoncée et appuyez sur la touche MARCHE/ARRET . La fenêtre d'affichage indique le niveau de dureté actuellement sélectionné.
- Appuyez sur la touche de l'adoucisseur une ou plusieurs fois pour sélectionner le niveau de dureté. (le niveau de dureté 9 est suivi du niveau de dureté 0).
- Lorsque le niveau de dureté est correctement sélectionné, appuyez sur la touche MARCHE/ARRET . Le niveau de dureté est alors mémorisé.

Remplissage du réservoir de sel régénérant



Utilisez exclusivement du sel spécial régénérant pour lave-vaisselle. Ne remplissez jamais le réservoir de sel régénérant à l'aide d'autres sortes de sel (p. ex. sel alimentaire) ni de produit de lavage. Ceci pourrait rendre inutilisable l'adoucisseur.

Soyez donc vigilant lors du remplissage.

Versez le sel régénérant:

- Avant la première mise en service du lave-vaisselle
- Si le voyant  s'allume sur le bandeau de commande.



Si la dureté de l'eau de votre secteur résidentiel est inférieure à 7°th il n'est pas nécessaire d'employer de sel régénérant.

1. Ouvrez la porte, retirez le panier inférieur.
2. Dévissez et ôtez le bouchon du réservoir de sel.
3. **Uniquement lors de la première utilisation:**
Remplissez entièrement d'eau le réservoir de sel.
4. Placez l'entonnoir livré avec l'appareil sur le réservoir de sel.
Versez le sel régénérant dans le réservoir de sel (env. 1,0-1,5 kg). Ne remplissez pas le réservoir de sel spécial de manière excessive.



L'eau qui déborde lors du remplissage du réservoir de sel par du sel spécial régénérant s'écoule dans le fond de l'appareil. Cette eau sera vidangée au départ du prochain programme de lavage.

5. Nettoyez l'ouverture du réservoir des éventuels restes de sel.
6. Revissez soigneusement le bouchon du réservoir de sel à fond, afin d'éviter que du sel parvienne dans l'eau de rinçage. La conséquence en serait des verres troubles. Pour cette raison, lancez un programme de lavage après avoir rempli le réservoir de sel. De la sorte, l'eau salée et les grains de sel ayant débordé seront évacués.



En fonction de la granulométrie, plusieurs heures peuvent s'écouler avant que le sel ne se soit dissous dans l'eau et que le voyant du Sel Spécial  s'éteigne à nouveau. Le réglage de l'adoucisseur et dès lors la consommation de sel dépendent de la dureté locale de l'eau.

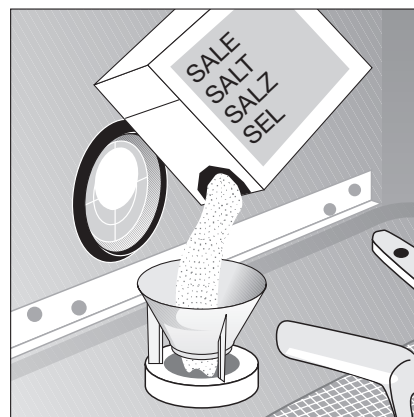

Remplissage du liquide de rinçage

Grâce au liquide de rinçage, on obtient une vaisselle brillante, sans taches, et des verres limpides.



N'utilisez que des produits de rinçage pour lave-vaisselle ménagers. Ne remplissez jamais avec un autre produit (p. ex. essence de vinaigre) ni de produit de lavage pour vaisselle dans le réservoir de produit de rinçage. Ceci peut endommager l'appareil.

Remplissez de produit de rinçage:

- Avant la première mise en service du lave-vaisselle
- Si l'indication  s'allume sur le bandeau de commande.

Le réservoir de produit de rinçage se trouve du côté intérieur de la porte du lave-vaisselle.

1. Ouvrez la porte
2. Dévissez le bouchon du réservoir de produit de rinçage de $\frac{1}{4}$ de tour dans le sens inverse des aiguilles d'une montre et retirez-le.
3. Versez le produit de rinçage dans l'orifice de remplissage sans dépasser le repère maximum (ligne en pointillé). La contenance maximale est de 150 ml.
4. Revissez le bouchon du réservoir en le tournant dans le sens des aiguilles d'une montre.
5. Epongez soigneusement tout débordement pour éviter une formation excessive de mousse lors d'un futur lavage.

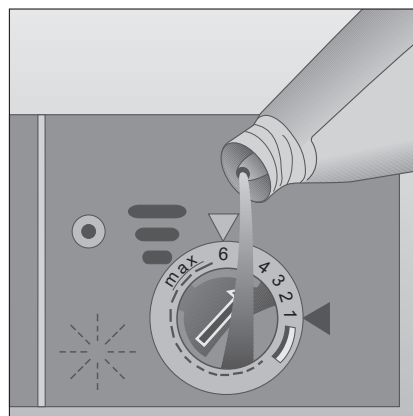
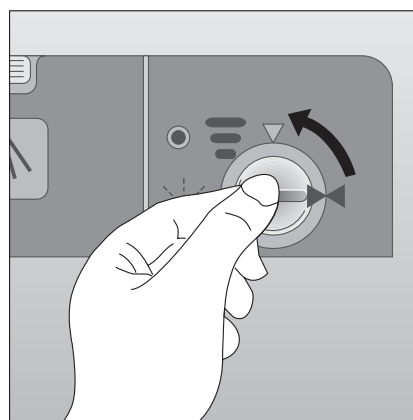

Réglage de la dose de produit de rinçage



Au cours du programme de lavage, le produit de rinçage est dosé automatiquement à partir du réservoir de produit de rinçage. Vous pouvez régler le dosage entre 1 et 6, correspondant à 1-6 cm³ de produit de rinçage. En usine, l'appareil est réglé sur «4». Le dosage ne doit être modifié que si vous constatez des stries, des taches blanchâtres ou des traces de gouttes d'eau séchées sur les verres ou la vaisselle.

1. Dévissez le bouchon du réservoir de produit de rinçage de $\frac{1}{4}$ de tour dans le sens inverse des aiguilles d'une montre et retirez-le.
2. Tournez le sélecteur sur la position souhaitée à l'aide d'un tournevis ou d'un manche à cuillère à café.
3. Revissez le bouchon du réservoir en le tournant dans le sens des aiguilles d'une montre.

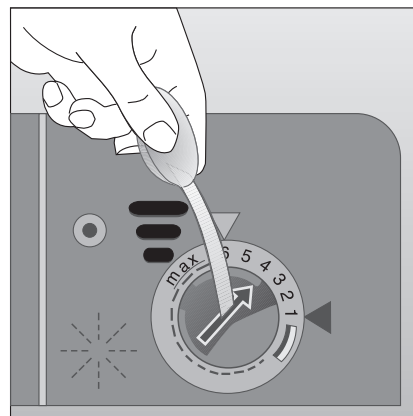

Utilisation journalière

- Faut-il compléter le sel régénérant ou le produit de rinçage?
- Disposez les couverts et la vaisselle dans le lave-vaisselle
- Remplissez le réservoir de produit de lavage pour lave-vaisselle
- Sélectionnez un programme de lavage convenant aux couverts et à la vaisselle
- Lancez le programme de lavage

Disposez les couverts et la vaisselle



Les éponges, serviettes de ménage et tous les objets susceptibles de se saturer en eau, ne peuvent pas être lavés au lave-vaisselle.

Pour le lavage au lave-vaisselle, les couverts/la vaisselle qui suivent	
ne conviennent pas:	conviennent sous réserves:
<ul style="list-style-type: none">– Les couverts avec poignées en bois, corne, porcelaine ou nacre– Les pièces en plastique ne résistant pas à la chaleur– Les couverts anciens, dont le mastic d'assemblage est fragile à l'eau chaude– La vaisselle ou les couverts collés– Les objets en étain ou en cuivre– Les cristaux– Les pièces en acier sensibles à la corrosion– Les planchettes en bois– Les objets d'art	<ul style="list-style-type: none">– Ne lavez de la vaisselle en faïence au lave-vaisselle que si elle est garantie comme convenant pour lave-vaisselle par le fabricant.– Les décors vernis peuvent pâlir en cas de lavages fréquents au lave-vaisselle.– Les pièces en argent et aluminium tendent à changer de couleur au lavage. Les restes d'aliments, tels que p. ex. le blanc d'œufs, le jaune d'œufs, la moutarde, provoquent souvent des changements de couleur ou des taches sur l'argent. Pour cette raison débarrassez, toujours les pièces en argent des restes d'aliments si elles ne sont pas lavées immédiatement après utilisation.– Certaines sortes de verre peuvent devenir opaques après de nombreux lavages.

- Avant de disposer la vaisselle:
 - enlevez les restes grossiers d'aliments
 - faites tremper les casseroles contenant des restes d'aliments brûlés.
- Lors de la disposition de la vaisselle et des couverts, veillez à ce que:
 - la vaisselle et les couverts ne puissent pas gêner la rotation des bras d'aspersion.
 - les récipients tels que tasses, verres, casseroles, etc., soient disposés avec l'ouverture vers le bas, afin que l'eau puisse s'écouler facilement
 - la vaisselle et les couverts ne s'enchevêtrent ou ne s'imbriquent pas les uns dans les autres
 - les verres ne se touchent pas afin d'éviter les bris de verre et la formation des taches de contact qui peuvent se produire au séchage
 - placer les petits objets (p. ex. couvercles) soient placés dans le panier à couverts

Panier à couverts



Ne placez pas de pièces longues dans le panier à **couverts**. Cela pourrait bloquer le bras de lavage et être une source de danger, en particulier pour les enfants. Ils doivent pour cette raison être placés dans le panier supérieur.

Afin que chaque face de couverts puisse être aspergée d'eau, vous pouvez

1. insérez l'élément grille sur le panier à couverts
2. placez les couteaux courts, les fourchettes et les cuillères avec la poignée vers le bas sur la grille du bac à couverts.

Certains modèles de lave-vaisselle ont des paniers à couverts sans grille à couverts.

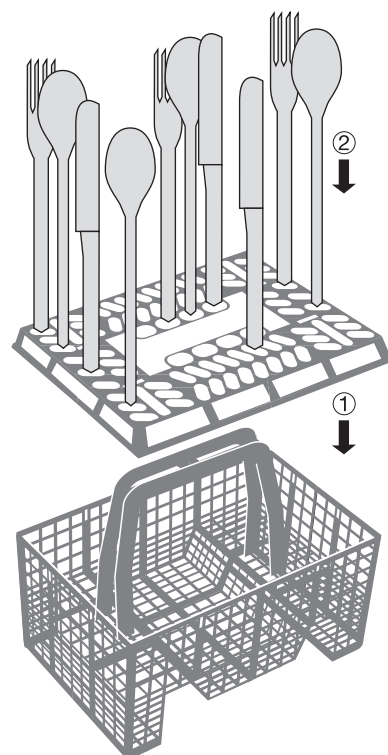

Disposition de la vaisselle (casserolles, poêles et grande assiettes)

Placez les grandes pièces de vaisselle très sales dans le panier inférieur.



Afin de placer plus facilement les récipients les plus grands, il est également possible

- de retirer le support à assiettes arrière du panier inférieur.
- de déplacer latéralement le panier à couverts dans le panier inférieur.

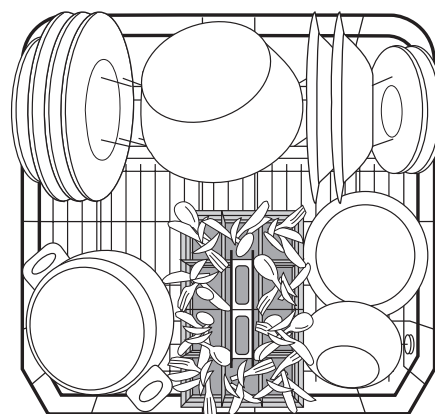

Disposition des tasses, verres et éléments du service à café

Disposez les petites pièces de vaisselle fragiles dans le panier supérieur et les longues pièces de vaisselle pointues dans le tiroir à couteaux.

- Disposez les pièces de vaisselle en quinconce sur et en dessous des supports à tasses afin que l'eau de lavage asperge toutes les pièces.
- Pour les pièces de vaisselle hautes, rabattez les supports à tasses.
- Les verres à vin, les verres à champagne ainsi que les verres à cognac peuvent être maintenus ou suspendus aux armatures des supports à tasses.
- Les verres, gobelets, etc. peuvent également être placés sur les deux rangées d'ergots à gauche dans le panier supérieur.

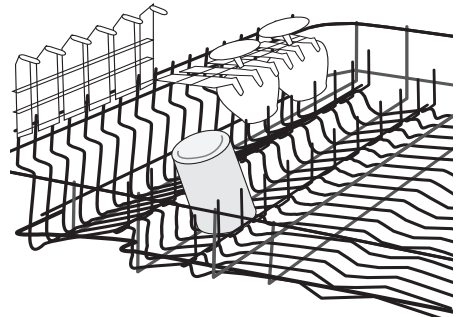
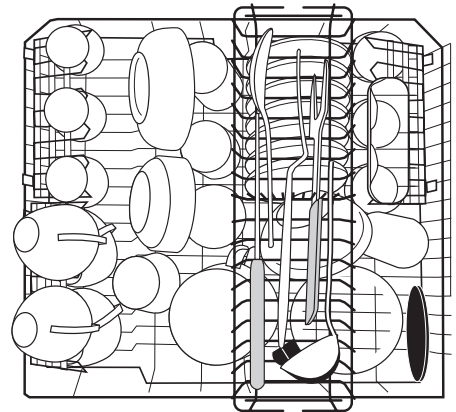

Réglage en hauteur du panier supérieur

	Hauteur maximale de la vaisselle dans	
	le panier supérieur	le panier inférieur
avec le panier supérieur soulevé	22 cm	31 cm
avec le panier supérieur abaissé	24 cm	29 cm

 Le réglage en hauteur est également possible panier chargé.

Mise en position basse du panier supérieur:

1. Tirez le panier supérieur à fond.
2. Levez et abaissez le panier supérieur du côté droit.

Mise en position haute du panier supérieur:

1. Tirez le panier supérieur à fond.
2. Levez le panier supérieur par la poignée du côté droit, tirez-le vers vous et bloquez-le en position haute.
3. Vérifiez que les ergots sont correctement engagés dans les encoches.

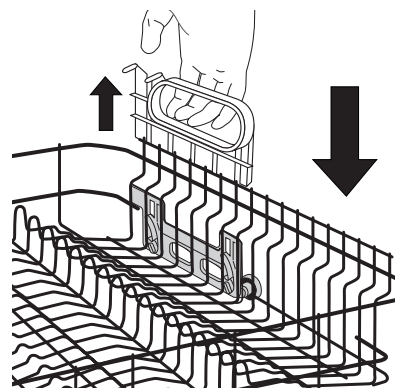

Remplissage du produit de lavage



Utilisez exclusivement du produit de lavage pour lave-vaisselle.

Remplissez le réservoir du produit de lavage:

Avant le début d'un programme de lavage (pas pour le programme Prélavage). Le produit de lavage est ajouté à l'eau de lavage pendant le programme.



Respectez les recommandations de dosage et de stockage du fabricant qui sont mentionnées sur l'emballage du produit de lavage.

1. Si le couvercle est fermé: appuyez sur le bouton de verrouillage (1). Le couvercle s'ouvre.

2. Versez le produit de lavage dans le réservoir. Des traits horizontaux servent de repères pour le dosage:

«MIN» correspond à env. 30 ml de détergent,
«MAX» correspond à env. 40 ml de détergent.

3. Fermez le couvercle en appuyant jusqu'au verrouillage.





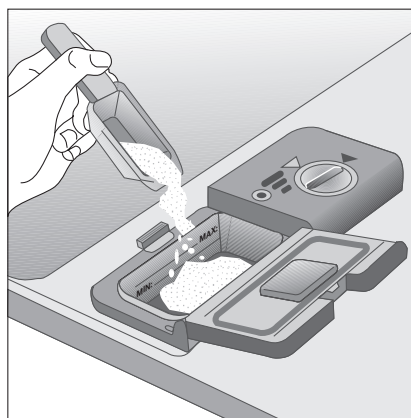
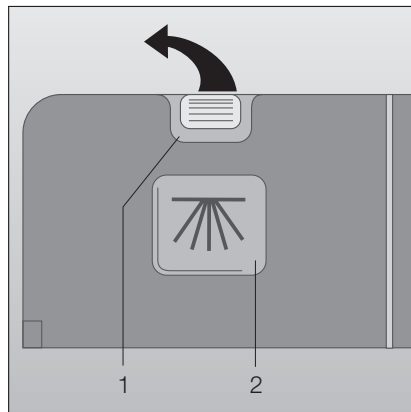



Si la vaisselle est très sale, ajoutez également du produit de lavage dans le creux du couvercle (2). Ce produit de lavage est actif dès le prélavage.



Sélection du programme de lavage (tableau des programmes)



Sélectionnez le programme de lavage adéquat à l'aide de ce tableau:

Type de vaisselle:	Service de table et plats			Services à café et à dessert		Tous les types de vaisselle:
de plus:	-	-	avec de la vaisselle sensible à la chaleur	avec des verres fragiles	-	-
Type de salissures:	fortement sale, restes d'aliments séchés, en particulier protéines et amidon	salissures normales, restes d'aliments séchés	salissures normales	normalement à légèrement sales	salissures légères	Vaisselle sale qui est placée dans le lave-vaisselle afin d'être lavée ultérieurement.
			convient particulièrement pour l'utilisation de produits de lavage compacts			
Programme de lavage approprié:	↓	↓	↓	↓	↓	↓
	INTENSIF 70 °C	NORMAL 65 °C	ECONOMIQUE 50 °C	FLASH 50 °C	DELICAT 40 °C	PRELAVAGE
Appuyer sur la touche de programme:						
Déroulement de programme: ¹⁾	Prélavage Lavage 2 rinçages intermédiaires Rinçage Séchage	Prélavage Lavage Rinçage intermédiaire Rinçage Séchage	Prélavage Lavage Rinçage intermédiaire Rinçage Séchage	- Lavage Rinçage intermédiaire Rinçage -	- Lavage Rinçage intermédiaire Rinçage -	Prélavage
Chiffres de consommation: ²⁾	↓	↓	↓	↓	↓	↓
Durée	95 – 105 min	89 – 99 min	87 - 97 min	30 min	28 min	10 minutes
Energie	1,45- 1,65 kWh	1,15 – 1,35 kWh	1,15 - 1,25 kWh	0,85 kWh	0,7 kWh	< 0,1 kWh
Eau	18-20 litres	14-16 litres	14-16 litres	12 litres	12 litres	4 litres

1) Les étapes de programmes ont des niveaux sonores différents, la vaisselle étant plus fortement rincée pendant de courtes périodes lors de certaines étapes de lavage afin d'obtenir un meilleur lavage.

2) Les chiffres de consommation ont été déterminés dans des conditions normalisées. Ils dépendent du remplissage des paniers à vaisselle. Des variations sont dès lors possibles dans des conditions réelles.

Comment faire un lavage

1. Vérifiez que la vaisselle et les couverts sont disposés dans le lave-vaisselle de telle façon que les bras d'aspersion puissent tourner librement.
2. Ouvrez entièrement le robinet d'arrivée d'eau.
3. Refermez la porte.
4. Appuyez sur la touche . Le voyant  s'allume.
5. Appuyez sur la touche correspondant au programme souhaité (voir «Tableau des programmes»). Le voyant correspondant s'allume. Après environ 6 secondes, le programme de lavage sélectionné démarre. La fenêtre d'affichage indique le temps restant du programme de lavage, calculée en fonction du chargement des paniers. En cas d'adaptation automatique du programme par la commande du lave-linge (quantité de vaisselle, degré de salissement, etc.), le comptage de la durée de lavage restante peut le cas échéant être stoppé ou corrigé.



Si des messages d'erreur apparaissent dans la fenêtre d'affichage après le démarrage du programme, veuillez consulter le chapitre «Que faire si...».

Changer/interrompre/arrêter le programme de lavage



Ne changez ou n'interrompez un programme de lavage en cours que si c'est absolument nécessaire. Après avoir refermé la porte de l'appareil, l'air ayant pénétré dans l'appareil est fortement échauffé et se dilate. De ce fait, de l'eau peut parvenir dans la cuve et éventuellement déclencher le système de protection contre les inondations.

Changer le programme de lavage



Si vous désirez modifier le programme de lavage dans les 6 secondes suivant la sélection du programme, enfoncez brièvement la touche du nouveau programme de lavage.

Si vous désirez plus tard modifier le programme de lavage, procédez comme suit:

1. Appuyez sur la touche du nouveau programme sélectionné et maintenez-la enfoncée. Les voyants correspondants aux deux programmes de lavage clignotent.
2. Après quelques secondes, seul le voyant du nouveau programme clignote encore. Relâchez la touche le nouveau programme démarre.

Interrompre le programme de lavage en ouvrant la porte du lave-vaisselle



Lors de l'ouverture de la porte, de la vapeur brûlante peut sortir de l'appareil. Ouvrez la porte avec précaution.

1. Ouvrez la porte du lave-vaisselle. Le programme de lavage s'arrête.
2. Le voyant correspondant au programme de lavage en cours s'éteint.
3. Fermez la porte. Le programme de lavage se poursuit.

Arrêter le programme de lavage

1. Appuyez sur la touche du programme en cours et maintenez-la enfoncée. Le voyant correspondant au programme clignote pendant quelques secondes et s'éteint ensuite.
2. Relâchez la touche, le programme s'interrompt.



L'arrêt du lave-vaisselle interrompt un programme de lavage en cours, mais ne l'annule pas. Après remise en marche, le programme de lavage se poursuit.

Reconnaissance de charge

Lorsqu'un programme de lavage démarre bien que le panier supérieur et/ou le panier inférieur ne soient que partiellement chargés, la haute technologie électronique équipant cet appareil adapte la quantité d'eau de lavage ainsi que la durée du programme de lavage à la quantité de vaisselle. De la sorte, il est possible de laver également une petite quantité de vaisselle rapidement et économiquement. A demi-charge (6 couverts normalisés), on économise environ 2 litres d'eau et 0,2 kWh.

Régler ou modifier le départ différé

Avec la programmation de départ différé, vous pouvez définir quand un programme de lavage doit démarrer dans les 19 heures qui suivent.

Régler le départ différé:

1. Enfoncer le bouton .
2. Enfoncer la touche de départ différé jusqu'à ce que le nombre d'heures après lesquelles le programme de lavage doit démarrer clignote dans l'affichage multiple.
3. Enfoncer la touche pour le programme souhaité. L'affichage multiple indique maintenant le nombre d'heures en permanence. Le nombre d'heures est mémorisé.
4. Après écoulement du nombre d'heures défini, le programme de lavage démarre automatiquement.

Modifier le départ différé:

Tant que le programme de lavage n'a pas démarré, vous pouvez encore modifier le départ différé mémorisé en enfonçant la touche de départ différé.

Fin de programme

Lorsque à la fin du programme, la fenêtre d'affichage indique «0».

1. Appuyez sur la touche . Le voyant  s'éteint.



A la fin du programme, de la vapeur brûlante peut s'échapper à l'ouverture de la porte. Aussi:

2. Ouvrez la porte avec précaution.

Retrait de la vaisselle



- Ouvrez la porte et attendez 15 minutes avant de sortir la vaisselle: vous éviterez de vous brûler et vous obtiendrez de meilleurs résultats de séchage.
- Videz d'abord le panier inférieur, puis le panier supérieur. Vous éviterez ainsi que de l'eau résiduelle ne s'égoutte sur la vaisselle placée dans le panier inférieur et ne laisse des traces de gouttelettes sur celle-ci.

Entretien et nettoyage



Nettoyez régulièrement les surfaces extérieures de l'appareil et le bandeau de commande avec un chiffon doux humide et si nécessaire, uniquement avec des détergents doux. N'employez jamais de produits abrasifs ou de solvants (acétone, trichloréthylène, etc ...).

Nettoyez les joints d'étanchéité de la porte et les distributeurs de produit de lavage et de rinçage avec un chiffon humide.

Nettoyage du filtre



Les filtres sont situés au fond de la cuve. Ils doivent être nettoyés très régulièrement. Des filtres non nettoyés nuisent au résultat de lavage.

1. Ouvrez la porte, sortez le panier inférieur.
2. Le système de filtrage du lave-vaisselle se compose d'un filtre mixte grossier/fin, d'un microfiltre et d'un filtre plat.
3. Tournez la poignée de l'ensemble filtre mixte grossier/fin et microfiltre d'¼ de tour vers la gauche puis soulevez le tout.
4. Saisissez le filtre mixte grossier/fin (1) par la poignée annulaire et retirez-le du microfiltre (2)
5. Nettoyez soigneusement tous les filtres sous l'eau courante.
6. Retirez le filtre plat (3) en le soulevant et nettoyez-le sous l'eau courante des deux côtés.
7. Replacez le filtre plat en vérifiant que les bords du filtre s'applique correctement sur le fond de la cuve.
8. Placez le filtre mixte grossier/fin dans le microfiltre et assemblez-les.
9. Remettez l'ensemble de ces 2 filtres et verrouillez le tout en basculant le levier dans le sens des aiguilles d'une montre jusqu'à la butée.



Ne faites jamais fonctionner l'appareil sans les filtres.

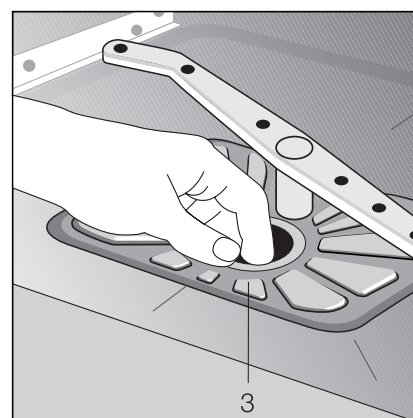
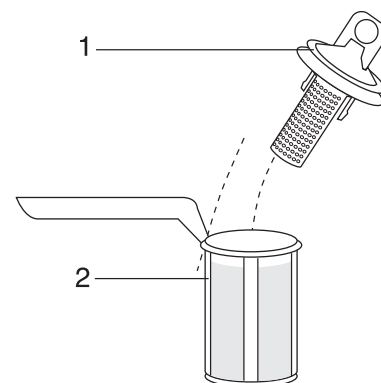
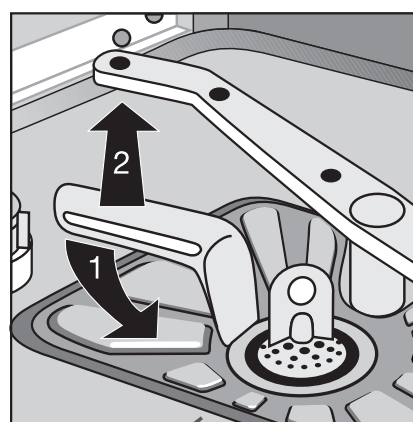

Que faire quand...

Si vous constatez une anomalie dans le lavage ou le fonctionnement de votre appareil, consultez les indications données dans cette notice d'utilisation avant de faire appel au Service Après Vente. Dans la majorité des cas, vous pourrez y remédier vous-même.

Si malgré toutes les vérifications, une intervention s'avère nécessaire, le vendeur de votre appareil est le premier habilité à intervenir. A défaut (déménagement de votre part, fermeture du magasin où vous avez effectué l'achat...), veuillez consulter l'**Assistance Technique Consommateurs** qui vous communiquera alors l'adresse d'un Service Après Vente.

...des messages d'erreur s'affichent.

- Si le voyant correspondant au programme sélectionné clignote ou la fenêtre d'affichage indique le code d'erreur **E2**, vous pouvez éventuellement résoudre vous-même l'anomalie.
Après avoir remédié à cette anomalie, appuyez sur la touche du programme de lavage en cours. Celui-ci se poursuit. Si l'anomalie s'affiche à nouveau, faites appel au service après vente.

Symptômes	Cause possible	Solutions
Le voyant correspondant au programme sélectionné clignote: l'eau dans le lave-vaisselle n'arrive pas.	Le robinet d'eau est fermé.	Ouvrez le robinet d'eau.
	Le filtre (si présent) dans le raccordement vissé du flexible est bouché.	Nettoyez le filtre dans le raccordement vissé du flexible.
	Le flexible d'alimentation en eau n'est pas installé correctement.	Vérifiez la position du flexible.
La fenêtre d'affichage indique le code d'erreur E2 .	Le siphon est bouché.	Nettoyez le siphon.
	Le flexible d'évacuation d'eau n'est pas installé correctement.	Vérifiez la position du flexible.
La fenêtre d'affichage indique le code d'erreur E3 .	Le système de protection contre l'inondation a déclenché.	Fermez le robinet d'eau et faites appel au service après vente.

Si d'autres anomalies de fonctionnement s'affichent, faites appel au Service Après Vente en leur précisant le modèle de l'appareil et le code erreur.

... vous avez des problèmes lors de l'utilisation du lave-vaisselle.

Symptômes	Cause possible	Solutions
Le programme ne démarre pas.	La porte du lave-vaisselle n'est pas fermée correctement.	Refermez la porte.
	La fiche secteur n'est pas branchée.	Branchez la prise.
	Le fusible de l'installation électrique de la maison n'est pas en bon état.	Remplacez le fusible.
	Pour les modèles de lave-vaisselle avec départ différé: un départ différé est sélectionné.	Si la vaisselle doit être rincée immédiatement, pour les appareils - avec multiafficheur, régler l'heure de départ sur 0 heure. - sans multiafficheur, effacer la pré-sélection de l'heure de départ.
Des taches de rouille sont visibles à l'intérieur de la cuve.	L'intérieur de la cuve est en acier inoxydable. Des taches de rouille dans la cuve ne peuvent venir que de rouille venue de l'extérieur (particules de rouille de la tuyauterie d'eau, de casseroles, couverts, etc.). Éliminez de telles taches à l'aide d'un produit de nettoyage pour acier inoxydable du commerce.	Ne lavez que des couverts et de la vaisselle convenant pour lave-vaisselle.
		Fermez correctement le couvercle du réservoir pour sel spécial de régénération.
Sifflement pendant le lavage.	Le sifflement ne gêne pas.	Employer un détergent d'une autre marque.

... le résultat de lavage n'est pas satisfaisant.

La vaisselle n'est pas propre.

- Le programme sélectionné ne convient pas au type de salissure sur la vaisselle.
- La vaisselle n'est pas correctement placée. Les paniers à vaisselle ne peuvent pas être surchargés.
- Les filtres ne sont pas propres ou sont mal placés.
- Le produit de lavage n'est pas correctement dosé ou ne convient pas au lavage en lave-vaisselle.
- En cas de dépôts de calcaire sur la vaisselle: le réservoir de sel régénérant est vide ou l'adoucisseur est mal réglé.
- Le tuyau d'écoulement n'est pas placé correctement.

La vaisselle ne sèche pas ou ne brille pas.

- La vaisselle est restée trop longtemps dans l'appareil.
- Le réservoir pour le liquide de rinçage est vide.

Les verres présentent des stries, des taches blanchâtres ou un dépôt aux reflets bleus.

- Dosez correctement la quantité de produit de rinçage.

Les verres présentent des taches d'eau séchée.

- Augmentez le dosage de produit de rinçage.
- Vérifiez que le produit de lavage est correctement dosé et convient au lavage en lave-vaisselle.

Caractéristiques techniques

Capacité:	12 couverts normalisés y compris vaisselle de service
Pression d'eau autorisée:	1-10 bar (=10-100 N/cm ² = 0.1-1.0 MPa)
Raccordement électrique:	Les informations concernant le raccordement électrique se trouvent sur la plaque signalétique placée sur le côté droit de la porte du lave-vaisselle.
Lave-vaisselle: «pose-libres»	
Dimensions:	850 x 600 x 600 (H x L x P en mm)
poids max.:	54 kg
Lave-vaisselle intégrables et habillables	
Dimensions:	820 – 880 x 596 x 570 (H x L x P en mm)
poids max.:	50 kg
Lave-vaisselle encastrés entièrement intégrables	
Dimensions:	820 – 880 x 596 x 546 - 550 (H x L x P en mm)
poids max.:	50 kg

CE Cet appareil est conforme aux directives Communautaires suivantes:

- 73/23/CEE du 19. 02. 1973 – Directive basse tension et modifications successives
- 89/336/CEE du 03. 05. 1989 concernant la compatibilité électromagnétique et modifications successives (y compris directive modificatrice 92/31/CEE)
– Directive CME

Indications pour instituts de test

Avant les tests, le réservoir de sel régénérant et le réservoir de produit de rinçage doivent être entièrement remplis.

Norme de test:	EN 50242
Programme de comparaison:	Normal 50 °C pour pleine charge et demi-charge
Pleine charge:	12 couverts standard y compris vaisselle correspondante
Dosage de produit de lavage:	30g (Type B) dans le réservoir de produit de lavage
Demi-charge:	6 couverts standard y compris vaisselle correspondante A demi-charge, on laisse un emplacement sur deux libre
Dosage de produit de lavage:	20g (Type B) dans le réservoir de produit de lavage
Réglage de produit de rinçage:	4 (Type III) pour pleine charge et demi-charge

Exemple de disposition: panier supérieur

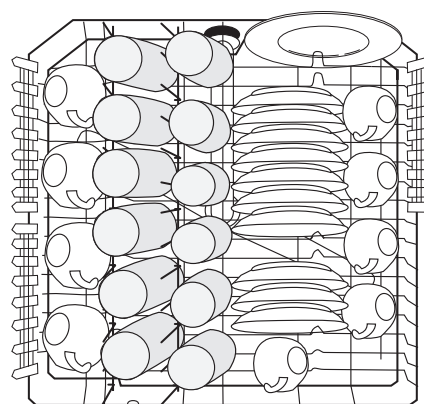

Exemple de disposition: panier supérieur

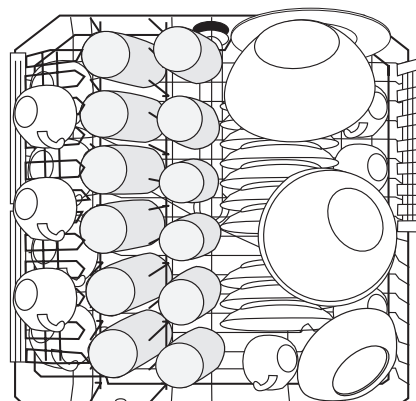

Suivant le modèle, l'appareil est équipé d'un panier inférieur variante 1 ou variante 2.

Exemple de disposition: panier inférieur, variante 1

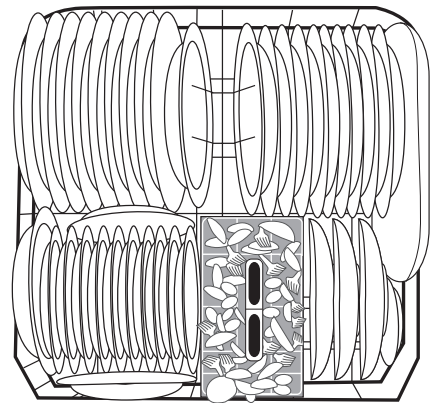

Exemple de disposition: panier inférieur, variante 2

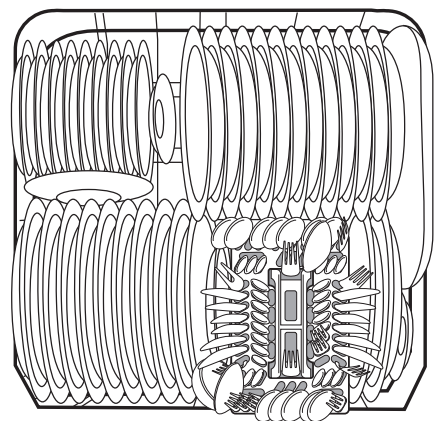

Exemple de disposition: Panier à couverts

Certains modèles de lave-vaisselle ont des paniers à couverts sans grille à couverts.

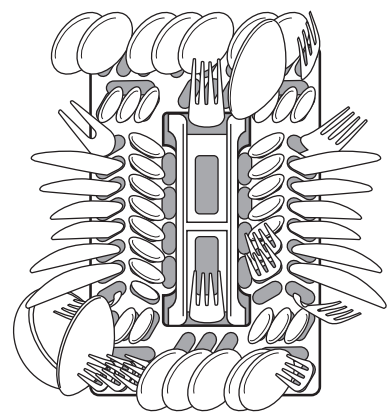

INSTRUCTIONS DE MONTAGE ET DE RACCORDEMENT

Installation du lave-vaisselle

- Le lave-vaisselle doit bien reposer sur le sol et être mis à niveau sur un sol bien stable.
- Dévisser les pieds réglables afin de compenser les inégalités du sol et d'adapter la hauteur de l'appareil aux meubles adjacents. Selon la version des pieds réglables, **soit**
 - à l'aide d'une clé plate à fourche,

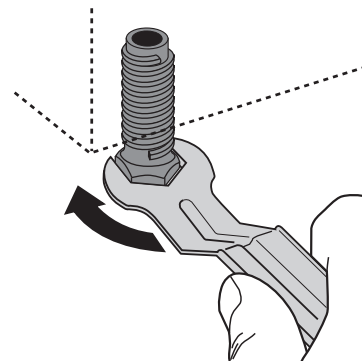

soit

- à l'aide d'un tournevis

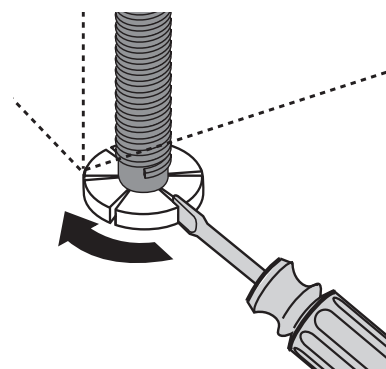

- Pour les lave-vaisselle sur socle indépendant, intégrables et encastrables, les pieds arrière de l'appareil doivent être réglés de l'avant de l'appareil à l'aide d'un tournevis.
- Le tuyau d'évacuation, le tuyau d'arrivée d'eau et le câble d'alimentation électrique doivent pouvoir bouger librement à l'intérieur du retour de socle, afin de n'être ni écrasés ni pliés.
- Le lave-vaisselle doit en outre être vissé solidement au plan de travail de la cuisine ou aux meubles adjacents. Cette mesure est absolument nécessaire afin de garantir la sécurité contre le basculement requise par les prescriptions VDE.

En fonction de leur type de construction, les lave-vaisselle sont à installer comme suit:

Lave-vaisselle intégrable

(voir gabarit de montage en annexe)



On peut garnir la porte de l'appareil à l'aide d'une plaque de bois/plaque de garnissage aux dimensions suivantes:

Largeur:	591 – 594 mm	
Epaisseur:	16 – 24 mm	
Hauteur: (variable)	dépend de	- la hauteur de niche - la hauteur du socle - l'adaptation au tracé des joints des meubles adjacents La hauteur exacte doit être mesurée sur place par rapport aux meubles adjacents.
Poids:	max. 8 kg	



Si la longueur de la plaque de garnissage dépasse 600 mm, la porte de l'appareil ne peut plus être entièrement ouverte (la plaque de garnissage bute contre le socle).

Dans ce cas, il faut découper le socle (voir gabarit de montage) ou employer le jeu de ferrures BLT 60 pour la porte plus longue. Vous pouvez obtenir celui-ci sous le numéro de pièce de rechange 911 239 008.

Lave-vaisselle encastrable

(voir instructions de montage annexées)

Les appareils indépendants sur socle



peuvent être installés sans fixation supplémentaire.

Si le lave-vaisselle est installé directement à côté d'une cuisinière à gaz ou à charbon, un panneau thermiquement isolant non combustible doit être placé entre la cuisinière et le lave-vaisselle à niveau avec l'arête supérieure du plan de travail (profondeur 57,5 cm). Le panneau doit être recouvert d'un film d'aluminium du côté de la cuisinière.

Si le lave-vaisselle doit être installé en dessous d'un plan de travail de cuisine, vous devez enlever le plan de travail d'origine du lave-vaisselle comme suit:

1. Dévissez les vis (1) des pièces en équerre à la paroi arrière.
2. Faites glisser le plan de travail de l'appareil d'environ 1 cm vers l'arrière (2), soulevez-le à l'avant (3) et retirez-le.
3. Appuyez à l'endroit du support (4) du plan de travail indiqué sur la figure et retirez le support en oblique vers l'arrière (5).



Si le lave-vaisselle est utilisé plus tard comme appareil indépendant, le plan de travail d'origine doit être remis en place.



Le socle des appareils indépendants n'est pas réglable en hauteur.

- Les appareils indépendants peuvent être adaptés de façon à présenter la même apparence que les meubles de cuisine à l'aide d'un panneau décor. Les panneaux décor doivent être fournis par le fabricant de meubles. Pour le montage, un cadre décor est nécessaire, que vous pouvez obtenir comme accessoire auprès des revendeurs spécialisés s'il n'est pas livré avec l'appareil.
- Dimensions de la plaque décor:
 - Hauteur 597 mm
 - Largeur: 587 mm
 - Epaisseur de pince: max. 4 mm
- Les coins des plaques décor doivent être chanfreinés de 5 mm x 45°.
- Afin que les plaques décor minces ne se déforment pas, fixez-les à l'aide d'un ruban autocollant double face sur la porte de l'appareil.

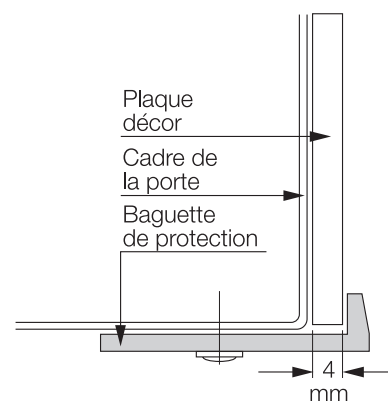
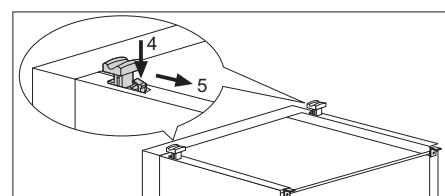
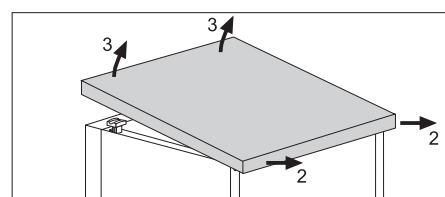
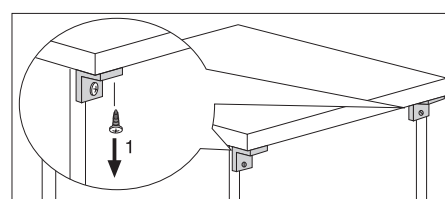

Raccordement du lave-vaisselle

Raccordement d'eau

Le lave-vaisselle est doté de dispositifs de sécurité qui empêchent le reflux de l'eau dans la conduite d'eau du robinet et sont conformes aux prescriptions de sécurité en vigueur.

- Le lave-vaisselle peut être raccordé à une alimentation en eau froide et en eau chaude jusqu'à maximum 60°C.
- Le lave-vaisselle **ne peut pas** être raccordé ouvert à un chauffe-eau.

Pression d'eau admissible

Pression d'eau minimum admissible: 1 bar (=10N/cm ² =100 kPa)	Si la pression d'eau est inférieure à 1 bar, veuillez consulter le service après-vente.
Pression d'eau maximum admissible: 10 bar (=100N/cm ² =1 MPa)	Si la pression de l'eau est supérieure à 10 bar, une soupape de réduction de pression doit être branchée en amont de l'appareil (disponible auprès de votre revendeur spécialisé).

Raccordement du tuyau d'alimentation



Lors du raccordement, le tuyau d'alimentation ne peut être ni plié, ni écrasé ni replié sur lui-même.

Raccordez le tuyau d'alimentation avec le raccord vissé (DIN 259) à un robinet d'arrêt d'arrivée d'eau avec filetage mâle (¾ pouce). Serrez l'écrou de raccordement du raccord vissé **uniquement à la main**.



Afin de ne pas limiter la possibilité de prise d'eau dans la cuisine, installez un robinet supplémentaire ou montez une dérivation sur le robinet existant.

Si vous avez besoin d'un tuyau d'alimentation de plus grande longueur que celui qui est livré avec l'appareil, utilisez un tuyau complet normalisé, disponible auprès de votre magasin vendeur.



Vérifiez que les deux extrémités du tuyau soient bien vissées afin d'éviter d'éventuelles fuites d'eau.

Evacuation de l'eau

Tuyau d'évacuation



Le tuyau d'évacuation ne peut être ni plié, ni écrasé ni replié sur lui-même.

- Raccordement du tuyau d'évacuation:
 - hauteur maximum: 1 mètre.
 - hauteur minimum nécessaire, 30 cm.

Tuyaux de prolongement

- Les tuyaux de prolongement sont disponibles chez votre magasin vendeur. Le diamètre intérieur des flexibles de prolongement doit être de 19 mm.
- Les tuyaux de prolongement peuvent au maximum être posés sur 3 m à l'horizontale et la hauteur maximum admissible pour le raccordement du flexible d'évacuation est alors de 85 cm.

Raccordement au siphon

- L'embout du flexible d'évacuation (\varnothing 19 mm) s'adapte sur tous les types courants de siphon. Le diamètre extérieur du raccordement au siphon doit être d'au moins 15 mm.
- Le flexible d'évacuation doit être fixé au raccordement de siphon à l'aide du collier de serrage.

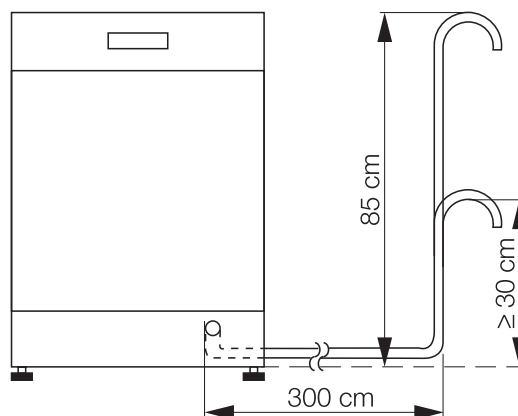

Evacuation de l'eau dans l'évier (possible uniquement pour les appareils «pose-libre»)

Si vous voulez accrocher le tuyau d'évacuation au rebord de l'évier, utilisez une crosse en plastique spéciale. Vous l'obtiendrez auprès de votre magasin vendeur.

1. Emboîtez le coude sur le flexible d'évacuation.
2. Fixez le flexible d'évacuation pour l'empêcher de glisser du bord de l'évier. Tirez le cordon à travers l'orifice du coude de flexible et fixez-le au mur ou au robinet.

Système de protection contre les fuites d'eau

A titre de protection contre les dégâts des eaux, le lave-vaisselle est équipé d'un système de protection contre les fuites d'eau.

En cas de défaut, la pompe d'évacuation se met en marche.

De cette manière, l'eau ne peut ni s'écouler ni déborder. L'eau résiduelle se trouvant dans l'appareil est évacuée automatiquement par pompage.



Le système de protection contre les fuites d'eau fonctionne également lorsque l'appareil est hors service – celui-ci ne peut cependant pas être isolé du réseau électrique.

Raccordement électrique



Suivant les conditions techniques de raccordement en vigueur de la compagnie d'électricité, un raccordement fixe au réseau électrique peut uniquement être effectué par un électricien agréé.

Lors du raccordement, veillez à respecter les prescriptions VDE et le cas échéant les stipulations supplémentaires de la compagnie d'électricité locale. Après le montage, les éléments sous tension et les conducteurs isolés en fonctionnement ne peuvent plus pouvoir être touchés avec l'éprouvette en forme de doigt suivant EN 60335/DIN VDE 0700.

Vous trouverez toutes les données nécessaires pour le branchement électrique sur la plaque signalétique qui se trouve sur le bord intérieur droit de la porte du lave-vaisselle. Si l'appareil est commutable, il faut en outre respecter les indications du schéma de commutation se trouvant dans le boîtier de raccordement au réseau.

Vérifiez avant le raccordement que la tension nominale et le type de courant mentionnés sur la plaque signalétique de l'appareil correspondent à la tension nominale et au type de courant du lieu d'installation. La protection électrique nécessaire est également mentionnée sur la plaque signalétique.

Pour isoler le lave-vaisselle du réseau, tirez la fiche de la prise.

Attention: La fiche doit également être accessible après l'installation de l'appareil.

Si l'appareil est raccordé au moyen d'un raccordement fixe, il faut prévoir un dispositif (p. ex. disjoncteur différentiel) permettant de séparer l'appareil du réseau **sur tous les pôles (N, L1)** avec un interstice d'ouverture de contact de > 3 mm.

Technique de raccordement

Les tuyaux d'alimentation en eau et d'évacuation ainsi que le câble d'alimentation électrique se raccordent sur le côté du lave-vaisselle, aucune place n'étant disponible à cet effet à l'arrière de l'appareil. L'exemple suivant d'une installation sanitaire et électrique ne peut constituer qu'une recommandation, les circonstances locales étant déterminantes (raccordements disponibles, prescriptions locales de raccordement des sociétés de distribution d'eau et d'électricité, etc.).

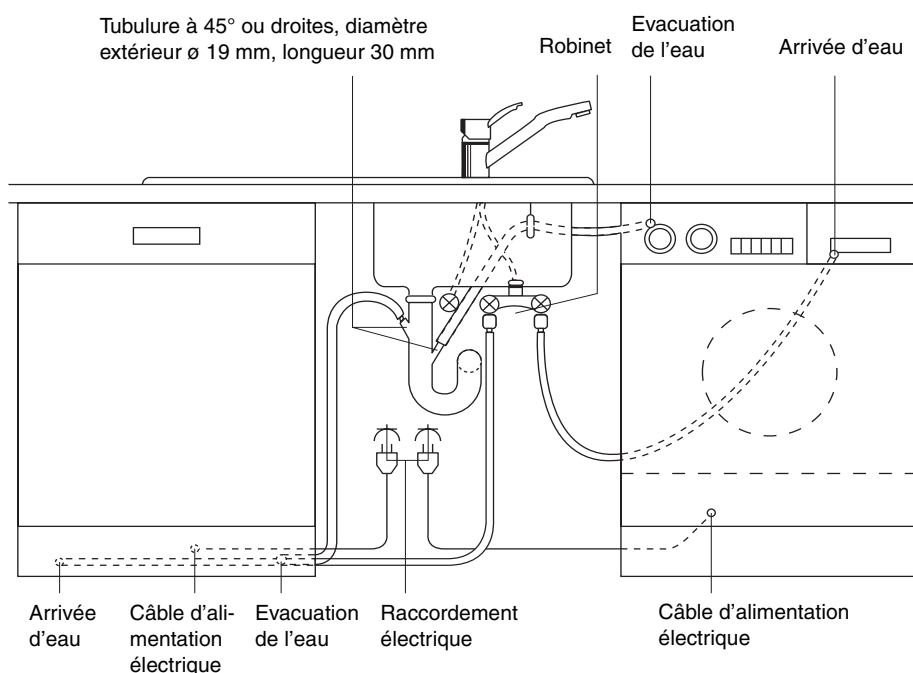

Adresses du service après-vente

En cas de dysfonctionnement, le vendeur de votre appareil est le premier habilité à intervenir.

A défaut (déménagement de votre part, fermeture du magasin où vous avez effectué l'achat...), **veuillez consulter:**

- **L'Assistance Technique Consommateurs** pour toutes questions techniques
- ou*
- **Le Service Conseil Consommateurs** pour toutes questions ou informations concernant l'utilisation de votre appareil ou pour toutes autres questions commerciales.

Vous trouverez ci-dessous les coordonnées de ces deux services.

En cas d'intervention sur votre appareil, exigez du Service Après-Vente les Pièces de Rechange certifiées Constructeur.



En appelant un Service Après-Vente, indiquez-lui toutes les références et numéros (PNC, N° de série,...). Ces indications figurent sur la plaque signalétique.

Questions Techniques

Assistance Technique Consommateurs

Arthur Martin Electrolux

BP20139 - 60307 SENLIS Cedex

Tél: 03 44 62 27 73

e-mail: arthur.frs@notes.electrolux.fr

permanence tél. du lundi au vendredi de 8 h 30 à 12 h 30 et de 13 h 30 à 18 h 00

Choisir un nouvel appareil et/ou conseils d'utilisation

Service Conseil Consommateurs

Arthur Martin Electrolux

BP50142 - 60307 SENLIS CEDEX

Tél: 03 44 62 22 22 Fax: 03 44 62 21 54

e-mail: ame-scc.fau@notes.electrolux.fr

permanence téléphonique du lundi au vendredi de 8 h 30 à 18 h 00



Conditions de garantie

Garantie contractuelle

Pendant 1 an à compter de la mise en service, le constructeur remplacera les pièces défectueuses, sauf dans les cas prévus au chapitre « Réserves ».

Conditions d'application :

Pour l'application de cette garantie, vous devez vous adresser au distributeur qui vous a vendu l'appareil et lui présenter le Certificat de Garantie. En complément, le Distributeur Vendeur pourra ou non prendre à sa charge les frais de main d'œuvre, ainsi que les frais de déplacement et de transport, selon les conditions de vente qu'il pratique.

Réserves :

Nous attirons votre attention sur le fait que cette garantie ne pourra être appliquée :

- Si les détériorations proviennent d'une cause étrangère à l'appareil (chocs, variations anormales de la tension électrique, etc.) ou du non-respect des conditions d'installation ou d'utilisation indiquées dans cette Notice d'Utilisation, fausse manœuvre, négligence, installation défectueuse ou non conforme aux règles et prescriptions imposées par les organismes de distribution de l'Électricité, de l'Eau, du Gaz, etc.
- Si l'utilisateur a apporté une modification sur le matériel ou enlevé les marques ou numéros de série ;
- Si une réparation a été effectuée par une personne non agréée par le constructeur ou le vendeur ;
- Si l'appareil a été utilisé à des fins commerciales ou industrielles ou pour d'autres buts que des buts ménagers pour lesquels il a été conçu ;
- Si l'appareil a été acheté ou réparé hors du territoire français.

Garantie légale

Les dispositions de la garantie contractuelle ne sont pas exclusives du bénéfice, au profit de l'acheteur, de la garantie légale pour défauts et vices cachés, la dite garantie s'appliquant en tout état de cause dans les conditions des articles 1641 et suivants du Code Civil.

SERVICE

au chapitre «Que faire si...» sont rassemblées les sources de panne les plus fréquentes, auxquelles vous pouvez remédier vous-même.

Si vous faites malgré tout appel au service après-vente pour un des problèmes mentionnés ou suite à une erreur de manipulation, la visite du technicien de service après-vente ne sera pas gratuite pendant la période de garantie non plus.

Si vous ne trouvez pas d'indication pour une panne dans ce mode d'emploi, veuillez vous adresser au service après-vente.

Donnez au service après vente le numéro PNC et le numéro S (numéro de série), que vous trouverez sur la plaque signalétique. Celle-ci se trouve sur le bord intérieur droit de la porte.

Afin de toujours avoir les numéros à la main, nous recommandons de les introduire ici:

Modèle:

PNC :

S-No :

Date d'achat:

