



MARQUE: ARTHUR MARTIN

REFERENCE: ASI 4230 X BAND INOX

CODIC: 1576500

NOTICE D'UTILISATION

lave-vaisselle

ASI 4230







ARTHUR MARTIN

 **Electrolux**

Nous vous donnerons toujours plus.

Lors de sa fabrication, cet appareil a été construit selon des normes, directives et/ou décrets pour une utilisation sur le territoire français.

Pour la sécurité des biens et des personnes ainsi que pour le respect de l'environnement, vous devez d'abord lire impérativement les préconisations suivantes avant toute utilisation de votre appareil.

-  Pour éviter tout risque de détérioration de l'appareil, transportez-le dans sa position d'utilisation muni de ses cales de transport (selon modèle).
Au déballage de celui-ci, et pour empêcher des risques d'asphyxie et corporel, tenez les matériaux d'emballage hors de la portée des enfants.
-  Pour éviter tout risque (mobilier, immobilier, corporel,...), l'installation, les raccordements (eau, gaz, électricité, évacuation selon modèle), la mise en service et la maintenance de votre appareil doivent être effectués par un professionnel qualifié.
-  Votre appareil a été conçu pour être utilisé par des adultes. Il est destiné à un usage domestique normal. Ne l'utilisez pas à des fins commerciales ou industrielles ou pour d'autres buts que ceux pour lesquels il a été conçu. Vous éviterez ainsi des risques matériel et corporel.
-  Débranchez votre appareil avant toute opération de nettoyage manuel. N'utilisez que des produits du commerce non corrosifs ou non inflammables. Toute projection d'eau ou de vapeur est proscrite pour écarter le risque d'électrocution.
-  Si votre appareil est équipé d'un éclairage, débranchez l'appareil avant de procéder au changement de l'ampoule (ou du néon, etc.) pour éviter de s'électrocuter.
-  Afin d'empêcher des risques d'explosion et d'incendie, ne placez pas de produits inflammables ou d'éléments imbibés de produits inflammables à l'intérieur, à proximité ou sur l'appareil.
-  Lors de la mise au rebut de votre appareil, et pour écarter tout risque corporel, mettez hors d'usage ce qui pourrait présenter un danger: coupez le câble d'alimentation au ras de l'appareil.
Informez-vous auprès des services de votre commune des endroits autorisés pour la mise au rebut de l'appareil.

Veillez maintenant lire attentivement cette notice pour une utilisation optimale de votre appareil.

Sommaire

A l'intention de l'utilisateur

Avertissements importants	4
Protection de l'environnement	5
Comment économiser de l'énergie, tout en respectant l'environnement	5
Description de l'appareil	6
Le bandeau de commandes	7
Mise en service	8
L' adoucisseur d'eau	8
Le produit de rinçage	11
Chargement de votre appareil	13
Réglage en hauteur du panier supérieur	15
Le produit de lavage	16
Guide de lavage	17
Tableau des programmes	18
Comment faire un lavage?	19
Entretien et nettoyage	21
En cas d'anomalie de fonctionnement	23
Service après-vente	24
Garantie	24
Caractéristiques techniques	25

A l'intention de l'installateur

Emplacement	26
Raccordement d'eau	26
Évacuation d'eau	27
Raccordement électrique	27
Information pour essais comparatifs	28

Comment lire votre notice d'utilisation?

Les symboles suivants vous guideront tout au long de la lecture de votre notice:



Instructions de sécurité

1. 2. 3. Description d'opérations étape par étape



Conseils et recommandations



Protection de l'environnement

Avertissements importants

Conservez cette notice d'utilisation avec l'appareil. Si l'appareil devait être vendu ou cédé à une autre personne, assurez-vous que la notice d'utilisation l'accompagne. Le nouvel utilisateur pourra alors être informé du fonctionnement de celui-ci et des avertissements s'y rapportant.

Ces avertissements ont été rédigés pour votre sécurité et celle d'autrui.

Installation

- Vérifiez que l'appareil n'ait pas subi de dégâts pendant le transport. Ne branchez jamais un appareil endommagé.
Si votre lave-vaisselle est endommagé, adressez-vous à votre revendeur.
- Pour des raisons de sécurité, vous ne devez ni altérer ni modifier les caractéristiques de votre lave-vaisselle.
- Ne confiez les travaux hydrauliques et électriques nécessaires à l'installation de l'appareil qu'à un plombier et un électricien qualifiés.
- Assurez-vous, après avoir installé l'appareil que celui-ci ne repose pas sur le câble d'alimentation ou sur les tuyaux d'arrivée et de vidange.
- Les parois du lave-vaisselle ne doivent être en aucun cas percés, pour éviter d'endommager les composants hydrauliques positionnés entre la cuve et les parois.
- Si l'installation électrique de votre habitation nécessite une modification pour le branchement de votre appareil, faites appel à un électricien qualifié.
- Avant de procéder au branchement de votre appareil, lisez attentivement les instructions figurant au chapitre "Raccordement électrique".
- Cet appareil est lourd. Faites attention lors de son déplacement.

Sécurité des enfants

- Cet appareil a été conçu pour être utilisé par des adultes.
- Veillez à ce que les enfants n'y touchent pas et ne l'utilisent pas comme un jouet.
- Les emballages peuvent être dangereux pour les enfants, qui risquent de s'asphyxier! Il faut donc garder les emballages hors de la portée des enfants.
- L'eau qui se trouve dans votre lave-vaisselle ne doit pas être bue. Il peut y avoir des restes de produits de lavage dans l'appareil. Prenez soin de ne pas verser ces résidus caustiques sur la peau ou de ne pas en avaler, pour éviter tout risque d'étouffement.
- Gardez les produits de lavage dans un endroit sûr, hors de la portée des enfants.

Le produit de lavage pour lave vaisselle est dangereux!

Le produit de lavage est très corrosif; tout accident provoqué par ce détergent doit impérativement faire l'objet d'un appel à votre centre antipoison régional et à un médecin.

Si quelqu'un a avalé du produit de lavage pour lave-vaisselle, il faut immédiatement contacter le centre antipoison régional et un médecin.

En cas de projection de produit de lavage dans les yeux, baignez abondamment à l'eau en attendant l'intervention du médecin.

Veillez à ranger ce produit dans un endroit sûr, hors de portée des enfants.

Ne laissez jamais la porte ouverte lorsque l'appareil contient du détergent.

Nous vous recommandons de remplir le réservoir de produit de lavage juste avant de démarrer un programme.

Utilisation

- Les ustensiles qui ont été en contact avec de l'essence, peinture, débris d'acier ou de fer, produits chimiques corrosifs, acides ou alcalins ne doivent pas être lavés dans votre appareil.
- Evitez dans la mesure du possible d'ouvrir la porte du lave-vaisselle lors de son fonctionnement, en particulier au cours des phases de chauffe: car il en sort alors de la vapeur brûlante ou de l'eau chaude pourrait vous éclabousser. Le lave-vaisselle est équipé d'un dispositif de sécurité qui, en cas d'ouverture de la porte, bloque immédiatement le fonctionnement de l'appareil.
- N'utilisez que des produits (sel, détergents, rinçage, etc.) spécifiques pour lave-vaisselle.
- Fermez toujours la porte après avoir chargé ou sorti la vaisselle. Une porte ouverte représente toujours un danger.
- Ne vous appuyez pas ou ne vous asseyez pas sur la porte ouverte du lave-vaisselle.
- Lorsque le programme est terminé, débranchez l'appareil et fermez le robinet d'eau.
- Votre appareil est destiné à un usage domestique normal. Ne l'utilisez pas à des fins commerciales ou industrielles ou pour d'autres buts que celui pour lequel il a été conçu.
- Débranchez l'appareil avant toute intervention technique.

- Evitez de placer votre lave-vaisselle à proximité immédiate d'un appareil de cuisson ou de chauffage (cuisinière par exemple) ceci afin d'éviter tout risque de dommages dû à la chaleur.
- N'introduisez pas dans votre lave-vaisselle d'articles qui ne sont pas certifiés pour le lavage en machine, tels que couverts à manche en bois, en corne, en ivoire, en argent, porcelaine décorée de motifs fragiles, objets en bois ou en plastique, etc.
- Si vous avez retiré une pièce de vaisselle de la machine avant la fin du programme de lavage, il est très important de la rincer soigneusement à l'eau courante pour éliminer les restes éventuels de produit de lavage.
- En cas de panne, n'essayez jamais de réparer votre appareil vous-même. Les réparations effectuées par du personnel non qualifié peuvent provoquer des dommages ou de graves dérèglements.
- Faites particulièrement attention lorsque vous nettoyez votre appareil: des extrémités métalliques peuvent occasionner des blessures.

En cas d'anomalie de fonctionnement, reportez-vous à la rubrique «EN CAS D'ANOMALIE DE FONCTIONNEMENT». Si malgré toutes les vérifications, une intervention s'avère nécessaire, le vendeur de votre appareil est premier habilité à intervenir. A défaut (déménagement de votre part, fermeture du magasin où vous avez effectué l'achat,...). veuillez consulter le Centre Contact Consommateurs qui vous communiquera alors l'adresse d'un service après vente.

En cas d'intervention sur votre appareil, exigez du service après vente les Pièces Certifiées Constructeur.



Protection de l'environnement

Nos lave-vaisselle ont besoin d'un emballage très sûr pour le transport, bien que l'on essaie de le limiter au minimum indispensable.

Tous les matériaux d'emballage utilisés sont compatibles avec l'environnement et peuvent être réutilisés. Les parties en carton sont faites en papier recyclé et les parties en bois n'ont pas subi de traitement particulier.

Les matières plastiques sont marquées de la façon suivante:

- <PE> pour le polyéthylène; pour les feuilles d'emballage, par exemple.
- <PS> pour le polystyrène; pour les parties servant de rembourrage, par exemple (surtout sans CFC).
- <POM> pour le polyoxyméthylène; pour les pinces en plastique, par exemple.

Grâce au recyclage et à la réutilisation des matériaux d'emballage, il est possible d'économiser des matières premières et de réduire le volume des déchets.

Déposez les parties de l'emballage dans une déchetterie prévue à cet effet (renseignez-vous auprès des services de votre commune) pour qu'elles puissent être récupérés et recyclés. Si vous procédez à la mise à la casse de votre ancien appareil, mettez hors d'usage ce qui pourrait représenter un danger.

Attention! En jouant, les enfants risquent de s'enfermer (et de s'asphyxier) dans le lave-vaisselle, ce qui risque de mettre leur vie en danger. Coupez le câble d'alimentation et les tuyaux au ras de l'appareil. Neutralisez le dispositif de fermeture de porte.

Renseignez-vous auprès des services de votre commune pour la reprise de l'appareil.

Comment économiser de l'énergie, tout en respectant l'environnement

- Veillez à ce que l'adoucisseur de l'eau soit bien réglé.
- Ne rincez pas préalablement la vaisselle à l'eau courante.
- Choisissez toujours le programme de lavage qui correspond au type de vaisselle à laver et au degré de saleté de la vaisselle (cf. "Tableau des programmes").
- N'utilisez jamais trop de produits de lavage, de sels ou de produits de rinçage. Suivez les conseils sur les doses à utiliser qui sont fournis sur les emballages de ces produits.

Description de l'appareil

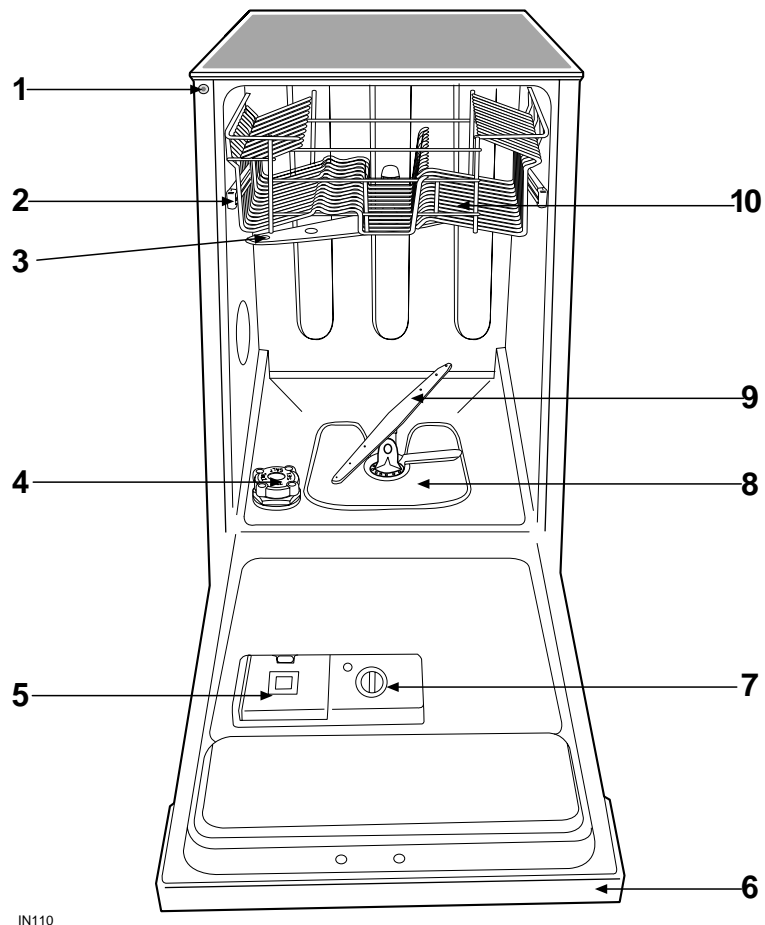

IN110

1. Guide de porte
2. Butée panier supérieur
3. Bras supérieur
4. Bouchon réserve à sel
5. Réserve produit de lavage
6. Bandeau de commandes
7. Réserve produit de rinçage
8. Filtres
9. Bras inférieur
10. Panier supérieur

Le bandeau de commandes

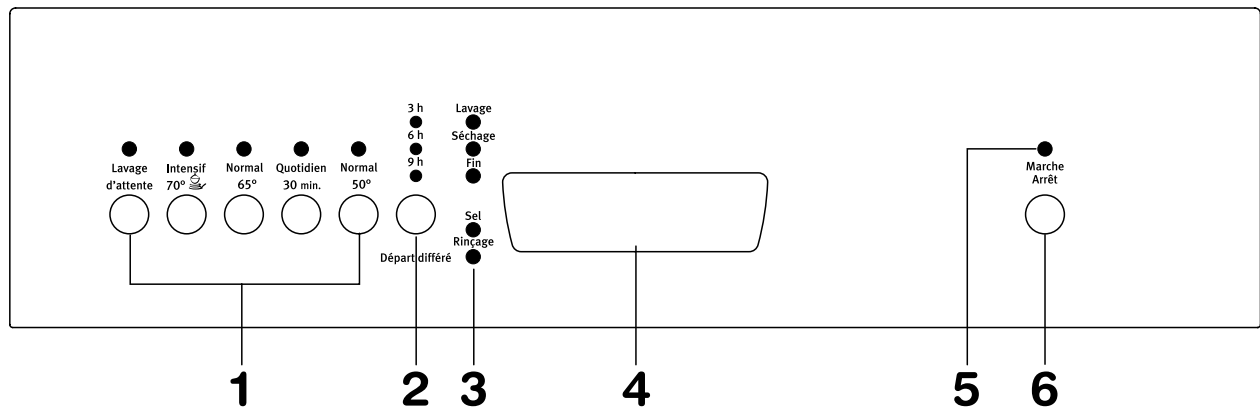

1. Touches de sélection des programmes

2. Touche "Départ Différé"

Permet de différer le début du programme de 3, 6, 9 heures.

3. Voyants lumineux

Voyant lumineux de contrôle

Sel - Voyant de contrôle de la réserve de sel régénérant

Rinçage - Voyant de contrôle de la réserve du produit de rinçage

Voyants lumineux de déroulement du programme

Lavage - s'allume lorsque la phase de lavage est en cours

Séchage - s'allume lorsque la phase de séchage est en cours

Fin - s'allume lorsque le programme de lavage est terminé

4. Poignée de porte

5. Voyant Marche/Arrêt

6. Touche Marche/Arrêt

Appuyez sur cette touche avant de sélectionner le programme de lavage.

Mise en service

Avant d'utiliser votre lave-vaisselle pour la première fois:

1. Assurez-vous que les raccordements électrique et hydraulique soient conformes aux instructions d'installation.
2. Sortir tous les matériaux d'emballage de l'intérieur de la machine.
3. Réglez l'adoucisseur d'eau.
4. Versez 1 litre d'eau dans le réservoir après remplissez du sel.
5. Mettez du produit de rinçage dans le réservoir prévu à cet effet.

L'adoucisseur d'eau

Suivant les localités, l'eau contient une quantité variable de sels calcaires et minéraux. Ceux-ci se déposent sur la vaisselle laissant des taches et des dépôts blanchâtres.

Plus la teneur en sels est élevée et plus l'eau est «dure».

Le lave-vaisselle est muni d'un adoucisseur et, utilisant du sel régénérant spécial pour lave-vaisselle, il fournit une eau dépourvue de calcaire (adoucie) pour les opérations de lavage.

L'adoucisseur peut traiter une eau ayant une dureté atteignant 90 °TH et possède 5 niveaux de réglage.

Vous pouvez demander le degré de dureté de votre eau à la Compagnie Locale des Eaux.

L'adoucisseur est réglé d'origine au niveau 3.

Vous pouvez sélectionner un niveau de réglage différent de celui qui a été prévu en usine.

Dureté de l'eau			Niveau	Emploi sel régénérant
°dH degrés allemands	* °TH degrés français	PPM (Particules par millions)		
< 4	< 8	< 80	1	NON
4 - 18	8 - 30	81 - 300	2	OUI
19 - 29	31 - 50	301 - 500	3	OUI
30 - 40	51 - 70	501 - 700	4	OUI
41 - 50	71 - 90	701 - 900	5	OUI

* °TH = Degré hydrotimétrique

Pour sélectionner un nouveau niveau, il suffit de procéder de la façon suivante

1. L'appareil étant hors fonction, appuyez en même temps sur les touches "Lavage d'attente" et "Intensif 70°".
2. En maintenant toujours appuyées les touches "Lavage d'attente" et "Intensif 70°", appuyez sur la touche Marche/Arrêt. Le voyant Marche/Arrêt s'allume, les voyants correspondant aux touches "Lavage d'attente" et "Intensif 70°" clignotent.

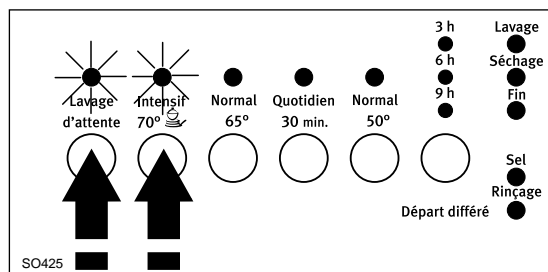

3. Appuyer sur la touche "**Lavage d'attente**", le voyant de la touche "**Intensif 70°**" s'éteint et le voyant "**Lavage d'attente**" reste allumé pendant environ 5 secondes, ensuite il clignote pour indiquer le niveau de régénération actuellement programmé.

Le niveau de régénération est indiqué par le nombre de clignotements du voyant de la touche "**Lavage d'attente**". Cette série de clignotement est répétée plusieurs fois à intervalles de 5 secondes pendant environ 1 minute.

Exemple:

- 1 clignotement = niveau 1
- 2 clignotements = niveau 2
- 3 clignotements = niveau 3
- 4 clignotements = niveau 4
- 5 clignotements = niveau 5

4. Pour modifier le niveau, appuyez sur la touche "**Lavage d'attente**". A chaque pression sur la touche, le niveau de régénération est modifié.

Exemples:

Si le niveau actuel est 3, en appuyant sur la touche "**Lavage d'attente**" une seule fois, on programme le niveau 4.

Si le niveau actuel est 5, en appuyant sur la touche "**Lavage d'attente**" une seule fois, on programme le niveau 1.

Le voyant de la touche "**Lavage d'attente**" reste allumé pendant environ 5 secondes, puis clignote pour indiquer le nouveau niveau programmé.

5. Pour le mémoriser mettez hors tension l'appareil en appuyant sur la touche Marche/Arrêt.

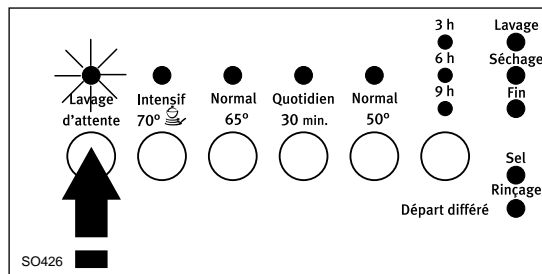

i Si la dureté de votre eau correspond aux degrés de niveau 1, il n'est pas nécessaire d'utiliser de sel régénérant car elle est déjà douce (dans ce cas le voyant de contrôle sel sur le bandeau de commandes restera toujours éteint). Réglez donc l'adoucisseur d'eau au niveau 1 sans utiliser de sel régénérant. A partir du niveau 2 programmé, en cas de manque de sel, le voyant s'allume durant la phase de programmation et lorsque le cycle est terminé. pendant le déroulement du programme de lavage, il reste éteint, même si le sel manque.

Remplissage du réservoir de sel

i N'utilisez que du sel spécifique pour lave-vaisselle.
N'utilisez jamais de sel de cuisine, l'adoucisseur risquerait de se colmater. D'autres types de sel contiennent certaines substances qui pourraient rendre inefficace votre adoucisseur. Le remplissage du réservoir doit être effectué juste avant de commencer un programme de lavage, à l'exclusion du programme "Lavage d'attente", ceci afin d'éviter que d'éventuels grains de sel ou de l'eau salée ne provoquent la corrosion. Assurez-vous qu'il n'y ait pas de dépôt de sel à l'extérieur du réservoir: un résidu de sel qui stagne sur la cuve pendant un certain temps perce la cuve.

Pour remplir le réservoir:

1. Retirez le panier inférieur.
2. Dévissez et ôtez le bouchon du réservoir.
3. **Versez un litre d'eau dans le réservoir (ceci n'est indispensable que lors du premier remplissage).**
4. A l'aide de l'entonnoir livré avec l'appareil, remplissez le réservoir de sel.
Le réservoir de sel contient toujours de l'eau. Il est donc normal que celle-ci déborde lorsque vous versez du sel dans ce réservoir.
5. Revissez soigneusement le bouchon en vous assurant qu'il n'y ait pas de sel sur le filetage et sur le joint.
6. Revissez hermétiquement le bouchon.

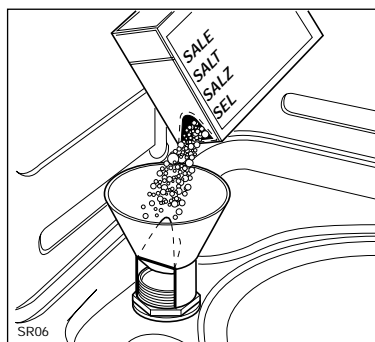

Par la suite, il suffit d'ajouter périodiquement du sel dans le réservoir.
Cette opération est à effectuer chaque fois que le voyant de contrôle du sel sur le bandeau de commande s'allume.

i Le voyant de contrôle de la réserve de sel régénérant, s'allumant quand le réservoir de sel est vide, reste allumé jusqu'à 2 - 6 heures après l'ajout de sel, voyant Marche/ Arrêt allumé.
Si on utilise un type de sel qui se dissout lentement, cette période peut même durer encore plus longtemps. Ceci ne compromet en rien le bon fonctionnement de l'appareil.

Le produit de rinçage

Ce produit évite que l'eau ne reste sur la vaisselle sous forme de gouttelettes laissant des taches blanches après séchage.

L'admission du produit de rinçage se fait automatiquement au moment du dernier rinçage.

Le réservoir situé à l'intérieur de la porte peut contenir environ 110 ml de produit de rinçage, quantité suffisante pour 16 à 40 programmes de lavage, en fonction de la dose programmée.

i Ne versez jamais de produit de lavage dans le réservoir de produit de rinçage.

Remplissage du réservoir de produit de rinçage

1. Ouvrez le réservoir en tournant le bouchon (A) vers la gauche.
2. Versez le produit de rinçage dans la goulotte de remplissage, jusqu'à ce que le réservoir soit plein. Le témoin (B) situé à gauche présente alors une coloration sombre.

Refermez bien le bouchon

Le liquide qui s'est éventuellement écoulé hors du réservoir pendant le remplissage doit être soigneusement nettoyé à l'aide d'un papier absorbant, ceci afin d'éviter une importante formation de mousse au lavage suivant.

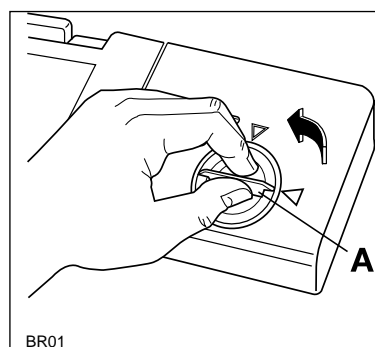

BR01

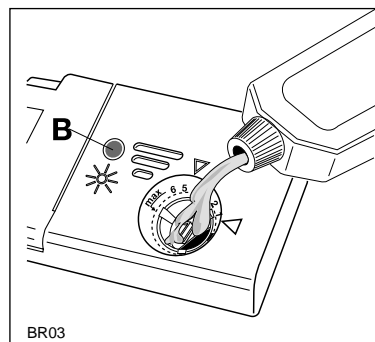

BR03

Contrôle de la réserve de produit de rinçage.

Lorsque le voyant de contrôle du produit de rinçage sur le bandeau de commandes s'allume, remplissez le réservoir.

Il est possible de désactiver le voyant du produit de rinçage (cf. les instructions au paragraphe suivant). Par défaut le voyant de rinçage est activé.

i Dans le cas où le produit de rinçage vient à manquer, le voyant s'allume durant la phase de programmation et lorsque le cycle est terminé. Pendant le déroulement du programme de lavage, il reste éteint, même si le produit de rinçage manque.

Pour désactiver le voyant produit de rinçage, opérer de la façon suivante:

1. L'appareil étant hors tension, appuyez simultanément sur les touches "**Lavage d'attente**" et "**Intensif 70°**".
2. En maintenant toujours appuyées les touches "**Lavage d'attente**" et "**Intensif 70°**", mettez sous tension l'appareil en appuyant sur la touche **Marche/Arrêt**.
Les voyants correspondant aux touches "**Lavage d'attente**" et "**Intensif 70°**" clignotent en même temps.
3. Appuyez sur la touche "**Intensif 70°**"; le voyant de la touche "**Intensif 70°**" continue à clignoter; le voyant de la touche "**Lavage d'attente**" s'éteint et le voyant "**Fin**" commence à clignoter.
4. Appuyez à nouveau sur la touche "**Intensif 70°**", le voyant "**Fin**" s'éteint pour indiquer que le voyant produit de rinçage a été désactivé.
5. Pour le mémoriser mettez hors tension l'appareil en appuyant sur la touche Marche/Arrêt.

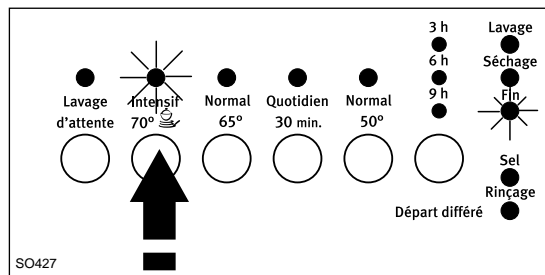
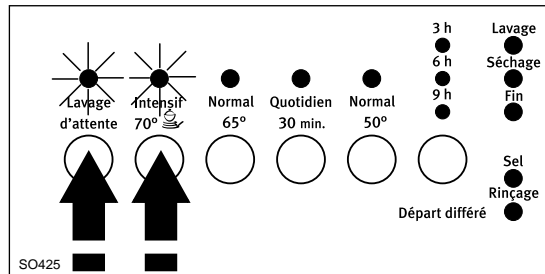

Pour réactiver le voyant produit de rinçage, effectuez les mêmes opérations jusqu'à ce que le voyant "**Fin**" s'allume.

Dosage du produit

Selon les résultats de lavage obtenus, réglez la dose de produit en agissant sur le sélecteur à 6 positions (C) situé à l'intérieur de la goulotte de remplissage (position 1 dose minimum, position 6 dose maximum).

Augmentez la dose si vous observez sur la vaisselle des gouttes d'eau ou des taches de calcaire; diminuez la dose au contraire si vous notez la présence de rayures blanchâtres (voir figure ci - contre).

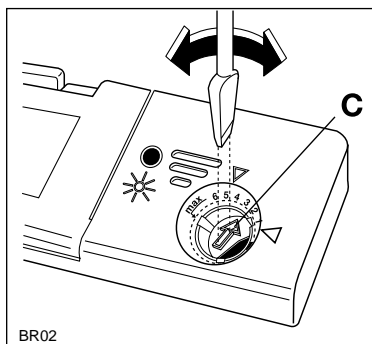

Chargement de votre appareil

Rangement de la vaisselle

Avant de placer la vaisselle dans l'appareil, débarrassez-la de tous les déchets alimentaires qui boucheraient les filtres et réduiraient l'efficacité du lavage.

i Ne lavez pas en machine de la vaisselle de petite dimension qui pourrait facilement sortir des paniers.

Tirez les paniers pour y charger la vaisselle.

Le panier inférieur

Le panier inférieur est destiné à recevoir les casseroles, les couvercles, les assiettes, les saladiers, les couverts, etc.

Les plats et les grands couvercles seront disposés de préférence autour du panier, de manière à ne pas gêner la rotation du bras supérieur.

Il est possible d'abaisser simplement et rapidement les deux rangées de picots qui se trouvent à l'arrière du panier inférieur, pour pouvoir charger plus commodément des casseroles et saladiers.

Pour abaisser les picots:

tirez-les légèrement vers le haut et inclinez-les.

Pour les redresser:

il suffit de les remettre en position verticale.

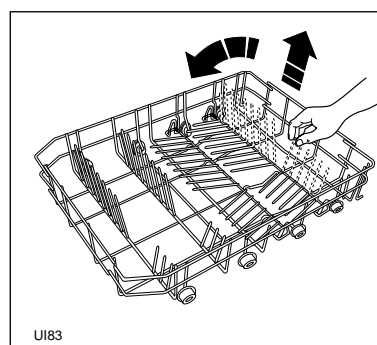
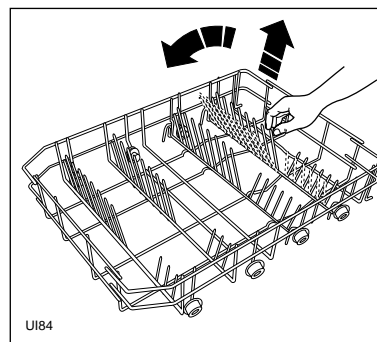
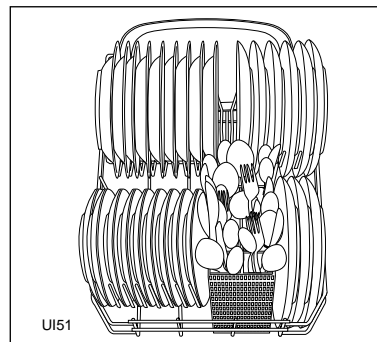
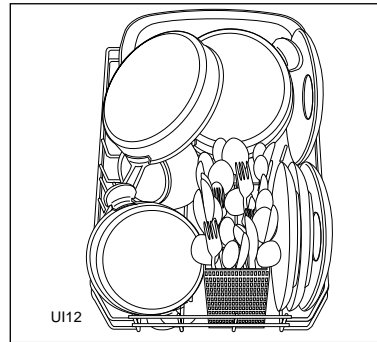

Le panier à couverts



Les couteaux longs placés verticalement constituent un danger potentiel. Les couverts et utensiles longs (louches) ou tranchants, comme les couteaux à découper, doivent être placés horizontalement dans le panier supérieur. Faites attention lorsque vous chargez ou sortez des objets tranchants comme des couteaux.

On placera les couverts dans le petit panier amovible, les manches tournés vers le bas.

Si ces derniers traversent le fond du panier et risquent de gêner la rotation du bras inférieur, retournez-les.

Intercalez les cuillères entre les autres couverts pour éviter qu'elles ne s'emboîtent.

Les couverts en argent ont tendance à noircir s'ils sont mélangés à des couverts en inox.

Séparez l'argenterie des autres métaux.

Disposez-les dans le panier à couverts, séparés des autres.

Placez les cuillers à dessert, les couteaux et les petits couverts dans le compartiments latéraux du panier.

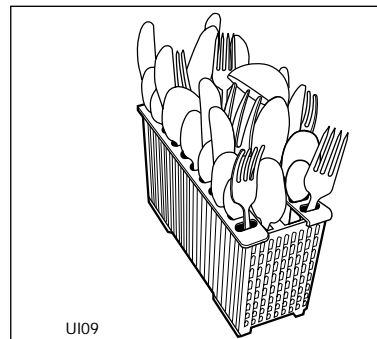

Le panier supérieur

Le panier supérieur est prévu pour recevoir des assiettes (à dessert, soucoupes, plates et creuses jusqu'à 24 cm de diamètre), des saladiers, des tasses et des verres.

Les verres à pied peuvent être suspendus aux porte-tasses.

Disposez les pièces en quinconce au-dessus et au-dessous du support à tasses, afin que l'eau puisse bien asperger toutes les parties.

Le support pour tasses sur la gauche peut être maintenu vertical, pour permettre le rangement, par exemple, de verres à pied.

Il est préférable de ranger les objets légers (récipients en plastique conçus pour être lavés en lave vaisselle) dans le panier supérieur et de les disposer de façon à ce qu'ils ne se retournent pas.

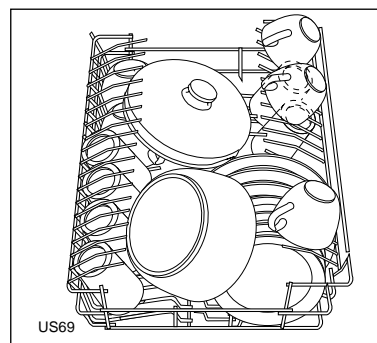

Avant de fermer la porte, assurez-vous que les bras puissent tourner librement.

Réglage en hauteur du panier supérieur

Si vous devez laver des assiettes très grandes (plus de 27 et jusqu'à 31 cm de diamètre) vous pouvez les disposer dans le panier inférieur après avoir placé dans la position la plus haute le panier supérieur.

Pour cela:

1. Tournez vers l'extérieur les butées avant (A) du panier supérieur, puis ôtez le panier.
2. Glissez le panier dans la position la plus haute et remettez les butées (A) dans la position d'origine.

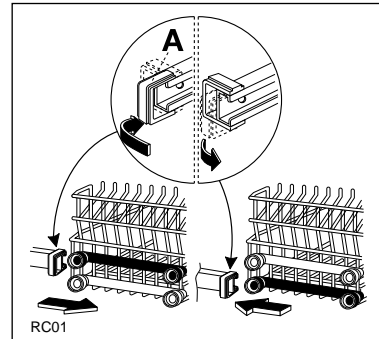

i Après cette opération, il ne sera pas possible de ranger dans le panier supérieur des assiettes ayant plus de 20 cm de diamètre et d'utiliser les porte-tasses.

! Fermez toujours la porte après avoir chargé ou sorti la vaisselle.
Une porte ouverte représente toujours un danger.

Le produit de lavage



N'utilisez que des produits de lavage pour des lave-vaisselle ménagers.



Le produit de lavage pour lave vaisselle est dangereux. Reportez-vous au paragraphe "AVERTISSEMENTS IMPORTANTS"
Ce produit est un détergent en poudre, liquide ou sous forme de pastille spécialement adapté au lavage de la vaisselle en machine.

Pour l'emploi de détergent en poudre procédez comme suit:

1. Ouvrez le distributeur situé à l'avant de la contre-porte, si le couvercle est fermé actionnez le cliquet de fermeture (D).
2. Ajoutez le détergent en suivant les recommandations données dans le "Tableau des programmes". Les produits de lavage n'étant pas tous identiques, consultez également les instructions figurant sur les emballages.
3. Refermez le couvercle.
4. Ajoutez de toute façon une petite dose de produit au-dessus pour tous les programmes avec un pré-lavage, en suivant les instructions du "Tableau des programmes".

Pour l'emploi de détergent en pastilles, procédez comme suit:

1. Pour tous les programmes, posez 1 pastille entière dans le bac du détergent.
2. Refermez le couvercle.
3. Pour tous les programmes avec pré-lavage, posez une portion d'une autre pastille sur le couvercle du bac.



Nous vous rappelons que le produit de lavage ne peut garantir une propreté complète s'il est employé en quantité insuffisante; s'il est employé en excès, il n'améliorera pas les résultats et constituera un gaspillage.
N'utilisez pas en excès le produit de lavage afin de contribuer à la protection de l'environnement.

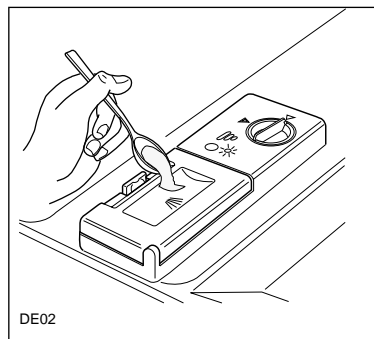
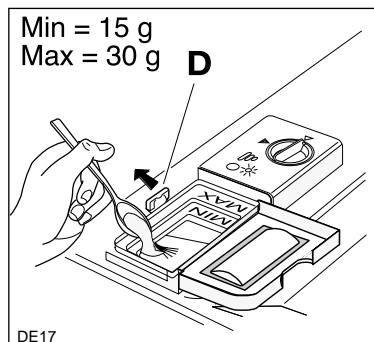

Détergents compacts sans phosphates

Il est possible de se procurer maintenant dans le commerce des nouveaux produits de lavage compacts, avec un degré d'alcali réduit dont les substances difficilement dégradables sont remplacées par des enzymes naturelles (non polluant pour l'environnement). Ces enzymes agissent déjà à une température de 50°C. En utilisant le programme 50°C, on obtient les mêmes résultats de lavage qu'avec un produit traditionnel à 65°C.

Guide de lavage

Pour économiser de l'énergie

Rangez la vaisselle sale dans les paniers immédiatement après usage. Ne procédez au lavage que lorsque l'appareil est chargé en totalité.

Effectuez éventuellement le programme "Lavage d'attente" (voir "Tableau des programmes") pour éviter que les résidus ne sèchent trop avant le lavage complet.

Il est inutile de passer au préalable la vaisselle sous l'eau courante.

Pour obtenir les meilleurs résultats de lavage

Les casseroles contenant des aliments attachés ou brûlés doivent faire l'objet d'un trempage préalable.

Disposez toujours les casseroles, les tasses, les verres, etc., tournés vers le bas.

Inclinez légèrement les objets bombés pour faciliter le passage de l'eau.

Évitez le contact entre les pièces de vaisselle, pour obtenir de meilleurs résultats de lavage.

Vaisselle non indiquée pour le lavage en lave-vaisselle

La vaisselle suivante n'est pas indiquée pour le lavage en lave-vaisselle (bien qu'elle soit vendue comme pouvant être lavée en lave vaisselle):

- Les couverts avec manche en bois ou en corne ou constitués d'éléments collés
- Les couverts en bronze
- Les casseroles avec manche en bois
- Les objets en aluminium
- Les objets en cristal
- Cristal
- Objets en plastique
- Porcelaines anciennes ou peintes à la main

Certaines décorations ne sont pas garanties pour résister au lavage en machine et peuvent perdre leurs couleurs.

Les objets en cristal et en plastique, si leur lavage en lave vaisselle n'est pas garanti, devront être lavés à la main.

Certaines qualités de verre peuvent devenir opaques après de nombreux lavages en machine.

Les couverts en argent ont tendance à noircir s'ils sont mélangés à des couverts en inox. Disposez-les dans le panier à couverts, séparés des autres.

Les objets en fer ou en fonte peuvent rouiller et tacher d'autres pièces de vaisselle.

L'aluminium a tendance à noircir, le cuivre, l'étain et le laiton ont tendance à se tacher.

Trois sortes de produits spécialement étudiés pour les lave-vaisselle sont nécessaires au bon fonctionnement de votre appareil.

UN PRODUIT DE LAVAGE

UN PRODUIT DE RINÇAGE

DU SEL REGENERANT

Utilisez toujours des produits de lavage et rinçage de même marque.

VOUS DEVEZ TROUVER UN LOT ÉCHANTILLON DE LA GAMME SUN À L'INTÉRIEUR DE VOTRE LAVE-VAISSELLE.

LAVE-VAISSELLE
SUN



Sun et votre
lave-vaisselle
sont conçus
l'un pour l'autre.

Sun Lavage (poudre, dose ou liquide),
Sun Rinçage, Sun Sel Régénérant,
la gamme complète recommandée
par des grandes marques.

En cas d'absence de l'échantillon ou pour toute information
concernant SUN, merci de contacter les conseillères Sun Service au : **N° AZUR 0 801 39 39 39**



En cas de doute, prenez contact avec le fabricant de l'objet.

Au moment où vous achetez de la nouvelle vaisselle, vérifiez si elle est indiquée pour le lavage en lave vaisselle.

Tableau des programmes

Programme	Degré de salissure et type de vaisselle	Touches à enfoncer	Doses conseillées de produit de lavage		Description du cycle
			Lavage	Prélavage	
Lavage d'attente	Tous types de salissures. Chargement partiel devant être complété plus tard dans la journée.	Marche/Arrêt + Lavage d'attente	/	/	1 rinçage à froid, (pour éviter que les résidus d'aliments ne sèchent sur la vaisselle).
Intensif 70°	Très sale. Casseroles et vaisselle variée	Marche/Arrêt + Intensif 70°	15 g	10 g	Prélavage à l'eau chaude Lavage à 70°C 2 rinçages à froid 1 rinçage à l'eau chaude Séchage actif
Normal 65°	Normalement sale. Vaisselle variée	Marche/Arrêt + Normal 65°	20 g	5 g	Prélavage à l'eau froide Lavage à 65°C 1 rinçage à froid 1 rinçage à l'eau chaude Séchage actif
* Quotidien 30 min.	Fraîchement sale. Vaisselle variée	Marche/Arrêt + Quotidien 30 min.	20 g	/	Lavage à 60°C 1 rinçage à l'eau chaude
** Normal 50°	Normalement sale. Vaisselle variée	Marche/Arrêt + Normal 50°	20 g	5 g	Prélavage à l'eau froide Lavage à 50°C 1 rinçage à froid 1 rinçage à l'eau chaude Séchage actif

* Idéal pour laver la vaisselle du petit déjeuner et du dîner (fraîchement sale).
Se caractérise par une durée courte (30 minutes) et une température de 60°C.
La durée effective est donnée à titre indicatif et dépend de la pression et de la température de l'eau de votre alimentation et des variations de la tension.
C'est un programme étudié pour répondre aux besoins d'une famille de **quatre personnes** qui charge assiettes, tasses et vaisselle du petit déjeuner et du dîner.

** Programme pour essais comparatifs (voir "Informations pour essais comparatifs").
Ce programme, étudié pour l'utilisation de détergers avec enzymes, permet d'obtenir, avec une consommation d'eau et d'énergie réduite, des qualités de lavage qui ne pourraient être obtenues qu'avec des programmes à température de lavage de 65°C et des détergers traditionnels. Pour compenser l'abaissement de la température, la durée du cycle a été allongée.

Comment faire un lavage?

1. Vérifiez la propreté des filtres

Vérifiez qu'ils soient propres et correctement positionnés (voir paragraphe «Entretien et nettoyage»)

2. Appuyez sur la touche Marche/Arrêt

Le voyant Marche/Arrêt s'allume.

3. Effectuez le contrôle des réservoirs de sel et de produit de rinçage

4. Disposez la vaisselle dans l'appareil

Débarrassez la vaisselle des résidus alimentaires.

Tirez le panier inférieur et placez-y casseroles, assiettes et couverts.

Tirez le panier supérieur et placez-y assiettes, verres, tasses etc...

Poussez les paniers à l'intérieur de la machine.

5. Assurez-vous que les bras de lavage ne sont pas gênés dans leur rotation

6. Dosez le produit de lavage

Versez la dose correcte de produit de lavage dans le distributeur, suivant les indications du "Tableau des programmes".

Refermez le couvercle du distributeur de produit de lavage.

7. Fermez la porte du lave-vaisselle

8. Sélection et départ du programme

Appuyez sur la touche du programme désiré: le voyant correspondant s'allume et les voyants des phases prévues par le cycle clignotent.

Il est encore possible de modifier le choix du programme pendant environ 6 secondes, en appuyant sur la touche d'un autre programme.

Lorsque le programme démarre, les voyants des phases s'éteignent, seul le voyant de la phase en cours reste allumé.

On peut interrompre le programme:

- en ouvrant la porte
- en appuyant sur la touche Marche/Arrêt (dans ce cas tous les voyants s'éteignent)

En refermant la porte ou en réactivant la touche Marche/Arrêt le programme reprend où il a été interrompu.

9. Pour annuler un programme en cours

Un programme en cours peut être annulé à tout moment.

Appuyez pendant environ 3 secondes sur la touche du programme jusqu'à ce que les voyants correspondants s'éteignent.

Seul le voyant Marche/Arrêt reste alors allumé.

Il est alors possible de sélectionner un nouveau programme.

10. Fin de programme

La lave-vaisselle s'arrête automatiquement et le voyant "Fin" s'allume pour indiquer que le programme est terminé.

Le voyant correspondant au programme reste allumé.



Le cycle de lavage n'est terminé que lorsque le voyant "Fin" s'allume.

Si le programme de lavage n'est pas terminé, le choix d'un nouveau programme n'est possible qu'après avoir annulé le précédent. (Pour les modalités d'annulation du programme, voir le paragraphe correspondant).

Si au cours de la phase "Séchage" la porte du lave-vaisselle est ouverte ou bien si l'on appuie sur la touche Marche/Arrêt, la machine annule automatiquement le programme sélectionné et se remet en état de programmation. (Dans ce cas il est possible de sélectionner un nouveau programme sans devoir annuler le précédent).

Faites ressortir la touche "Marche/Arrêt" et ouvrez la porte.

Attendez quelques minutes avant de sortir la vaisselle: vous éviterez de vous brûler et vous obtiendrez de meilleurs résultats de séchage.

Videz d'abord le panier inférieur; vous éviterez ainsi que la vaisselle du panier supérieur goutte sur la vaisselle du panier inférieur.



Lorsque le programme est terminé, débranchez l'appareil et coupez l'arrivée d'eau.



Nous déconseillons l'ouverture de la porte pendant le fonctionnement de l'appareil; cependant, un dispositif de sécurité arrête la machine au moment de l'ouverture.

N'ouvrez pas la porte pendant la phase de chauffage: de l'eau chaude pourrait vous éclabousser.

Si vous devez absolument ouvrir la porte pendant le fonctionnement, éteignez toujours l'appareil au préalable en appuyant sur la touche Marche/Arrêt.

Évitez dans la mesure du possible d'ouvrir la porte du lave vaisselle lors de son fonctionnement.

Entretien et nettoyage

Nettoyage intérieur

Nettoyez les joints d'étanchéité de la porte et les distributeurs de produit de lavage et de rinçage avec un chiffon humide.

Tous les trois mois, effectuez un programme de lavage à 65°C sans vaisselle et avec du produit de lavage.

Nettoyage des filtres

Les filtres sont situés au fond de la cuve.

Ils doivent être nettoyés très régulièrement. Des filtres non nettoyés nuisent au résultat de lavage.

1. Ouvrez la porte, sortez le panier inférieur.
2. Le système de filtrage du lave-vaisselle se compose d'un filtre mixte grossier/fin, d'un microfiltre et d'un filtre plat.
3. Tournez la poignée de l'ensemble filtre mixte grossier/fin et microfiltre d' $1/4$ de tour vers la gauche puis soulevez le tout.
4. Saisissez le filtre mixte grossier/fin (1/2) par la poignée annulaire et retirez-le du microfiltre (3).
5. Nettoyez soigneusement tous les filtres sous l'eau courante.
6. Retirez le filtre plat (4) en le soulevant et nettoyez-le sous l'eau courante des deux côtés.
7. Replacez le filtre plat en vérifiant que les bords du filtre s'applique correctement sur le fond de la cuve.
8. Placez le filtre mixte grossier/fin dans le microfiltre et assemblez-les.
9. Remettez l'ensemble de ces filtres et verrouillez le tout en basculant le levier dans le sens des aiguilles d'une montre jusqu'à la butée.

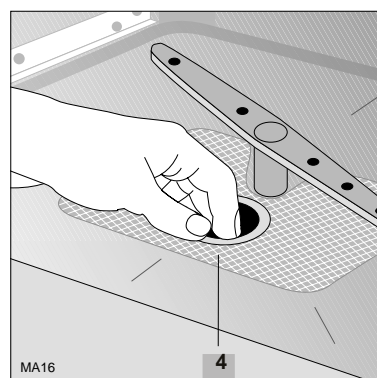
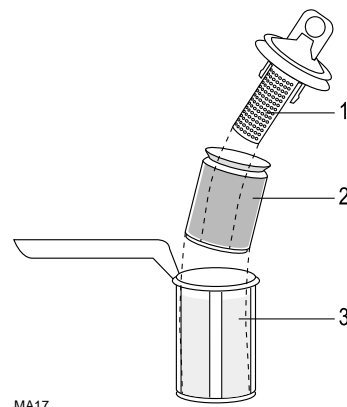
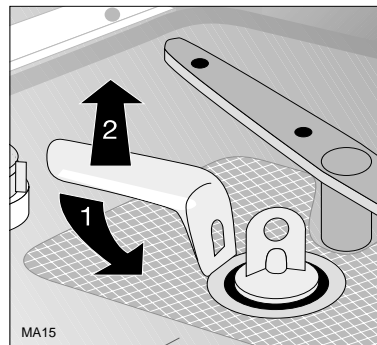

i N'utilisez jamais le lave-vaisselle sans filtres.

**Un positionnement incorrect des filtres entraîne de mauvais résultats de lavage.
Un mauvais entretien des filtres diminue l'efficacité de lavage.**

Nettoyage extérieur

Nettoyez régulièrement les surfaces extérieures de l'appareil et le bandeau de commande avec un chiffon doux humide et, si nécessaire, uniquement avec des détergents doux.

N'employez jamais de produits abrasifs ou de solvants (acétone, trichloréthylène, etc...).

En cas d'absence prolongée

Si vous ne devez pas utiliser l'appareil pendant un certain temps:

1. Débranchez la prise de courant et coupez l'arrivée d'eau.
2. Remplissez le réservoir de produit de rinçage.
3. Laissez la porte entrouverte pour éviter la formation de mauvaises odeurs.
4. Laissez l'intérieur de l'appareil propre.

Précautions contre le gel

Évitez de placer l'appareil dans un local où la température est inférieure à 0°C.

En cas de gel, vidangez l'appareil, fermez le robinet d'arrivée d'eau, débranchez le tuyau d'arrivée d'eau et videz-le.

Déplacement de l'appareil

Si vous devez déplacer l'appareil (lors d'un déménagement, etc...):

1. Débranchez-le;
2. Fermez le robinet d'arrivée d'eau;
3. Retirez les tuyaux d'arrivée d'eau et de vidange;
4. Tirez l'appareil hors de sa niche ainsi que les tuyaux.

Évitez de trop incliner l'appareil pendant le transport.

En cas d'anomalie de fonctionnement

Certaines anomalies de fonctionnement peuvent dépendre d'opérations d'entretien non correctes ou d'oubli. Si vous constatez une anomalie de fonctionnement, reportez-vous au texte ci-dessous avant de faire appel au Service Après-Vente. Dans la majorité des cas, vous pourrez y remédier vous-même.

En cas d'intervention des alarmes, le lave-vaisselle ne démarre pas ou se bloque pendant le fonctionnement. Toutes les touches sont inactives, sauf la touche Marche/Arrêt.

Le voyant du programme en cours et un ou plusieurs voyants de phases (Lavage, Séchage, Fin) clignotent. Appuyez sur la touche Marche/Arrêt pour neutraliser l'alarme et ouvrez la porte. Après avoir effectué ces contrôles, sélectionnez un programme de lavage; si l'alarme réapparaît, faites appel au Service Après-Vente.

Symptôme	Alarme	Solution / Vérifiez que:
L' appareil ne démarre pas		<ul style="list-style-type: none"> ● La porte est correctement fermée. ● L' appareil est branché. ● Il n'y a pas de coupure de courant ● Les fusibles sont en bon état. ● Le programme choisi est effectivement sélectionné. ● Le départ du programme a été effectivement commandé (touche "Marche/Arrêt" enclenchée)
L' eau n'arrive pas lors de la mise en marche	Voyant "Lavage" clignote	<ul style="list-style-type: none"> ● Le robinet d'arrivée d'eau est effectivement ouvert. ● Il n'y a pas de coupure d'eau. ● Le tuyau d'arrivée d'eau n'est pas plié ou obstrué.
Les bras de lavage ne tournent pas		<ul style="list-style-type: none"> ● La vaisselle est correctement chargée.
L' appareil n'évacue pas l'eau	Voyant "Séchage" clignote	<ul style="list-style-type: none"> ● Le tuyau d'évacuation n'est pas plié. ● L'évier n'est pas bouché. ● La rallonge du tuyau d'évacuation convient effectivement. ● Il y a effectivement une entrée d'air à l'extrémité du tuyau de vidange.
Le système de sécurité anti-débordement a déclenché	Voyants "Séchage" et "Lavage" clignotent	<ul style="list-style-type: none"> ● Fermez le robinet d'eau et faites appel au service Après-Vente.
	D'autres combinaisons de voyants ou bien un seul voyant	<ul style="list-style-type: none"> ● Éteignez le lave-vaisselle, rallumez-le et faites partir le programme de lavage. Si l'alarme réapparaît, faites appel au Service Après-Vente, en précisant quels sont les voyants allumés.
Trop de bruit pendant le lavage		<ul style="list-style-type: none"> ● Les pièces de vaisselle ne se cognent pas entre elles. ● Les bras de lavage ne touchent pas la vaisselle.
La porte se ferme difficilement		<ul style="list-style-type: none"> ● Le lave vaisselle est de niveau et est correctement encastré.
La vaisselle n'est pas propre		<ul style="list-style-type: none"> ● Les paniers ne sont pas trop chargés. ● La vaisselle est correctement placée. ● Les bras de lavage ne sont pas bloqués. ● Les trous des bras de lavage ne sont pas obstrués. ● Les filtres ne sont pas bouchés. ● Les filtres sont correctement mis en place. ● Le produit de lavage est correctement dosé et convient au lavage en lave vaisselle. ● Le produit de lavage n'est pas devenu dur ou n'est de mauvaise qualité. ● Le bouchon du réservoir de sel est correctement fermé. ● Le programme de lavage convient au type de salissure de la vaisselle.
Traces de calcaire		<ul style="list-style-type: none"> ● Il y a effectivement du sel régénérant et que le réglage de l'adoucisseur correspond à la dureté de l'eau.
Vaisselle mal séchée		<ul style="list-style-type: none"> ● Il y a effectivement du produit de rinçage et en quantité suffisante.

Service Après Vente

En cas d'anomalie de fonctionnement, reportez-vous à la rubrique «EN CAS D'ANOMALIE DE FONCTIONNEMENT». Si malgré toutes les vérifications, une intervention s'avère nécessaire, le vendeur de votre appareil est le premier habilité à intervenir. A défaut (déménagement de votre part, fermeture du magasin où vous avez effectué l'achat...), veuillez consulter **le Centre Contact Consommateurs** qui vous communiquera alors l'adresse d'un Service Après Vente.

En cas d'intervention sur votre appareil, exigez du service après Vente les Pièces de Certifiées Constructeur.



Garantie

Conformément à la Législation en vigueur, votre Vendeur est tenu, lors de l'acte d'achat de votre appareil, de vous communiquer par écrit les conditions de garantie et sa mise en œuvre appliquées sur celui-ci.

Sous son entière initiative et responsabilité, votre Vendeur répondra à toutes vos questions concernant l'achat de votre appareil et les garanties qui y sont attachées.

N'hésitez pas à le contacter.

Plaque signalétique

i En appelant un Service Après-Vente, indiquez-lui le type de défaut, le modèle (Mod.), le numéro de produit (PNC) et le numéro de série (S.N.) de l'appareil .

Ces indications figurent sur la plaque signalétique située sur le côté de la porte de votre lave-vaisselle.

Pour avoir ces numéros à portée de main, nous vous suggérons de les recopier ci-dessous.

Mod. :

PNC :

S.N. :

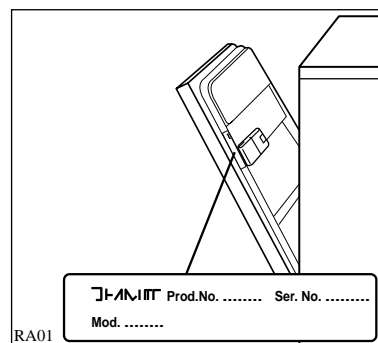

Caractéristiques techniques

Dimensions	Largeur Hauteur Profondeur max. Profondeur max. avec porte ouverte	44.6 cm 81.8 - 87.8 cm 57.5 cm 111.4 cm
Tension/Fréquence Puissance absorbée moteur lavage Puissance absorbée élément chauffant Puissance totale		230 V - 50 Hz 200 W 2100 W 2300 W
Pression de l'eau d'alimentation	Min. Max.	50 kPa (0.5 bar) 800 kPa (8 bar)
Capacité		9 couverts
Consommations: Programme " Normal 65° " Programme " Normal 50° "	Eau Electricité Eau Electricité	14 l 1,15 kW/h 15 l 0,8 kW/h

Emplacement

Enlevez tout emballage avant d'installer l'appareil.

Placez l'appareil, si possible, à proximité d'une arrivée d'eau (robinet) et d'une évacuation.

Raccordement d'eau

Ce lave-vaisselle peut être alimenté en eau froide ou chaude jusqu'à 60°C max.

Nous vous conseillons néanmoins le raccordement à une arrivée d'eau froide.

Contrôlez que la pression de l'eau d'alimentation n'excède pas les valeurs indiquées dans les caractéristiques techniques.

Votre société de distribution d'eau peut vous renseigner sur la pression de l'eau de votre région.

L'extrémité du tuyau raccordée à l'appareil peut être orientée selon les besoins, il suffit de desserrer l'écrou de fixation.

Évitez toute pliure ou étranglement du tuyau qui pourrait empêcher ou ralentir le passage de l'eau.

Si l'appareil est branché à des conduites neuves ou n'ayant pas été utilisées depuis un certain temps, laissez couler l'eau pendant quelques minutes avant de brancher le tuyau d'arrivée d'eau.

Vous éviterez ainsi que des dépôts de sable ou de rouille puissent obstruer le petit filtre placé dans le tuyau d'arrivée.

Branchez le tuyau à un robinet avec un raccord 20/27 (3/4") ou à une prise d'eau à branchement rapide (Press Block).

Le lave-vaisselle est doté de dispositifs de sécurité qui empêchent le reflux de l'eau dans la conduite d'eau du robinet et sont conformes aux prescriptions de sécurité en vigueur.

Ne pas utiliser, pour le raccordement, de vieux tuyaux déjà employés précédemment.

Vérifiez que les deux extrémités du tuyau soient bien vissées afin d'éviter d'éventuelles fuites d'eau.

En cas de débordement ou de fuite d'eau:

- Fermez immédiatement le robinet d'arrivée d'eau et débranchez l'appareil.
- Contrôlez l'étanchéité des joints et des raccords.
- Faites appel à votre service après-vente.

Tout raccordement sur une canalisation d'eau entraîne obligatoirement un risque de fuite quelles que soient les précautions prises. Aussi, prenez pour règle de toujours fermer le robinet d'arrivée d'eau lorsque vous n'utilisez pas le lave-vaisselle.

Évacuation d'eau

L'extrémité du tuyau d'évacuation peut être branchée:

1. Au siphon de l'évier, en la fixant éventuellement avec un collier.
2. A une évacuation murale pourvue d'une ventilation spéciale, ayant un diamètre intérieur d'au moins 4 cm.

Le branchement pour l'évacuation doit se trouver à une hauteur comprise entre 30 cm (minimum) et 100 cm (maximum) du sol.

Le tuyau d'évacuation peut être orienté indifféremment vers la droite ou vers la gauche.

Évitez les pliures et les étranglements du tuyau qui pourraient empêcher ou ralentir l'écoulement de l'eau.

Une éventuelle rallonge du tuyau d'évacuation ne devra pas être supérieure à 2 mètres et son diamètre intérieur devra être égal à celui du tuyau de l'appareil.

De même, les raccords utilisés pour le branchement doivent avoir un diamètre intérieur non inférieur à celui du tuyau d'évacuation.

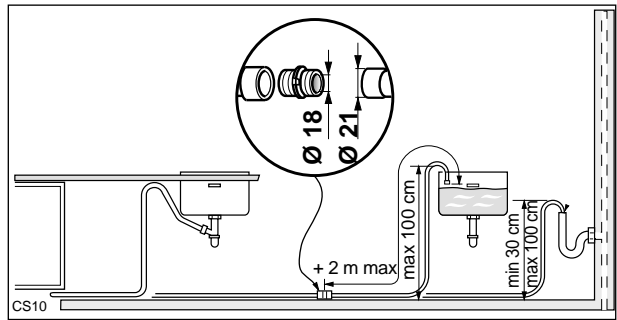
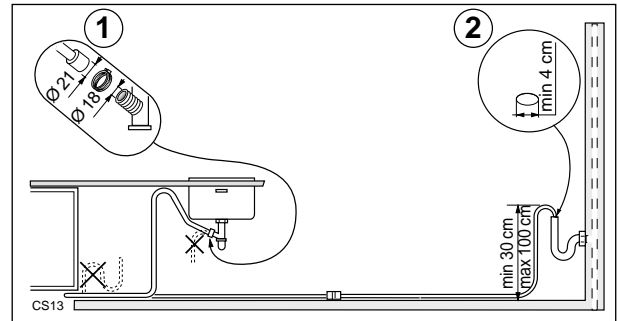

i La rallonge doit reposer au sol et ne monter à la verticale qu'à proximité du système de vidange.

Raccordement électrique

Ce lave-vaisselle ne peut être branché qu'en monophasé 230 V - 50Hz.

Vérifiez que votre compteur et les fusibles peuvent supporter l'intensité absorbée par la machine, compte tenu des autres appareils électriques branchés.

Calibre des fusibles de ligne (un par phase): 10 A en 230 V.

Utilisez un socle de prise de courant comportant une borne de mise à la terre, qui doit être obligatoirement raccordée conformément aux normes en vigueur.

Le branchement devra être exécuté en respectant les normes en vigueur.

La ligne d'alimentation électrique partant du compteur ne devra pas être inférieure à 2,5 mm² par conducteur.

! Notre responsabilité ne saurait être engagée, en cas d'accidents ou incidents provoqués par une mise à la terre inexistante ou défectueuse.

C E Cet appareil est conforme aux Directives Communautaires suivantes:

- 73/23/CEE du 19/02/73 (concernant la basse tension) et modifications successives;
- 89/336/CEE du 03/05/89 (concernant la compatibilité électromagnétique) et modifications successives.

Informations pour essais comparatifs

Avant les essais, il faut remplir complètement le réservoir de sel de l'adoucisseur et le réservoir du produit de rinçage.

Norme de contrôle:	EN 50242
Programme comparé:	Normal 50°
Chargement:	9 couverts
Sélecteur du produit de rinçage:	position 4
Dosage du détergent:	20 g dans le réservoir 5 g sur le couvercle du réservoir

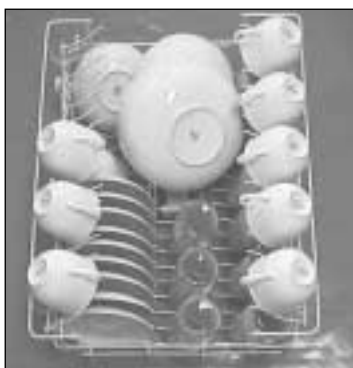

Disposition panier supérieur



Disposition panier à
couverts

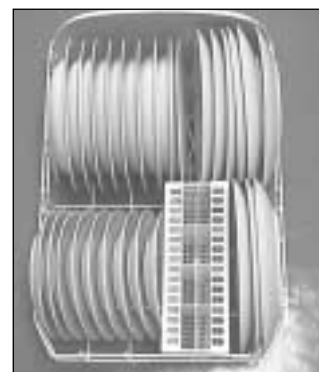

Disposition panier
inférieur

ARTHUR MARTIN ELECTROLUX
Pour tenir nos engagements, nous écoutons les Consommateurs

Le SERVICE CONSEIL CONSOMMATEURS ARTHUR MARTIN ELECTROLUX est le lien privilégié entre la marque et ses Consommateurs. Il assure en permanence une double mission: satisfaire au mieux vos exigences et tirer parti de cette proximité pour améliorer sans cesse les produits que nous vous proposons.

AVANT L'ACHAT

Notre SERVICE CONSEIL CONSOMMATEURS répond avec clarté et précision à toutes vos sollicitations concernant l'éventail de nos gammes de produits et vous apporte des conseils pour vous aider dans votre choix en fonction de vos propres besoins.

APRÈS L'ACHAT

Exprimez-vous sur la perception que vous avez de nos produits et votre satisfaction à l'usage. Mais interrogez aussi nos spécialistes sur l'utilisation et l'entretien de vos appareils. C'est alors que notre mission prend tout son sens. Ecouter, comprendre, agir: trois temps essentiels pour tenir l'engagement de la marque dans le plus respect du Consommateur.

A BIENTÔT

Dans le souci d'une amélioration constante de nos produits, nous nous réservons le droit d'apporter à leurs caractéristiques toutes modifications liées à l'évolution technique (décret du 24.03.78).

SERVICE CONSEIL CONSOMMATEURS
ARTHUR MARTIN ELECTROLUX
BP 50142 - 60307 SENLIS CEDEX

Tél. : 03 44 62 22 22 - Fax : 03 44 62 21 54

E-MAIL : ame-scc.fau@electrolux.fr

Permanence téléphonique du lundi au vendredi de 8h30 à 18h00



Pour toute question technique:
Centre Contact Consommateurs
BP 20139 - 60307 SENLIS CEDEX

Tél. : 08 90 71 CONSO (08 90 71 26 67) 0,15€ TTC/mn

E-MAIL : ehp.consommateur@electrolux.fr

Permanence téléphonique du lundi au vendredi

ARTHUR MARTIN



Nous vous donnerons toujours plus.