

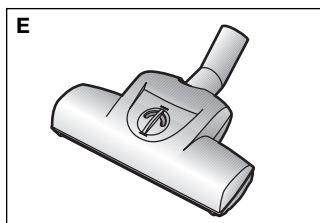

MARQUE: BOSCH

REFERENCE: BSA 2222

CODIC: 0372552

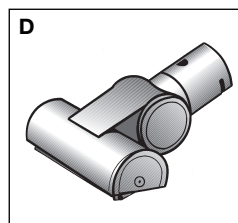
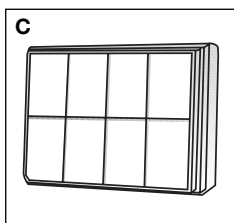
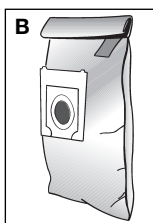
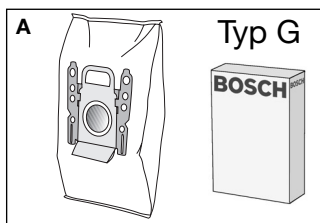
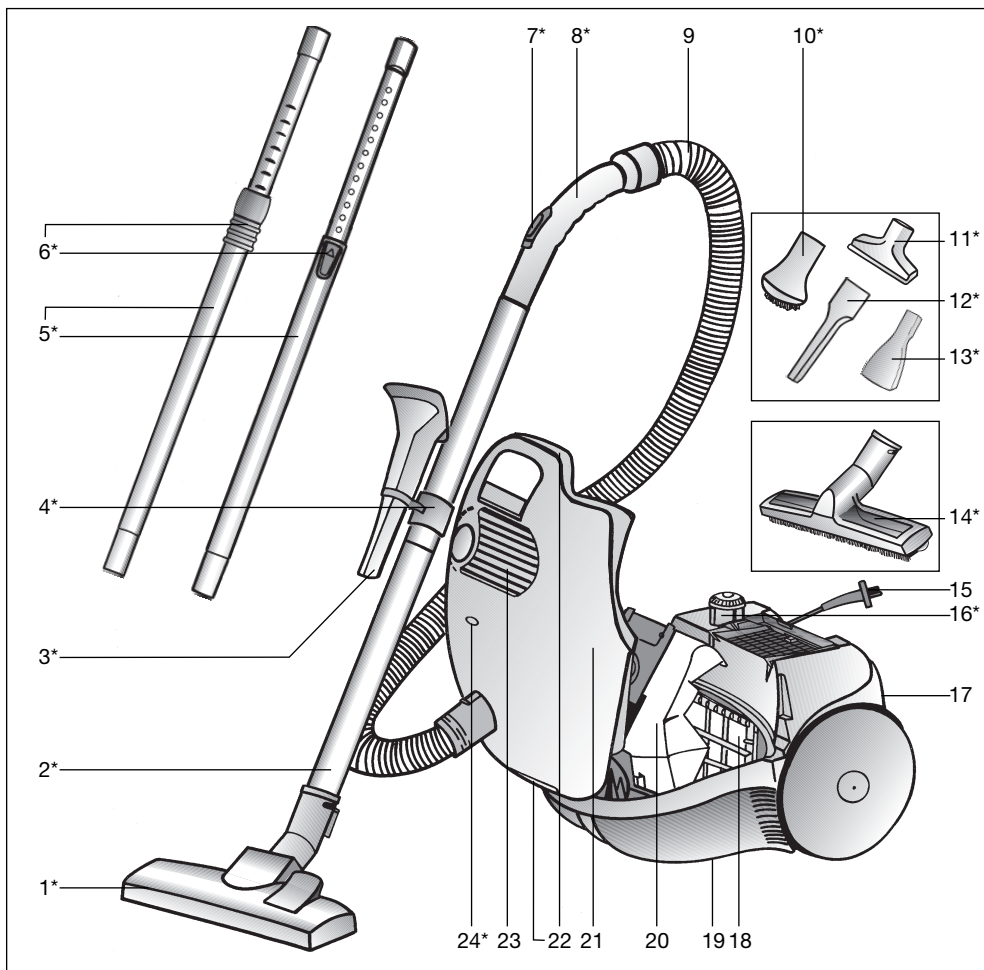

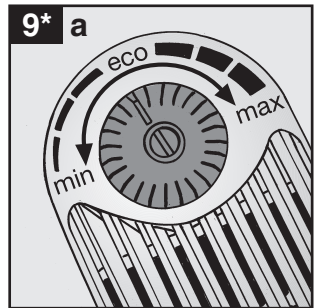
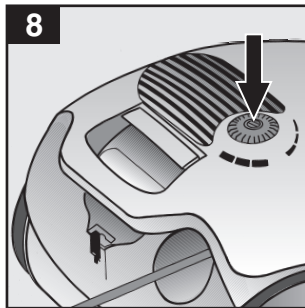
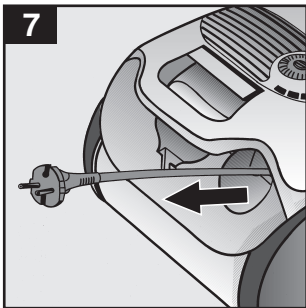
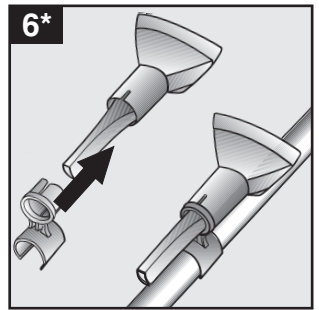
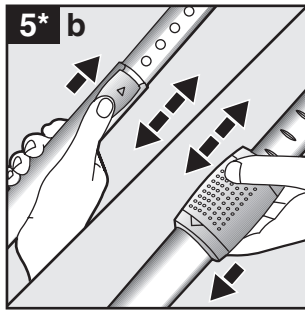
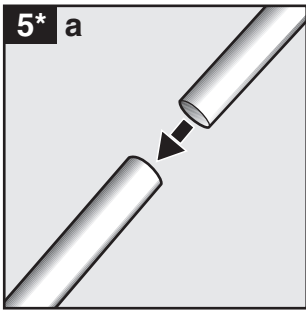
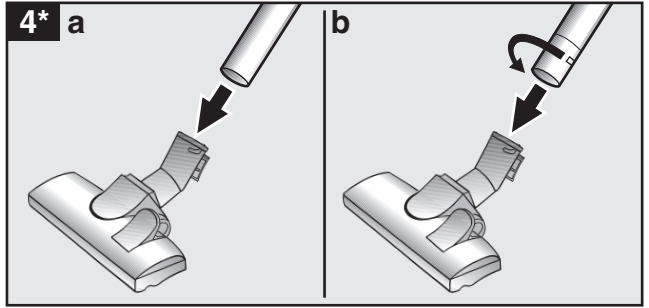
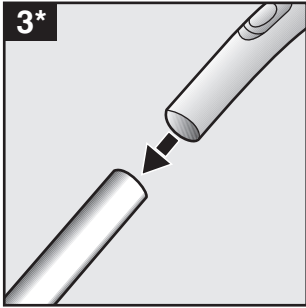
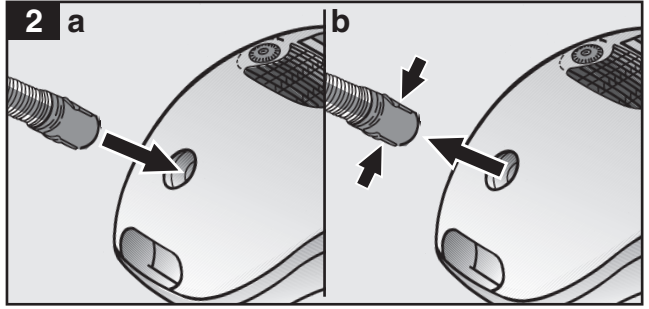
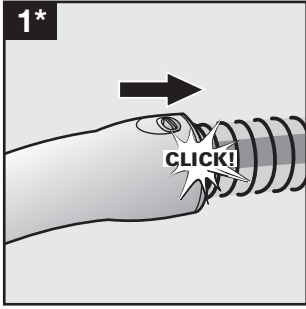

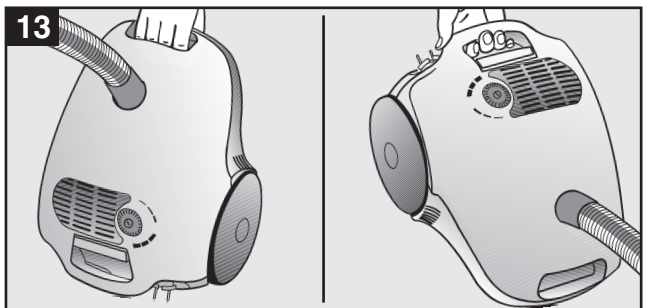
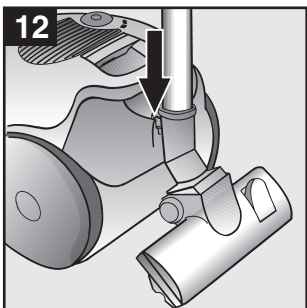
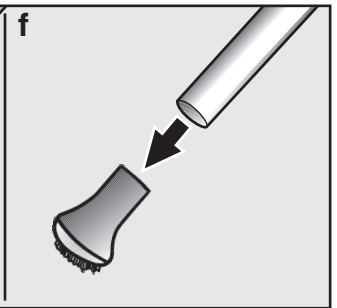
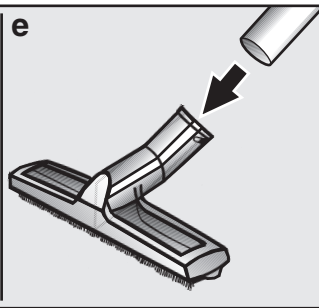
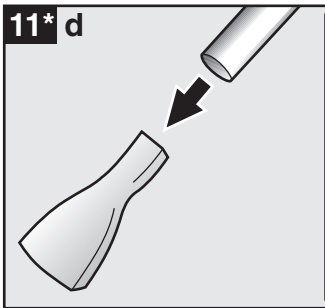
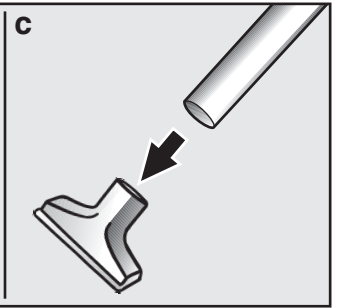
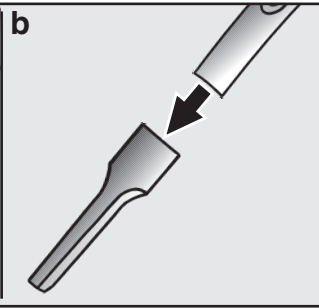
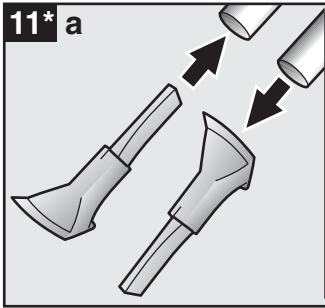
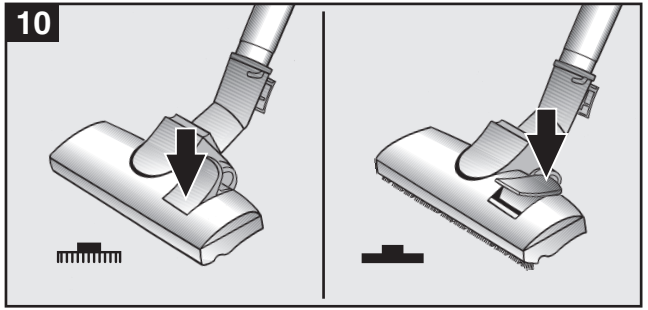
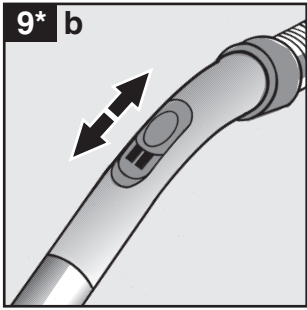

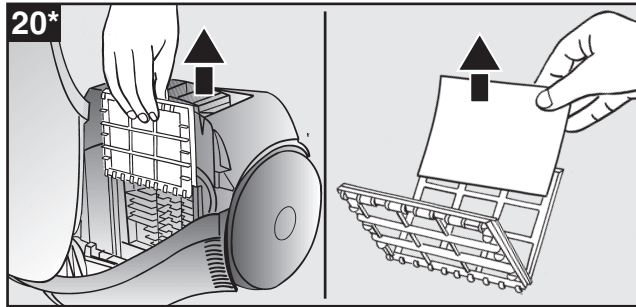
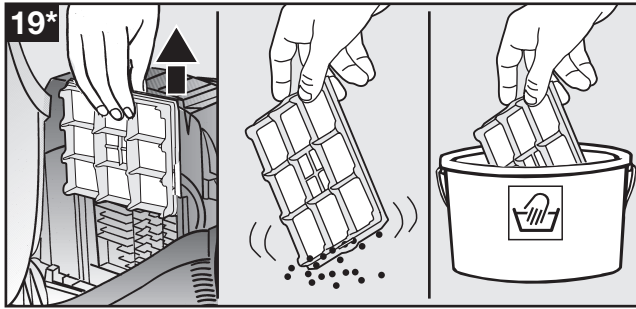
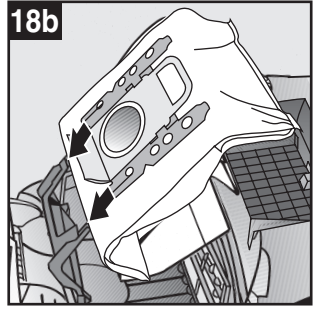
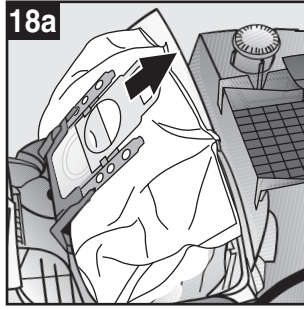
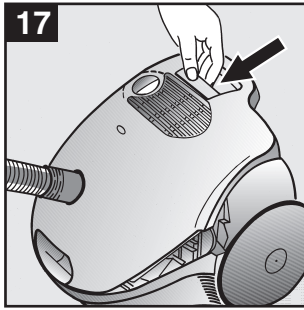
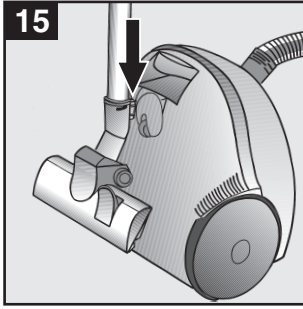
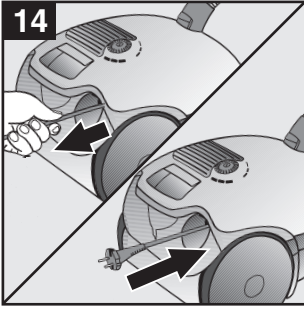

## Description de l'appareil

- |  |   |
|--|---|
| 1 Brosse pour sols multifonction*  | 17 Position parking                         |
| 2 Tube d'aspiration*   | 18 Filtre de protection du moteur           |
| 3 Suceur multi-usages*   | 19 Dispositif de rangement                  |
| 4 Support d'accessoires pour suceur multiusages*                               | 20 Sac aspirateur interchangeable en papier |
| 5 Tube télescopique*   | 21 Couvercle                                |
| 6 Bouton de verrouillage / manchon coulissant*                                 | 22 Poignée de transport                     |
| 7 Régulateur d'air additionnel*  | 23 Grille d'échappement                     |
| 8 Poignée du flexible*   | 24 Indication de changement du sac*         |
| 9 Flexible d'aspiration  |   |
| 10 Brosse pour meubles*  |   |
| 11 Suceur pour coussins*   |   |
| 12 Suceur pour joints*   |   |
| 13 Suceur pour matelas*  |   |
| 14 Brosse pour sols durs*  |   |
| 15 Câble de raccordement au réseau   |   |
| 16 Touche Marche/Arrêt avec régulateur électronique de la force d'aspiration * |   |
- \*suivant équipement

## Pièces de rechange et accessoires spéciaux

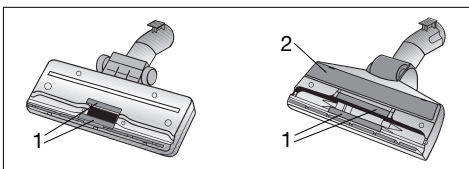

**Le ramasse-fils (1) et bande de polissage (2)** sont disponibles auprès du service après vente, qui les remplace également.

### **A Paquet de sac interchangeables en papier BBZ52AFG1**

Contient: 5 sacs interchangeables en papier avec fermeture 1 microfiltre hygiénique

### **B Sac textile (filtre permanent) BBZ10TFG** Sac réutilisable, à fermeture Velcro.

### **C Filtre HEPA BBZ8SF1**

Filtre supplémentaire pour un air soufflé plus pur. Conseillé aux personnes souffrant d'allergies. Remplacer une fois par an.

### **D Brosse TURBO-UNIVERSAL®-pour coussins BBZ42TB**

Brosser et aspirer en même temps les meubles capitonnés, matelas, sièges auto, etc.

Convient particulièrement pour aspirer les poils d'animaux. Le flux aspirant de l'aspirateur entraîne la brosse rotative.

Aucun branchement électrique nécessaire.

### **E Brosse TURBO-UNIVERSAL®-pour sols BBZ102TBB**

Brosser et aspirer en même temps les tapis et moquettes à poils courts et tous les revêtements de sols.

Convient particulièrement pour aspirer les poils d'animaux. Le flux aspirant de l'aspirateur entraîne la brosse rotative.

Aucun branchement électrique nécessaire

### **F Suceur pour sols durs BBZ122HD**

Pour aspirer les sols lisses (parquets, carrelages, terre cuite, ...)

Veillez conserver ces instructions de service. Lorsque des tiers utilisent cet aspirateur, veillez à ce qu'ils prennent connaissance de ces instructions de service.

## Emploi conforme aux fins d'utilisation

Cet aspirateur est conçu pour une utilisation domestique et non à des fins industrielles ou commerciales.

Utiliser cet aspirateur uniquement en respectant les indications de ces instructions de service. Le fabricant n'assume aucune responsabilité pour les dommages éventuels résultant d'un emploi non conforme aux fins d'utilisation ou d'une mauvaise manipulation.

Pour cette raison, veillez absolument tenir compte des remarques suivantes !

Cet aspirateur ne peut s'utiliser qu'avec :

- des filtres en papier interchangeables en papier d'origine
- des pièces de rechange, accessoires ou accessoires spéciaux d'origine

Cet aspirateur n'est pas conçu pour :

- aspirer sur des personnes ou des animaux
- aspirer
  - de petits êtres vivants (par exemple des mouches, des araignées, ...)
  - des substances toxiques, chaudes, incandescentes ou des objets à arêtes vives
  - des substances humides ou des liquides
  - des produits ou gaz facilement inflammables ou explosifs

## Consignes de sécurité

Cet aspirateur est conforme aux règles reconnues de la technique et aux consignes de sécurité relatives à ce domaine. Nous attestons sa conformité avec les directives européennes suivantes : 89/336/CEE (modifiée par les directives 91/263/CEE, 92/31/CEE et 93/68/CEE), 73/23/CEE (modifiée par la directive 93/68/CEE).

- Brancher l'aspirateur et le mettre en service uniquement en respectant la plaque signalétique.
- Ne jamais aspirer sans filtre interchangeable en papier.
  - ◆ Cela peut endommager l'appareil !
- Les enfants doivent utiliser l'aspirateur uniquement sous surveillance.
- Éviter d'approcher la brosse et le tube de la tête lorsque vous aspirez.
  - ◆ Risque de blessures !

- Ne pas utiliser le câble de raccordement au réseau pour porter / transporter l'aspirateur.
- En cas de fonctionnement continu de plusieurs heures, dérouler complètement le cordon électrique.
- Pour débrancher l'appareil, tirer sur la fiche et non pas sur le câble de raccordement au réseau.
- Ne pas faire passer le câble de raccordement au réseau sur des arêtes vives et ne pas le coincer.
- Débrancher la fiche de secteur avant d'effectuer quelques travaux que ce soit sur l'aspirateur.
- Ne pas mettre un aspirateur défectueux en service. Débrancher la fiche de secteur en cas de dérangement.
- Pour éviter des dangers, seul le service après-vente agréé est autorisé à effectuer des réparations et le remplacement de pièces de rechange sur l'aspirateur.
- Protéger l'aspirateur contre les intempéries, l'humidité et les sources de chaleur.
- Arrêter l'appareil lorsque l'on ne l'utilise pas.
- Lorsqu'un appareil ne sert plus, le rendre immédiatement inutilisable puis l'éliminer de façon conforme aux prescriptions.

## Remarques concernant l'élimination

### ■ Emballage

L'emballage protège l'aspirateur contre des détériorations pendant le transport. Cet emballage est composé de matériaux écologiques et il est donc recyclable. Veuillez déposer les matériaux d'emballage dont vous n'avez plus besoin dans les points de collecte du système de récupération "Grüner Punkt – Point Vert".

### ■ Appareil usagé

Les appareils usagés contiennent encore de nombreux matériaux recyclables. Pour cette raison, rappez votre appareil usagé à votre revendeur ou dans un centre de recyclage pour une récupération.

Veillez vous renseigner sur les possibilités actuelles d'élimination auprès de votre revendeur ou de l'administration de votre commune.

**Attention**

- Ne brancher l'appareil que sur une prise de courant protégée par un fusible d'au moins 16 A !

Si le fusible saute lorsque vous mettez l'appareil en marche, cela peut provenir du fait que d'autres appareils électriques ayant une puissance connectée élevée sont branchés sur le même circuit électrique. Vous pouvez éviter que le fusible ne saute en réglant la puissance la plus faible de l'appareil avant de le mettre en marche et en sélectionnant ensuite seulement une puissance plus élevée.

Prière d'ouvrir les pages portant les illustrations.

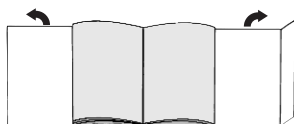

## Avant la première utilisation

### Figure 1\*

Emmancher la poignée sur le flexible d'aspiration et l'enclencher.

## Mise en service

### Figure 2

- a) Enclencher l'embout du flexible d'aspiration dans l'ouverture d'aspiration.
- b) Pour retirer le flexible d'aspiration, appuyer sur les deux boutons d'arrêt et retirer le flexible.

### Figure 3\*

Assembler la poignée et le tube d'aspiration.

### Figure 4\*

- a) Assembler la brosse pour sols et le tube d'aspiration.
- b) Enficher le tube télescopique dans l'embout du suceur pour sol et le tourner pour le bloquer.

### Figure 5\*

- a) Assembler les tubes d'aspiration.
- b) Pousser le bouton de réglage / le manchon coulissant dans le sens de la flèche pour déverrouiller le tube télescopique et régler la longueur souhaitée.

### Figure 6\*

Enfoncer le support d'accessoires sur le suceur multi-usages et le fixer sur le tuyau d'aspiration / télescopique.

### Figure 7

Saisir la fiche et tirer le câble de raccordement au réseau de la longueur souhaitée et introduire la fiche de secteur dans la prise.

### Figure 8

Mettre l'aspirateur en marche/l'arrêter en actionnant le bouton Marche/Arrêt dans le sens de la flèche.



### Figure 9\*

- a) Régler la force d'aspiration en tournant le bouton Marche/Arrêt dans le sens de la flèche.
  - b) Actionner le régulateur d'air additionnel dans le sens de la flèche pour régler en plus la puissance d'aspiration.
- Ouverture d'air additionnel ouverte
    - ↳ Réduction de la puissance d'aspiration
  - Ouverture d'air additionnel fermée
    - ↳ Puissance d'aspiration maximale

## Aspiration

### Figure 10

Régler le suceur pour sols :

- tapis et moquettes 
- sols lisses 

### Figure 11\*

Aspiration avec les accessoires (les enficher sur la poignée ou le tube d'aspiration, selon les besoins).

- a) Suceur multi-usages  
Pour aspirer les joints et dans les coins et pour les meubles capitonnés, les rideaux, etc.
- b) Suceur pour joints  
Pour aspirer les joints et dans les coins.
- c) Suceur pour coussins  
Pour aspirer les meubles capitonnés, les rideaux, etc.
- d) Suceur pour matelas  
Pour aspirer les matelas, les coussins, etc.
- e) Suceur pour sols durs  
Pour aspirer les revêtements de sols durs (carrelages, parquets, etc.)
- f) Brosse pour meubles  
Pour aspirer les cadres de fenêtres, les armoires, les moulures, etc.

\*suivant équipement



**Figure 12**

Pour les pauses de courte durée pendant l'utilisation, vous pouvez utiliser la position parking qui se trouve sur l'arrière de l'appareil. Introduire le crochet situé sur la brosse dans l'encoche sur l'arrière de l'appareil.

**Figure 13**

Pendant l'utilisation, par exemple dans un escalier, vous pouvez transporter l'appareil à l'aide des deux poignées.

**Lorsque le travail est terminé****Figure 14**

Débrancher la fiche de secteur.  
Tirer légèrement sur le câble de raccordement au réseau et le relâcher (le câble s'enroule automatiquement).

**Figure 15**

Pour entreposer/transporter l'appareil, vous pouvez utiliser le dispositif de rangement situé sous l'appareil. Placer l'appareil verticalement. Introduire le crochet situé sur la brosse dans l'encoche situé sous l'appareil.

**Changement du sac****Changement du sac à poussière****Figure 16\***

L'indicateur de changement du sac sur le couvercle devient jaune.

**Figure 17**

Ouvrir le couvercle en actionnant le levier de fermeture dans le sens de la flèche.

**Figure 18**

- a) Fermer le sac à poussière en tirant la languette de fermeture et le retirer.
- b) Introduire le nouveau sac à poussière en le poussant à fond dans le support.

- Attention : le couvercle ne se ferme que
- lorsque le sac en papier est en place !
- Après avoir aspiré des poussières fines (comme par exemple du plâtre, du ciment, etc.), nettoyer le sac du moteur et remplacer éventuellement le microfiltre.

**Nettoyer le filtre de protection du moteur**

Le filtre de protection du moteur devrait être régulièrement nettoyé en le frappant ou le rinçant!

**Figure 19\***

- Ouvrir le couvercle du compartiment de poussière (voir fig. 17).
- Retirer le filtre de protection du moteur dans le sens de la flèche.
- Nettoyer le filtre de protection du moteur en le frappant.
- Si le filtre de protection du moteur est très encrassé, il est recommandé de le rincer. Laisser ensuite sécher le filtre au moins 24 heures.
- Après le nettoyage, glisser le filtre de protection du moteur dans l'appareil et fermer le couvercle du compartiment de poussière.

**Changement du filtre avant moteur**

(Ne s'applique pas aux appareils équipés d'un filtre HEPA).

Quand le remplacer : chaque fois que l'on entame un nouveau paquet de sacs de rechange en papier.

**Figure 20\***

- Ouvrir le couvercle.
- Retirer le support du filtre et l'ouvrir.
- Retirer le microfiltre hygiénique usagé et le remplacer par un nouveau microfiltre hygiénique.
- Introduire le support du filtre dans l'appareil et fermer le couvercle.

**Entretien**

- Avant chaque nettoyage, arrêter l'appareil et débrancher la fiche de secteur.
  - Un produit nettoyant pour matières plastiques suffit pour nettoyer l'aspirateur et les accessoires en matière plastique.
- Ne pas utiliser de nettoyants abrasifs, pour
- verre ou universels.
- Ne jamais plonger l'aspirateur dans l'eau.
- Si besoin est, vous pouvez aspirer le compartiment à poussière à l'aide d'un second aspirateur ou le nettoyer simplement avec un chiffon à poussière / pinceau à poussière sec.

Sous réserve de modifications techniques

## **FR Conditions de garantie**

A l'étranger, les conditions de garantie applicables à cet appareil sont celles s'accordées par la filiale du pays concerné.

Celles-ci peuvent être fournies par le Revendeur auprès duquel vous avez acheté l'appareil ou directement auprès de notre filiale. Si vous aviez besoin d'utiliser la garantie, la présentation de la facture d'achat sera nécessaire.

fr

"Cet appareil est marqué selon la directive européenne 2002/96/CE relative aux appareils électriques et électroniques usagés (waste electrical and electronic equipment - WEEE). La directive définit le cadre pour une reprise et une récupération des appareils usagés applicables dans les pays de la CE."