



MARQUE : BRANDT

REFERENCE : LEDVD BDVP7X2 CAR

CODIC : 1380745

Brandt

EN INSTRUCTION MANUAL
FR MANUEL D'UTILISATION
NL GEBRUIKERSHANDLEIDING
IT MANUALE D'USO
ES MANUAL DE USO



BDVDP7X2

EN 7" Portable DVD player with twin screen
FR LECTEUR DVD PORTABLE - 2 ECRANS DE 17.8CM
NL 7" BREEDBEELD PORTABLE DVD SPELER - TWIN SCREEN
IT LETTORE DVD PORTATILE CON SCHERMO WIDESCREEN 7" - DOPPIA IMMAGINE
ES DVD PORTATIL 7" PANORAMICO - DOBLE PANTALLA

Contenu

Instructions de sécurité et informations.....	1
Introduction –Illustration du panneau	4
Introduction – Télécommande.....	5
Démarrage.....	7 & 8
Comment insérer le lecteur dans sa sacoche de transport (Alimentation, TV, USB, lecteur de cartes 3 en1,Moniteur)	
MP3/WMA/MPEG4.....	9
Lecture d'un CD photo.....	10
Réglages du système.....	11, 12&13
Paramètres DVD	
Réglages Vidéo	
Format d'écran	
Systèmes TV	
Smart Picture	
Réglages du contrôle parental	
Verrouillage parental	
Réglage du mot de passe	
Autres réglages	
Guide de dépannage.....	14
Spécifications.....	15

Instructions de sécurité et informations

Consignes d'utilisation et d'entretien sécurisés

Nous avons conçu et fabriqué ce produit conformément aux normes de sécurité européennes, néanmoins, comme pour tout équipement électrique, vous devez en prendre soin afin de garantir une utilisation non dangereuse et optimale. Voici quelques conseils pour vous y aider. Lisez attentivement ces instructions avant d'utiliser votre appareil pour la première fois.

- Ne rangez pas ce produit dans un endroit froid. Car lorsque le produit se réchauffe à la température ambiante, de la buée peut se former à l'intérieur et endommager ses circuits électroniques.
- Afin de vous prémunir contre les chocs électriques, ne démontez aucune partie du boîtier.
- En cas de panne, n'essayez pas de réparer l'appareil par vous-même, faites réviser l'appareil.
- Arrêtez d'utiliser l'appareil s'il ne fonctionne pas normalement, si un liquide a pénétré à l'intérieur ou s'il a été endommagé de quelque manière que ce soit, et débranchez-le immédiatement de la prise électrique, puis demandez conseil à un spécialiste.
- Ne faites pas tomber le produit et veillez à ce qu'il ne subisse aucun choc. Les manipulations brutales du produit peuvent endommager ses composants internes.
- La prise du câble d'alimentation sert de dispositif de déconnexion de l'appareil du secteur, elle doit donc toujours rester accessible:

AVERTISSEMENTS :

ATTENTION: Un risque d'explosion existe si les piles ne sont pas insérées dans le sens correct. Les piles doivent toujours être remplacées par des piles du même type ou d'un type équivalent.

Mise au rebut des piles

- Veuillez vous assurer de jeter les piles dans un endroit adapté.
- Ne jetez jamais les piles dans un feu ou avec les autres déchets ménagers.
- Mettez les piles usagées au rebut en respectant les instructions du fabricant.

Nettoyage

- Débranchez TOUJOURS le câble d'alimentation du lecteur DVD avant de le nettoyer.
- N'utilisez pas de nettoyant liquide ou en aérosol.
- Nettoyez le lecteur DVD avec un chiffon doux et humide (mais non mouillé).

Ventilation

Placez l'appareil sur une surface plane et dure, non exposée à la lumière du soleil et à l'écart de toute source de chaleur. Veillez à ce que les ouïes de ventilation, y compris celles présentes sous l'appareil, ne soient pas obstruées par des pièces d'ameublement molles.

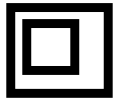

Cet appareil est équipé d'une double isolation, il n'est donc pas nécessaire de le connecter à la terre.



Cet appareil est équipé d'un laser de basse puissance. Des radiations laser invisibles peuvent se produire lorsque l'appareil est ouvert ou lorsque la fermeture ne s'enclenche pas ou qu'elle est défectueuse.

Évitez toute exposition au rayon. Ne regardez jamais directement le faisceau laser.



Une écoute prolongée du lecteur avec un niveau de volume maximum peut endommager l'audition de l'utilisateur. **AVERTISSEMENT:** Pour protéger vos capacités auditives, il est primordial que le casque ou les écouteurs utilisés avec ce produit soient conformes à l'Arrêté du 8 novembre 2005 de la République Française portant application de l'article L. 5232-1. Cela garantit que l'intensité acoustique n'excède pas 100 dB SPL. L'écoute prolongée à un volume élevé pendant plus de cinq heures par semaine peut léser vos capacités auditives.

**ATTENTION
RISQUE DE CHOC ÉLECTRIQUE!
NE PAS OUVRIR**

AVERTISSEMENT: La clé mémoire USB doit être directement branchée dans l'unité. N'utilisez pas de câble d'extension USB pour éviter un échec de transfert des données et la possibilité d'interférences.

Indication spéciale:

Quelques taches sombres peuvent apparaître sur l'écran LCD. Il s'agit d'un phénomène très fréquent dû à la technologie d'affichage par matrices actives, et n'est pas un signe de dysfonctionnement. Ne tentez jamais de réparer vous-même cet appareil. En cas de problème, veuillez ramener immédiatement l'unité chez le revendeur et en aviser notre société. L'affichage est constitué de nombreux composants électroniques de précision. Tout désassemblage ou modification de composants pourrait provoquer d'autres dommages.



MISE AU REBUT

La batterie de cet appareil n'est pas accessible.

Vous devez jeter ce produit en respectant les réglementations et législations locales.

Ce produit contient des piles et des composants électroniques, c'est pourquoi le produit en fin de vie ne doit pas être jeté avec les déchets ménagers, mais mis au rebut séparément.

Apportez l'appareil à un point de collecte local pour qu'il soit recyclé.

Certains centres de collecte acceptent les produits gratuitement.

REMARQUES CONCERNANT LES DROITS D'AUTEUR :

- Il est illégal de copier, diffuser, montrer, diffuser par câble, montrer en public ou louer sans autorisation un matériel protégé par des droits d'auteur.
- Ce produit intègre la protection contre la copie développée par Macrovision. Des signaux de protection contre la copie sont enregistrés sur certains disques. Lorsque ces disques sont enregistrés et mis en lecture, des parasites apparaîtront sur l'image. Ce produit intègre une technologie de protection des droits d'auteur protégée par des revendications de certains brevets des États-Unis et d'autres droits de propriété intellectuelle propriétés de Macrovision Corporation et d'autres détenteurs de droits. L'utilisation de cette technologie de protection des droits d'auteur doit être autorisée par Macrovision Corporation et est prévue pour une utilisation domestique et d'autres visionnages limités, sauf autorisation expresse contraire de Macrovision Corporation. La rétro-ingénierie et le désassemblage sont interdits.

Remarques concernant la manipulation des CD :

Ne touchez pas la face des disques sur laquelle les données sont encodées. Tenez les disques par leur tranche afin de ne pas laisser d'empreintes digitales sur leurs faces. Ne collez jamais d'autocollant ou de bande adhésive sur les disques.



Rangement des disques

Rangez les disques dans leur boîte après usage. Les disques ne doivent pas être exposés à la lumière directe du soleil ou à toute autre source de chaleur; ne les laissez jamais dans une voiture garée en plein soleil.

Nettoyage des disques

La poussière et les empreintes digitales peuvent détériorer la qualité de l'image et entraîner des distorsions sonores. Avant de lire un disque, nettoyez-le avec un chiffon propre. Essayez-le en allant du centre vers l'extérieur.



N'utilisez pas de solvants durs, comme de l'alcool, du benzène, du diluant, des nettoyants disponibles dans le commerce ou aérosols anti-statiques pour disques vinyles.

Illustration du panneau principal

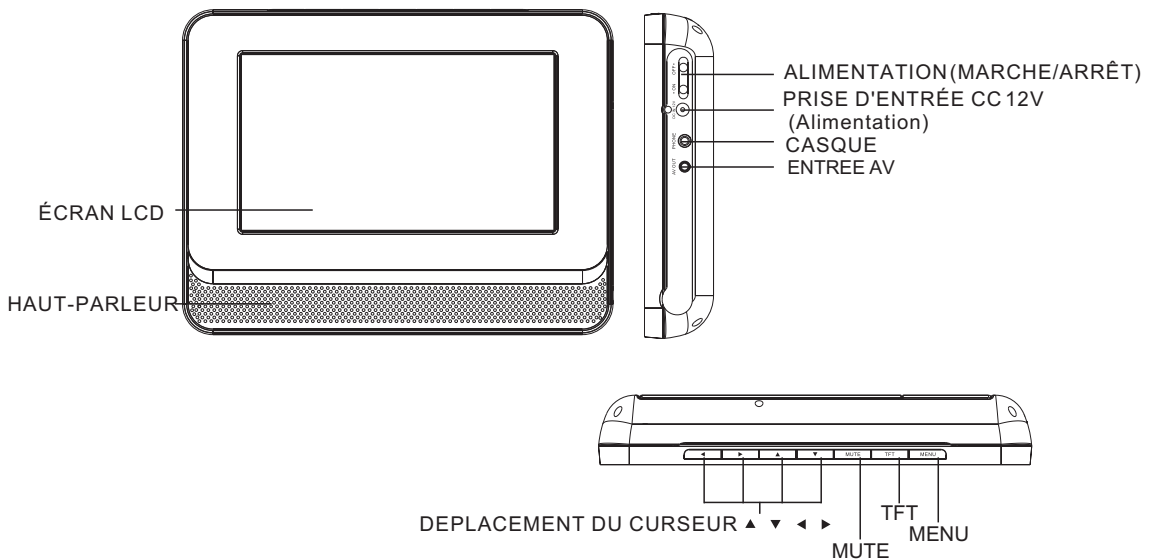
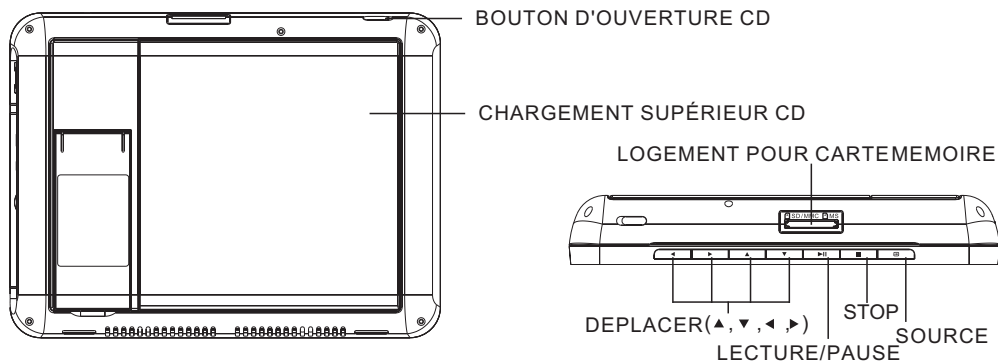
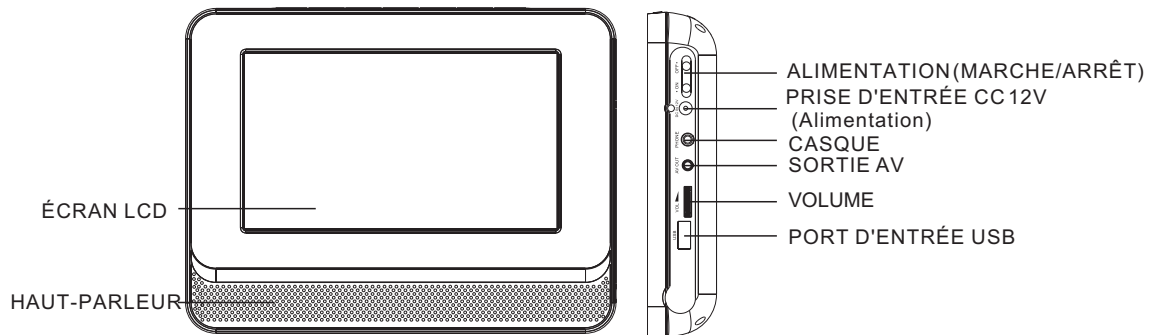

- ▲ ▼ : Permet d'ajuster la position du curseur
- ◀ ▶ : Permet de régler le volume.
- MUET : permet de couper le son du moniteur seulement.
- TFT : permet de mettre en marche/éteindre l'écran TFT.
- MENU : permet d'afficher le menu du moniteur (ex. : 4:3 16:9, PAL NTSC)

Description de la télécommande

Télécommande

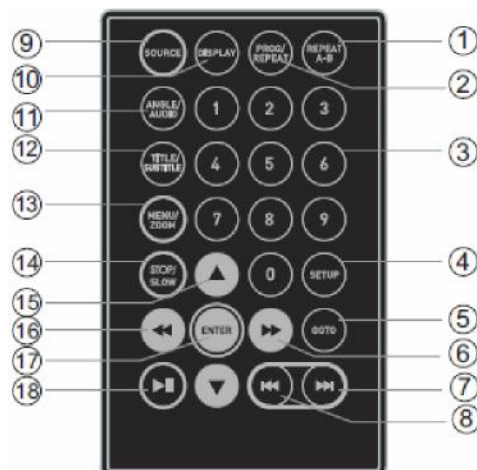

1. **A-B Repeat (Répétition A-B)** Appuyez une fois pour régler le point A et appuyez de nouveau pour régler le point B. Appuyez une nouvelle fois pour désactiver cette fonction.
2. **Prog/Repeat (Prog/Répétition)** Appuyez brièvement : Mode de répétition. Appuyez longuement (2 secondes): Mode de programmation DVD.
3. **Touches numériques 0 à 9**
4. **Réglages**
Pour ouvrir le menu des réglages.
5. **Goto (Aller à)**
Pour aller à un temps spécifique.
6. **Avance rapide**
7. **Suivant**
Pour accéder au chapitre / fichier suivant.
8. **Précédent**
Permet d'accéder au chapitre / fichier précédent.
9. **Source**
Pour sélectionner le mode d'entrée (DVD, USB, SD)
10. **Affichage**
Pour afficher les informations détaillées du fichier ou du disque en cours.
11. **Angle/Audio**
Appuyez brièvement : Pour changer le mode audio (si différents modes sont disponibles).
Appuyez longuement (2 secondes): Pour changer l'angle de visionnage (si différents modes sont disponibles).
12. **Titre/Sous-titres** Appuyez brièvement : Pour changer le mode des sous-titres (si des sous-titres sont disponibles).
Appuyer longuement (2 secondes): Pour accéder au menu des titres DVD.
13. **Menu/ Zoom**
Appuyez brièvement : Zoom in Long press (2 sec): Pour accéder au menu DVD.
14. **Arrêt / Ralenti**
Appuyez brièvement : Lecture au ralenti.
Appuyez longuement (2 secondes): Arrêt
15. **Touches directionnelles (▲▼◀▶):**
16. **Rembobinage rapide**
17. **ENTRER**
Pour confirmer et accéder aux options ou pour mettre les fichiers en lecture.
18. **Lecture/Pause**

Télécommande (suite)

Préparations de la télécommande

Placez la télécommande sur une surface plane et insérez la pile cellulaire fournie dans la télécommande comme suit.

1. Poussez le bouton vers la droite.
2. Tirez le compartiment à pile pour le sortir.
3. Insérez la pile dans le compartiment.
(Assurez-vous que de respecter les marques des polarités indiquées dans le compartiment).
4. Insérez le compartiment à pile dans la télécommande. (Un déclic retentira indiquant que le mode de verrouillage est enclenché).

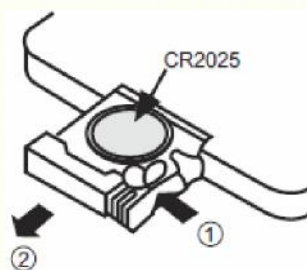

Données de la pile cellulaire

Type de pile : 1x CR2025, 3V

Durée de vie: environ 1 an (fréquence d'utilisation moyenne et température ambiante normale).

Fonctionnement de la télécommande

Pointez la télécommande vers l'unité principale lors de l'utilisation.

La télécommande fonctionne sur une distance d'environ 5 mètres autour du capteur et sur un angle d'environ 30 degrés du côté gauche et du côté droit. Enlevez tous les obstacles présents entre la télécommande et l'appareil. Veillez à ce que l'appareil ne soit pas exposé à la lumière directe du soleil.

La pile doit être changée si la télécommande ne fonctionne plus normalement ou si sa portée diminue.

Remarques concernant les piles

Enlevez les piles si la télécommande ne sera pas utilisée pendant une longue période. Si les piles sont laissées dans l'appareil, celui-ci peut être endommagé par les fuites de liquide de pile corrosif ; de tels dommages ne sont pas couverts par la garantie.

Démarrage

Insérer le lecteur dans sa sacoche de transport

Tout d'abord, insérez le DVD/CD que vous voulez utiliser dans le plateau du lecteur. Lorsque l'écran du lecteur est ouvert à la verticale dans la position de visionnage, tournez-le précautionneusement dans le sens des aiguilles d'une montre sur 180°, de sorte que le dos de l'écran soit dirigé vers vous, puis refermez l'écran. Décollez la bande Velcro sur le côté droit de la sacoche de transport, puis insérez le lecteur dans la sacoche par le côté gauche et recollez la bande Velcro.

Branchez le câble d'alimentation 12V fourni.

Si nécessaire, fixez le lecteur sur l'appui-tête du siège d'un véhicule avec les bandes réglables. Contrôlez le lecteur avec sa télécommande.

Connexion électrique

- Pour utiliser le lecteur dans un véhicule, connectez le câble d'alimentation pour véhicule fourni à la prise d'entrée **CC** de l'appareil, puis branchez-le sur l'allume-cigare du véhicule.
- Pour utiliser le lecteur dans un véhicule, connectez le câble d'alimentation fourni à la prise d'entrée CC de l'appareil, puis branchez-le sur une prise de courant.

Attention !

- Vérifiez que la tension indiquée sur la plaque signalétique de l'adaptateur correspond à la tension des prises de votre domicile.
- Pour débrancher l'appareil, tirez toujours sur l'adaptateur, jamais sur le câble.

Connexion à un téléviseur

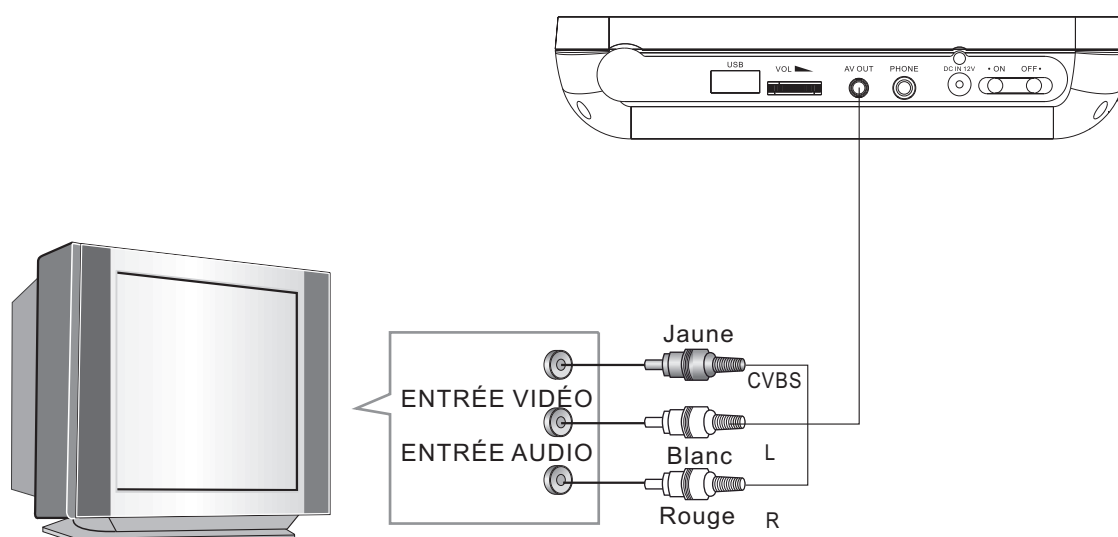

Connexion d'un périphérique USB

Appuyez sur la touche **SOURCE** de la télécommande jusqu'à atteindre le mode **USB**.

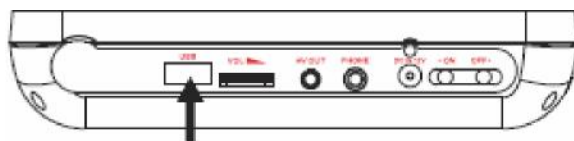

PORT D'ENTRÉE USB

Interface USB

Cette unité est pourvue d'un port USB pour mettre en lecture des fichiers de musique MP3, des fichiers JPEG et autres fichiers. Appuyez sur la touche <SOURCE> pour sélectionner le mode « USB ». Toutes les fonctions sont les mêmes que pour la lecture d'un disque. Le port USB est compatible avec les mémoires flash.

REMARQUE : Lorsque vous utilisez la fonction USB, assurez-vous que la clé USB est correctement insérée, car autrement cela pourrait provoquer une corruption de fichier.

Lecteur de carte 3 en 1

Cette unité est pourvue d'un port pour carte 3 en 1. Vous pouvez utiliser trois types de cartes (MMC, SD, MS) dans le port à cartes.

Appuyez sur la touche <SOURCE> et choisissez le mode CARTE pour mettre en lecture des fichiers de musique MP3, des films MPEG4 et des fichiers JPEG. Toutes les fonctions sont les mêmes que pour la lecture d'un disque.

REMARQUE : Ce produit peut lire les cartes SD jusqu'à 4Go et ne peut pas lire les cartes SDHC.

Batterie rechargeable

Votre lecteur DVD est équipé d'une batterie Lithium-Polymère intégrée.

Il est recommandé de recharger complètement la batterie avant d'utiliser l'appareil pour la première fois. Il faut généralement 2 heures et demie pour recharger complètement la batterie. Lorsque la batterie est en charge, l'indicateur DEL sera ROUGE.

Lorsque la batterie rechargeable est complètement chargée, l'indicateur DEL deviendra VERT. L'unité pourra fonctionner pendant environ 1 heure et demie, cependant le temps de fonctionnement réel dépend du disque ou des fonctions que vous utilisez.

Raccordement à un moniteur

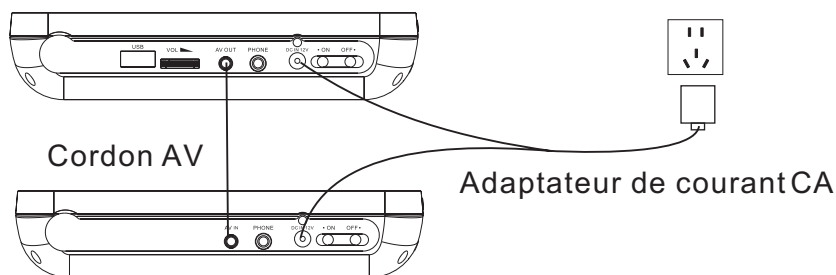

Lecture MP3/WMA/MPEG4

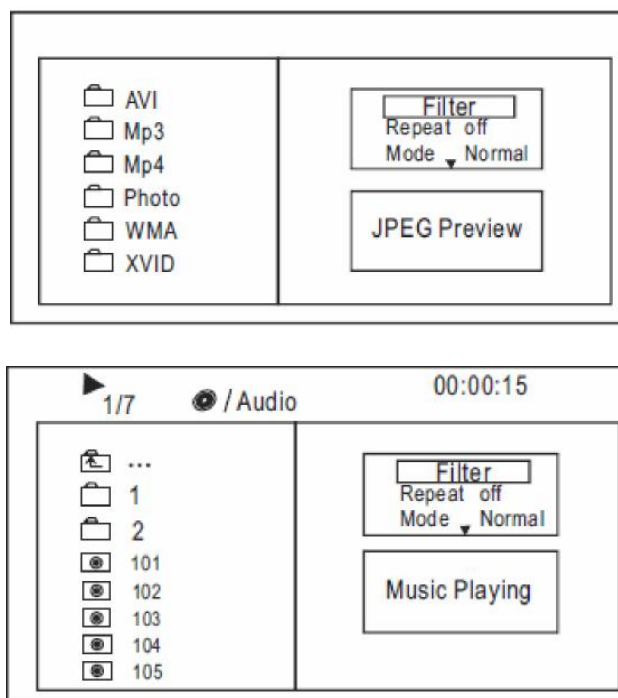

Le disque MP3/WMA/MPEG4 a une structure de répertoires comme illustrée sur le schéma. Appuyez sur les **touches directionnelles** pour choisir le répertoire racine, puis appuyez sur la touche **ENTRER** pour accéder au sous-répertoire. Appuyez sur les **touches directionnelles** pour choisir la plage désirée, puis appuyez sur **ENTRER** ou **PLAY (LECTURE)** pour mettre la musique ou le film désiré(e) en lecture.

Si vous voulez retourner au menu supérieur, appuyez sur les **touches directionnelles** pour choisir l'icône  et appuyez sur la touche **ENTER**.

NORMAL: Le mode de lecture aléatoire est annulé lorsqu'un autre **Mode** est sélectionné.

SHUFFLE: Permet d'activer le mode de lecture aléatoire. Lorsque la lecture atteint la fin du chapitre / de la plage en cours, la lecture continue avec un chapitre/une plage choisi(e) au hasard. Lorsque la fin de chaque chapitre / chaque plage est atteinte, un autre chapitre / une autre plage aléatoire sera mis(e) en lecture jusqu'à ce que tous les chapitres / plages ont été mis(es) en lecture ou que le mode de lecture aléatoire est annulée en choisissant une autre option de **Mode**.

INTRODUCTION MUSICALE: Dans ce mode, le média sera mis en lecture durant 10 secondes puis le média suivant sera mis en lecture.

MODE ÉDITION: Pour activer le mode de lecture programmée. Lorsque vous sélectionnez ce mode, appuyez sur la **touche directionnelle** de GAUCHE pour accéder au répertoire et appuyez sur **ENTER** pour choisir la plage désirée puis appuyez sur **Add to program (Ajouter au programme)** pour ajouter la plage sélectionnée au programme.

MENU DE PROGRAMMATION : Pour afficher les plages programmées.

TOUCHES DE NAVIGATION: Pour afficher le répertoire des plages.

AJOUTER AU PROGRAMME: Choisissez la plage et appuyez sur **Add to program (Ajouter au programme)** pour ajouter une plage au répertoire de lecture programmée.

EFFACER LE PROGRAMME: En mode d'arrêt complet (lorsque la touche **STOP** est pressée deux fois), choisissez la plage que vous désirez supprimer puis appuyez sur **Clear program (Supprimer le programme)** pour supprimer la plage du répertoire de lecture programmée.

Lecture d'un CD photo

Le disque CD PHOTO a une structure de répertoires comme illustrée ci-dessous :

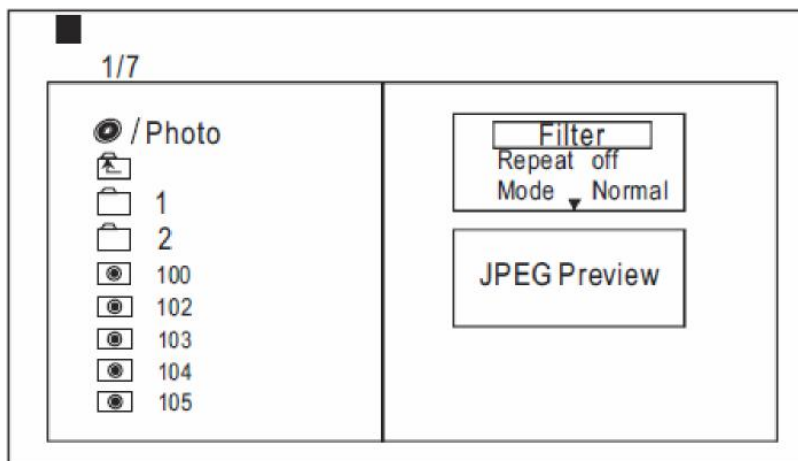

Appuyez sur les **touches directionnelles** pour choisir le répertoire racine, puis appuyez sur **ENTRER** pour accéder au sous-répertoire.

Appuyez sur les **touches directionnelles** pour choisir la photo souhaitée, puis appuyez sur **ENTRER** ou **PLAY (LECTURE)** pour mettre l'image en lecture.

Si vous voulez retourner au menu supérieur, appuyez sur les **touches directionnelles** pour choisir l'icône  et appuyez sur la touche **ENTER**.

Rotation de l'image

En mode de lecture d'image, appuyez sur les **touches directionnelles** pour faire pivoter l'image. Appuyez sur la touche **ANGLE** pour changer le mode de balayage des photos.

Réglages du système

Fonctionnement général des Menus

Appuyez sur la touche **PARAMÈTRES** de la télécommande, le menu des paramètres s'affichera. Sélectionnez l'un des paramètres avec les **touches directionnelles**, puis appuyez sur la touche **ENTRER** pour confirmer.

Appuyez sur la **touche directionnelle** de gauche pour retourner au menu supérieur.

Appuyez à nouveau sur la touche **RÉGLAGES** pour quitter le mode des réglages.

Dans le menu des réglages, vous pouvez choisir l'une des options suivantes.

Réglage de la langue

Sélectionnez le paramètre **Langue** dans le menu des réglages pour afficher le sous-menu du paramètre Langue, comme illustré ci-dessous.

Langue	Langue d'affichage
Vidéo	Sous-titres
Contrôle parental	Sous-titres MPEG4
Autres réglages	Audio
	Menu DVD

Langue d'affichage

Ce paramètre vous permet de configurer la langue des menus des paramètres et d'affichage à l'écran.

Sous-titres

Ce paramètre vous permet de configurer la langue des sous-titres.

Suivez les instructions de fonctionnement du paragraphe des **Réglages du menu DVD** et sélectionnez l'option désirée.

Sous-titres MPEG4

Sélectionnez différentes options d'encodage des sous-titres MPEG4.

Audio

Suivez les instructions de fonctionnement du paragraphe des **Réglages du menu DVD** et sélectionnez l'option désirée.

Ce paramètre vous permet de sélectionner une des langues audio de doublage enregistrées sur le disque.

Menu DVD

Ce paramètre offre des options de langue dans le menu du film en lecture..
Suivez les instructions de fonctionnement du paragraphe des **Réglages du menu DVD** et sélectionnez l'option désirée.

Réglages vidéo

Sélectionnez le paramètre **Vidéo** dans le menu des réglages pour afficher le sous-menu **Vidéo**.

Langue	Format d'écran Système TV Smart Picture
Vidéo	
Contrôle parental	
Autres réglages	

Format d'écran

Le format d'affichage de l'image dépend du format d'enregistrement du disque. Certains disques ne peuvent pas afficher le format que vous souhaitez sélectionner. Si vous regardez un disque enregistré dans le format 4:3 sur un écran TV panoramique, l'image sera encadrée de deux barres noires sur la gauche et la droite de l'écran.

Vous devez adapter la configuration de l'affichage au type de téléviseur dont vous êtes équipé.

Système TV

Ce produit fonctionne avec plusieurs systèmes TV, y compris **NTSC et PAL**.

Si votre téléviseur ne dispose que du système **NTSC ou PAL**, l'écran clignotera et deviendra incolore si un mauvais système est sélectionné.

REMARQUE : Pour plus d'informations sur le format de sortie, reportez-vous aux instructions de votre téléviseur.

Smart Picture

Réglez les effets de l'affichage pour la sortie vidéo:

STANDARD: Effet par défaut.

LUMINOSITÉ: Réglage interne pour un écran plus ou moins lumineux.

SOFT: Réglage interne pour un effet visuel doux.

DYNAMIQUE: L'utilisateur ajuste la luminosité, le contraste, la couleur, etc.

Réglages du contrôle parental

Sélectionnez **Rating** (Contrôle parental) dans le menu des réglages et le sous-menu de contrôle parental s'affichera.

REMARQUE : Certains DVD ne permettent pas cette fonction.

Langue	Contrôle Parental Réglage du mot de passe
Vidéo	
Contrôle parental	
Autres réglages	

Verrouillage parental

L'utilisateur peut configurer une catégorie pour activer la fonction de contrôle parental du lecteur. Sélectionnez **Contrôle Parental** et appuyez sur **ENTRER** pour modifier la configuration.

*REMARQUE : Vous devez saisir le mot de passe avant de pouvoir configurer le **Contrôle Parental**.*

Réglage du mot de passe

Avec les touches numériques de 0 à 9, saisissez un mot de passe à quatre chiffres, puis appuyez sur **ENTRER** pour confirmer. *REMARQUE : Si vous oubliez votre mot de passe, utilisez le mot de passe universel 6666 pour déverrouiller l'appareil.*

Autres réglages

Sélectionnez **AUTRES RÉGLAGES** dans le menu des réglages pour afficher le sous-menu correspondant :

* Utiliser les réglages par défaut

Utilisez la réinitialisation pour restaurer les réglages par défaut et recharger le disque.

Langue	Utiliser les réglages par défaut
Vidéo	
Contrôle parental	
Autres réglages	

Guide de dépannage

Suivez les mesures de résolution des problèmes décrits dans la section suivante avant de contacter le centre d'assistance à la clientèle.

Éteignez immédiatement le lecteur DVD dès que vous détectez un dysfonctionnement. Débranchez le câble d'alimentation et vérifiez si le lecteur DVD est anormalement chaud ou si une émission de fumée se produit.

Problème	Cause possible	Solution
Le lecteur DVD ne fonctionne pas.	Le couvercle CD n'est pas fermé	Fermez le couvercle CD
	Il n'y a pas de CD dans le compartiment.	Insérez un disque
	Le disque est inséré dans le mauvais sens	Insérez le disque avec la face imprimée orientée vers le haut.
	Le disque est sale ou déformé	Nettoyez le disque ou insérez un autre disque.
	Le code régional du lecteur ne correspond pas au code régional du disque DVD	Insérez un DVD avec un code régional correspondant à la région de lecture du lecteur
	De l'humidité s'est déposée sur la lentille.	Enlevez le disque et éteignez le lecteur DVD durant au moins deux heures.
Il n'y a pas de son	L'appareil n'est pas correctement connecté.	Vérifiez les connexions et connectez l'appareil de façon correcte
	Le casque est connecté (le haut-parleur est désactivé)	Déconnectez le casque
	Les réglages audio du DVD sont incorrects	Vérifiez les réglages audio et corrigez les réglages.
	Le disque est sale ou déformé	Nettoyez le disque ou insérez un autre disque.
Il n'y a pas de vidéo	L'écran TV est éteint ou est réglé sur un mode vidéo incorrect.	Mettez l'écran LCD en marche et/ou réglez le mode vidéo correct.
	L'appareil n'est pas correctement connecté.	Vérifiez les connexions et connectez l'appareil de façon correcte
Pauvre qualité vidéo et/ou audio	Le disque est sale ou déformé	Nettoyez le disque ou insérez un autre disque.
La lecture d'une section se répète	Le mode de répétition en boucle est activé.	Désactivez le mode de répétition en boucle
	Le disque est sale ou déformé	Nettoyez le disque ou insérez un autre disque.
La télécommande ne fonctionne pas	Il y a un obstacle entre la télécommande et le lecteur DVD.	Enlevez l'obstacle.
	La télécommande n'est pas orientée vers le lecteur DVD.	Pointez directement la télécommande vers le lecteur DVD.
	La pile de la télécommande est insérée d'une manière incorrecte.	Vérifiez les polarités de la pile et si nécessaire, réinsérez la pile dans le sens correct.
	La pile est trop faible ou complètement déchargée	Insérez des piles neuves.

Autres causes possibles :

Les décharges statiques ou d'autres interférences externes peuvent provoquer un dysfonctionnement du lecteur DVD. Si cela se produit, débranchez le câble d'alimentation de la prise secteur et rebranchez-le.

Si le problème persiste, débranchez l'appareil du secteur et consultez le service d'assistance à la clientèle ou un atelier de réparation.

Spécifications

Mode de lecture Disques compatibles	NTSC/PAL DVD, VCD, CD, MP3, CD-R, CD-RW, JPEG. DVD+ -R/W, MPEG4
Caractéristiques vidéo	
Proportion vidéo nuisance/bruit	≥65dB.
Résolution de sortie AV	≥ 500 lignes.
Caractéristiques Audio	
Réponse en fréquence:	fs 96KHz: 20Hz-20KHz:±1 dB
Proportion audio nuisance/bruit	≥90dB
Échelle dynamique	≥-80dB
Distorsion:	< 0.01%
Convertisseur D/A	96KHz/24bit

Caractéristiques de sortie	
Écran d'affichage	LCD TFT couleur
Taille d'écran	7 pouces
Sortie Vidéo	1Vp-p(75Ω)
Sortie Audio	2 canaux
Tension d'entrée	ENTRÉE CC 12V
Consommation électrique	≤12W
Batterie	1300mAH
Dimensions	212x160x35mm
Poids	Unité principale 0,66kg - secondaire 0,44kg

Les spécifications sont sujettes à des changements sans avis préalable.