



MARQUE: CANDY

REFERENCE: CFM 2755 A INOX

CODIC: 2338521

PARTIE GENERALE

1) Lire attentivement les instructions contenues dans ce livret car elles vous donnent d'importantes indications au sujet de la sécurité, de l'emploi, de l'entretien et de l'installation.

Conserver soigneusement ce livret qui pourra vous aider par la suite.

2) Après avoir déballé l'appareil, vérifiez son bon état. Signalez toute anomalie à votre revendeur.

Cet appareil ne doit être destiné qu'à l'emploi pour lequel il a été construit, c'est-à-dire pour la conservation des aliments.

Tout autre emploi est abusif, donc dangereux.

Le constructeur ne peut être retenu responsable de dommages éventuellement causés par un emploi abusif, erroné et déraisonnable.

Déclaration de conformité: cet appareil est, dans ses parties destinées à entrer en contact avec des substances alimentaires, conforme à la prescription de la Dir. EEC 89/109.

CE Cet appareil est conforme aux directives 89/336/EEC, 73/23/EEC et modifications successives.

UTILISATION DU REFRIGERATEUR

Branchement électrique

Ce réfrigérateur est conçu pour fonctionner selon la tension nominale de courant indiquée sur la plaquette à l'intérieur de l'appareil. Les écarts de tension ne doivent pas dépasser, en plus ou en moins, 10% de la tension nominale.

Avant de brancher l'appareil, vérifiez que les données techniques de la plaquette, se trouvant à l'intérieur de l'appareil correspondent à celles du réseau de distribution électrique.

En cas d'incompatibilité entre la prise et la fiche de l'appareil, faire remplacer la prise par un technicien qualifié qui contrôlera également que la section des câbles de la prise corresponde à la puissance absorbée par l'appareil.

Nous déconseillons vivement l'emploi d'adaptateur de prises à fiches multiples et/ou de rallonges. La prise d'alimentation du réfrigérateur doit avoir une excellente mise à la terre. Il faut absolument vérifier ce dispositif de sécurité et, en cas de doute, faire contrôler l'installation par un technicien qualifié.

Le constructeur n'est absolument pas responsable des dommages éventuels causés par l'absence de mise à la terre.

INSTALLATION

Dans les modèles où les pieds ne sont pas montés, visser ces derniers dans les trous filetés situés en-dessous du réfrigérateur. Les deux pieds avant doivent être légèrement dévissés afin de laisser au réfrigérateur une faible inclinaison en arrière.

Le cas échéant, appliquer les entretoises (fig. 1) pour obtenir une circulation parfaite de l'air sur la paroi arrière: faire attention à ne pas boucher les fentes de ventilation en laissant un espace d'au moins 5 cm.

Eviter d'installer le réfrigérateur près d'une source de chaleur. Eviter également l'installation dans une pièce où la température reste longtemps inférieure à +16°C et supérieure à +38÷43 °C.

Pour le réfrigérateur à deux portes vérifier que le tuyau de vidange de l'eau de dégivrage

aboutisse dans la cuvette d'évaporation placée à l'arrière du réfrigérateur, au-dessus du compresseur.

Le réfrigérateur peut-être aussi installé sous les éléments de cuisine; dans ce cas la libre circulation de l'air doit être garantie, laissant un espace libre d'environ 5 centimètres entre le meuble et l'appareil ou dans la partie postérieure du meuble.

Une mauvaise installation peut causer des dommages aux personnes, aux animaux et aux choses et le constructeur ne peut en être retenu responsable.

CONSEILS POUR LE CONTRÔLE DE LA TEMPÉRATURE ET POUR LE RESPECT DES RÈGLES D'HYGIÈNE ALIMENTAIRE

Une bonne utilisation du réfrigérateur et le respect des règles hygiéniques alimentaires contribuent de façon significative à une meilleure conservation des aliments.

Contrôle de la température

Placer les aliments les plus délicats dans la zone la plus froide de l'appareil: en général, la basse au-dessus des tiroirs à fruits et à légumes.

Les aliments cuits doivent être mis dans des récipients hermétiques, laisser refroidir puis placer dans la zone centrale du réfrigérateur.

Les fruits et les légumes doivent être placés dans les récipients prévus à cet effet dans la partie basse du réfrigérateur.

Respect des règles d'hygiène alimentaire

Éliminer les enveloppes d'emballage avant de mettre les aliments à l'intérieur du réfrigérateur.

Emballer les aliments frais: de cette façon, ils se conservent plus longtemps et on évite qu'ils se contaminent mutuellement.

Disposer les aliments frais de façon que l'air puisse circuler librement à l'intérieur du réfrigérateur.

Nettoyer fréquemment l'intérieur du réfrigérateur en utilisant des détergents délicats mais qui ont un pouvoir bactéricide certain.

INFORMATIONS POUR L'ENVIRONNEMENT

Emballage, traitement des déchets

Après avoir déballé l'appareil, ne pas jeter l'emballage à la poubelle mais trier les différents matériaux (comme le polystyrène, le carton, etc. ...) selon les prescriptions locales pour l'élimination des ordures et selon les normes en vigueur.

Attention

Cet appareil est produit sans utiliser de CFC; le circuit réfrigérant contient un fluide HFC R 134a ou, alternativement, du gaz isobutane R 600 a. Pour plus de détails, voir la plaque signalétique.

Pour les opérations de nettoyage, n'utiliser aucun outil ou méthode autre que ce qui est décrit dans le chapitre s'y rapportant pour éviter d'endommager l'appareil.

Pour les appareils à l'isobutane (R 600 a)

L'isobutane est un gaz naturel qui n'a aucun effet sur l'environnement mais qui est inflammable. Il est donc indispensable de s'assurer que:

- l'installation de l'appareil se fait dans locaux ayant un volume libre de plus de 3 mètres cube;

- les ouvertures de ventilation de l'appareil sont maintenues libres et propres;
- le circuit réfrigérant de l'appareil n'est pas endommagé, que ce soit intérieurement (en utilisant des objets coupants ou pointus de façon incorrecte) ou extérieurement (opérations incorrectes en cours de nettoyage du circuit condensateur).

Au terme de la durée de vie de l'appareil, celui-ci devra être mis en condition de sécurité avant de l'envoyer à la décharge. Pour cela, s'adresser à votre revendeur ou à l'administration locale chargée de cela.

UTILISATION DU COMPARTIMENT RÉFRIGÉRATEUR

Pour conserver l'arôme au mieux, substance et fraîcheur de tous les aliments à disposer, nous vous recommandons de les enrouler préalablement dans des feuilles d'aluminium ou de plastique ou de les placer dans les bacs appropriés avec couvercle.

Il est ainsi évité toute superposition d'arômes.

Nous conseillons de disposer les aliments comme suit:

Viandes en général, poissons, charcuterie: sur la grille au dessus du bac fruits et légumes.

Aliments cuits, gâteaux, etc...: sur les grilles supérieures.

Oeufs et boites de lait: dans la contreporte de l'appareil.

Fruits et légumes: dans le bac prévu à cet effet, s'ils sont emballés dans un sachet "plastique"; il est préférable de le percer pour une meilleure conservation.

Produits et conserve: une fois la boîte ouverte, retirer la nourriture restante et la conserver dans un autre récipient qui ne soit pas en métal.

Important: S'assurer d'une circulation de l'air entre les différents conditionnements.

Remettre les aliments cuits uniquement refroidis ainsi que les liquides dans des bacs avec couvercle.

EXPLICATION DES SYMBOLES

Réfrigérateur

Le compartiment à basse température est idéal pour la conservation des aliments surgelés pendant une période limitée (une semaine environ).

Réfrigérateur

Le compartiment à basse température est idéal pour la conservation des aliments surgelés pendant une période moyenne (un mois environ).

Réfrigérateur

Le compartiment à basse température est idéal pour la conservation des aliments surgelés pendant une période prolongée (trois mois environ), pour la conservation des crèmes glacées et des produits similaires.

Réfrigérateur - Réfrigérateur/Congélateur

Le symbole indique la possibilité de congeler les produits frais et de conserver à basse température les produits surgelés pendant une période prolongée, selon les indications du tableau de congélation.

RÉGLAGE DE LA TEMPERATURE

La température ambiante, la charge et la fréquence d'ouverture de la porte de l'appareil électro-ménager, influencent la température interne. Quand on modifie le réglage, l'appareil peut ne pas démarrer immédiatement car il est en pause. Le réglage de la température

re se fait en agissant sur la manette du thermostat qui se trouve à l'intérieur ou à l'extérieur du réfrigérateur. Sur la position "0" le réfrigérateur ne fonctionne pas, "0" signifie arrêt. Il est préférable de mettre le bouton du thermostat en position intermédiaire. En tournant le bouton du thermostat dans le sens des aiguilles d'une montre, la température dans le réfrigérateur descend.

Si la température de votre pièce est élevée, le réfrigérateur fonctionne continuellement, ceci pouvant occasionner la formation de givre. Dans ce cas, mettre le bouton du thermostat sur une position moins élevée.

VERSION MONO COMPRESSEUR ET DOUBLE COMPRESSEUR ENCASTRABLES AVEC BANDEAU DE COMMANDE

Dans la version "double compresseurs" la température de la partie "réfrigérateur" est réglable à l'intérieur du compartiment réfrigérateur tandis que celle de la partie "congélateur" est réglable sur le bandeau de commande (fig. 2).

Le thermostat "D" contrôle le compartiment "congélateur".

Sur la position "0", le congélateur ne fonctionne pas.

En tournant le bouton dans le sens horaire, le congélateur se met en route et le témoin lumineux vert "A" s'allume.

En positionnant le bouton sur "S" (congélation rapide), le témoin lumineux jaune "C" s'allume et le compresseur fonctionne en continu pendant 50 heures. Au bout de 50 heures, le témoin jaune clignote indiquant que la congélation rapide est terminée et que le thermostat doit être replacé en position normale.

Le témoin lumineux d'alarme rouge "B" s'allume lorsque la température dans le congélateur n'est pas correcte. Cela signifie que:

- l'appareil vient juste d'être mis en route
- la porte est restée ouverte ou mal fermée
- insertion d'aliments frais à congeler trop importante.

Le témoin lumineux d'alarme rouge s'éteindra lorsque la température du congélateur correcte sera atteinte.

La version "simple compresseur" ne possède qu'une seule sélection sur le bandeau de commande (fig. 2).

Le thermostat "D" contrôle les compartiments "congélateur" et "réfrigérateur".

Sur la position "0", l'appareil ne fonctionne pas.

En tournant le bouton dans le sens horaire, l'appareil se met en route et le témoin lumineux vert "A" s'allume.

En positionnant le bouton sur "S" (congélation rapide), le témoin lumineux jaune "C" s'allume et le compresseur fonctionne en continu pendant 6 heures. Au bout de 6 heures, le témoin jaune clignote indiquant que la congélation rapide est terminée et que le thermostat doit être replacé en position normale.

Le témoin lumineux d'alarme rouge "B" s'allume lorsque la température dans le congélateur n'est pas correcte. Cela signifie que:

- l'appareil vient juste d'être mis en route
- la porte est restée ouvert ou mal fermée
- insertion d'aliments frais à congeler trop importante.

Le témoin lumineux d'alarme rouge s'éteindra lorsque la température du congélateur correcte sera atteinte.

BANDEAU DE CONTROLE (fig. 4b & fig. 13) POUR RÉFRIGÉRATEUR BI-COMPRESSEUR

Le thermostat "A" contrôle la congélation. Tournez la manette dans le sens des aiguilles d'une montre, le congélateur se met en marche et les voyants "B" vert et "C" rouge

s'allument. le voyant rouge "C" s'éteint dès que le congélateur atteint la température sélectionnée.

Le voyant jaune "E" s'allume (comme sur fig. 4b) lorsque le bouton de la congélation rapide "F" est enfoncé, alors que sur le modèle dont le bandeau de contrôle est indiqué fig.13, la super congélation est activée quand la manette "A" est positionnée sur "Super". La manette de thermostat "H" contrôle la température du réfrigérateur, si elle est positionnée sur "0", le réfrigérateur ne fonctionne pas. Pour mettre le réfrigérateur en marche : tournez la manette "H" dans le sens des aiguilles d'une montre et le voyant vert "G" s'allume.

BANDEAU DE CONTROLE (fig. 4) POUR RÉFRIGÉRATEUR CONGÉLATEUR "NO FROST" MONO-COMPRESSEUR

La manette de thermostat "A" contrôle la température du réfrigérateur, si elle est positionnée sur "0", le réfrigérateur et le congélateur ne fonctionnent ni l'un ni l'autre. La manette "H" commande la température du réfrigérateur. Lorsque l'on tourne la manette "A" dans le sens des aiguilles d'une montre, le freezer se met en marche : le voyant "B" s'enclenche et le voyant "C" clignote. Cette opération doit uniquement être effectuée lorsque l'appareil est en fonctionnement.

Les 4 voyants verts "D" indiquent la température à l'intérieur du congélateur. Le voyant jaune "E" s'allume lorsque le bouton de super congélateur "F" est poussé pendant 4 secondes au minimum, alors le compresseur fonctionne de manière continue.

La manette "H" permet d'ajuster la température du réfrigérateur. Sur la position "0", le réfrigérateur ne fonctionne pas. En tournant la manette "H" dans le sens des aiguilles d'une montre, le réfrigérateur se met en marche et le voyant vert "G" s'allume (uniquement si la manette "A" est sur une autre position que "0"). Le réfrigérateur fonctionne uniquement si le voyant vert "B" est allumé.

Signal de dysfonctionnement : si le voyant rouge "C" clignote et que l'un des voyants verts "S" est allumé, cela signifie qu'il y a une panne de courant ou que les aliments dans le congélateur ont subi une température supérieure à 0 degrés pendant un certain temps. Pour éteindre le voyant rouge clignotant "C", enfoncez le bouton "F" pendant 4 secondes minimum.

Pour un résultat optimal du congélateur, nous vous conseillons de positionner la manette de manière à ce que le voyant vert "X" s'allume, ce qui garantit une conservation idéale des aliments.

BANDEAU DE CONTROLE (fig. 13) POUR RÉFRIGÉRATEUR CONGÉLATEUR "NO FROST" MONO-COMPRESSEUR

La manette de thermostat "A" contrôle la température du réfrigérateur, si elle est positionnée sur "0", le réfrigérateur et le congélateur ne fonctionnent ni l'un ni l'autre. La manette "H" commande la température du réfrigérateur

Lorsque l'on tourne la manette "A" dans le sens des aiguilles d'une montre, le congélateur se met en marche : les voyants "B" vert et "C" rouge s'allument.

Lorsque le congélateur atteint la température sélectionnée, le voyant rouge s'éteint.

Le voyant jaune "E" s'allume quand la manette "A" est sur la position "SUPER", alors le compresseur fonctionne de manière continue.

La manette "H" permet d'ajuster la température du réfrigérateur. Sur la position "0", le réfrigérateur ne fonctionne pas. En tournant la manette "H" dans le sens des aiguilles d'une montre, le réfrigérateur se met en marche et le voyant vert "G" s'allume (uniquement si la manette "A" est sur une autre position que "0").

BANDEAU DE CONTROLE (fig. 4, fig. 4b, fig. 13)

Lorsque le voyant rouge est ou s'est allumé, la température dans le réfrigérateur ou le congélateur n'est pas assez froide.

Motifs du dysfonctionnement :

- l'appareil vient juste d'être mis en marche
 - porte laissée ouverte ou entrebâillée
 - aliments frais à congeler introduits depuis peu dans le congélateur.
- Le congélateur doit de toute façon toujours garantir des températures égales ou inférieures à -18°C.

ATTENTION: il n'y a pas de rapport entre les numéros indiqués sur la poignée thermostat (A) et les températures indiquées sur les 4 voyants lumineux verts (D).

TABLEAU DE BORD (fig. 12)

Le thermostat "A" contrôle le réfrigérateur et le congélateur.

Sur la position "0", réfrigérateur et congélateur sont hors fonctionnement.

En tournant la manette du thermostat dans le sens des aiguilles d'une montre, l'appareil fonctionne et le voyant vert "B" s'allume.

CONSERVATION

Quelques modèles possèdent un compartiment placé en haut du congélateur, sur la partie haute de l'évaporateur, le compartiment est un "2 étoiles" comme indiqué sur la plaque signalétique.

Les conditions maximales de conservation s'obtiennent en retirant tous les paniers, excepté celui du bas.

Le symbole  indique la possibilité de conserver le "surgelé" à basse température pendant une longue période, ainsi que de congeler des produits frais.

Les temps de conservation dépendent strictement du maintien de la température; par conséquent des variations éventuelles de température influent directement sur la durée de la conservation.

En cas de panne d'électricité, n'ouvrez absolument pas la porte ou le couvercle. Les denrées conservées ne subissent aucun dommage si la panne dure de 10 à 12 heures. En cas d'interruption plus longue, enveloppez les produits dans du papier spécial pour aliments et placez-les, autant que possible, dans un réfrigérateur ou, à la limite, dans un endroit frais. En tout cas il est conseillé de consommer ces denrées dans un délai de 24 heures ou de les faire cuire et de les congeler ensuite.

CONGELATION

La performance maximale de congélation est obtenue en retirant les paniers excepté celui du bas.

Réfrigérateur-congélateur avec bandeau de contrôle (fig. 2, fig. 4, fig. 4b et fig13)

Avant de congeler des aliments frais, nous vous conseillons de transférer les aliments déjà congelés du compartiment supérieur au compartiment inférieur, de manière à laisser la place aux produits frais.

24 heures avant de congeler des aliments, suivre les instructions suivantes :

Bandeau de contrôle (fig.4 – fig. 4b)

Pour activer la fonction congélation rapide, enfoncez le bouton "F" pendant 4 secondes minimum, le voyant jaune s'allume et indique que le processus de congélation rapide est enclenché. Cette fonction s'arrêtera automatiquement après 50 heures et l'appareil reprendra les fonctions initialement sélectionnées.(le voyant jaune s'éteint). Si vous souhaitez arrêter le processus de super congélation avant ce laps de temps, enfoncez le bouton "F" pendant plus de 4 secondes.

Bandeau de contrôle (fig.13)

Pour activer la fonction congélation rapide,, tournez la manette "A" dans le sens des aiguilles d'une montre sur la position "Super", le voyant jaune "E" s'allume pour indiquer que le processus de congélation rapide est enclenché. Cette fonction s'arrêtera automati-

quement 50 heures après et l'appareil reprendra les fonctions initialement sélectionnées (le voyant jaune s'éteint).

Pour ramener l'appareil aux fonction initialement sélectionnées, tournez la manette "A" sur la position initiale, autre que "Super".

Bandeau de contrôle (fig. 2) pour réfrigérateur-congélateur intégrable bi-compresseur

Pour activer la fonction congélation rapide, tournez la manette "D" dans le sens des aiguilles d'une montre sur la position "Super", le voyant jaune "C" s'allume. Au bout de 50 heures, lorsque le programme de congélation rapide est terminé, le voyant jaune "C" clignotera pour indiquer que la manette de thermostat doit être positionnée sur la fonction de marche normale.

Combinés Réfrigérateur/Congélateur, avec ou sans tableau de bord (fig. 12)

24 heures avant le début de la congélation, faire de la place pour les produits à congeler. Au début de la congélation, pour ne pas faire refroidir excessivement le compartiment réfrigérateur, il peut être nécessaire de ramener d'environ 1/2 numéro la poignée du thermostat, en fonction du chargement et de la température ambiante. A la fin de la congélation, remettre la poignée du thermostat sur la position habituelle.

Mono compresseur intégrable avec bandeau de commande (fig. 2)

Additif spécifique aux Réfrigérateurs Congélateurs sans bandeau de commande:

pour augmenter l'efficacité de congélation lorsque la température ambiante est supérieure à 30° C, actionner la congélation rapide en positionnant le bouton sur la position «S» au moins 6 heures avant d'introduire des aliments frais à congeler.

Après 6 heures (lorsque le voyant "C" clignote) positionnez la manette de thermostat sur une position de marche autre que "Super".

POUR TOUS LES APPAREILS: la quantité maximum à congeler est, selon les modalités prévues par les normes européennes, indiquée sur la plaque signalétique.

DEGIVRAGE

Le compartiment frigorifique est équipé d'un système de dégivrage automatique qui s'effectue pendant les temps de pause du compresseur. Au cours de ce cycle, les gouttes d'eau qui se forment par suite du givre qui fond, se déposent dans le bac placé au-dessus du compresseur qui, par la chaleur, en provoque l'évaporation.

Ne pas placer de denrées ou de récipients en contact avec la paroi arrière.

Pour les compartiments de congélation des "double porte" agir comme suit:

- a) 24 heures avant de dégivrer, tourner la manette du thermostat vers les positions les plus froides ou brancher l'interrupteur de congélation rapide afin de donner aux aliments la température la plus basse.
- b) Envelopper les aliments surgelés ou congelés dans du papier alimentaire et les placer soit dans le réfrigérateur soit dans un endroit frais, en veillant à ce qu'ils ne décongelent pas.
- c) Placer le thermostat sur la position "0" ou, s'il est prévu, éteindre l'interrupteur vert.
- d) Laisser la porte ouverte.
- e) Une fois le dégivrage effectué nettoyer et sécher l'intérieur de l'appareil et remettre en place les aliments.
- f) Remettre l'appareil dans les conditions initiales et le laisser fonctionner avec le thermostat positionné sur la position de plus grand froid.

Fig. 9) Important: Le congélateur est pourvu d'un système d'évacuation de l'eau de dégivrage se composant d'un égouttoir en caoutchouc, placé sur le bord inférieur du compartiment.

Fig. 10) Important: l'eau de dégivrage est évacuée (seulement sur quelques modèles) de l'intérieur du congélateur vers l'extérieur à travers un conduit (fermé par un bouchon relié à un ramasse - goutte aménagé sur le socle).

Sur quelques modèles, l'égouttoir doit être retiré de son socle, et remis en place dès la fin de l'opération de dégivrage (Fig. 10b).

N.B.: Se rappeler d'enlever le bouchon qui ferme le conduit pour faire couler l'eau de dégivrage puis le remettre une fois l'opération terminée.

Modèles avec distributeur de liquide:

Certains sont dotés d'un distributeur de liquide composé d'un distributeur et d'un égouttoir; l'ensemble s'applique à la contre-porte.

Instructions pour l'application et l'utilisation

- 1) Fig. 8A - Tirer vers l'avant la petite grille "K" jusqu'à sentir l'arrêt et disposer le conteneur "H" de la contre-porte en soulevant vers le haut.
- 2) Fig. 8B - Positionner le distributeur "Z" du conteneur "H" en le vissant sur la bouteille et l'introduire dans le conteneur.
- 3) Fig. 8A - Monter le conteneur "H" dans la contre-porte en l'insérant dans les crochets par un mouvement vertical du haut vers le bas et en le bloquant à la contre-porte en appuyant à fond la petite grille "K".
- 4) Fig. 8A - Le distributeur est prêt à l'utilisation; pour obtenir la boisson, appuyer le bord du verre sur les trois doigts du distributeur et appuyer vers le haut.
- 5) Fig. 8A - Pour nettoyer la partie égouttoir, tirer vers l'avant la petite grille "K" jusqu'à la sortir, nettoyer les dépôts de liquide et réinsérer la petite grille .

N.B.: Après une utilisation fréquente du distributeur avec des boissons sucrées, nettoyer avec de l'eau.

ENTRETIEN

Afin d'éviter la formation de mauvaises odeurs, nous vous conseillons de nettoyer régulièrement l'intérieur du réfrigérateur au moins deux ou trois fois par an.

- a) Avant de procéder aux opérations de nettoyage ou d'entretien, débrancher l'appareil du réseau d'alimentation électrique en enlevant la prise (il ne suffit pas de placer la poignée du thermostat sur "0").
- b) Vider le réfrigérateur et enlever les cubes de glace (voir "dégivrage").
- c) Attendre que tout le givre, formé sur l'évaporateur, soit fondu.
- d) Nettoyer l'intérieur du réfrigérateur en utilisant une solution d'eau tiède et de bicarbonate de soude; rincer et sécher. ATTENTION ne jamais utiliser de produits détergents, abrasifs ou solvants.
- e) Remettre le réfrigérateur en fonctionnement avant d'y placer les aliments.
- f) Nettoyer le trou de vidange de l'eau, de temps en temps en utilisant son accessoire (Fig. 5), en le laissant même introduit dans le trou de vidange.

Lorsque l'appareil n'est pas utilisé pendant un certain temps, effectuer un nettoyage à fond et laisser l'appareil débranché avec sa porte entr'ouverte.

ASSISTANCE TECHNIQUE

Pour toute réparation adressez-vous à votre revendeur et exiger les pièces de rechange d'origine. Si les conditions ci-dessus ne sont pas respectées; le fonctionnement de l'appareil peut être compromis. Si le réfrigérateur ne fonctionne pas, ou si le fonctionnement est anormal, effectuer les contrôles suivants avant d'appeler le technicien.

- 1) Le courant arrive-t-il à la prise de branchement du réfrigérateur? Essayer à l'aide d'une lampe.
- 2) La fiche de connexion est-elle débranchée? L'introduire.
- 3) Le thermostat est-il sur la position "0" (arrêt)? Tourner la poignée sur la position 3.
- 4) Y-a-t-il du givre sur l'évaporateur? (plus de 4 à 5 mm)? Effectuer le dégivrage (voir "Dégivrage").
- 5) Les aliments sont-ils bien placés à l'intérieur du réfrigérateur et laissent-ils une circulation suffisante d'air?
- 6) La circulation de l'air autour du condensateur placé derrière le réfrigérateur est-elle libre? Eloigner l'appareil du mur.

Si le défaut persiste, adressez-vous à votre revendeur en communiquant le type du modèle que vous trouverez sur la plaquette placée à l'intérieur du réfrigérateur (ou sur le feuillet de garantie). A l'aide de ces informations vous obtiendrez une intervention plus rapide et plus appropriée.

Important: le chauffage périmétral du compartiment de congélation indique un fonctionnement correct.

REVERSIBILITE DU SENS D'OUVERTURE DES PORTES (seulement sur quelque modèle) fig 3

1) Basculer le réfrigérateur, ou l'incliner de 45° car il faudra agir sur la partie inférieure de l'appareil pour enlever la charnière inférieure.

2) Le cas échéant démonter le socle.

3) En dévissant les vis A (voir la figure), enlever la charnière inférieure et ses rondelles.

4) Enlever la porte inférieure.

5) Enlever la charnière centrale et les rondelles en agissant sur les vis B (voir figure 3).

Modèles avec porte supérieure haute (fig 7d - l'intérieur de la partie supérieure de la porte haute). Tout d'abord, retirez les vis qui fixent la charnière centrale (entre le réfrigérateur et la porte du congélateur) ; ouvrir la porte supérieure et retirer le cache M et l'embout plastique L. Les portes doivent être soutenues pendant toute la durée de l'opération.

6) Enlever la porte supérieure. Retirez la vis N de la charnière basse droite (fig 7e – partie inférieure de l'appareil plinthe retirée). Prenez la charnière basse gauche dans le sachet plastique et fixez-la en bas de l'appareil avec la vis retirée de la charnière basse droite.

7) Enlever la membrane de plastique qui couvre la charnière supérieure gauche.

8) Dévisser le pivot C de la charnière supérieure droite et le remonter à gauche. Modèles avec porte supérieure haute (fig 7c l'intérieur de la partie supérieure de la porte haute). Retirez le cache F-G, le pivot D et la charnière supérieure droite et enlever la vis. Prenez la charnière supérieure gauche (H) dans le sachet plastique et la fixer avec la vis retirée. Fixez le pivot D avec la rondelle à la charnière supérieure gauche. Après avoir transféré la charnière à gauche, l'embout plastique L qui couvre ce mécanisme doit être changé, la membrane du cache G doit être cassée de manière à se remettre en place.

9) Remonter la porte en agissant en sens inverse (6-5-4-3-2); ne pas oublier de remonter également les rondelles servant d'entretoise entre la porte et la charnière.

10) Déplacer les poignées verticales, si elles ont été fournies avec l'appareil, du côté gauche au côté droit en ajustant les vis appropriées. Pour les modèles équipés de poignées marquées «M», déplacer simplement les poignées en de la gauche vers la droite (fig. 7b). Enlever la marque adhésive de la poignée gauche et replacer la sur la poignée droite.

11) Remettre l'appareil en position verticale.

N.B. Pour obtenir un alignement correct des portes, agir sur la charnière centrale.

INVERSION DU SENS D'OUVERTURE DES PORTES (seulement sur quelque modèle) voir fig. 7

Pour les modèles à charnière inférieure montée aussi bien à droite qu'à gauche.

1) Il est conseillé d'incliner le réfrigérateur d'environ 45°.

2) Enlever les vis (A) qui fixent la charnière centrale. Modèles avec porte supérieure haute (fig 7d - l'intérieur de la partie supérieure de la porte haute). Tout d'abord, retirez les vis qui fixent la charnière centrale (entre le réfrigérateur et la porte du congélateur) ; ouvrir la porte supérieure et retirer le cache M et l'embout plastique L. Les portes doivent être soutenues pendant toute la durée de l'opération.

3) Enlever la porte supérieure. Retirez la vis N de la charnière basse droite (fig 7e – partie inférieure de l'appareil plinthe retirée). Prenez la charnière basse gauche dans le sachet

- plastique et fixez-la en bas de l'appareil avec la vis retirée de la charnière basse droite.
- 4) Enlever la charnière centrale.
 - 5) Enlever la porte inférieure
 - 6) Enlever du panneau de commande et du socle la membrane de plastique qui recouvre la charnière supérieure gauche et la charnière inférieure gauche.
 - 7) Dévisser le pivot (B) de la charnière inférieure droite puis le remonter à gauche.
 - 8) Dévisse le pivot (C) de la charnière supérieure droite puis le remonter à gauche. Modèles avec porte supérieure haute (fig 7c l'intérieur de la partie supérieure de la porte haute). Retirez le cache F-G, le pivot D et la charnière supérieure droite et enlever la vis. Prenez la charnière supérieure gauche (H) dans le sachet plastique et la fixer avec la vis retirée. Fixez le pivot D avec la rondelle à la charnière supérieure gauche. Après avoir transféré la charnière à gauche, l'embout plastique L qui couvre ce mécanisme doit être changé, la membrane du cache G doit être cassée de manière à se remettre en place.
 - 9) Remonter les portes en opérant en sens inverse (5-4-3-2) sans oublier de remonter aussi les rondelles s'il y en a.
 - 10) Déplacer les poignées verticales, si elles ont été fournies avec l'appareil, du côté gauche au côté droit en ajustant les vis appropriées. Pour les modèles équipés de poignées marquées «M», déplacer simplement les poignées en de la gauche vers la droite (fig. 7b). Enlever la marque adhésive de la poignée gauche et replacer la sur la poignée droite.
 - 11) Remettre l'appareil en position verticale.

COMMENT HABILLER LE REFRIGERATEUR 370 L - 410 L

Dimensions des panneaux d'habillage:

| | Hauteur mm. | Largeur mm. | Epaisseur mm. |
|---------------------|----------------|----------------|------------------|
| 370 L | | | |
| Porte freezer | 709 | 588 | max 3 |
| Porte réfrigérateur | 976 | 588 | max 3 |

410 L

| | | | |
|---------------------|------|-----|-------|
| Porte freezer | 709 | 588 | max 3 |
| Porte réfrigérateur | 1134 | 588 | max 3 |

Outils nécessaires: tournevis cruciforme

Exécution (fig.11):

- a) Retirer la cornière de la porte du freezer en dévissant les vis placées sur la droite de la porte.
- b) Desserrer les vis supérieures et inférieures.
- c) Introduire le panneau dans la glissière prévue sur la cornière.
- d) Remonter la cornière en serrant les vis et resserrer les vis supérieures et inférieures.

Procéder de la même façon pour la porte du réfrigérateur.

SI L'ÉCLAIRAGE INTÉRIEUR DU RÉFRIGÉRATEUR NE FONCTIONNE PLUS, PROCÉDER DE LA FAÇON SUIVANTE:

- Débrancher l'appareil en retirant la prise.
- Retirer le couvercle de protection en le déboîtant des supports qui le maintiennent en place:
 - dans les modèles avec plafonniers, tirer vers l'avant et vers le bas,
 - dans les modèles avec porte-lampe appliqué sur la paroi latérale, appuyer sur la partie inférieure et tirer vers le haut.
- Dévisser l'ampoule défectueuse et la remplacer par une du même type.
- Replacer le couvercle de protection.
- Rebrancher l'appareil électriquement.

Fig. 1

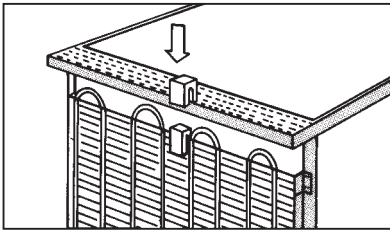

Fig. 2

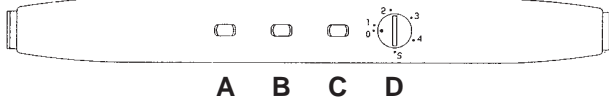

Fig. 5

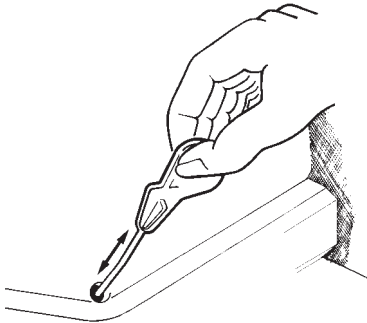

Fig. 7

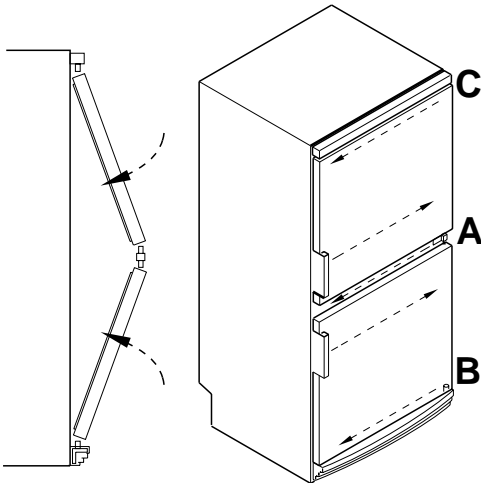

Fig. 3

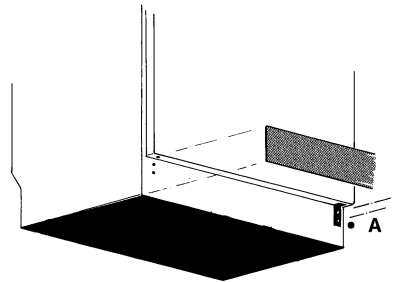
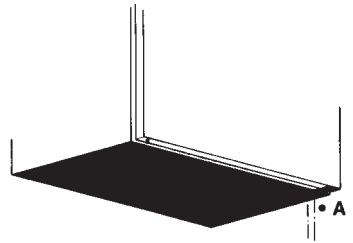
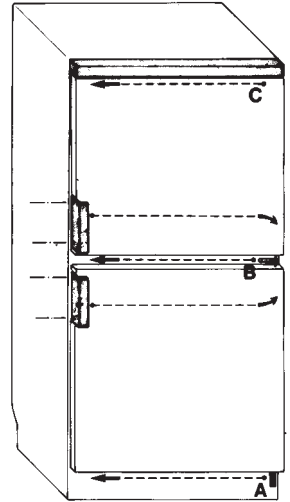

Fig. 4

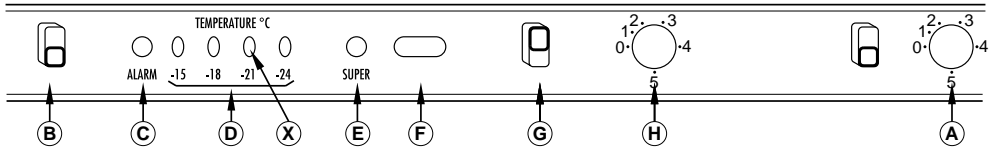

Fig. 4b

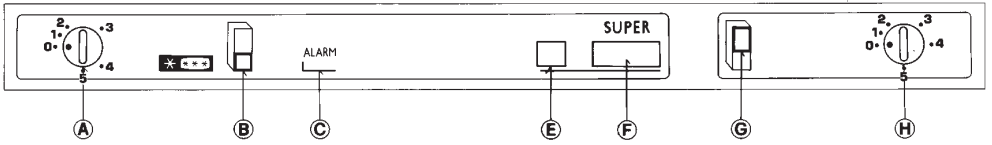

Fig. 7b

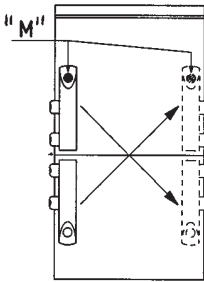

Fig. 7c

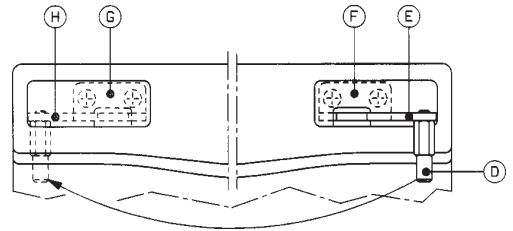

Fig. 7d

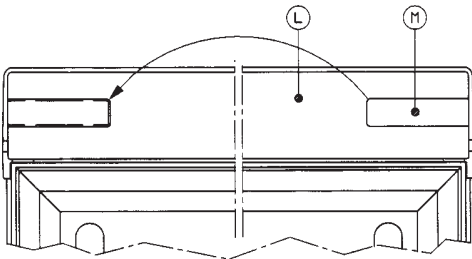

Fig. 7e

