



MARQUE: ELECTROLUX

REFERENCE: Z 5550 BLEU PETROLE

CODIC: 0409448





Electrolux



Français: Nous vous remercions d'avoir choisi un aspirateur Electrolux. Pour garantir une satisfaction totale, lire attentivement ce mode d'emploi. A conserver pour s'y référer.

 **Electrolux**

5505 • 5510 • 5515 • 5520
5522 • 5525 • 5528 • 5530
5533 • 5535 • 5536 • 5540

English	2
Deutsch	4
Français	6
Español	8
Italiano	10
Português	12
Nederlands	14
Dansk	16
Svenska	18
Norsk	20
Suomi	22
Ελληνικά	24
Türkçe	26
Русский	28
Magyar	30
Limba română	32
Polski	34
Български	36
Česky	38
Hrvatski	40
Srpski	42
Eestikeelne väljaanne	44
Latviski	46
Lietuvių k	48
Slovensky	50
Slovensčina	52
中文	54
한글	56
Bahasa Malaysia	58
ไทย	60
Tiếng Việt	62



Electrolux propose une gamme d'aspirateurs possédant des caractéristiques et des accessoires différents. Veuillez vous reporter au numéro du modèle lorsque vous lisez cette brochure.

Veuillez laisser les deux rabats ouverts afin de pouvoir vous reporter aux illustrations pendant la lecture de ce mode d'emploi.



Les accessoires de votre aspirateur



Sacs à poussière



Tube télescopique 5510



Tube spécial 'protection du dos'
5505A/15/20/22/25/28/30/33/35/36/40



Poignée



Suceur tapis/sols durs



Turbo brosse 5540



Suceur long



Petit suceur



Brosse meubles



Porte-accessoires



Assurer votre sécurité

L'aspirateur est réservé uniquement à l'utilisation domestique et a été conçu pour assurer une sécurité et des performances maximales. Veuillez suivre ces simples précautions:



L'aspirateur a une double isolation et ne doit donc pas être relié à la terre



L'aspirateur ne doit être utilisé que par des adultes



Toujours ranger l'aspirateur dans un endroit sec



Ne pas aspirer de liquides



Ne pas aspirer d'objets pointus



Ne pas aspirer de braises chaudes ou de mégots incandescents



Ne jamais aspirer à proximité de gaz inflammables



Éviter de tirer sur le cordon d'alimentation et vérifier régulièrement qu'il ne soit pas endommagé



A noter: Ne pas utiliser votre aspirateur avec un cordon endommagé. Si le cordon est endommagé, il doit être remplacé par un centre service agréé Electrolux



Débrancher l'appareil avant toute opération d'entretien



Toutes les révisions et réparations doivent être effectuées par le personnel des centres services agréés Electrolux



Mise en marche

- Vérifier que le sac à poussière est en place.
- Insérer le tuyau flexible jusqu'à ce que le cliquet s'enclenche (appuyer sur le cliquet vers l'intérieur pour le dégager).
- Mod 5510: Raccorder le tube télescopique sur la poignée du flexible.
- Mod 5510: Raccorder le tube télescopique sur le suceur sols (pour démonter, tourner en tirant).
- Mod 5505A: Tirer sur le cordon d'alimentation et le brancher sur le secteur. L'aspirateur est équipé d'un enrouleur pour le cordon. Appuyer sur la pédale pour enrouler le cordon (veuillez tenir la prise pour éviter qu'elle ne vous heurte).
- Mod 5510/15/20/22/25/28/30/33/35/36/40: Pousser l'interrupteur vers l'avant sur les modèles afin d'enrouler ou dérouler le cordon si nécessaire et pousser l'interrupteur vers l'arrière afin de verrouiller le cordon en position étirée.

- Appuyer sur la pédale marche/arrêt pour la mise en marche de l'aspirateur.
- Pour augmenter ou réduire l'aspiration, régler le variateur de puissance sur le corps de l'aspirateur.
- L'aspiration peut également être modulée en ouvrant/fermant le régulateur se trouvant sur la poignée du flexible.



Utiliser les tubes spéciaux 'protection du dos'

Les tubes spéciaux 'protection du dos' ont été conçus pour être utilisés dans différentes positions : nettoyage général et nettoyage sous les meubles bas.

- Avant de commencer, veuillez noter la position des tubes et des cliquets indiqués par ★ dans les illustrations.
Raccorder le tube A (le plus grand) sur la poignée du flexible et le tube B (le plus petit) sur le suceur sols jusqu'à ce que le cliquet s'enclenche.
Raccorder les tubes A et B ensemble jusqu'à ce que le cliquet s'enclenche.
- Utiliser les tubes dans cette position pour le nettoyage général.
- Pour changer de position, appuyer sur le cliquet vers l'intérieur sur le petit tube B et faire tourner le petit tube B d'un demi-tour jusqu'à ce que le cliquet s'enclenche.
- 12a Puis faire simplement tourner la tête rotative du suceur d'un demi-tour.
- Utiliser les tubes dans cette position pour aspirer sous les meubles bas.
- 13a Cette position peut aussi être utilisée pour aspirer dans les endroits difficiles à atteindre tels que le dessus des armoires et des étagères.



Votre aspirateur possède les caractéristiques suivantes

- A Cordon d'alimentation
- B Pédale d'enrouleur de câble
- C Régulateur d'aspiration
- D Indicateur de remplissage du sac à poussière des modèles 5505A/10/15/20/22/25/28
- E Indicateur de colmatage du microfiltre HEPA lavable des modèles 5530/33/35/36/40
- F Indicateur Surchauffe : L'indicateur clignote si l'aspirateur est en surchauffe des modèles 5530/33/35/36/40.
- G Indicateur de remplissage du sac à poussière des modèles 5530/33/35/36/40
- H Cliquet de dégagement du couvercle du compartiment du sac à poussière/filtre
- I Raccord pour tuyau flexible
- J Prise pour brosse électrique des modèles 5530/33/35/36/40
- K Poignée de transport spéciale 'protection du dos'
- L Porte-accessoires
- M Interrupteur marche/arrêt
- N Position 'parking' pour suceur sols et tubes lors de l'utilisation
- O Position 'parking' vertical pour le rangement



Comment obtenir les meilleurs résultats

Utiliser le suceur tapis/sols durs



Moquettes: Utiliser le suceur sols avec le levier dans cette position. Réduire la puissance d'aspiration pour les tapis.



Sols durs: Utiliser le suceur sols avec le levier dans cette position.



5540: Comment utiliser la turbobrosse

Précautions: Utiliser seulement la turbobrosse sur des moquettes d'une épaisseur inférieure à 15 mm. Ne pas utiliser sur les peaux ou tapis à poils longs. Pour éviter d'endommager la moquette, ne pas laisser la turbobrosse sur un même endroit lorsque la brosse tourne. Ne pas faire passer la turbobrosse sur le cordon d'alimentation et l'arrêter immédiatement après utilisation.

- 14 Raccorder la turbobrosse sur le tubes
- 15 Note : L'aspiration peut également être réglée à partir de la turbobrosse en ouvrant/fermant la grille d'aération.

Nettoyage de la turbobrosse

- 16 Débrancher du secteur et retirer les fils emmêlés en les coupant avec des ciseaux en utilisant la rainure se trouvant sur la brosse. Pour nettoyer l'intérieur de la brosse, ouvrir le couvercle.



Indicateur de remplissage du sac à poussière et comment changer le sac à poussière

Le sac à poussière doit être changé lorsqu'il est plein. Pour les modèles **5505A/10/15/20/22/25/28** la fenêtre de l'indicateur de remplissage du sac à poussière deviendra rouge à mesure qu'il se remplit. Et pour les modèles **5530/33/35/36/40** la fenêtre de l'indicateur de remplissage du sac à poussière s'allume lorsque le sac est plein. Si le sac à poussière serompt accidentellement à l'intérieur de l'aspirateur, il faut le faire nettoyer dans un centre service agréé Electrolux.



Pour vérifier le sac à poussière, l'appareil doit être branché, avec les accessoires raccordés et non en contact avec le sol.

L'indicateur de remplissage du sac à poussière peut indiquer que le sac est colmaté (de temps à autre ceci est causé par de la poussière très fine) ce qui entraîne une perte d'aspiration et peut provoquer une surchauffe. Si ceci se produit, il convient de changer le sac à poussière même s'il n'est pas plein.

Pour changer le sac à poussière:

- A) Ouvrir le couvercle de l'aspirateur.
- B) Tirer sur la patte glissante pour enlever le sac à poussière.
- C) Mettre en place le sac neuf en faisant glisser les ergots dans le support prévu à cet effet. Fermer le couvercle.

Nous recommandons de changer le sac à poussière:

- * après l'utilisation d'une poudre de nettoyage pour moquette
- * si une mauvaise odeur émane de l'aspirateur, alors vous devez aussi changer/nettoyer les filtres

Note: N'utiliser que des sacs à poussière et des filtres originaux Electrolux:

Sac à poussière (réf E54A)

Microfiltre (réf. EF17)

Filtre HEPA lavable et réutilisable (réf EF25a).



Sécurité de présence du sac à poussière

Afin d'éviter d'endommager l'aspirateur, ne jamais l'utiliser sans sac à poussière. Il est muni d'un dispositif de sécurité pour empêcher que le couvercle ne se referme sans sac à poussière. Ne jamais essayer de fermer le couvercle en forçant.

Changer/Nettoyer les filtres

Ne jamais utiliser l'aspirateur sans que les filtres de protection soient en place. Il convient de changer le filtre de protection moteur deux fois par an en moyenne pour une utilisation normale.

Pour changer le filtre de protection du moteur:

- D) Ouvrir le couvercle.
- E) Retirer le filtre et la bande de recouvrement.
- F) Important: Installer le nouveau filtre avec une bande de recouvrement originale bien en place. Refermer le couvercle.

Le microfiltre pour les modèles **5510/15/20/25/28** doit être changé tous les cinq sacs à poussière.

Pour changer le microfiltre:

- G) Ouvrir le couvercle du filtre.
- H) Remplacer le filtre, fermer le couvercle et s'assurer qu'il est bien fermé.

Le filtre HEPA doit être nettoyé lorsque le voyant lumineux s'allume pour les modèles **5530/33/35/36/40**.



Pour nettoyer le filtre HEPA:

- I) Ouvrir le couvercle et retirer le filtre.
- J) Rincer l'intérieur du filtre (côté sale) uniquement à l'eau du robinet. **S'abstenir d'employer des produits de nettoyage et éviter de toucher la surface délicate du filtre.** Tapoter le cadre du filtre pour enlever l'eau superflue. Répéter le nettoyage quatre fois et laisser sécher le filtre à l'air. Celui-ci a maintenant retrouvé sa capacité de filtrage originale. Le remettre dans l'aspirateur et fermer le couvercle.



Gestion des pannes

1. Alimentation: Si le courant électrique n'arrive pas, débrancher l'appareil et vérifier les prises, le câble et les fusibles si nécessaire.

2. Blocages/filtres sales: L'aspirateur peut s'arrêter en cas de blocage grave ou si un ou des filtre(s) est/sont excessivement sale(s) (**5530/33/35/36/40** l'indicateur de surchauffe s'allume). Dans de tels cas, débrancher l'appareil et laisser refroidir pendant 30 minutes. Enlever ce qui cause le blocage et/ou remplacer le(s) filtre(s) et remettre l'appareil en marche. Veiller à ce que la grille de sortie d'air ne soit pas bloquée ou obstruée lors du nettoyage des escaliers ou d'espaces étroits.

Le débouchage des tuyaux flexibles bloqués n'est pas couvert par la garantie. Afin d'éviter les blocages et maintenir l'efficacité de l'aspiration, le suceur combiné doit être régulièrement nettoyé en utilisant la poignée du tuyau flexible.

Veillez également vous reporter à la fin de cette brochure pour plus d'informations sur Electrolux.

3. Eau: Si de l'eau est aspirée dans l'aspirateur, il est nécessaire de changer le moteur dans un centre service agréé Electrolux. Ce changement du moteur n'est pas pris en charge dans le cadre de la garantie Electrolux.

Si vous avez des remarques concernant cet aspirateur ou ce mode d'emploi, vous pouvez nous les envoyer par Internet à: floorcare@electrolux.se

Français: Electrolux décline toute responsabilité concernant tous les dommages découlant d'une mauvaise utilisation de l'appareil ou en cas de modification de l'appareil.

Electrolux se réserve le droit de modifier l'aspect du produit et/ou les caractéristiques sans préavis. Tous les modèles présentés ne sont pas disponibles dans tous les pays.

L'aspirateur Electrolux et ses accessoires sont protégés dans le monde entier par des Brevets ou des Modèles Déposés.

Français: Ce produit a été conçu dans le respect de l'environnement. Toutes les pièces plastiques sont marquées dans le but de les recycler. Pour plus d'informations, veuillez consulter notre site internet: www.electrolux.com



5505/10/15/20
22/25/28

D



C

B

A



O

5530/33/35/36/40

E

5530/33/35/36/40

F



5530/33/35/36/40

G

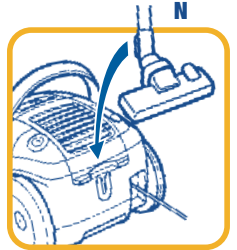

N

H



I

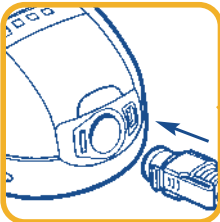

J 5530/33/35/36/40

K

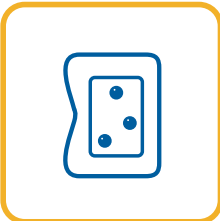

M



L



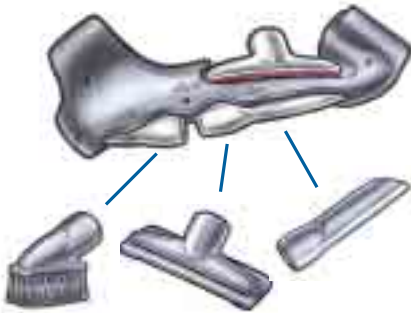

5510



5540

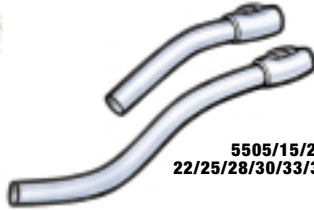

5505/15/20
22/25/28/30/33/35/36/40

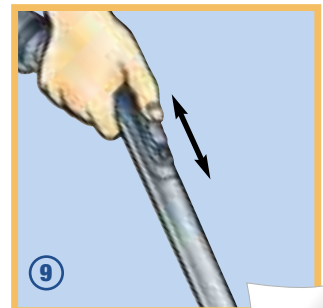
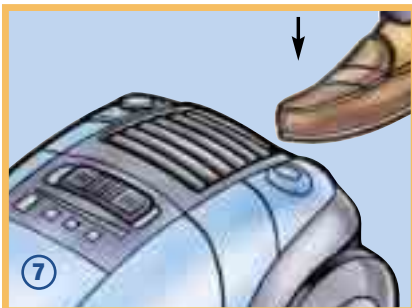
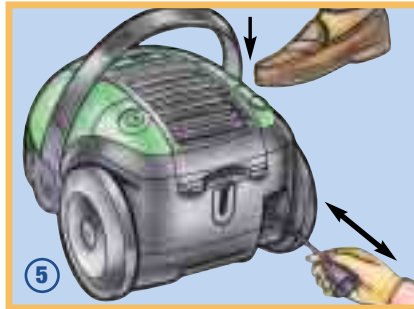
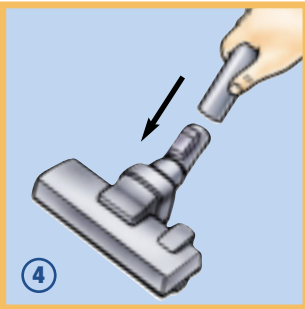
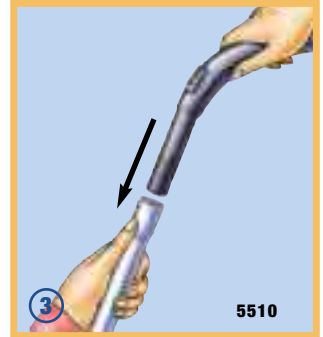
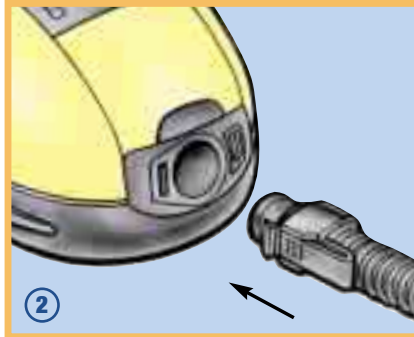
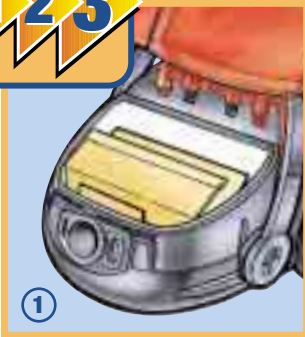

4 5 6

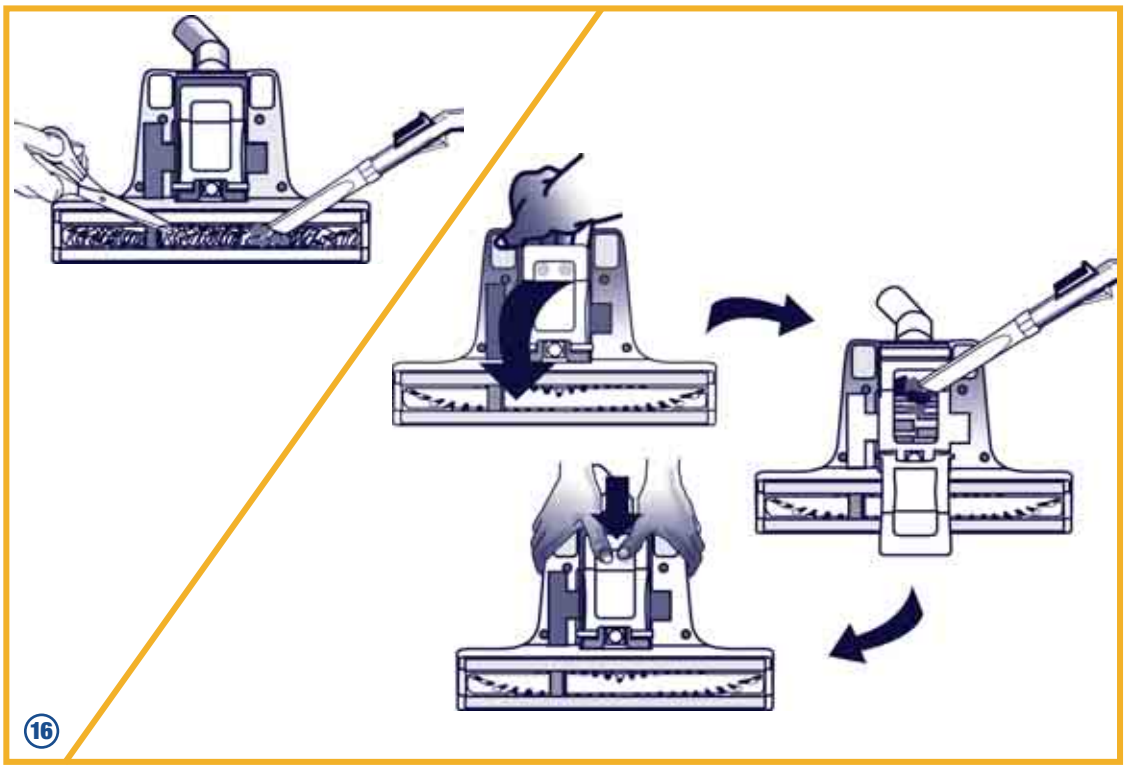
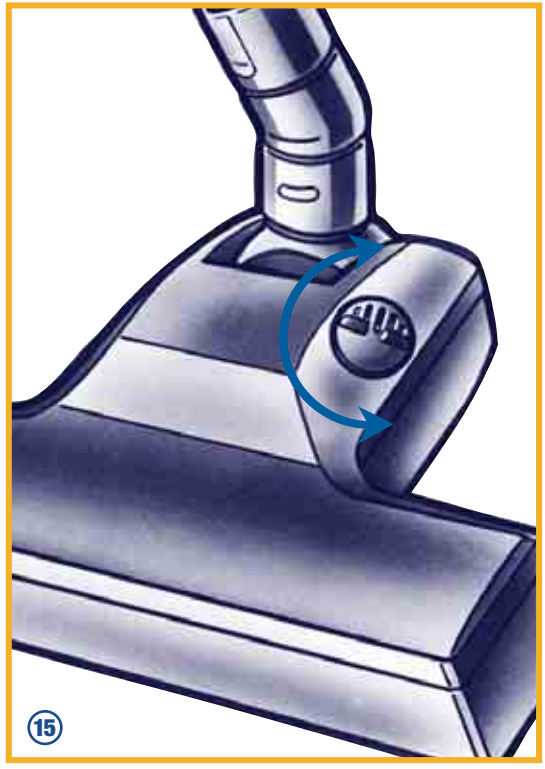

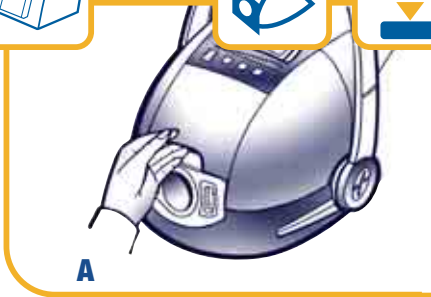
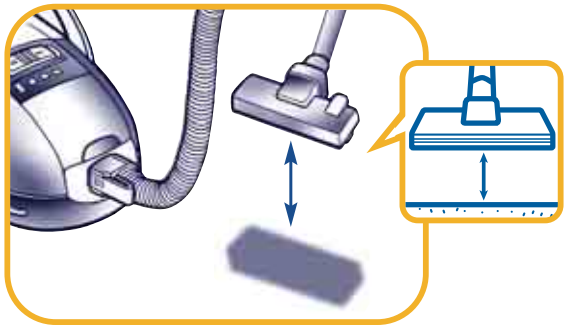

A



B

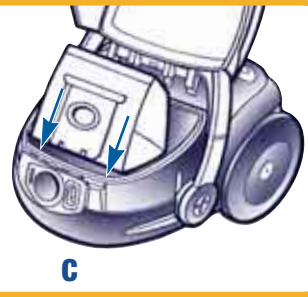

C

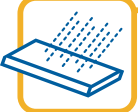

D



E



F



G



H

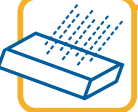
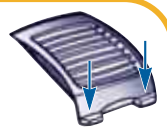

I



J



