



MARQUE: FAURE

REFERENCE: FM 408 W BLANC

CODIC: 2041839

FOUR ÉLECTRIQUE

FM 408

Cet appareil doit être installé par une personne qualifiée et selon les normes en vigueur



Avertissements importants

Conservez cette notice d'utilisation avec votre appareil. Si l'appareil devait être vendu ou cédé à une autre personne, assurez-vous que la notice d'utilisation l'accompagne. Le nouvel utilisateur pourra alors être informé du fonctionnement de celui-ci et des avertissements s'y rapportant. Ces avertissements ont été rédigés pour votre sécurité et celle d'autrui.

Utilisation

- Cet appareil a été conçu pour être utilisé par des adultes. Veillez à ce que les enfants n'y touchent pas et ne l'utilisent pas comme un jouet.
- A la réception de l'appareil, déballez-le ou faites-le déballer immédiatement. Vérifiez son aspect général. Faites les éventuelles réserves par écrit sur le bon de livraison ou sur le bon d'enlèvement dont vous garderez un exemplaire.
- Votre appareil est destiné à un usage domestique normal. Ne l'utilisez pas à des fins commerciales ou industrielles ou pour d'autres buts que celui pour lequel il a été conçu.
- Ne modifiez pas ou n'essayez pas de modifier les caractéristiques de cet appareil. Cela représenterait un danger pour vous.
- Avant la première utilisation de votre appareil, faites le chauffer une fois à vide. Assurez-vous alors que la pièce soit suffisamment aérée: VMC (Ventilation Mécanique Contrôlée) en fonctionnement ou fenêtre ouverte.
- Ne tirez jamais votre appareil par la poignée de la porte du four.
- Pendant la cuisson, le four devient chaud. Veillez à ne pas toucher les éléments chauffants à l'intérieur du four.
- Si vous utilisez un appareil électrique à fil à proximité de votre four (par exemple un batteur électrique), assurez-vous que le câble d'alimentation de cet appareil ne risque pas de toucher une surface chaude du four qui serait susceptible de fondre ou ne risque pas d'être coincé dans la porte du four.
- En plus du(des) accessoire(s) fournis avec votre appareil, n'utilisez que des plats, des moules à gâteaux, ... résistants à de hautes températures (suivez les instructions des fabricants).
- Sur la porte ouverte du four:
 - ne posez pas de charge lourde,
 - assurez-vous qu'un enfant ne puisse **ni monter, ni s'asseoir**.
- En enfournant ou en sortant vos plats du four, prenez la précaution de ne pas vous approcher du(des) élément(s) chauffant(s) et utilisez des gants thermiques de cuisine.
- **Au moment de l'ouverture de la porte du four, durant la phase de cuisson ou à la fin de cette dernière, faites attention à la bouffée d'air chaud qui sort du four.**
- Ne placez jamais de papier d'aluminium directement en contact avec la sole, la chaleur accumulée pourrait entraîner une détérioration de l'émail.
- N'employez jamais la lèchefrite comme plat à rôtir.
- Après utilisation de votre four, assurez-vous que toutes les manettes se trouvent sur la position "arrêt".
- Eloignez les jeunes enfants de l'appareil pendant son fonctionnement. Vous éviterez ainsi qu'ils se brûlent en touchant la façade chaude de votre appareil.
- Assurez-vous que les enfants ne manipulent pas les commandes de l'appareil.
- Avant de procéder au nettoyage de votre appareil, vérifiez qu'aucun élément n'est sous tension (toutes les commandes doivent se trouver sur la position "arrêt") et que les parois soient suffisamment refroidies.
- Pour obtenir de bons résultats culinaires et d'utilisation, veillez à ce que votre appareil soit toujours propre; lors de la cuisson de certaines préparations, les projections grasses peuvent dégager des odeurs désagréables.
- Nettoyez votre appareil après chaque utilisation afin de garantir un fonctionnement correct.
- N'utilisez jamais d'appareils à vapeur ou à haute pression pour nettoyer le four (exigences relatives à la sécurité électrique).

Installation

- Les opérations d'installation et de branchement doivent être réalisées par un technicien qualifié.
- Les réparations ne doivent être effectuées que par un service après vente qualifié. Une réparation non conforme peut être la cause de graves dommages.
- Si l'installation électrique de votre habitation nécessite une modification pour le branchement de votre appareil, faites appel à un électricien qualifié.
- Débranchez l'appareil ou enlevez le fusible correspondant à la ligne de branchement de l'appareil si celle-ci présente une quelconque anomalie.

Protection de l'environnement

Tous les matériaux marqués par le symbole  sont recyclables. Déposez-les dans une déchetterie prévue à cet effet (renseignez-vous auprès des services de votre commune) pour qu'ils puissent être récupérés et recyclés.

Le symbole  sur le produit ou son emballage indique que ce produit ne peut être traité comme déchet ménager. Il doit être remis au point de collecte dédié à cet effet (collecte et recyclage du matériel électrique et électronique). En procédant à la mise à la casse réglementaire de l'appareil, nous préservons l'environnement et notre sécurité, s'assurant ainsi que le déchets seront traités dans des conditions appropriées. Pour obtenir plus de détails sur le recyclage de ce produit, veuillez prendre contact avec les services de votre commune ou le magasin où vous avez effectué l'achat.

En cas d'anomalie de fonctionnement, reportez-vous à la rubrique "EN CAS D'ANOMALIE DE FONCTIONNEMENT". Si malgré toutes les vérifications, une intervention s'avère nécessaire, le vendeur de votre appareil est le premier habilité à intervenir. A défaut (déménagement de votre part, fermeture du magasin où vous avez effectué l'achat ...), veuillez consulter le **Centre Contact Consommateurs** qui vous communiquera alors l'adresse d'un Service Après Vente.

En cas d'intervention sur l'appareil, exigez du service après vente les pièces de rechange certifiées Constructeur.



Sommaire

A l'attention de l'utilisateur

Avertissements importants	3
Comment lire votre notice d'utilisation?	4
Description de l'appareil	5
Comment utiliser le four	6
Programmeur électronique	7
Fonctions de cuisson	9
À la première utilisation	10
Programmation du four	11
Fonctions spéciales	12
Accessoires du four	13
Les cuissons au tournebroche	16
Conseils d'utilisation	17
Guide des cuissons	18
Entretien et nettoyage	20
Nettoyage du four à émail catalytique	20
Nettoyage de la porte du four	21
En cas d'anomalie de fonctionnement	22
Garantie	23
Plaque Signalétique	23
Service après Vente	23

A l'attention de l'installateur

A l'attention de l'installateur	24
Consignes de sécurité	24
Caractéristiques techniques	24
Installation de l'appareil	25
Raccordement électrique	26

Comment lire votre notice d'utilisation?

Les symboles suivants vous guideront tout au long de la lecture de votre notice:



Instructions de sécurité



Descriptions d'opérations



Conseils et recommandations



Informations sur l'environnement

Veuillez lire attentivement ces remarques avant d'installer et d'utiliser votre appareil. Nous déclinons toute responsabilité en cas de dommages ou d'accident provoqués par l'appareil du fait du non-respect de ces avertissements.

Description de l'appareil

Bandeau de commande

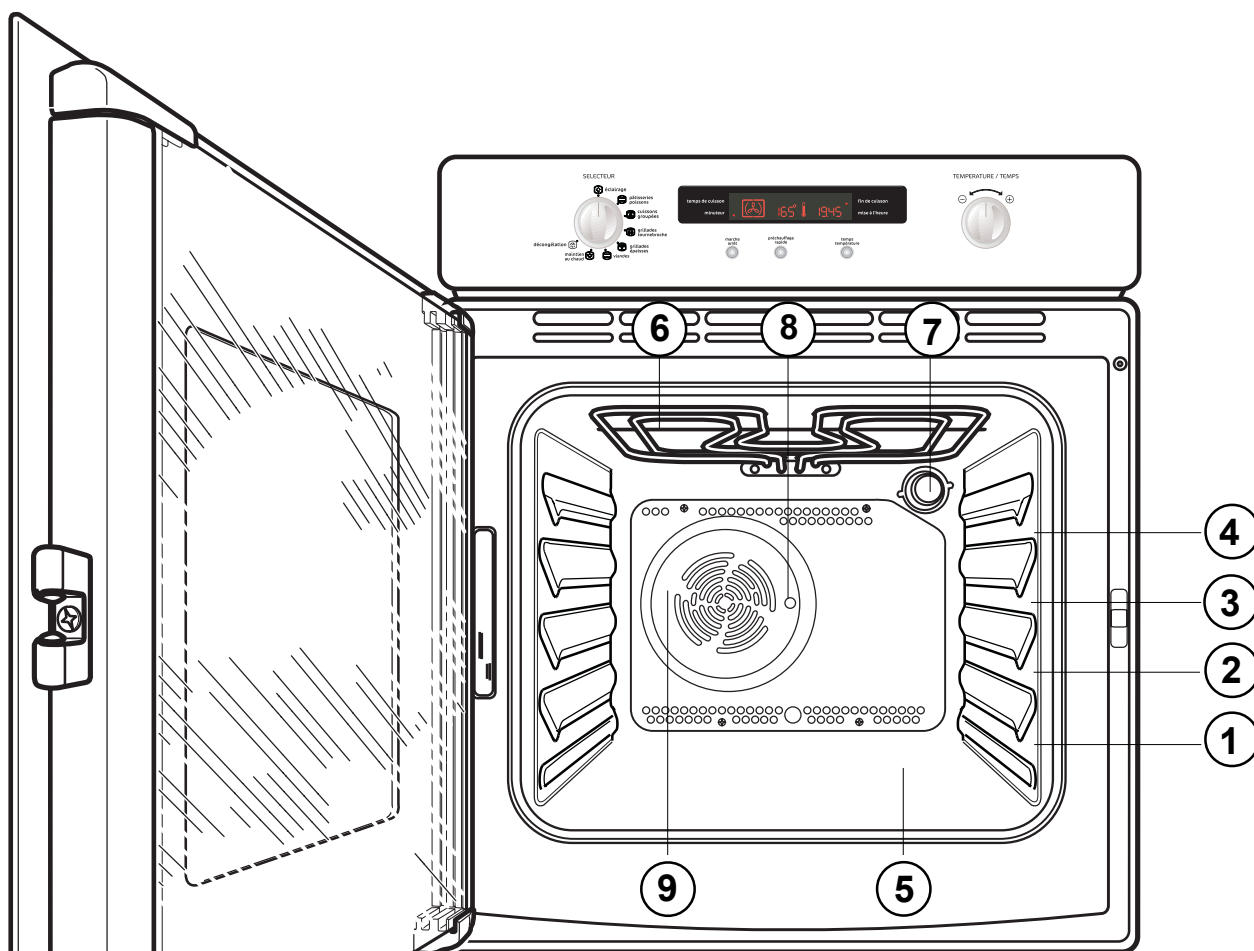
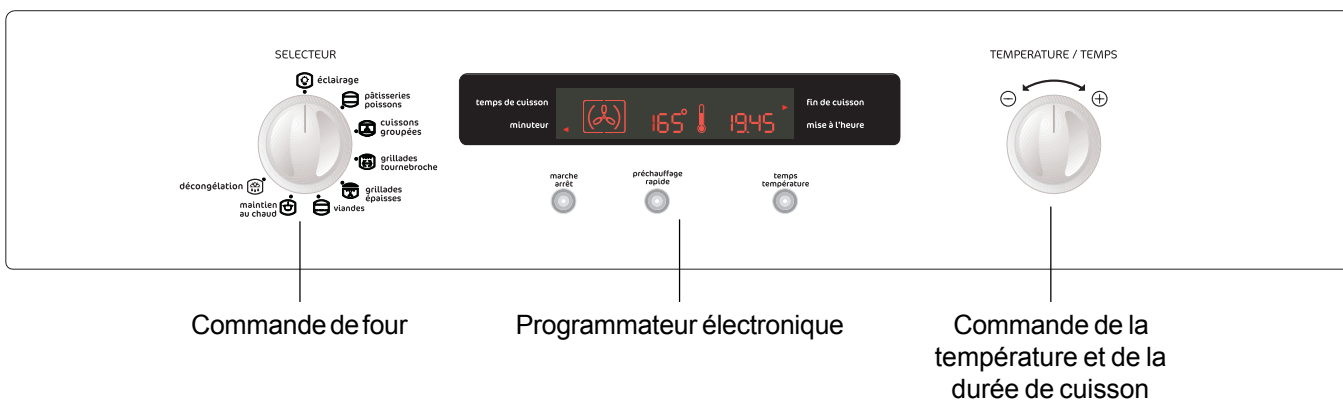

L'intérieur de four

- ① à ④ Niveaux de Gradins
- ⑤ Sole
- ⑥ Gril
- ⑦ Eclairage du four
- ⑧ Orifice d'entraînement de la broche
- ⑨ Turbine de ventilation

Comment utiliser le four



Toutes les cuissons doivent être faites avec la porte du four fermée.

Le sélecteur de fonctions du four (Fig. 1)

Cette commande vous permet de choisir le mode de cuisson désirée. Les symboles présents sur le sélecteur de fonctions signifient :

- 0 Position arrêt
-  Eclairage
-  Pâtisseries - Poissons
-  Cuissons groupées
-  Grillades Tournebroche
-  Grillades épaisses
-  Viandes
-  Maintien au chaud
-  Décongélation

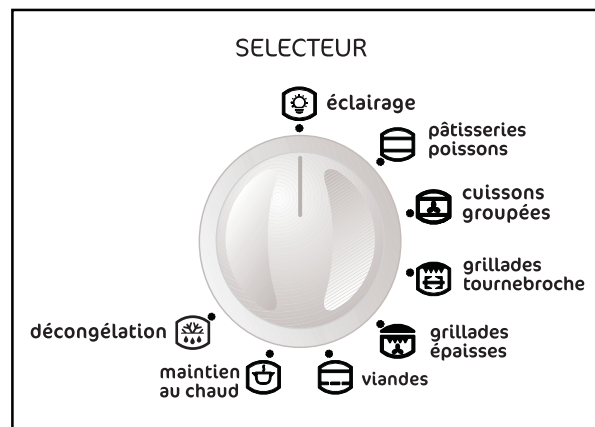

Fig. 1

Positionnez le sélecteur sur l'un de ces symboles pour obtenir la fonction désirée.

La commande TEMPERATURE/TEMPS (Fig. 2)

Le réglage de la température et du temps (minuteur, durée de la cuisson et heure de fin de cuisson) s'effectuant en tournant le sélecteur sur la position \ominus ou \oplus .

La température minimum pouvant être programmée est de 30°C. et la température maximum est de 250°C.

Thermostat de sécurité

Il coupe l'alimentation de toutes les résistances du four en cas de surchauffe imputable à un usage incorrect de l'appareil ou à la panne de certains composants. En cas de déclenchement du thermostat il faudra faire appel au service après-vente.

Ventilateur de refroidissement

Le ventilateur sert à refroidir le bandeau de commandes et la poignée de la porte du four. Le ventilateur se met en marche ou s'arrête automatiquement lorsqu'on agit sur le sélecteur de fonctions. **Afin d'éviter tout danger de surchauffe, une fois le four éteint, le ventilateur fonctionnera jusqu'à ce que la température atteigne des valeurs normales.**

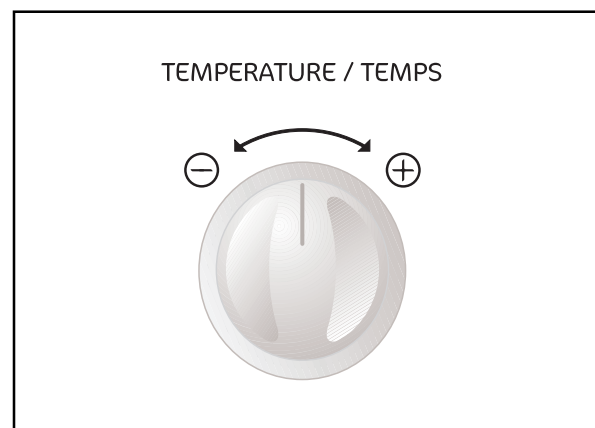
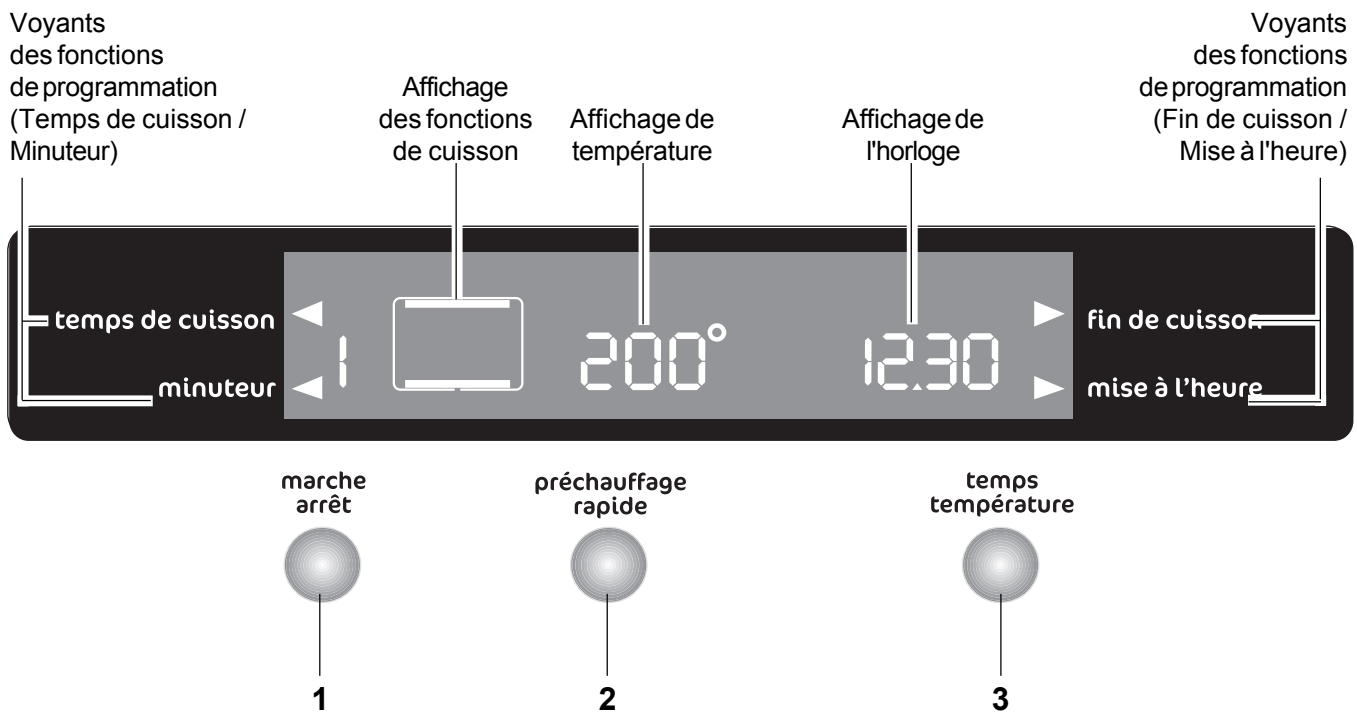

Fig. 2

Programmateur électronique



1. Touche "**Marche / Arrêt**"
2. Touche de sélection de la fonction de "**Préchauffage rapide**"
3. Touche de sélection "**Temps**" pour la mise à l'heure et le réglage du Minuteur, de la Durée de la Cuisson, de l'Heure de fin de cuisson

Les fonctions de cuisson sont contrôlées par un programmateur électronique. Il est possible de sélectionner n'importe quelle fonction de cuisson, température et durée de cuisson.

ATTENTION

En l'absence de courant électrique, le programmateur conserve toutes les données entrées dans la mémoire pendant 3 minutes environ. Passé ce délai, les données sont supprimées et devront être de nouveau entrées au rétablissement du courant électrique.

Touche «Marche/Arrêt»



Le four doit être mis en marche avant de régler tout programme ou fonction de cuisson. Quand la touche "Marche/Arrêt" est pressée, l'éclairage du four s'allume et le symbole  apparaît sur l'écran (Fig. 3).

Pour éteindre le four, appuyez sur la touche "Marche/Arrêt". Tous les programmes ou fonctions de cuisson s'arrêtent, l'éclairage du four s'éteint et l'heure du jour uniquement est affichée sur l'écran.

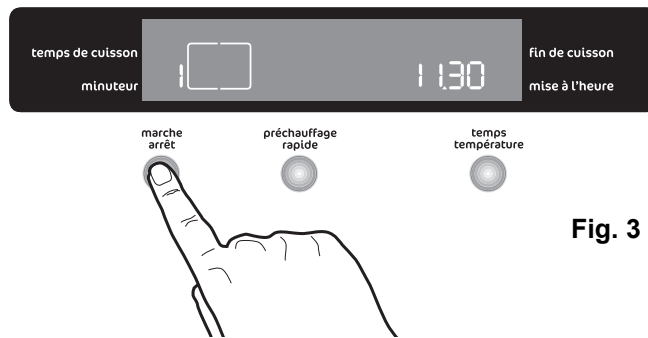
Il est toujours possible d'éteindre le four.



Comment sélectionner une fonction de cuisson



1. Allumez le four en appuyant sur la touche "Marche/Arrêt".
2. Tournez le sélecteur de fonctions pour choisir la fonction de cuisson désirée. Chaque fois qu'une fonction de cuisson est choisie, un symbole des fonctions s'allumera indiquant la fonction active à ce moment-là. À côté du symbole relatif à la fonction de cuisson sélectionnée, le numéro correspondant apparaîtra (Fig. 4).
3. Pour chaque fonction de cuisson, l'affichage de température indique la température pré-réglée. Tournez la commande **TEMPERATURE/TEMPS** jusqu'à la position  ou  pour régler la température par intervalles de 5 degrés.

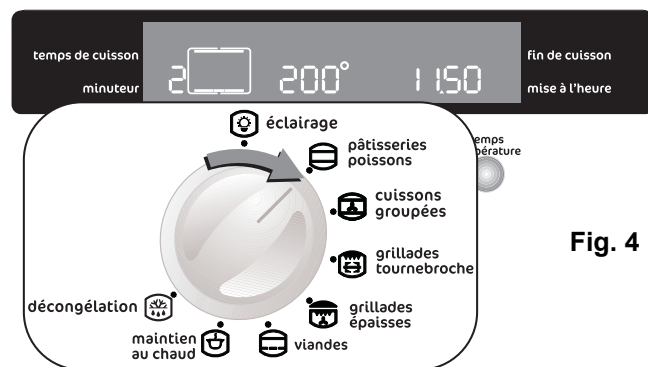

Le symbole du thermomètre  indique le niveau de température à l'intérieur du four.

Lorsque la température du four atteint le niveau réglé, le programmeur émet un bref signal sonore et le symbole du thermomètre  cessera de clignoter.



Comment modifier la température et le temps de cuisson





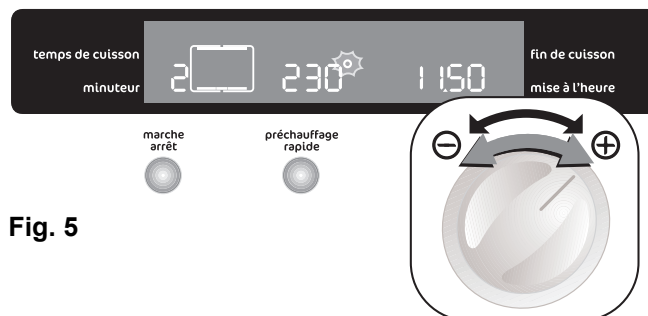











— Tournez la commande **TEMPERATURE/TEMPS** jusqu'à la position  ou  pour modifier la température prédéfinie tandis que le symbole "●" clignote (Fig. 5). La température maximum pouvant être programmée est de 250°C.

— Tournez la commande **TEMPERATURE/TEMPS** jusqu'à la position  ou  pour modifier le temps et la durée de cuisson pendant que les voyants des fonctions de programmation  clignotent.



Fonctions de cuisson

Les symboles suivants indiquent dans l'ordre les fonctions de cuisson disponibles.

- 1   **Eclairage** - L'éclairage du four s'allume. Les éléments chauffants ne sont pas en service.
- 2   **Pâtisseries - Poissons** - La chaleur provient de l'élément chauffant supérieur et inférieur. La température préréglée est de 200°C. **Sélectionnez au maximum une température de 250°C.**
- 3   **Cuissons groupées** - Pour cuire des gâteaux sur un ou plusieurs niveaux et pour des pâtisseries qui exigent un brunissement plus fort du fond tout en étant croustillant. La voûte et la sole sont en service et le ventilateur fonctionne. La température préréglée est de 175°C.
- 4    **Grillades - Tournebroche** - Le corps de chauffe du gril est activé. Ensuite, le moteur du gril se met en service. Cette fonction convient également pour griller des volailles et de rôtis sur le tournebroche et des aliments peu épais, tels que biftecks, côtelettes et poissons. La température préréglée est de 250°C.
- 5   **Grillades épaisses** - Pour griller des pièces de viande ou de volaille épaisses. La fonction convient également pour gratiner. L'élément chauffant du gril et le ventilateur sont alternativement en service. La température préréglée est de 180°C. **Sélectionnez au maximum une température de 200°C.**
- 6   **Viandes** - La chaleur provient de l'élément chauffant supérieur et inférieur, et la fonction de Préchauffage Rapide est automatiquement sélectionnée. La chaleur provenant de la sole est limitée afin que les projections ne brûlent pas sur la sole. La température préréglée est de 210°C.
- 7   **Maintien au chaud** - Pour le plats déjà cuits que vous souhaitez maintenir au chaud, sans toutefois en continuer la cuisson. La température préréglée est de 80°C.
- 8   **Décongélation** - Avec cette fonction, on met en marche la turbine qui, en faisant circuler l'air froid à l'intérieur du four, a pour effet de décongeler rapidement les aliments surgelés.

À la première utilisation

Dès que le four est raccordé électriquement pour la première fois, "12:00" s'affiche et le voyant de "mise à l'heure" clignote. Assurez vous de bien régler l'heure du jour avant d'utiliser le four.

Pour régler l'heure du jour :

1. Appuyez sur la touche "Temps" jusqu'à ce que le voyant de "mise à l'heure" ► clignote. Réglez l'heure en tournant la commande **TEMPERATURE/TEMPS** jusqu'à la position ⊖ ou ⊕ par intervalles de 1 minute en 1 minute. (Fig. 6).

Le voyant de "mise à l'heure" ► disparaît 5 secondes après l'affichage de l'heure exacte.

2. Si le voyant de "mise à l'heure" ► ne clignote plus, appuyez deux fois sur la touche "Temps" pour régler de nouveau l'heure du jour.

Ensuite, procédez comme indiqué au point 1.

Avant la première utilisation du four



Avant la première utilisation de votre four, faites-le chauffer une fois à vide afin d'éliminer l'odeur de calorifuge et les graisses de protection utilisées lors de la fabrication. Assurez-vous alors que la pièce soit suffisamment aérée (Ventilation Mécanique Contrôlée en fonctionnement ou fenêtre ouverte).

1. Enlevez tous les accessoires du four.
 2. Retirez les étiquettes publicitaires et les autocollants (sauf la plaque signalétique) qui pourraient se trouver sur la façade de votre appareil.
 3. Appuyez sur la touche **Marche/Arrêt** pour allumer le four.
 4. Positionnez la commande de four sur le repère "Pâtisseries Poissons" ⊖.
 5. Réglez la température sur 250°C en tournant la commande "TEMPERATURE/TEMPS" jusqu'à la position ⊕.
 6. Laissez le four fonctionner à vide pendant environ 45 minutes.
 7. Ouvrez une fenêtre pour l'aération.
- Cette procédure doit être répétée avec la fonction "Grillades Tournebroche" 🍷 pendant 5 - 10 minutes environ.

i Pendant ce temps, il peut se dégager une odeur désagréable. Ceci est absolument **normal**, et est causé par des résidus de fabrication. Après avoir effectué cette opération, laissez le four se refroidir puis nettoyez la cavité avec une éponge.

i Avant de cuisiner pour la première fois, lavez soigneusement tous les accessoires.

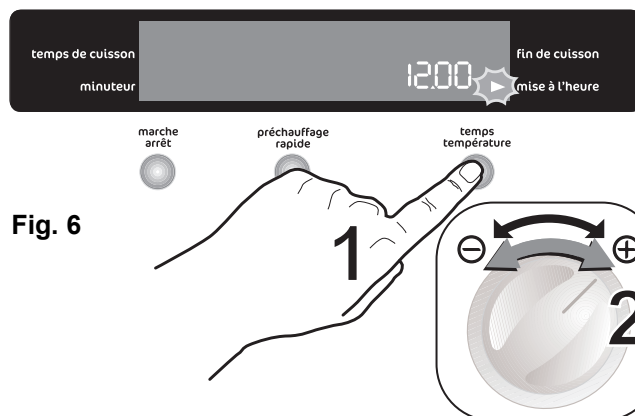

Fig. 6



Fig. 7

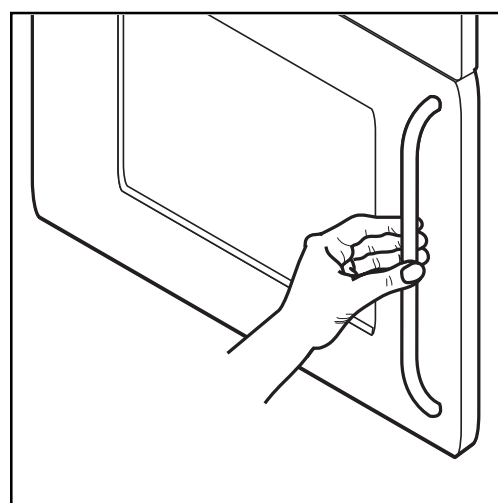

Fig. 8

! Pour ouvrir la porte du four, empoignez toujours la poignée au centre (voir figure 8).

Programmation du four

Comment régler le minuteur

1. Appuyez sur la touche "Temps" pour sélectionner la fonction "Minuteur" (Fig. 9). Le voyant "minuteur" clignote et «0.00» s'affiche.
2. Tournez la commande TEMPERATURE/TEMPS jusqu'à la position ⊕ pour sélectionner le temps désiré pendant que le voyant "minuteur" clignote. Le temps maximum est de 23 heures et 59 minutes. Après avoir terminé le réglage, le Minuteur attend 3 secondes avant de démarrer.
3. Une alarme sonore retentit pour indiquer que le temps programmé s'est écoulé.
4. Pour arrêter l'alarme sonore, appuyez sur n'importe quelle touche.

i Le four NE s'éteindra PAS s'il est en fonction.

Pour visualiser ou modifier le réglage du Minuteur
Appuyez sur la touche "Temps" jusqu'à ce que le voyant "minuteur" clignote.

Vous pouvez maintenant régler le minuteur en tournant la commande TEMPERATURE/TEMPS jusqu'à la position ⊖ ou ⊕.

Pour annuler le réglage du Minuteur

Appuyez sur la touche "Temps" jusqu'à ce que le voyant "minuteur" clignote. Tournez la commande TEMPERATURE/TEMPS jusqu'à la position ⊖ jusqu'à «0.00» s'affiche (Fig. 10).

Pour programmer l'arrêt du four

1. Allumez le four, placez la nourriture dans le four, sélectionnez une fonction de cuisson et réglez la température de cuisson, si nécessaire.
2. Appuyez sur la touche "Temps" pour sélectionner la fonction "Temps de cuisson". Le voyant "temps de cuisson" clignote et «0.00» s'affiche (Fig. 11).
3. Pendant que le voyant "temps de cuisson" clignote, tournez la commande TEMPERATURE/TEMPS jusqu'à la position ⊕ pour sélectionner le temps désiré. Le temps maximum est de 23 heures et 59 minutes. Le programmeur attend 3 secondes avant de démarrer.
4. Lorsque le temps de cuisson est terminé, le four s'éteint automatiquement et une alarme sonore retentit tandis que le «0.00» s'affiche.
5. Pour éteindre l'alarme sonore, appuyez sur la touche "Marche/Arrêt".

Si vous appuyez sur une tout autre touche, l'alarme sonore cesse et l'écran affiche les symboles indiqués dans la figure 12.

Pour remettre le four à zéro, appuyez sur la touche "Marche/Arrêt".

Pour annuler le Temps de cuisson :

Appuyez sur la touche "Temps" jusqu'à ce que le voyant "temps de cuisson" commence à clignoter.

Tournez la commande TEMPERATURE/TEMPS jusqu'à la position ⊖ jusqu'à ce que «0.00» s'affiche. (Fig. 13).



Fig. 9

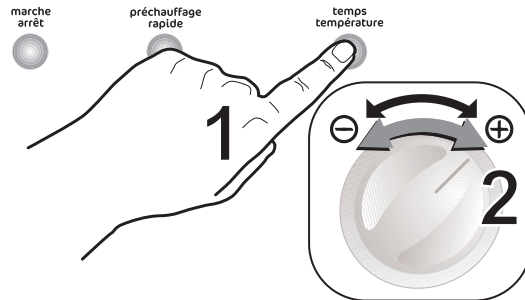

Fig. 10

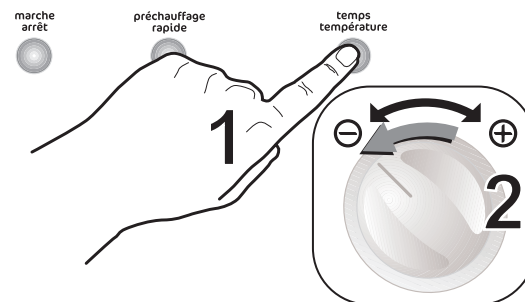

Fig. 11

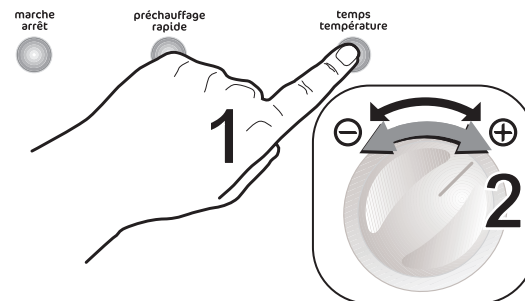
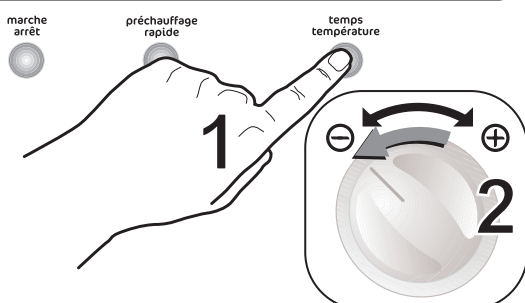

Fig. 12



Fig. 13



Pour programmer le départ et l'arrêt du four

1. Réglez le temps de cuisson comme indiqué dans le chapitre correspondant.
2. Appuyez sur la touche "**Temps**" jusqu'à sélectionner la fonction "**Fin de cuisson**" et que le voyant correspondant clignote. Le bandeau de commande affiche le temps de fin de cuisson (c'est-à-dire, l'heure exacte + le temps de durée de cuisson) (Fig. 14).
3. Tournez la commande **TEMPERATURE/TEMPS** jusqu'à la position **+** pour sélectionner le temps de fin de cuisson désiré.
4. Après avoir terminé le réglage, le programmeur attend 3 secondes avant de démarrer.
5. Le four s'allume et s'éteint automatiquement. Un signal sonore indique la fin de la cuisson.
6. Pour éteindre le signal sonore, voir le paragraphe '**Pour programmer l'arrêt du four**'.

Pour annuler le programme, annulez le temps de cuisson.

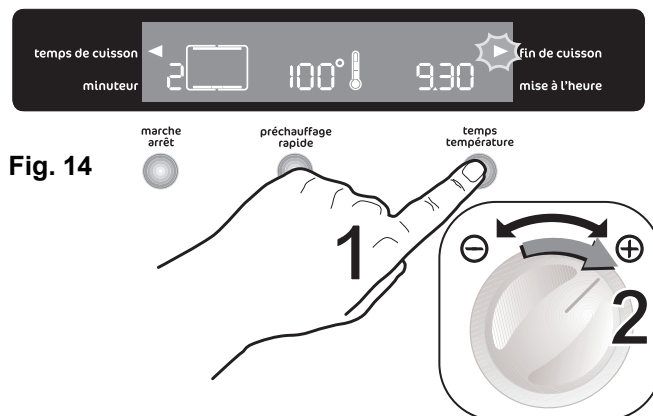

Fig. 14

Fonctions spéciales

Arrêt de sécurité

Le four est équipé d'un dispositif d'arrêt automatique. Si vous avez oublié de fixer une limite de temps de cuisson, par exemple, le fonctionnement s'arrêtera automatiquement après 1 heure et 30 minutes ou 12 heures selon le tableau suivant. (Fig. 15).

Si la température est:	le four s'éteindra:
250°C	après 1,5 heures
de 200 jusqu'à 245°C	après 5,5 heures
de 120 jusqu'à 195°C	après 8,5 heures
moins de 120°C	après 12 heures

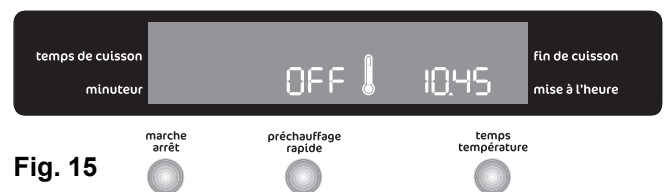

Fig. 15

Chaleur résiduelle

Lorsque le "Temps de cuisson" est réglée, le four s'éteint automatiquement quelques minutes avant la fin du temps programmé et utilise la chaleur résiduelle pour terminer la cuisson des mets sans consommer d'énergie. Tous les réglages actifs sont affichés jusqu'à ce que le "Temps de cuisson" se soit écoulé.

Cette fonction ne s'active pas lorsque le "Temps de cuisson" est inférieur à 15 minutes.

Sécurité enfant

Pour éviter que les enfants allument le four, il est possible de verrouiller les commandes.

1. Éteignez le four en appuyant sur la touche "**Marche/Arrêt**".
2. Tournez la commande **TEMPERATURE/TEMPS** jusqu'à la position ⊖.
3. En même temps, appuyez sur la touche "**Préchauffage Rapide**" et maintenez-les pressées pendant au moins 3 secondes. L'indication '**SAFE**' (Sécurité) est affichée sur l'écran tandis qu'un signal sonore retentit (Fig. 16).
4. Le four est maintenant verrouillé. Ni les fonctions du four, ni les températures ne peuvent être sélectionnées.

Pour déverrouiller le four

1. Tournez la commande **TEMPERATURE/TEMPS** jusqu'à la position ⊖.
2. En même temps, appuyez sur la touche "**Préchauffage Rapide**" et maintenez-les pressées pendant au moins 3 secondes. Un signal sonore retentit et l'indication '**SAFE**' disparaît. Le four peut maintenant être mis en fonction.

Préchauffage rapide

Après avoir sélectionné la fonction de cuisson et réglé la température de cuisson, le four commencera à chauffer jusqu'à atteindre la température réglée.

La phase de chauffage du four dure 10-15 minutes environ, selon la fonction de cuisson choisie et la température réglée.

Si l'on souhaite atteindre la température réglée en moins de temps, on peut utiliser la fonction '**Préchauffage rapide**'.

1. Allumez le four en appuyant sur la touche "**Marche/Arrêt**".
2. Sélectionnez la fonction de cuisson comme décrit dans les pages précédentes.
3. Réglez la température en tournant la commande **TEMPERATURE/TEMPS** jusqu'à la position ⊖ ou ⊕.
4. Appuyez sur la touche "**Préchauffage rapide**". La mention "**FHU**" apparaîtra sur l'affichage (Fig. 17).
5. Lorsque la température du four atteint le niveau réglé, le programmateur émet un bref signal sonore et l'indication de la température réglée apparaîtra sur l'affichage. Cette fonction peut être utilisée en sélectionnant n'importe quelle fonction de cuisson et température.

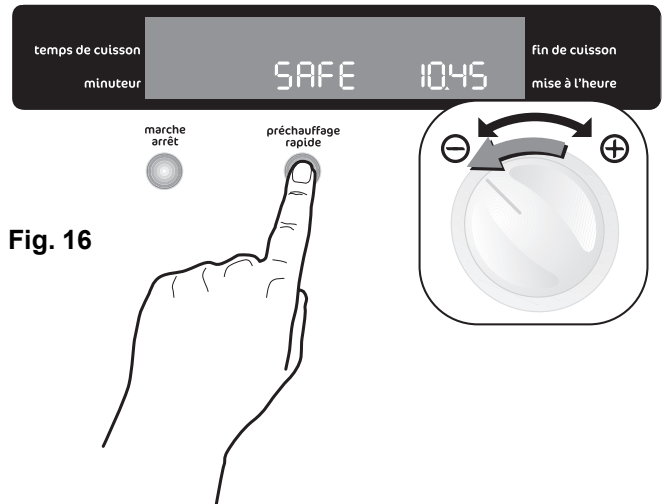

Fig. 16

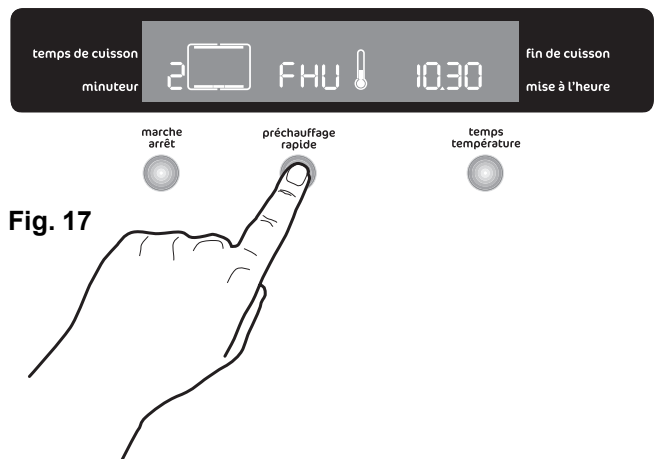

Fig. 17

Fonction 'démò'

Cette fonction peut être utilisée pour montrer la fonctionnalité du four dans les magasins sans aucune dépense d'énergie, à l'exception de l'éclairage du four. Pour activer cette fonction, l'appareil doit être éteint.

1. Tournez la commande **TEMPERATURE/TEMPS** jusqu'à la position **+**.
2. En même temps, appuyez sur la touche "**Préchauffage Rapide**" et maintenez-les pressées pendant au moins 3 secondes. (Fig. 18). Le système émettra un bref signal sonore.
3. En appuyant sur la touche "**Marche/Arrêt**", la mention "**id**" apparaîtra sur l'affichage.

Il est possible de sélectionner toutes les fonctions du four.

Le symbole du thermomètre "°" ne clignote pas, les éléments chauffants du four ne fonctionnent pas et des chiffres numériques apparaissent à la place de la mention "**id**".

Pour désactiver la fonction '**démò**', répétez les opérations décrites ci-dessus.

Code erreur

Le programmeur électronique effectue constamment un test diagnostic du système. Si certains paramètres ne sont pas corrects, par exemple à cause d'une utilisation incorrecte du four, l'unité de contrôle désactivera les fonctions en cours d'utilisation et le code erreur correspondant apparaîtra sur l'affichage (lettre "E" suivie par des chiffres).

Pour plus de détails, se reporter au chapitre "**En cas d'anomalie de fonctionnement**".

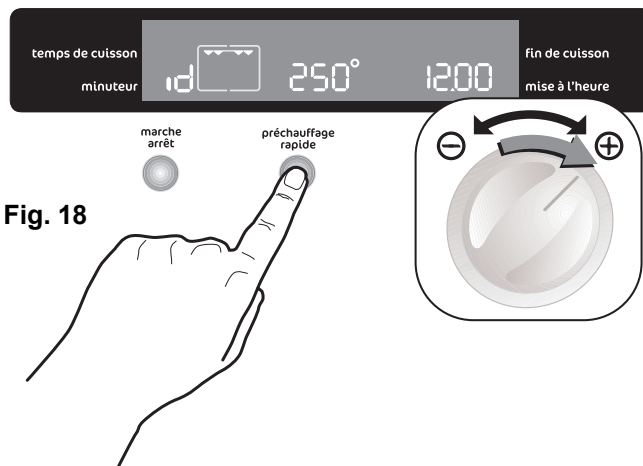

Accessoires du four



En plus des accessoires fournis avec votre appareil, nous vous conseillons de n'utiliser que des plats et des moules à gâteaux résistants à de hautes températures (suivez les instructions des fabricants).

Votre four est équipé de :

- 1 plaque à pâtisserie
- 1 grille support de plat
- 1 lèchefrite
- 1 tournebroche

Les préparations posées sur la grille de support de plat ne doivent pas excéder 7 à 8 kilogrammes.

La plaque à pâtisserie

Elle s'utilise pour la cuisson ou le réchauffage de pizza, de petits gâteaux individuels posés directement sur la plaque.

La grille support de plat

Elle permet de poser les plats (rôtis, gratins, les moules à pâtisserie, etc...) ainsi que les grillades. Votre plat doit être centré sur la grille.

Si vous cuisez les aliments directement sur la grille, glissez la lèchefrite au gradin 1. Versez toujours un peu d'eau dans la lèchefrite.

La lèchefrite

Elle est utilisée pour recueillir le jus des grillades. Glissez la lèchefrite.

Elle n'est pas prévue pour être utilisée comme plat de cuisson.

Lorsque vous n'utilisez pas la lèchefrite, veillez à la retirer du four.

Le tournebroche

Il est composé de :

- 1 broche
- 1 poignée de broche amovible
- 2 fourchettes
- 1 support de broche

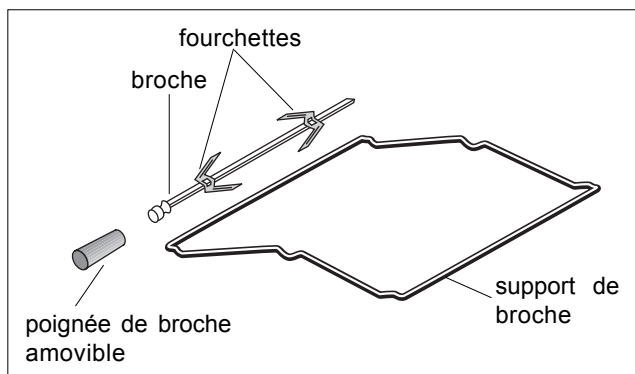
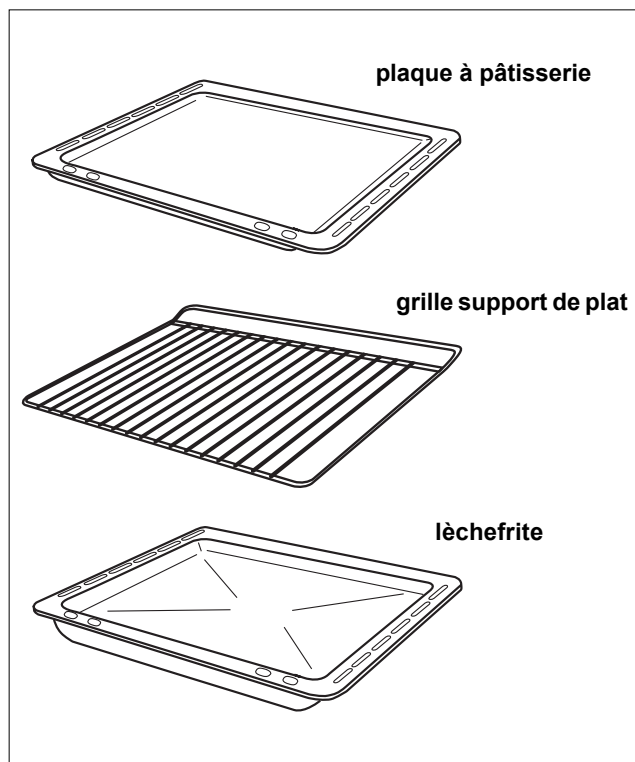

Les cuissons au tournebroche

 Toutes les cuissons au tournebroche doivent être faites avec la porte du four fermée.

 La broche et son support sont très chauds après la cuisson. Utilisez des gants thermiques de cuisine.

Les parties accessibles du four peuvent être chaudes lors de l'utilisation du tournebroche. Eloignez les jeunes enfants.

Comment procéder

1. Vissez la poignée amovible sur la broche.
2. Enfilez une fourchette sur la broche puis la pièce à rôtir en veillant à ce quelle soit bien centrée.
3. Enfilez ensuite la seconde fourchette.
4. Bloquez les fourchettes à l'aide des vis.
5. Posez la broche sur le support et glissez l'ensemble au gradin 2.
6. Engagez l'extrémité de la broche dans le carré d'entraînement du moteur (orifice sur la paroi de fond du four).
7. Dévissez la poignée de la broche.
8. Positionnez la lèche-frite au gradin 1. Versez toujours un peu d'eau dans la lèche-frite.
9. Positionnez le sélecteur du four sur la position  et, si la température prédéfinie ne convient pas, réglez la température en tournant la commande **TEMPERATURE/TEMPS** jusqu'à la position  ou .
10. Vérifiez que la broche tourne.

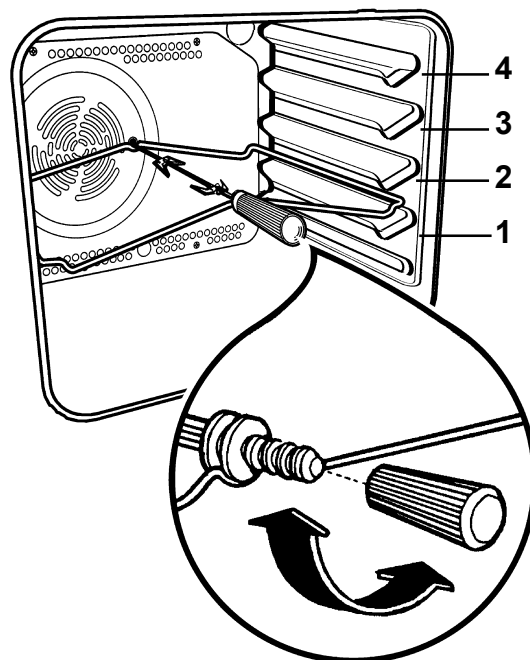

Pour sortir la pièce :

1. Appuyez sur la touche "**Marche/Arrêt**" pour éteindre le four.
2. Vissez la poignée amovible de broche.
3. Sortez la broche du four.

Conseils d'utilisation

Le préchauffage se fait sur le réglage de température choisi pour la cuisson :

- 8 minutes environ pour températures 50° à 160°C
- 15 minutes environ pour températures 160° à 250°C

Nos conseils



Ne placez jamais de papier d'aluminium directement en contact avec la sole de votre four, ceci entraînerait une détérioration de l'émail.

- Pour préserver la propreté de votre four, une feuille d'aluminium intercalée entre le plat et la grille support protégera la sole en cas de débordement. **Afin de permettre une bonne circulation d'air, cette feuille ne doit pas couvrir la totalité de la surface de la grille.**
- Piquez la peau des volailles et saucisses à l'aide d'une fourchette avant la cuisson. Vous éviterez ainsi le gonflement et l'éclatement de la peau.
- Laissez le moins de barde possible autour de vos rôtis pour réduire les projections et obtenir un mets moins riche en graisse.

Choix des récipients

- L'épaisseur, la conductibilité, la couleur des récipients influencent les résultats culinaires.
- Pendant la cuisson, certaines préparations augmentent de volume, en conséquence, choisissez vos récipients de manière à ce que la préparation crue laisse le tiers supérieur du moule libre.
- Pour prévenir les projections grasses trop importantes, utilisez pour la cuisson des rôtis et des volailles, des plats à bords hauts et des cocottes en verre à feu munies de leur couvercle dont les dimensions sont proportionnées à la pièce à rôtir.
- Réservez les plats en verre à feu pour vos gratins et vos soufflés.

Influence des récipients sur les résultats de cuisson au four

Sachez que :

- A** L'aluminium, les plats en terre cuite, la terre à feu, **diminuent** la coloration dessous et préservent l'humidité des aliments. Nous vous les conseillons pour les pâtisseries moelleuses, la cuisson des gratins, des rôtis.
- B** La fonte émaillée, le fer étamé, le verre et la porcelaine à feu, les récipients avec intérieur anti-adhésif et extérieur coloré, **augmentent** la coloration dessous et favorisent le dessèchement des aliments. Nous vous les conseillons pour les tartes, les quiches et toutes cuissons croustillantes qui doivent être aussi dorées dessous que dessus.

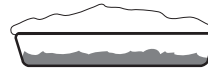
Vous constatez	Que faire ?
Dessous trop pâle pas assez cuit ou dessus trop foncé 	prenez un moule du type B ou descendez le moule d'un niveau
Dessous trop foncé, trop cuit ou dessus trop clair 	prenez un moule du type A ou remontez le moule d'un niveau

Avertissement: Guide des cuissons

- Les températures du four ne sont présentées qu'à titre indicatif. Il pourra s'avérer nécessaire d'augmenter ou de baisser les températures en fonction des goûts et besoins individuels.
- Les temps de cuisson indiqués ne comprennent pas le préchauffage. Nous vous conseillons, en particulier pour les gâteaux, la pizza et le pain, de chauffer le four pendant environ 10 minutes avant de commencer la cuisson.

Entretien et nettoyage



Avant chaque opération de nettoyage, débranchez l'appareil.

N'utilisez jamais d'appareils à vapeur ou à haute pression pour nettoyer le four.

Bandeau de commandes et manettes :



Utilisez une éponge humide additionnée d'eau savonneuse. Rincez et séchez soigneusement.

Nettoyage du four à émail catalytique

Principe

Les parois latérales, la voûte et le fond de votre four (sauf la sole) sont recouverts d'un émail spécial, poreux. Il absorbe et détruit les projections grasses sous l'action de la chaleur.

Entretien

Lors des cuissons provoquant beaucoup de projections grasses (volailles, grillades, ...), la durée ou la température ne sont pas toujours suffisantes pour éliminer toutes les graisses. Dans ce cas à la suite de la cuisson, placez la commande du four sur le repère  et réglez la température sur 250°C en tournant le bouton de commande **temps/température** jusqu'à la position , puis laissez chauffer à vide 45 minutes sans les accessoires, ensuite placez le sélecteur sur la position  pendant 5 minutes. Gardez la porte du four fermée.

Si vous réalisez cette opération à partir d'un four froid, comptez 60 minutes de nettoyage.

Ne projetez pas de produits nettoyants sur les panneaux catalytiques.

Nous vous recommandons d'effectuer le nettoyage régulièrement afin que les parois catalytiques (émail poreux) ne seaturent.



La porte du four est plus chaude que d'habitude lors du nettoyage, éloignez les jeunes enfants.

La sole est en émail vitrifié, brillant et lisse au toucher, le nettoyage est «manuel».

En cas de débordements sur la sole, lavez-la à l'aide d'une éponge et d'un détergent doux.

Nous vous recommandons de ne jamais utiliser d'éponge métallique, de produits abrasifs, de détergents, d'objets tranchants, tels que couteaux, grattoirs, qui rendraient l'émail définitivement inefficace.

Nettoyage de la porte du four

Ces instructions se réfèrent à la porte du four fournie par le constructeur.

i Au cas où la porte serait tournée sur votre demande ou pour des exigences d'installation, les instructions de référence devront être modifiées selon le côté droit ou gauche demandé.

Figure 19. De la main droite, maintenez en position la grille perforée en aluminium ("A") et de la main gauche, enlevez le support "B" de la vitre intérieure. Poussez tout d'abord le support vers la droite pour le débloquer puis tirez-le vers le haut.

Figure 20. Libérez la grille perforée en aluminium "A" du support "C".

Figure 21 De la main droite, maintenez en position la vitre intérieure "D" et enlevez le support "C" de son siège.

! **Faites attention à ne pas lâcher la vitre "D" : elle risque de s'incliner et de tomber.**

Figure 22. Saisissez fortement des deux mains la vitre intérieure "D" et extrayez-la de son siège en la faisant glisser vers le haut.

Après avoir enlevé la vitre intérieure, procédez au nettoyage de la porte et des vitres.

Nettoyez les vitres avec de l'eau chaude. N'utilisez pas de chiffons rugueux, pailles de fer, laines d'acier, acides ou produits abrasifs, qui pourraient endommager la surface des vitres et de la porte.

Après le nettoyage, repositionnez la vitre intérieure.

i La vitre intérieure "D" (avec décorations latérales) doit être repositionnée avec la surface décorée tournée vers l'intérieur de la porte, de manière à ce que, en passant les doigts sur la surface apparente, vous ne sentiez pas la légère rugosité à la hauteur de la sérigraphie.

Après avoir repositionné la vitre intérieure, introduisez le support des vitres "C" dans son siège puis :

Figure 23 : placez l'extrémité droite de la grille perforée en aluminium "A" dans la rainure présente dans le support des vitres "C".

Figure 24 : positionnez ensuite l'extrémité gauche de la grille perforée en aluminium "A" dans la rainure présente dans le support des vitres "B". A ce stade, introduisez le support "B" dans son siège et vérifiez que tout est bien fixé et stable.

Modèles en inox ou aluminium

Il est conseillé de nettoyer la porte du four à l'aide d'une éponge humide. Séchez ensuite avec un chiffon doux. N'utilisez jamais de laine d'acier, acides ni produits abrasifs car ils abîmeraient la surface de votre four. Suivez la même procédure pour nettoyer le bandeau de commande de votre four.

! **Le sens d'ouverture de la porte de ce four peut être changé. La réversibilité de la porte du four doit être exécutée par un technicien qualifié. N'essayez pas de faire la réversibilité de la porte du four vous-même.**

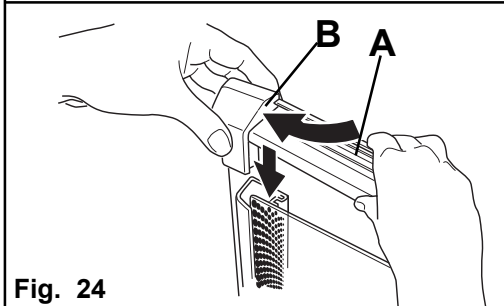
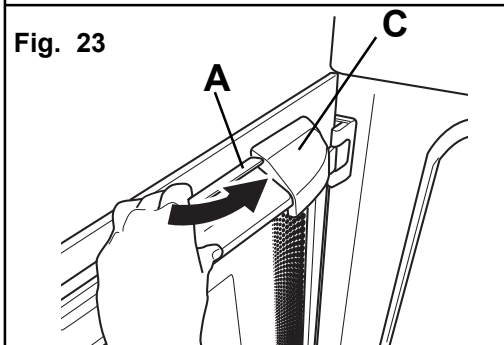
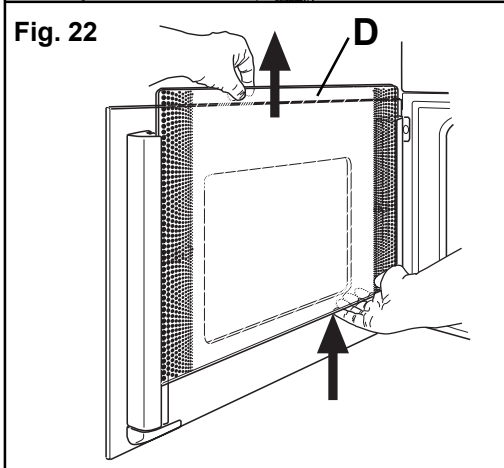
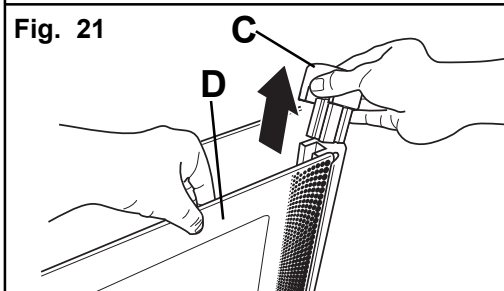
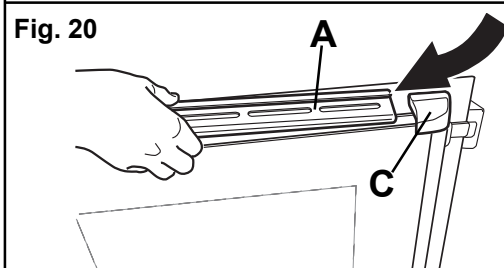
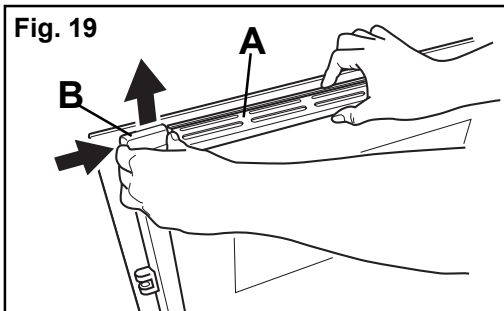

En cas d'anomalie de fonctionnement

Nous vous recommandons vivement de faire les vérifications suivantes sur votre cuisinière avant d'appeler un technicien du Service Après-Vente. Il se peut que le problème soit simple et que vous puissiez le résoudre vous-même.

Symptômes	Solutions
<ul style="list-style-type: none">Les résultats de cuisson au four ne sont pas satisfaisants.	<p>Vérifiez que:</p> <ul style="list-style-type: none">la durée et la température de préchauffage sont correctes (voir chapitre "Guides des cuissons").la température sélectionnée est adaptée.la durée de cuisson est adaptée.la grille ou la lèchefrite est bien positionnée dans le four.le récipient de cuisson est bien adapté. <p>Il est normal que le four fume lors de la première utilisation (voir chapitre "Conseils avant la première utilisation").</p>
<ul style="list-style-type: none">Le four fume.	<p>Vérifiez que:</p> <ul style="list-style-type: none">le four ne nécessite pas de nettoyage.la préparation ne déborde pas.il n'y a pas de projections excessives de graisse/jus de cuisson sur les parois du four.la température sélectionnée est adaptée, plus particulièrement pour la cuisson des viandes (voir chapitre "Guides des cuissons").
<ul style="list-style-type: none">Le four ne chauffe pas.	<p>Vérifiez que:</p> <ul style="list-style-type: none">l'heure est réglée (voir chapitre "Pour régler l'heure du jour").la porte du four est bien fermée.
<ul style="list-style-type: none">Le programmateur affiche "12.00".	<ul style="list-style-type: none">Réglez l'heure (voir chapitre "Pour régler l'heure du jour").
<ul style="list-style-type: none">Le code erreur E 40 apparaît sur l'affichage du programmateur.	<ul style="list-style-type: none">Eteignez l'appareil et laissez-le refroidir. Appuyez sur la touche MARCHE / ARRET pour allumer l'appareil.
<ul style="list-style-type: none">Un code erreur autre que E 40 apparaît sur l'affichage du programmateur.	<ul style="list-style-type: none">Prenez note de ce code d'erreur et contactez le service après vente de votre magasin vendeur.

Si après avoir vérifié ces différents points l'anomalie persiste, contactez le service après vente de votre magasin vendeur.

A l'attention de l'installateur

Consignes de sécurité

- Pour le bon fonctionnement de l'ensemble de cuisson encastré dans un meuble ou dans toute autre niche prévue à cet effet, il est indispensable que ces derniers possèdent les caractéristiques appropriées.
- Encastrer l'appareil de façon à ce qu'il touche aux meubles de cuisine voisins. Cela dans le but d'éviter que l'on puisse entrer accidentellement en contact avec les parties électriques.
- En outre, toutes les pièces de protection de l'appareil - aussi un éventuel panneau de protection, p.ex. lorsqu'il est placé à la fin ou au commencement des éléments de cuisine - devront être fixées de telle façon qu'elles ne pourront être enlevées qu'à l'aide d'un outil.
- Il est opportun que l'appareil soit installé à une certaine distance de réfrigérateurs ou de congélateurs car la chaleur émise par le four pourrait nuire au bon fonctionnement de ces appareils.

Raccordement électrique :

Vérifiez :

- que la puissance de l'installation est suffisante,
- que les lignes d'alimentation sont en bon état,
- que le diamètre des fils est conforme aux règles d'installation,
- que l'installation fixe comporte un dispositif possédant des contacts à coupure omnipolaire ayant une distance d'ouverture des contacts d'au moins 3 mm.

L'installation et l'entretien doivent être effectués par un professionnel qualifié conformément aux textes réglementaires et règles de l'art en vigueur:
NF C 15-100 - installations électriques à basse tension.



Notre responsabilité ne saurait être engagée en cas d'accidents ou d'incidents provoqués par une mise à la terre inexistante ou défectueuse.

Caractéristiques techniques

Raccordement électrique	230 V 50 Hz
Puissance électrique	2700 W

Four électrique

Elément sole	1,00 kW
Elément voûte	0,80 kW
Position "Pâtisseries-Poissons"	1,80 kW
Position "Cuissons groupées"	1,85 kW
Puissance du gril	1,65 kW
Puissance du moteur de tournebroche	0,004 kW
Eclairage de four	0,025 kW
Puissance électrique:	2,5 kW
Moteur de turbine du four	0,025 kW
Moteur de ventilateur de refroidissement	0,025 kW
Nettoyage	Email catalytique

Accessoires

- 1 plaque à pâtisserie
- 1 grille support de plat
- 1 lèchefrite
- 1 tournebroche

Dimensions

COTES D'ENCASTREMENT

Hauteur	58,0 cm
Largeur	56,0 cm
Profondeur	55,0 cm

INTÉRIEUR DU FOUR

Hauteur	33,5 cm
Largeur	40,5 cm
Profondeur	40,0 cm
Volume utile	56 litres

Programmateur électronique

 Cet appareil est conforme aux **Directives Communitaires CEE** suivantes:
- **73/23 - 90/683** (Basse Tension);
- **89/336** (Compatibilité Electromagnétique);
- **93/68** (Directives Générales);
et modifications successives.

Installation de l'appareil

Mise en place de l'appareil



Les instructions suivantes sont destinées à l'installateur qualifié pour lui permettre d'exécuter les opérations d'installation et de branchement de la meilleure façon, tout en respectant la législation et les normes en vigueur. Le montage sur le meuble et l'installation électrique doivent être effectués uniquement par des techniciens spécialisés et agréés.

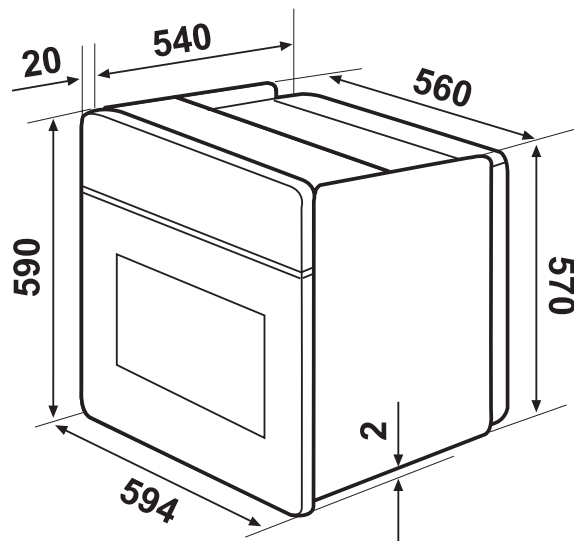

Dimensions de l'appareil

Fixation dans le meuble

Placer l'appareil dans la niche de meuble. Ouvrir la porte du four et fixer le corps du four au meuble à l'aide de quatre vis à bois s'adaptant aux trous pratiqués à cet effet sur les montants latéraux (voir figure dessous)

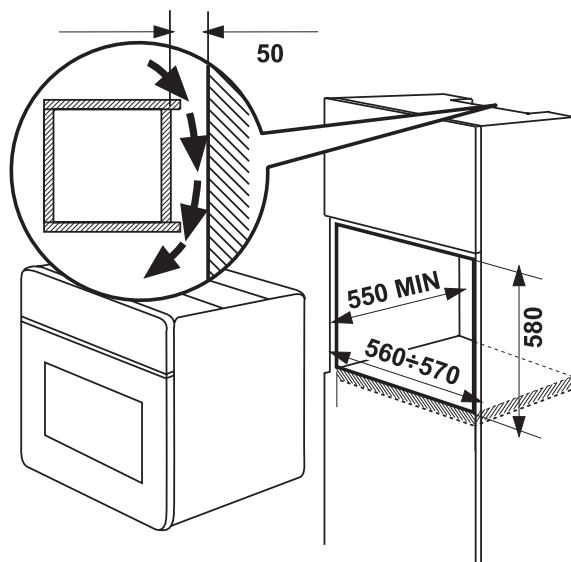
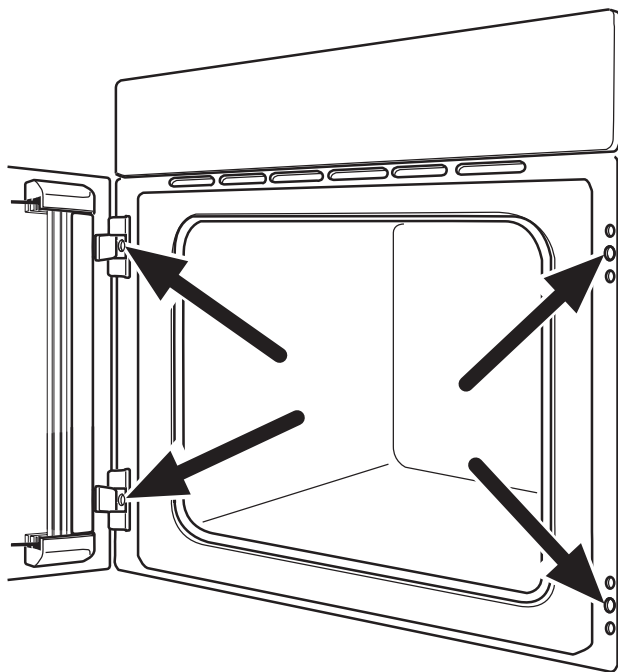

Encastrement dans un meuble colonne

Raccordement électrique

Avant de procéder au branchement vérifiez que :

- la puissance de l'installation est suffisante,
- les lignes d'alimentation sont en bon état,
- le diamètre des fils est conforme aux règles d'installation en vigueur,
- l'installation fixe de l'utilisateur comporte un dispositif à coupure omnipolaire ayant une distance d'ouverture des contacts d'au moins 3 mm.

Votre four est livré avec un câble d'alimentation, section 3 x 1,5 mm².



Le four est équipé d'une plaque à bornes à 3 pôles (Fig. 25) dont les conducteurs sont prédisposés pour fonctionner en 230 V monophasé.



Comment procéder ?

1. Montez une prise normalisée, pour la charge indiquée sur la plaque signalétique. Le câble est muni de trois conducteurs. Celui de mise à la terre est repéré jaune/vert.
2. La fiche doit être reliée à une prise de courant appropriée.



Le câble d'alimentation sera positionné de façon à ce qu'en aucun point sa température n'excède 50°C à la température ambiante.

3. Après le branchement, les éléments chauffants seront essayés en les faisant fonctionner pendant 3 min env.

Remarque :

Contrôlez sur la plaque signalétique la valeur de la puissance totale de raccordement pour établir la puissance du fusible.

Dans le cas d'une installation fixe, le raccordement au réseau doit être effectué par l'intermédiaire d'un interrupteur à coupure omnipolaire, ayant une distance d'ouverture des contacts d'au moins 3 mm.

Le conducteur de mise à la terre jaune-verte ne doit pas être coupé par l'interrupteur.

Le câble d'alimentation sera positionné de façon à ce qu'en aucun point sa température n'excède 50°C à la température ambiante.



Important :

L'appareil ne doit pas être raccordé à l'aide d'un prolongateur, d'une prise multiple ou d'un raccordement multiple (risque d'incendie). Vérifiez que la prise de terre est conforme aux règlements en vigueur.

Quel que soit le mode de raccordement, l'appareil doit être relié à la terre conformément aux règlements en vigueur.

Remplacement de câble d'alimentation

Si le câble de raccordement doit être remplacé, commandez-le auprès de votre magasin vendeur et faites-le remplacer par un électricien qualifié. Utilisez exclusivement des câbles **H07RN-F, ou H05 RN-F, ou H05 RR-F, ou H05 VV-F, ou H05V2V2-F (T90), ou H05BB-F.**



Comment procéder ?

1. Dévissez et enlevez le capot de protection situé à l'arrière de l'appareil.
2. Déconnectez le câble de la plaque à bornes (Fig.25) positionnée sur la partie postérieure du four, et remplacez-le avec une des types mentionnés dessus.



• **Le conducteur de mise à la terre doit être relié à la borne**

• La longueur du conducteur de terre sera supérieure de 2 cm à celle des conducteurs de phase.

3. Immobilisez-le à l'aide du serre-câble.
 4. Remontez et vissez le capot de protection situé à l'arrière de l'appareil.
 5. Montez une fiche normalisée, pour la charge indiquée sur la plaque signalétique. Le câble est muni de trois conducteurs. Celui de mise à la terre est repéré jaune/vert.
 6. La fiche doit être reliée à une prise de courant appropriée.
 7. Après le branchement, les éléments chauffants seront essayés en les faisant fonctionner pendant 3 mm env.
- Les câbles doivent être d'une section adaptée à la puissance de l'appareil et capables de supporter la température de fonctionnement.

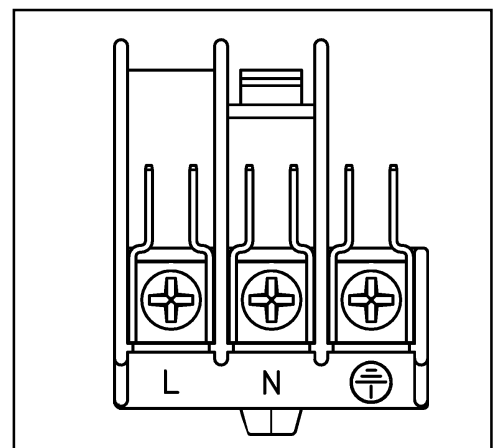

Fig. 25

Remplacement de la lampe du four

 Débranchez l'appareil de l'alimentation, avant de remplacer l'ampoule.

Dévissez le globe puis l'ampoule (fig. 26) et remplacez-la par un modèle identique apte à supporter des hautes températures (300°C) et ayant les caractéristiques suivantes :

- Tension: 230 V - 50 Hz
- Puissance : 15 W / 25 W
- Culot : E 14.

Revissez le globe.

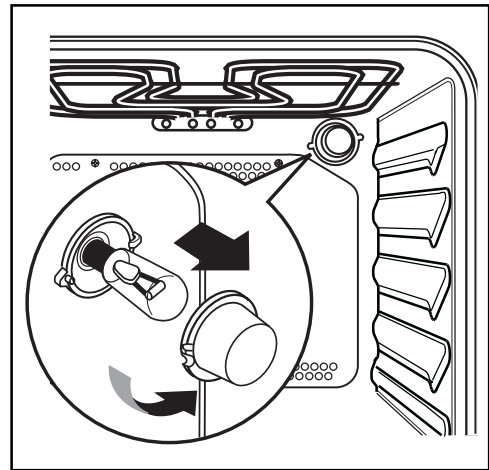



Fig. 26

-	ES	DA	DE	EL	EN	FR	IT	NL	PT	SV	FI	FAURE
1	Fabricante	Mærke	Hersteller	Προμηθευτής	Manufacturer	Fabricant	Costruttore	Fabrikant	Fabricante	Leverantör	Tavarantoimittaja	FAURE
2	Modelo	Model	Modell	Μοντέλο	Model	Modèle	Modello	Model	Modelo	Modell	Malli	FM408W/N/X
3	Clase de eficiencia energética	Relativt energiforbrug	Energieeffizienzklasse	Τύξη ενεργειακής απόδοσης	Energy efficiency class	Classement selon son efficacité énergétique	Classe di efficienza energetica	Energie-efficiëntieklasse	Classe de eficiência energética	Energieeffektivitetsklass	Energiatohokkuusluokka	A
4	- Calentamiento convencional	- Traditionel opvarmning	- Konventionelle Beheizung	- Συμβατική	- Conventional	- Classique	- Convezione naturale	- Conventioneel	- Conveccional	- Konventionell värmning	- Ylä-alalämpö	
5	- Convección forzada	- Varmluft	- Um/Heißluft	- Με κυκλοφορία θερμού αέρα	- Forced air convection	- Convection forcée	- Convezione forzata	- Geforceerde luchtconvectie	- Convecção forçada de ar	- Värmning med varmluft	- Kiertolima	
6	Consumo de energía Función de calentamiento:	Energiforbrug Opvarmningsfunktion:	Energieverbrauch Beheizung:	Κατανάλωση ενέργειας λειτουργία θέρμανσης	Energy consumption Heating function:	Consommation d'énergie Fonction chauffage:	Consumo di energia Funzione di riscaldamento:	Energieverbruik Verhittingsfunctie:	Consumo de energia Função de aquecimento:	Energiförbrukning Värmningsfunktion:	Energiankulutus Kuumennustapa:	0,79 kWh
7	- Calentamiento convencional	- Traditionel opvarmning	- Konventionelle Beheizung	- Συμβατική	- Conventional	- Classique	- Convezione naturale	- Conventioneel	- Conveccional	- Konventionell värmning	- Ylä-alalämpö	0,78 kWh
8	- Convección forzada	- Varmluft	- Um/Heißluft	- Με κυκλοφορία θερμού αέρα	- Forced air convection	- Convection forcée	- Convezione forzata	- Geforceerde luchtconvectie	- Convecção forçada de ar	- Värmning med varmluft	- Kiertolima	0,78 kWh
9	- Vapor	- Damp	- Dampf	- Ατμός	- Steam	- Vapeur	- Vapore	- Stoom	- Vapor	- Ånga	- Höyra	
9	Volumen neto (litros)	Nettovolumen (liter)	Nettovolumen (Liter)	Ωφέλιμος όγκος (λίτρα)	Usable volume (litres)	Volume utile (litres)	Volume utile (litri)	Netto volume (liter)	Volume útil Litros	Användbar volym (liter)	Käyttötilavuus (litraa)	56
10	Tipo:	Type:	Typ:	Τύπος:	Size:	Type:	Tipo:	Type:	Type:	Storlek:	Koko:	
11	•••••	- Pequeño	- Lille	- Μικρός	- Small	- Faible volume	- Piccolo	- Klein	- Medio	- Liten	- Pieni	
12	•••	- Medio	- Mellemstort	- Μεσαίος	- Medium	- Volume moyen	- Medio	- Middelgroot	- médio	- Medelstor	- Keskikokoinen	
13	•••••	- Grande	- Stort	- Μεγάλος	- Large	- Grand volume	- Grande	- Groot	- grande	- Stor	- Suuri	
10	Tiempo de cocción con carga normal:	Tilberedningstid ved standardbelastning:	Kochzeit bei Standardbelastung:	Χρόνος για ψήσιμο τυποποιημένου φορτίου:	Time to cook standard load:	Temps de cuisson en charge normale:	Tempo necessario per cottura carico normale:	Bereidings-tijd bij standaardbelasting:	Tempo de cozedura da carga-padrão:	Tillagningstid för en standardlast:	Paiistoika vakiokuomalla:	43 min.
11	- Calentamiento convencional	- Traditionel opvarmning	- Konventionelle Beheizung	- Συμβατική	- Conventional	- Classique	- Convezione naturale	- Conventioneel	- Conveccional	- Konventionell värmning	- Ylä-alalämpö	41 min.
12	- Convección forzada	- Varmluft	- Um/Heißluft	- Με κυκλοφορία θερμού αέρα	- Forced air convection	- Convection forcée	- Convezione forzata	- Geforceerde luchtconvectie	- Convecção forçada de ar	- Värmning med varmluft	- Kiertolima	
12	Superficie de la placa de cocción de mayor tamaño	Arealet af den største bageplade	Größe des größten Backblechs	Η μεγαλύτερη επιφάνεια ψησίματος εκφρασόμενη	The area of the largest baking sheet	Aire de la surface de la plus grande plaque pour pâtisserie	Superficie del piano di cottura più grande	Oppervlakte van de grootste bakplaat	Área da superfície da maior placa de pastelaria	Ytan för den största bakplåten	Suurimman leivinpellin ala	1130 cm ²
13	Ruido [dB (A) re 1 pW]	Lydeffektniveau dB (A) (Stej)	Geräusch (dB (A) re 1 pW)	Ήχος [dB (A) ανά 1 pW]	Noise (dB (A) re 1 pW)	Bruit [dB (A) re 1 pW]	Rumore [dB (A) re 1 pW]	Geluidsniveau dB (A) re 1 pW	Nível de ruído dB (A) re 1 pW	Bullelmivä dB (A)	Ääni (dB (A) re 1 pW)	
<p>••••• 12 l ≤ Volumen neto/Nettovolumen/Ωφέλιμος όγκος/Usable volume/Volume utile/ Netto volume/Volume útil/Användbar volym/Κάyttötίlavuus < 35 l</p> <p>••••• 35 l ≤ Volumen neto/Nettovolumen/Ωφέλιμος όγκος/Usable volume/Volume utile/ Netto volume/Volume útil/Användbar volym/Κάyttötίlavuus < 65 l</p> <p>••••• 65 l ≤ Volumen neto/Nettovolumen/Ωφέλιμος όγκος/Usable volume/Volume utile/ Netto volume/Volume útil/Användbar volym/Κάyttötίlavuus</p>												
<p>• Más eficiente Bassi consumi Lavt forbrug Efficiënt Niedriger Verbrauch Mais eficiente Πιο αποδοτικό Låg förbrukning More efficient Vähän kuluttava</p> <p>••••• ABCDEFG</p> <p>••••• Menos eficiente Alti consumi Højt forbrug Inefficiënt Hoher Verbrauch Αιόθερο αποδοτικό Less efficient Hög förbrukning Pajjon kuluttava</p> <p>2002/40/EC</p>												