



MARQUE: HITACHI

REFERENCE: AXM649BT ARG

CODIC: 1326538





LA CONNECTIQUE



INSTRUCTION MANUAL
MANUEL D'UTILISATION
HANDLEIDING

HITACHI
Inspire the Next

AXM649E

CD/MP3 MICRO SYSTEM WITH USB
MICRO-CHAINE CD/MP3 AVEC PORT USB
CD/MP3 MICRO SYSTEEM MET USB



Before operating please read these instructions thoroughly
Avant de faire fonctionner l'appareil, lisez bien toutes les instructions de ce manuel
Deze instructies a aandachtig doorlezen alvorens het toestel te gebruiken

Recommandations de sécurité pour l'utilisation de votre appareil

Nous avons conçu et fabriqué cet appareil en accord avec toutes les exigences internationales en matière de sécurité, mais il vous incombe de l'entretenir et de l'utiliser conformément à toutes nos instructions pour le conserver longtemps en parfait état de marche et ne pas vous exposer à un danger.

Familiarisez-vous avec toutes les instructions de sécurité et de fonctionnement avant d'utiliser votre appareil.

Effectuez tous les branchements électriques (secteur, rallonges et connexions avec d'autres appareils) selon les instructions du constructeur. Éteignez votre appareil et débranchez-le du secteur avant d'effectuer ou modifier une connexion.

Demandez conseil à votre revendeur en cas de doute sur l'installation, l'utilisation ou la sécurité de votre appareil.

Manipulez avec précaution les éléments en verre et les portes de votre appareil.

Déployez le cordon d'alimentation de manière qu'il ne puisse être écrasé, piétiné, arraché, coupé ou exposé à une chaleur excessive.

Ne retirez aucun couvercle vous exposant à une tension électrique dangereuse.

N'obstruez pas les ouvertures d'aération avec des journaux, des nappes, des rideaux, etc.

Évitez tout contact de votre appareil avec un liquide et ne posez aucun récipient contenant un liquide, par exemple un vase, sur votre appareil.

Ne placez aucun objet chaud ni une flamme nue (bougie, veilleuse, etc.) sur ou à proximité de votre appareil. La chaleur excessive risque de faire fondre les pièces en plastique et de provoquer un début d'incendie.

N'improvisez aucun support et ne fixez JAMAIS des pieds avec des vis à bois. Pour votre sécurité, utilisez uniquement les supports et les éléments de fixation recommandés par le constructeur, et conformément aux instructions fournies.

N'utilisez parallèlement aucun appareil (lecteur stéréo portable, radio, etc.) susceptible de vous distraire des impératifs de sécurité. Conduire en regardant la télévision est interdit par la loi.

Ne réglez pas les écouteurs ou le casque à un volume sonore trop élevé pour ne pas endommager votre capacité auditive.

Éteignez toujours votre appareil avant de le laisser sans surveillance, sauf si sa sécurité a été prévue en conséquence ou s'il passe automatiquement en mode veille. Basculez le commutateur de marche/arrêt sur la position arrêt et veillez à ce que vos enfants ne connaissent pas cette manipulation. Un dispositif spécial peut être monté pour les personnes infirmes ou handicapées.

Arrêtez immédiatement d'utiliser votre appareil s'il semble ne pas fonctionner normalement. Au moindre dommage constaté, éteignez-le, débranchez son cordon d'alimentation de la prise secteur et demandez conseil à votre revendeur.

ESSENTIEL,

- **NE laissez** personne, notamment les enfants, insérer des objets au travers des diverses ouvertures de votre appareil (aération, connexion, etc.) pour éviter tout risque d'électrocution.
- **NE prenez** aucun risque, quel qu'il soit, avec un appareil électrique.
- On n'est jamais trop prudent !

Pour apprécier au maximum les possibilités et performances de votre appareil, lisez attentivement toutes les instructions de ce guide et familiarisez-vous avec les éléments de commande et les fonctions proposées. Vous aurez ainsi toute satisfaction de votre appareil, pendant de nombreuses années.

Remarques importantes

- * Conservez ce guide : vous pouvez avoir besoin, tôt ou tard, de consulter les instructions de fonctionnement et de sécurité.
- * Évitez de poser votre appareil :
Sous les rayons directs du soleil ou près d'une source de chaleur, par exemple un radiateur ; sur un autre appareil dégageant une forte chaleur ; dans une pièce non aérée ou excessivement poussiéreuse ; dans un endroit soumis à de fortes vibrations ou une forte humidité.
- * N'obstruez pas les ouvertures d'aération.
- * Vérifiez le branchement du cordon d'alimentation avant d'allumer votre appareil.
- * Débrancher le cordon d'alimentation du secteur est le moyen le plus efficace pour éliminer toute tension à l'intérieur de l'appareil, aussi prévoyez une prise secteur facilement accessible à tout moment.
- * Éloignez l'appareil de toute source d'éclaboussure ou d'infiltration et ne posez dessus aucun objet rempli d'eau, tel un vase.
- * Pour éliminer toute tension électrique à l'intérieur de l'appareil, débranchez le cordon d'alimentation du secteur. Par temps orageux, débranchez votre appareil de la prise secteur pour éviter tout dommage dû aux éclairs ou aux variations de courant.
- * Le témoin LED de mode veille et l'écran sont éteints lorsque le commutateur de marche/arrêt est en position arrêt ou lorsque vous débranchez le cordon d'alimentation du secteur.
- * Prévoyez un espace libre d'au moins 10 cm tout autour de l'appareil pour assurer une ventilation suffisante.
- * Débarrassez-vous de vos piles usées sans nuire à l'environnement.
- * Veillez à pouvoir constamment accéder rapidement à la prise secteur que vous utilisez pour votre appareil.
- * N'obstruez pas les ouvertures d'aération, que ce soit avec des journaux, une nappe, un rideau, etc.
- * Ne placez aucune flamme nue, par exemple une bougie, sur l'appareil.
- * N'exposez pas vos piles à une chaleur excessive (soleil, incendie, etc.).

Pour vous éviter un risque d'électrocution, n'ouvrez pas l'appareil. Pour toute réparation, apportez l'appareil à un centre de service compétent.

Ne retirez aucune vis de votre appareil et n'essayez pas d'accéder aux pièces intérieures. Votre appareil ne contient aucune pièce réparable par l'utilisateur. Pour tout problème, apportez votre appareil à un centre de service compétent.



ATTENTION : POUR VOUS PRÉVENIR DE TOUTE ÉLECTROCUTION, N'OUVREZ AUCUN COUVERCLE (NI CARTER). NE CONTIENT AUCUNE PIÈCE RÉPARABLE PAR L'UTILISATEUR. POUR TOUT PROBLÈME, APPORTÉZ VOTRE APPAREIL À UN CENTRE DE SERVICE COMPÉTENT.



TENSION DANGEREUSE

Les tensions électriques présentes à l'intérieur de votre appareil sont suffisantes pour constituer un risque d'électrocution.



ATTENTION

Ce guide contient d'importantes instructions d'utilisation et de sécurité. N'hésitez pas à le consulter.

AVERTISSEMENT: pour éviter des risques d'incendie et d'électrocution, évitez tout contact de cet appareil avec un liquide.

Remarques:

- Cet appareil devient chaud lorsque vous l'utilisez pendant plusieurs heures. Cela est tout à fait normal et n'est pas à imputer à un quelconque problème avec votre appareil.
- En cas de problème avec l'écran ou une touche de commande, éteignez l'appareil puis rallumez-le.
- L'étiquette de spécifications se trouve sous l'appareil.

Produit laser

Ce produit est doté de matériel laser faible puissance. Pour votre sécurité, ne retirez aucun couvercle et n'essayez pas de désassembler l'intérieur du produit. Contactez une personne qualifiée pour toute réparation.

**PRODUIT LASER
CLASSE 1**

Attention

Ce produit est doté de matériel laser faible puissance. Pour votre sécurité, n'ouvrez pas le matériel de protection contre les rayonnements laser. Ne regardez pas les rayonnements lorsque le matériel est en fonctionnement.

Manipulation des piles

- Un mauvais usage des piles peut entraîner une fuite du liquide ou la corrosion des contacts, avec le risque de déclencher un incendie ou de causer des dommages corporels ou matériels.
- Utilisez uniquement les types de pile recommandés dans ce guide.
- Ne jetez pas vos piles usées avec vos ordures ménagères. Débarrassez-vous-en conformément à la réglementation mise en place.
- De nombreux dispositifs, tel la télécommande de cet appareil, fonctionnent avec des petites piles bouton que de jeunes enfants peuvent facilement avaler. Soyez vigilant ! Ne laissez pas les jeunes enfants s'amuser avec des piles bouton et vérifiez que le porte-pile de la télécommande est correctement fermé. Si vous suspectez un enfant d'avoir avalé une telle pile, adressez-vous immédiatement à un médecin.
- N'exposez pas vos piles (celles déjà installées dans l'appareil comme celles de rechange) à une chaleur excessive (soleil, incendie, etc.)

ATTENTION

Toute erreur de positionnement d'une pile vous expose à un risque d'explosion.
Le cas échéant, remplacez la pile par une pile de même type ou d'un type équivalent.

INSTRUCTIONS DE SÉCURITÉ POUR LES PILES

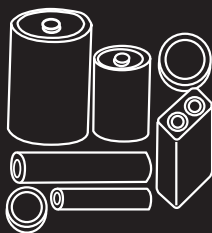

INSTRUCTIONS DE SÉCURITÉ POUR LES PILES

PHOTOCOPIEZ ET AFFICHEZ

Les piles domestiques, correctement utilisées, sont une source d'alimentation électrique portable totalement sûre. Les problèmes n'apparaissent qu'en cas de mauvaise utilisation ou de mauvais traitement, et peuvent alors provoquer une fuite du liquide des piles et, dans les cas extrêmes, un incendie ou une explosion.

Voici quelques recommandations simples pour utiliser vos piles en toute sécurité et éviter tout problème.



Montez les piles en respectant le sens des polarités (+/-) marquées sur les piles et sur le compartiment de piles. Un mauvais positionnement peut provoquer une fuite du liquide des piles et, dans les cas extrêmes, un incendie ou une explosion.

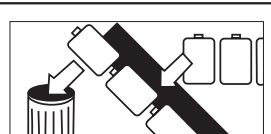

Remplacez toutes les piles usées en même temps. Ne mélangez pas des piles usées avec des piles neuves, ni des piles de type différent pour ne pas provoquer une fuite du liquide des piles et, dans les cas extrêmes, un incendie ou une explosion.



Si vous n'utilisez pas vos piles, rangez-les dans leur emballage. Éloignez-les de tout objet métallique pour ne pas les mettre en court-circuit et risquer de provoquer une fuite du liquide des piles et, dans les cas extrêmes, un incendie ou une explosion.



Retirez les piles usées de vos appareils. Si vous n'envisagez pas d'utiliser vos piles avant longtemps, retirez-les de vos appareils. Elles risquent sinon de fuir.

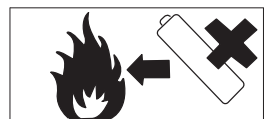

Ne jetez jamais vos piles dans le feu, elles risquent d'exploser. Déposez vos piles usées aux points de collecte pour recyclage.



N'essayez jamais de recharger des piles non rechargeables dans un chargeur et ne les exposez pas à une chaleur excessive. Elles risquent de fuir, de provoquer un incendie ou d'exploser. Lorsqu'une pile est rechargeable, cela est clairement indiqué sur la pile.



Ne laissez pas des enfants remplacer des piles sans la surveillance d'une personne adulte pour vérifier que toutes nos recommandations sont respectées.



Certaines prothèses auditives et de nombreux jouets et appareils fonctionnent avec des petites piles bouton que de jeunes enfants peuvent facilement avaler. Soyez vigilant !



Ne laissez pas les jeunes enfants s'amuser avec des piles bouton.



Vérifiez que le compartiment de pile est correctement fermé.



Si vous suspectez un enfant d'avoir avalé une telle pile, adressez-vous immédiatement à un médecin.

Sommaire

Recommandations de sécurité pour l'utilisation de votre appareil	1
Remarques importantes	2
Produit laser.....	3
Manipulation des piles	3
INSTRUCTIONS DE SÉCURITÉ POUR LES PILES	4
Contenu de la boîte	6
Présentation de l'appareil	7
Module lecteur de CD	7
Module amplificateur.....	7
Présentation de la télécommande	8
Installation de la pile	9
Précautions d'utilisation de la télécommande.....	9
Portée de la télécommande	10
Branchements	11
Branchement de l'antenne FM.....	12
Branchement des haut-parleurs.....	12
Branchement d'une source audio externe	12
Branchement du câble de commande	13
Branchement sur le secteur	13
Mise en route/Arrêt	13
Réglage de l'horloge.....	13
Réglage de la qualité sonore.....	14
Réglage du volume	14
Réglage des extrêmes graves	14
Réglage des graves	14
Réglage des aigus	14
Contrôle de l'intensité sonore	14
Égaliseur.....	14
Luminosité de l'écran	14
Écoute de la radio.....	14
Recherche d'une station	14
Présélection de stations.....	15
Sélection du mode de réception FM	15
Réception RDS (Radio Data System)	15
Utilisation du lecteur de CD	16
Lecture de CD.....	16
Sélection d'un titre spécifique	16
Titre suivant/précédent	16
Avance/retour rapide à l'intérieur d'un titre	16
Affichage d'infos pendant la lecture	16
Liste d'écoute programmée	16
Lecture aléatoire (disques CD et MP3).....	17
Lecture en mode Intro.....	17
Mode répétition (CD).....	17
Lecture de disque MP3/WMA.....	17
Mode répétition (disques MP3/WMA)	18
Source audio externe USB	18
Fonction Arrêt automatique	19
Mise en route automatique	19
Manipulation des disques	20
Guide de dépannage.....	21
Spécifications	21

Contenu de la boîte

Vérifiez que la boîte qui vous a été remise contient les éléments suivants :

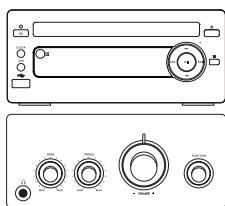

Un appareil

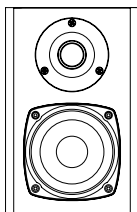

2 haut-parleurs

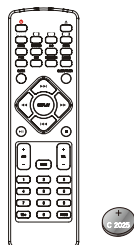

Une télécommande
(pile fournie)



2 câbles pour haut-parleur

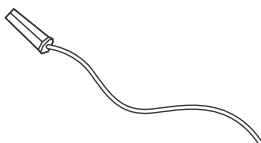

Une antenne FM

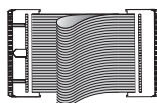

Un câble de commande

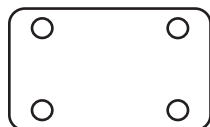

Un support



Un guide d'instructions

Présentation de l'appareil

Module lecteur de CD

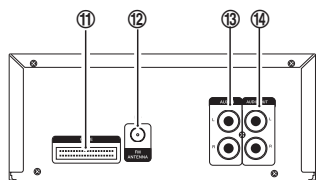
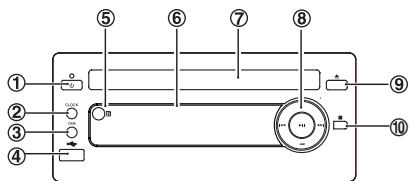

1. Touche de marche/arrêt
2. Touche Clock (Horloge)
3. Touche Dim (Intensité)
4. Connecteur USB
5. Détecteur de la télécommande
6. Écran fluorescent VFD (Vacuum Fluorescent Display)
7. Plateau de disque
8. Touche d'avance rapide (▶▶) Recherche de station avant
Retour rapide (◀◀) Recherche de station arrière
Suivant (▶▶) Présélection +
Précédent (◀◀) Présélection -
Lire/Pause (▶||)
9. Touche Ouvrir/Fermer(▲)
10. Touche Stop(■)
11. Connecteur pour le câble de commande
12. Antenne FM
13. Bornes d'entrée AUX (G et D) (AUX IN)
14. Bornes de la sortie audio

Module amplificateur

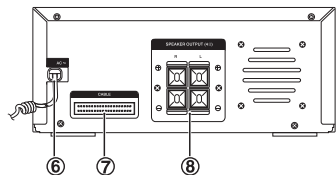
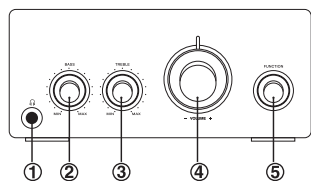

1. Connecteur pour écouteurs/casque
2. Bouton de réglage des graves
3. Bouton de réglage des aigus
4. Bouton de réglage du volume
5. Sélecteur de fonction
6. Cordon d'alimentation électrique
7. Connecteur pour le câble de commande
8. Bornes de sortie pour les haut-parleurs (G et D)

Présentation de la télécommande

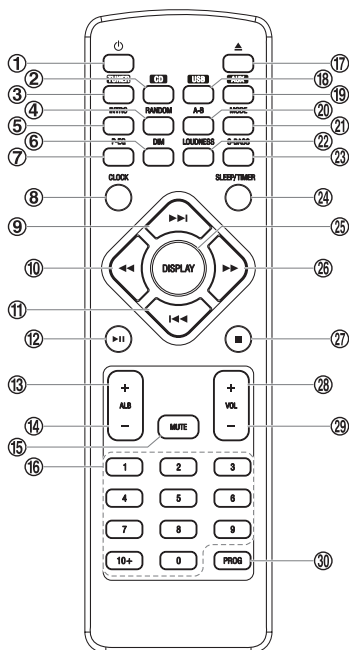

1. Touche de marche/arrêt $\text{\textcircled{P}}$
2. Touche de la fonction disque ($\text{\textcircled{CD}}$)
3. Touche de la fonction radio ($\text{\textcircled{TUNER}}$)
4. Touche de lecture aléatoire ($\text{\textcircled{RANDOM}}$)
5. Touche de mode Intro ($\text{\textcircled{INTRO}}$)
6. Touche de réglage de l'intensité de l'écran ($\text{\textcircled{DIM}}$)
7. Touche Égaliseur ($\text{\textcircled{P-EQ}}$)
8. Touche horloge ($\text{\textcircled{CLOCK}}$)
9. Touche Suivant $\text{\textcircled{▶▶}}$
Présélection +
10. Touche de retour rapide $\text{\textcircled{◀◀}}$
Recherche de station arrière
11. Touche Précédent $\text{\textcircled{◀◀}}$
Présélection -
12. Touche Lire/Pause $\text{\textcircled{▶▶||}}$
13. Touche Album + ($\text{\textcircled{ALB +}}$)
14. Touche Album - ($\text{\textcircled{ALB -}}$)
15. Touche de désactivation du son ($\text{\textcircled{MUTE}}$)
16. Touches numériques ($\text{\textcircled{0-9, 10+}}$)
17. Touche Ouvrir/Fermer $\text{\textcircled{▲}}$
18. Touche de la fonction USB $\text{\textcircled{USB}}$
19. Touche de la fonction AUX $\text{\textcircled{AUX}}$
20. Touche du mode de répétition A-B ($\text{\textcircled{A-B}}$)
21. Touche de mode ($\text{\textcircled{MODE}}$)
22. Bouton d'intensité sonore ($\text{\textcircled{LOUDNESS}}$)
23. Touche des extrêmes graves ($\text{\textcircled{S-BASS}}$)
24. Touche d'arrêt/de mise en route automatique ($\text{\textcircled{SLEEP/TIMER}}$)
25. Touche d'affichage d'informations sur le CD ($\text{\textcircled{DISPLAY}}$)
Infos RDS
26. Touche d'avance rapide $\text{\textcircled{▶▶▶}}$
Recherche de station avant
27. Touche Stop $\text{\textcircled{■}}$
28. Touche d'augmentation du volume ($\text{\textcircled{VOL+}}$)
29. Touche de diminution du volume ($\text{\textcircled{VOL-}}$)
30. Touche de programmation ($\text{\textcircled{PROG}}$)

Installation de la pile

1. Retirez le film isolant de la pile. Vous le trouvez en bas et à l'arrière de la télécommande.

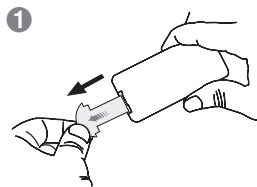

2. Dévissez la vis de fixation du cache du compartiment de pile. Dégagez la pile de son logement à l'aide de vos ongles.

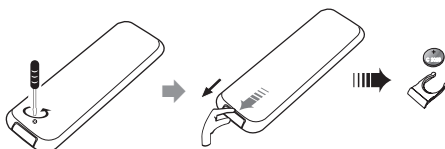

3. Installez une nouvelle pile (type 2025) et remettez en place le cache du compartiment de pile. Revissez la vis de fixation du cache.

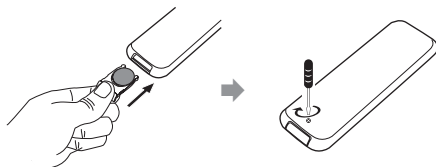

Précautions d'utilisation de la télécommande

- Si vous n'envisagez pas d'utiliser la télécommande avant longtemps, retirez sa pile.
- Pour conserver la télécommande en parfait état de marche, lisez les instructions suivantes et manipulez correctement la télécommande.
- Ne faites pas tomber la télécommande et ne la heurter avec aucun objet.
- Évitez toute aspersion d'eau ou de tout autre liquide sur la télécommande.
- Ne posez pas la télécommande sur une surface mouillée.
- N'exposez pas la télécommande aux rayons directs du soleil ni à toute autre source de chaleur.
- Ne nettoyez jamais la télécommande avec un produit caustique (pour la porcelaine, l'acier, les toilettes, le four, etc.), vous risquez de l'endommager.

Remarque:

Si vous n'envisagez pas d'utiliser la télécommande avant longtemps, retirez sa pile. Sinon, elle risque de fuir et d'endommager le lecteur.

Portée de la télécommande

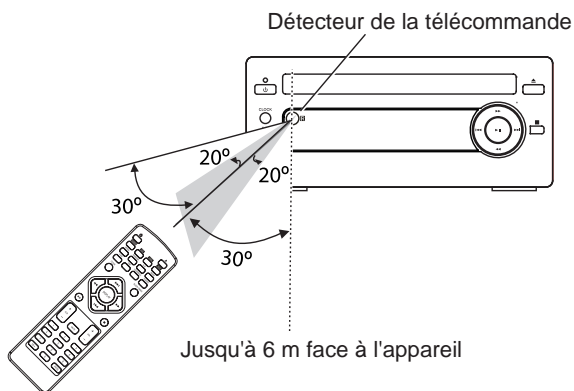

N'éloignez pas la télécommande de plus de 6 mètres du détecteur situé sur la face avant de l'appareil et ne vous décalez pas de plus de 60° horizontalement et 20° verticalement du détecteur. L'éclairage de la pièce peut modifier la portée de la télécommande.

Remarque:

- Retirez tout ce qui peut gêner la transmission du signal entre la télécommande et le détecteur. Si vous installez l'appareil dans un meuble vitré, etc., la portée de la télécommande peut être moindre selon l'épaisseur ou la couleur du verre.
- N'exposez pas le détecteur de la télécommande à une source lumineuse intense (rayons directs du soleil, forte lumière fluorescente, etc.).

Branchements

Attention : Effectuez tous les branchements avant de brancher l'appareil sur le secteur.

Veuillez lire ces remarques d'installation supplémentaires avant d'utiliser votre appareil.
Le non-respect de nos recommandations peut entraîner des dommages pour votre appareil.

Installez les éléments de votre ensemble audio exactement dans l'ordre suivant :

1. Branchez d'abord les haut-parleurs et le câble de commande.
2. Branchez ensuite le cordon d'alimentation secteur.

Attention :

- i) **Brancher le cordon d'alimentation avant les autres câbles peut perturber le bon fonctionnement de votre appareil.**
- ii) **Débranchez toujours le cordon d'alimentation avant de débrancher le câble de commande. Vous risquez, sinon, d'endommager votre appareil.**

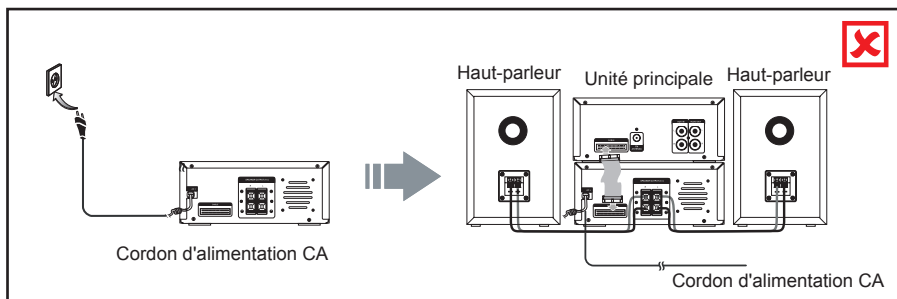
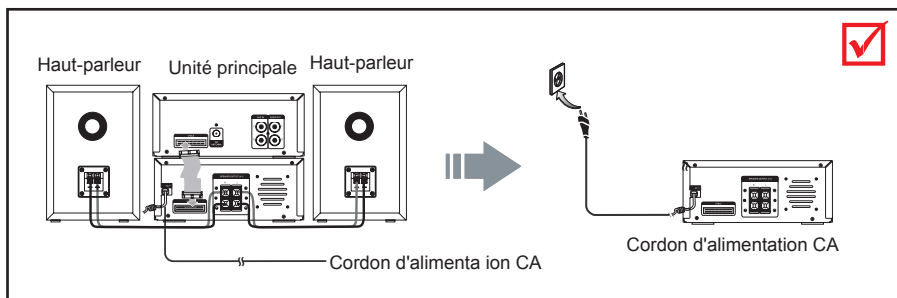

Branchement de l'antenne FM

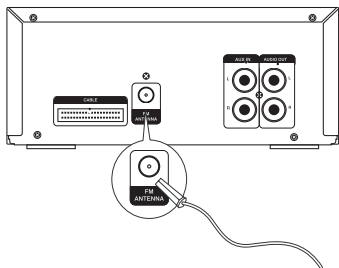

Branchez le câble d'antenne FM fourni sur le connecteur prévu à l'arrière de l'unité principale.

Attention :

Pour éviter d'introduire du bruit dans la réception, éloignez l'antenne de l'unité principale, du câble de commande et du cordon d'alimentation.

Branchement des haut-parleurs

Branchez les haut-parleurs comme illustré.

Branchez l'extrémité noire sur la borne (-) et l'extrémité rouge sur la borne (+).

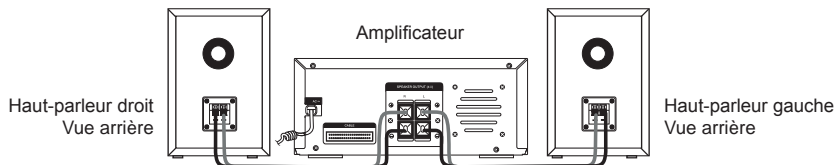

Branchement d'une source audio externe

Munissez-vous d'un câble audio (non fourni) et reliez la sortie audio de la source externe à l'entrée audio AUX de l'unité principale, comme illustré ci-dessous.

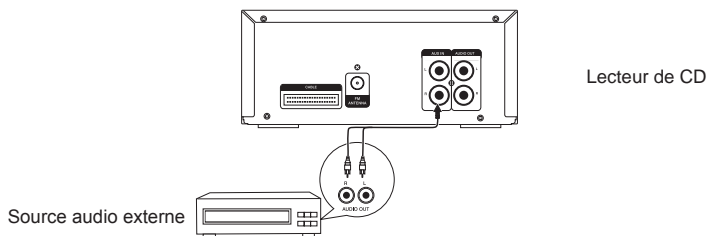

Branchez la sortie audio de l'unité principale sur l'entrée audio de la source externe, comme illustré ci-dessous.

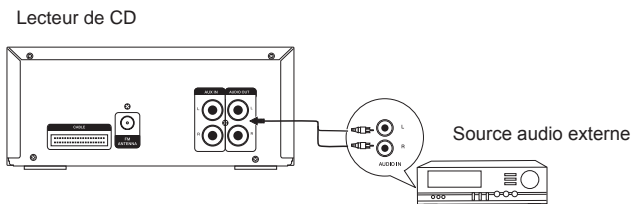

Branchement du câble de commande

Branchez le câble de commande entre le lecteur de CD et l'amplificateur.

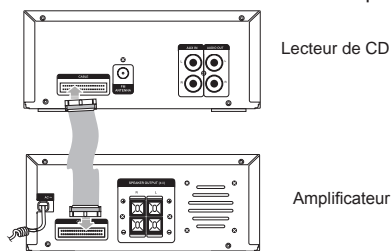

Branchement sur le secteur

Branchez le cordon d'alimentation dans une prise secteur et appréciez votre musique préférée.

Attention: * Débranchez le cordon d'alimentation du secteur avant de laisser l'appareil sans surveillance et lorsque vous ne prévoyez pas de l'utiliser avant longtemps.

* Débrancher le cordon d'alimentation du secteur est le moyen le plus efficace pour éliminer toute tension à l'intérieur de l'appareil, aussi prévoyez une prise secteur facilement accessible à tout moment.

Mise en route/Arrêt

Lorsque vous branchez l'appareil sur le secteur, il se place en mode veille (ou économie d'énergie) et l'écran reste éteint.

Pour passer en mode marche, appuyez sur la touche marche/arrêt (⏻) de l'unité principale ou de la télécommande.

Pour revenir en mode veille depuis le mode marche, appuyez sur la touche (⏻) pendant l'affichage de l'heure. L'affichage de l'heure s'éteint et la LED rouge s'allume.

Réglage de l'horloge

♦ Réglage manuel

1. Activez le mode veille.
2. Appuyez deux fois sur la touche **CLOCK** (Horloge). Les chiffres des heures clignotent à l'écran.
3. Réglez les chiffres de l'heure à l'aide des touches **VOL-** et **VOL+**.
4. Appuyez sur la touche **CLOCK** (Horloge). Les chiffres des minutes clignotent à l'écran.
5. Réglez les chiffres des minutes à l'aide des touches **VOL-** et **VOL+**.
6. Appuyez sur la touche **CLOCK** (Horloge). L'horloge fonctionne depuis la nouvelle heure.

Remarques:

- L'unité principale quitte automatiquement le mode réglage de l'horloge si vous dépassez le délai fixé pour modifier les heures ou les minutes.
- L'horloge cesse de fonctionner en cas de panne de courant ou de débranchement du cordon d'alimentation de la prise secteur.

♦ Réglage automatique

Recherchez une station RDS et attendez quelques minutes. Pour valider le réglage, appuyez sur la touche **CLOCK** (Horloge).

♦ Affichage de l'heure

Depuis le mode veille, appuyez sur la touche **CLOCK** (Horloge).

Réglage de la qualité sonore

Réglage du volume

Vous augmentez ou diminuez le volume à l'aide du bouton de volume (- **VOLUME** +) de l'unité principale ou des touches **VOL +/-** de la télécommande.

Réglage des extrêmes graves

Vous pouvez conserver toute la richesse et l'amplitude des graves même à faible volume.

Appuyez simplement sur la touche **S-BASS** de la télécommande pour activer cet effet. L'indication "BASS" (Graves) s'affiche sur l'écran. Réappuyez sur la touche **S-BASS** de la télécommande pour désactiver l'effet.

Réglage des graves

Pour modifier l'intensité des graves dans la sortie sonore, tournez le bouton BASS de l'amplificateur dans la direction appropriée.

Réglage des aigus

Pour modifier l'intensité des aigus dans la sortie sonore, tournez le bouton TREBLE de l'amplificateur dans la direction appropriée.

Contrôle de l'intensité sonore

Cette fonction vous permet d'augmenter automatiquement les graves à faible volume, et également à volume élevé, mais dans une moindre mesure. Pour l'activer, appuyez sur la touche **LOUDNESS** de la télécommande. L'indication "LOUD" s'affiche sur l'écran. Pour désactiver cette fonction, réappuyez sur la touche **LOUDNESS**. L'indication "LOUD" disparaît de l'écran.

Égaliseur

5 égaliseurs vous sont proposés pour modifier le son en sortie. Appuyez sur la touche P-EQ (Égaliseur), autant de fois que nécessaire pour sélectionner l'égaliseur que vous désirez, selon la séquence :

POP → JAZZ → CLASSIQUE → ROCK → PERSONNALISER
↑

Luminosité de l'écran

Trois niveaux de luminosité de l'écran vous sont proposés. Appuyez sur la touche DIM de l'unité principale ou de la télécommande, autant de fois que nécessaire pour sélectionner la luminosité de l'écran que vous désirez.

Écoute de la radio

Le module radio vous permet d'écouter vos stations FM préférées. Vous recherchez ces stations manuellement, automatiquement ou depuis le registre de présélection en mémoire.

Attention:

Avant d'écouter la radio, vérifiez que l'antenne FM est branchée, déployée et orientée correctement.

Recherche d'une station

1. Tournez le sélecteur de fonction (FUNCTION) de l'unité principale ou appuyez sur la touche radio (**TUNER**) de la télécommande. L'indication "FM RADIO" (Radio FM) s'affiche sur l'écran.
2. Recherchez une station selon l'une des trois méthodes suivantes.

♦ Recherche automatique

Appuyez sur la touche Recherche arrière/avant (◀◀/▶▶) de la télécommande ou de l'unité principale et maintenez-la enfoncée pendant au moins une seconde. La fréquence augmente ou diminue rapidement, jusqu'à la détection d'un signal radio suffisamment fort.

♦ Recherche manuelle

Appuyez sur la touche Recherche arrière/avant (◀◀/▶▶) de la télécommande ou de l'unité principale, autant de fois que nécessaire pour atteindre la fréquence de la station que vous voulez écouter.

♦ Recherche dans les présélections (uniquement si vous avez présélectionné des stations)

Appuyez sur la touche Présélection +/- (◀◀/▶▶) de la télécommande ou de l'unité principale, autant de fois que nécessaire pour sélectionner la position mémoire de la station que vous voulez écouter. La bande et la fréquence s'affichent sur l'écran.

Présélection de stations

Vous pouvez présélectionner jusqu'à 16 stations FM. Réglez la fréquence sur la station que vous voulez présélectionner.

1. Appuyez sur la touche **PROG** de la télécommande. Une première position mémoire s'affiche sur l'écran.
2. Pour choisir une autre position mémoire, appuyez sur la touche Présélection +/- (◀◀/▶▶) de la télécommande ou de l'unité principale, autant de fois que nécessaire.

Remarque : Le compteur s'arrête à 16 et revient ensuite automatiquement à la position "1".

3. Appuyez sur la touche **PROG** pour confirmer la présélection. La fréquence de la station actuellement diffusée réapparaît sur l'écran.
4. Répétez les instructions 1 à 3 pour toutes les autres stations que vous voulez présélectionner.

Remarque: Les stations présélectionnées sont conservées en mémoire même après une panne de courant ou un débranchement du secteur.

Sélection du mode de réception FM

Appuyez sur la touche **MODE** pour passer en réception stéréo ou mono, selon la qualité du signal FM.

Réception RDS (Radio Data System)

De nombreuses stations FM émettent aujourd'hui des informations supplémentaires via le système RDS (Radio Data System). Votre module radio dispose de plusieurs fonctions capables d'exploiter ces informations.

Chaque appui sur la touche **DISPLAY** de la télécommande affiche une information différente.

♦ Nom de la station

À la réception d'une station RDS, la LED RDS s'allume et le nom de la station apparaît sur l'écran, à la place de la fréquence. Si vous appuyez sur la touche **DISPLAY** de la télécommande alors que le nom de la station est affiché à l'écran, l'horloge apparaît pendant quelques secondes puis le nom de la station réapparaît.

♦ Type d'émission

Indication du type de l'émission actuellement diffusée par exemple : Nouvelles, Rock, Musique classique.

♦ Texte

Affiche les nouvelles de la station.

♦ Horloge







Le bon fonctionnement de l'horloge est incertain dans les régions où le service horloge RDS n'est pas disponible. L'horloge démarre dès la réception du service horloge RDS. Lorsque ce service n'est pas disponible, l'indication "RDS CLOCK" s'affiche sur l'écran.

♦ Changement du contenu de l'écran

Alors que le nom de la station est affiché, appuyez sur la touche **DISPLAY** de la télécommande, autant de fois que nécessaire pour sélectionner le service horloge, le type d'émission ou la fréquence. Après quelques secondes, la nouvelle information disparaît et le nom de la station réapparaît.

Utilisation du lecteur de CD

Lecture de CD



1. Tournez le sélecteur de fonction (**FUNCTION**) de l'unité principale ou appuyez sur la touche de la fonction disque () de la télécommande. L'indication "DISC" (Disque) s'affiche sur l'écran.
2. Appuyez sur la touche Ouvrir/Fermer () pour ouvrir le compartiment de disque et posez un disque sur le plateau, la face imprimée dirigée vers le haut.
3. Réappuyez sur la touche Ouvrir/Fermer () pour fermer le compartiment de disque. Le lecteur analyse le contenu du disque et démarre la lecture du premier titre.
Remarque: depuis le mode stop, appuyez sur la touche Lire/Pause () pour démarrer la lecture.
4. Appuyez sur la touche Lire/Pause () pour marquer une pause dans la lecture. Réappuyez sur cette touche pour reprendre la lecture.
5. Appuyez sur la touche Stop () pour arrêter la lecture du disque.

Sélection d'un titre spécifique



Posez un disque sur le plateau, attendez la fin de l'analyse du contenu et appuyez sur le numéro du titre que vous voulez écouter à l'aide des touches 0-9 et 10+ de la télécommande.

- ♦ Si le numéro du titre est inférieur à 10, appuyez sur la touche 0-9 correspondante.
- ♦ Si le numéro du titre est supérieur à 10, appuyez sur la touche 10+ puis sur l'une des touches 0-9. Chaque appui sur 10+ augmente le rang des dizaines, les passant à 10, 20, 30, etc. Par exemple, pour taper "22", appuyez deux fois sur la touche "10+" puis une fois sur la touche "2".

Titre suivant/précédent

- ♦ Appuyez sur la touche Précédent () pour revenir au titre précédent. Chaque appui saute un titre en arrière.
- ♦ Appuyez sur la touche Suivant () pour passer au titre suivant. Chaque appui saute un titre en avant.

Avance/retour rapide à l'intérieur d'un titre







Appuyez sur la touche Retour rapide () ou Avance rapide () et maintenez-la enfoncée pour reculer ou avancer à l'intérieur du titre actuel.

Affichage d'infos pendant la lecture

Appuyez sur la touche **DISPLAY** pour afficher le numéro du titre actuel et le temps de lecture restant.

Liste d'écoute programmée

Vous pouvez programmer la lecture d'au plus 20 titres, dans l'ordre que vous désirez. Cette programmation s'effectue en mode STOP uniquement, après avoir inséré un CD.

1. Insérez un disque, attendez le démarrage de la lecture et appuyez sur la touche Stop () .
2. Appuyez sur la touche **PROG**. L'indication, "  1 - P -  " apparaît sur l'écran.
3. Sélectionner le numéro d'un premier titre à programmer à l'aide des touches **0-9**, **+10** ou des touches Précédent/Suivant ( / ) de la télécommande.
4. Appuyez sur la touche **PROG** pour confirmer la programmation du titre.
5. Recommencez les instructions 3-4 pour tous les autres titres dont vous voulez programmer l'écoute.
6. Appuyez sur la touche Lire/Pause () pour démarrer la lecture de la liste ainsi programmée.
7. Appuyez sur la touche Stop pour arrêter la lecture de la liste. Appuyez deux fois sur la touche Stop () pour effacer le contenu de la liste d'écoute programmée.

Remarque : La lecture en mode aléatoire n'est pas possible pour une liste d'écoute programmée.

Lecture aléatoire (disques CD et MP3)

Vous pouvez demander la lecture aléatoire des titres d'un CD.

Pour cela, appuyez sur la touche **RANDOM** puis sur la touche Précédent/Suivant (◀◀/▶▶).

Lecture en mode Intro

Appuyez sur la touche **INTRO** de la télécommande pour uniquement lire les 10 premières secondes de chaque titre du disque. Dès que vous entendez le titre que vous désirez, appuyez sur la touche **INTRO**.

Mode répétition (CD)

La touche **MODE** vous permet de répéter la lecture d'un titre (ONE) ou de tous les titres (ALL) du disque.

Premier appui : le lecteur répète la lecture du titre actuel. Les indications "TRK" et "REP" clignotent sur l'écran.

Deuxième appui : le lecteur répète la lecture de tous les titres du disque actuel. Les indications "TRK" et "REP" restent affichées sur l'écran.

Troisième appui : quitte le mode répétition. L'indication "REP" disparaît de l'écran.

- ♦ Vous pouvez ne répéter qu'une certaine section d'un titre.

Pendant la lecture du titre, appuyez sur la touche **A-B** de la télécommande dès que le lecteur atteint la position de départ de la section que vous voulez répéter. Laissez la lecture se poursuivre et appuyez sur la touche **A-B** de la télécommande dès que le lecteur atteint la position de fin de la section que vous voulez répéter. Le lecteur répète la lecture de la section A-B que vous venez de définir, jusqu'à ce que vous appuyiez sur la touche **A-B** pour annuler la répétition. Le lecteur repasse alors automatiquement en mode de lecture normal.

Remarque: La répétition A-B n'est possible qu'à l'intérieur d'un même titre.

Lecture de disque MP3/WMA

Remarque: Le type, le format et le mode de gravure d'un disque MP3/WMA peuvent perturber ou empêcher sa lecture. Si cela se produit, utilisez l'entrée USB pour lire votre disque MP3/WMA.

Pour chaque titre sélectionné, l'écran affiche son numéro et le numéro de l'album, par exemple album 3, titre 7.

1. Tournez le sélecteur de fonction (**FUNCTION**) de l'unité principale ou appuyez sur la touche de la fonction disque (CD) de la télécommande. L'indication "DISC" (Disque) s'affiche sur l'écran.
2. Appuyez sur la touche Ouvrir/Fermer (▲) pour ouvrir le compartiment de disque et posez un disque MP3/WMA sur le plateau, la face imprimée dirigée vers le haut.
3. Appuyez sur la touche **DISPLAY** de la télécommande. Si le lecteur trouve des informations ID3 (titre de chanson et artiste), il les affiche à l'écran. Sinon, il affiche le message "NO ID3" (Pas d'infos ID3). Réappuyez sur cette touche pour afficher l'album, le titre et le temps de lecture.
4. Pendant la lecture d'un disque MP3/WMA, le numéro de l'album et le numéro du titre sont affichés à l'écran.
5. Appuyez sur les touches Précédent/Suivant (◀◀/▶▶) pour revenir au titre précédent ou passer au titre suivant. Appuyez sur la touche Retour/Avance rapide (◀▶) et maintenez-la enfoncée pendant quelques secondes pour avancer ou reculer à l'intérieur du titre actuel.
6. Appuyez sur la touche **ALB+** ou **ALB-** de la télécommande pour, respectivement, passer à l'album suivant ou revenir à l'album précédent et lire le premier titre de cet album. Lorsque l'album est terminé, appuyez sur la touche **ALB+** ou **ALB-** de la télécommande pour, respectivement, passer à l'album suivant ou revenir à l'album précédent. Sélectionnez un titre à l'aide des touches Suivant (▶▶) et Précédent (◀◀).
7. Appuyez sur la touche Lire/Pause (▶||) pour démarrer la lecture.
8. Appuyez sur la touche Stop (■) pour arrêter la lecture.

Remarque : Après la lecture des titres sélectionnés, la lecture continue jusqu'au titre final.

Les 2 premiers chiffres indiquent le numéro de l'album, les 3 suivants indiquent le numéro du titre et les chiffres restants indiquent les minutes et les secondes.

Mode répétition (disques MP3/WMA)

La touche **MODE** vous permet de répéter la lecture d'un titre (ONE), d'un album (ALB) ou de tout le disque (ALL).

Premier appui : le lecteur répète la lecture du titre actuel. Les indications "**TRK**" et "**REP**" clignotent sur l'écran.

Deuxième appui : le lecteur répète la lecture de l'album actuel. Les indications "**ALB**" et "**REP**" clignotent sur l'écran.

Troisième appui : le lecteur répète la lecture de tous les titres de tous les albums. Les indications "**ALB**", "**TRK**" et "**REP**" restent affichées sur l'écran

Quatrième appui : quitte le mode répétition. L'indication "**REP**" disparaît de l'écran.

- ♦ Vous pouvez ne répéter qu'une certaine section d'un titre.



Pendant la lecture du titre, appuyez sur la touche **A-B** de la télécommande dès que le lecteur atteint la position de départ de la section que vous voulez répéter. Laissez la lecture se poursuivre et appuyez sur la touche **A-B** de la télécommande dès que le lecteur atteint la position de fin de la section que vous voulez répéter. Le lecteur répète la lecture de la section **A-B** que vous venez de définir, jusqu'à ce que vous appuyiez sur la touche **A-B** pour annuler la répétition. Le lecteur repasse alors automatiquement en mode de lecture normal.

Remarque: La répétition A-B n'est possible qu'à l'intérieur d'un même titre.

Source audio externe USB

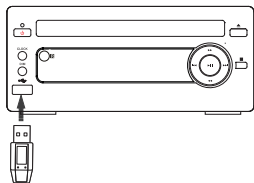
Vous pouvez connecter un périphérique de stockage USB (mémoire flash USB, lecteur flash USB et carte mémoire) à votre appareil pour écouter plus confortablement leur contenu.



1. Insérez le connecteur USB du périphérique dans l'entrée correspondante  de l'unité principale.
2. Appuyez sur la touche **USB** de la télécommande ou tournez le bouton de fonction sur Amplifier (Amplificateur) pour choisir la fonction USB. L'indication "USB" s'affiche sur l'écran.
3. La lecture du contenu du périphérique démarre automatiquement.
4. Si le périphérique USB contient plusieurs dossiers, utilisez les touches **ALB+** et **ALB-** de la télécommande pour passer de l'un à l'autre. Sélectionnez un titre à l'aide des touches Suivant () et Précédent ().

Pour les périphériques requérant un câble USB :

1. Insérez l'extrémité appropriée du câble USB (non fourni) dans le connecteur correspondant  de l'unité principale.
2. Insérez l'autre extrémité du câble USB dans la sortie USB du périphérique USB.

Pour les cartes mémoire:

1. Insérez la carte mémoire dans un lecteur de cartes (non fourni).
2. Reliez le lecteur de cartes à l'unité principale à l'aide d'un câble USB (non fourni).

Protection du contenu des périphériques de stockage USB

- ♦ Vérifiez toujours que vous introduisez le périphérique USB dans la bonne direction. Une connexion incorrecte peut endommager le périphérique USB et l'unité principale.
- ♦ Ne déconnectez pas le périphérique USB pendant un transfert de données avec l'unité principale.
- ♦ Les interférences électriques et les décharges électrostatiques peuvent perturber le fonctionnement du périphérique USB, voire l'endommager avec pour résultat la perte de vos données.

Pour vous prévenir contre ces pertes, pensez à sauvegarder régulièrement le contenu de vos périphériques de stockage sur un ordinateur. Le constructeur décline toute responsabilité en cas de dommage ou de perte de données.

Remarque: Tous les modèles de disque dur ne sont pas connectables USB.

Fonction Arrêt automatique

La fonction Arrêt automatique vous permet d'éteindre votre appareil après l'expiration d'un nombre de minutes en mode lecture. Par exemple, vous pouvez écouter un CD juste avant de vous endormir sans le remords d'avoir laissé votre appareil allumé toute la nuit.

1. Démarrez la lecture d'un CD ou la diffusion d'une émission de radio.
2. Appuyez sur la touche **SLEEP/TIMER** (Arrêt automatique/Minuterie) de la télécommande, autant de fois que nécessaire pour afficher "SLEEP" (Arrêt auto) avec le nombre de minutes de délai que vous désirez avant l'arrêt automatique, selon la séquence suivante :

-- → 10 → 20 → ... → 80 → 90 → 00

L'écran revient au contenu affiché juste avant l'appel à la fonction Arrêt automatique.

Votre appareil s'éteindra automatiquement après que le délai que vous venez de spécifier se soit écoulé.

Affichage du délai restant avant arrêt

Une fois que le compte à rebours avant l'arrêt automatique a démarré, appuyez sur la touche **SLEEP/TIMER** (Arrêt automatique/Minuterie) de la télécommande pour afficher le temps restant avant l'arrêt. Après quelques secondes, l'écran revient au contenu affiché juste avant l'appui sur la touche **SLEEP/TIMER** (Arrêt automatique/Minuterie).

Désactivation de la fonction Arrêt automatique

Appuyez sur la touche **SLEEP/TIMER** (Arrêt automatique/Minuterie) de la télécommande, autant de fois que nécessaire pour afficher "00".

Vous pouvez également éteindre complètement votre appareil.

Mise en route automatique

Vous pouvez programmer la mise en route automatique de votre appareil depuis le mode veille. L'activation de la minuterie est indiquée par l'icône "⌚" sur l'écran. Avant de l'utiliser, vérifiez que l'horloge est à l'heure.

1. Depuis le mode veille, appuyez sur la touche **CLOCK** (Heure) puis sur la touche **SLEEP/TIMER** (Arrêt automatique/Minuterie) de la télécommande. Les chiffres des heures clignotent sur l'écran.
2. Réglez les chiffres de l'heure à l'aide des touches **VOL-** et **VOL+**.
3. Appuyez sur la touche **SLEEP/TIMER** (Arrêt automatique/Minuterie) de la télécommande. Les chiffres des minutes clignotent sur l'écran.
4. Réglez les chiffres des minutes à l'aide des touches **VOL-** et **VOL+**.
5. Appuyez sur la touche **SLEEP/TIMER** (Arrêt automatique/Minuterie) de la télécommande pour confirmer le réglage.

Réappuyez sur cette touche. L'indication "OFF" clignote à l'écran. Activez (ON) ou désactivez (OFF) la minuterie à l'aide des touches **VOL-** et **VOL+**.

Attention:

- * Vous configurez la minuterie uniquement depuis le mode veille.
- * Aucune des étapes indiquées précédemment ne doit prendre plus de 3 secondes, l'écran retournant sinon à l'affichage de l'horloge.
- * La source sonore active à la mise en route automatique est celle qui était active au moment où vous avez éteint votre appareil pour la dernière fois en appuyant sur la touche de marche/arrêt.

Affichage de l'heure de mise en route automatique

Appuyez sur la touche **SLEEP/TIMER** (Arrêt automatique/Minuterie) de la télécommande depuis le mode veille. L'heure de mise en route programmée s'affiche sur l'écran. Après quelques secondes, l'écran revient à l'affichage de l'horloge.

Désactivation de la fonction Mise en route automatique

Recommencez la procédure précédente et sélectionnez "OFF". Vous pouvez également débrancher votre appareil du secteur.

Manipulation des disques

Précautions

- Saisissez vos disques uniquement par les bords pour ne pas laisser de traces de doigt sur la surface enregistrée. (A) Les traces de doigt, les poussières et les rayures peuvent provoquer des sauts dans la lecture et des distorsions du son.
- N'écrivez rien sur la surface imprimée avec la pointe d'un stylo à bille ou toute autre pointe dure.
- N'essayez jamais vos disques avec des produits de nettoyage, de l'essence, un produit antistatique ou tout autre solvant.
- Évitez de faire tomber et de plier vos disques.
- Introduisez un seul disque à la fois dans votre lecteur.
- N'essayez pas de fermer la porte du plateau de disque si le disque n'est pas correctement installé.
- Rangez les disques dans leur pochette ou leur boîte si vous ne les utilisez plus.

Disque sale (B)

- Essayez doucement la surface enregistrée avec un chiffon doux légèrement trempé dans de l'eau.
- Procédez avec des mouvements linéaires, partant du centre pour atteindre le bord. (Un mouvement circulaire risque de rayer le disque, provoquant du bruit à la lecture.)
- De la condensation peut se former sur la surface du disque si vous le passez brusquement d'une température basse à une température élevée. Essayez alors cette condensation avec un chiffon doux et sec, qui ne peluche pas, avant de lire le disque.

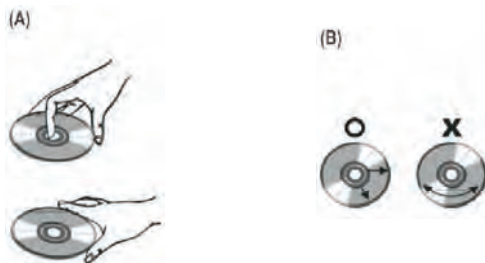

Rangement des disques

Ne rangez pas vos disques dans les endroits suivants pour ne pas les endommager :

- un endroit exposé aux rayons directs du soleil ;
- un endroit humide ou poussiéreux ;
- un endroit exposé à la chaleur directe d'une sortie de climatisation ou d'un chauffage.

Formats de disque compatibles avec votre lecteur :

CD audio, CD-R, MP3 et WMA.

Guide de dépannage

En cas de problème et avant d'apporter votre appareil à réparer, consultez la liste suivante de symptômes et solutions.

Si vous ne réussissez pas à le résoudre ou si votre appareil est physiquement endommagé, apportez-le à un technicien qualifié.

Symptôme	Causes possibles	Action
Aucun son en sortie	Branchements incorrects ou desserrés.	Vérifiez tous vos branchements.
Réception radio de mauvaise qualité	L'antenne est débranchée. L'antenne n'est pas totalement déployée ou correctement orientée.	Rebranchez l'antenne. Recherchez l'orientation assurant la meilleure réception.
Le lecteur saute des titres	Le disque est sale ou rayé.	Nettoyez ou remplacez le disque.
La lecture du disque ne démarre pas.	Le disque est monté à l'envers. Le disque est sale.	Vérifiez que la face imprimée est dirigée vers le haut. Reirez le disque du lecteur, essuyez-le avec un tissu propre et reposez-le sur le plateau de disque.
La télécommande ne fonctionne pas.	Un obstacle gêne la transmission entre la télécommande et le lecteur. La pile de la télécommande est usée.	Reirez tous les obstacles pouvant gêner la transmission. Remplacez la pile.
L'appareil ne répond à aucune des commandes.	Des interférences électriques externes perturbent le fonctionnement du microprocesseur intégré.	Débranchez votre appareil puis rebranchez-le après quelques secondes

Spécifications

Unité principale

Alimentation électrique	:	230 V/50 Hz CA
Plage de fréquences FM	:	87.5~108 MHz
Consommation d'énergie	:	50 W (mode veille : 0,7 W)
Puissance fournie	:	45W x 2
Distorsion harmonique	:	≤ 1%
Dimensions :	:	(CD) 160(L) x 78(H) x 250(P) mm (Amplificateur) 160(L) x 78(H) x 250(P) mm

Haut-parleur

Impédance	:	4Ω
Puissance en entrée	:	50W
Dimensions	:	130(L) x 182(H) x 203(P) mm

Le symbole  indique la conformité à la directive sur la mise au rebut des équipements électriques et électroniques 2002/96/EC (WEEE). Il vous rappelle la nécessité de NE PAS jeter cet appareil et ses piles avec vos autres ordures ménagères, mais de les déposer auprès des installations de collecte pour recyclage prévues.

Le symbole Hg, Cd ou Pb imprimé sur les piles et les accumulateurs vous avertit de la présence d'une quantité importante de mercure (plus de 0,0005 %), de cadmium (plus de 0,002 %) ou de plomb (plus de 0,004 %).

Recommandations de mise au rebut de vos piles

Votre appareil contient des piles soumises à la directive européenne 2006/66/EC interdisant de les jeter avec vos autres ordures ménagères. Consultez vos autorités locales pour les instructions de mise au rebut des piles usagées. Ces instructions sont destinées à prévenir les conséquences négatives pour l'environnement et la santé humaine.

Dans l'hypothèse très invraisemblable d'un problème avec votre appareil, demandez conseil à votre revendeur.

Nous essayons constamment d'améliorer nos produits, aussi nous réservons-nous le droit de modifier leurs spécifications techniques sans notification préalable.

Pour connaître l'adresse des revendeurs d'accessoires pour cet appareil, adressez-vous au magasin où vous avez acheté votre appareil.

*** Les spécifications et l'aspect extérieur de votre appareil sont sujets à modification sans notification préalable.***



HOTLINE DARTY

Quels que soient votre panne et le lieu d'achat de votre produit en France, avant de vous déplacer en magasin Darty, appelez le 0 978 970 970 (prix d'un appel local) 7j/7 de 7h à 22h.

HOTLINE VANDENBORRE

Le service après-vente est joignable du lundi au samedi au 02 334 00 00.