



MARQUE: HOOVER

REFERENCE: SRD4107

CODIC: 3429857

# User Manual



GENERATION FUTURE



*IRONspeed*

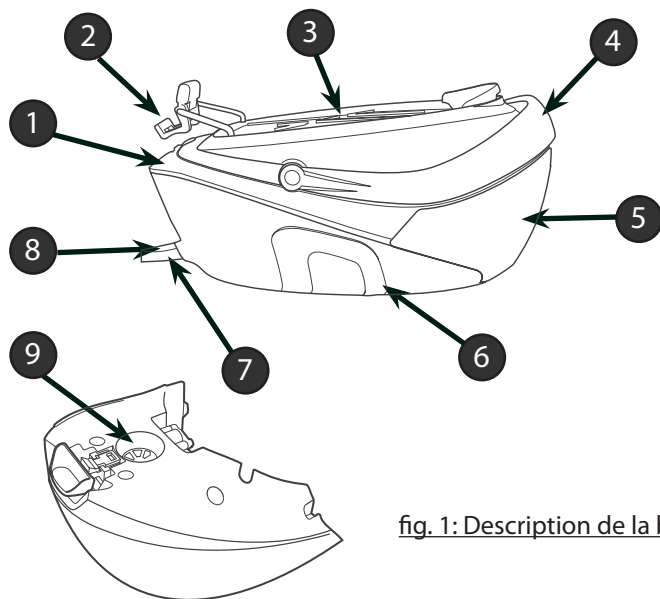

1	Panneau de commande
2	Système de blocage du fer
3	Tapis support
4	Poignée transport
5	Réservoir d'eau amovible
6	Rangement pour flexible et cordon
7	Cordon d'alimentation
8	Flexible d'alimentation
9	Orifice de remplissage

fig. 1: Description de la base et du réservoir

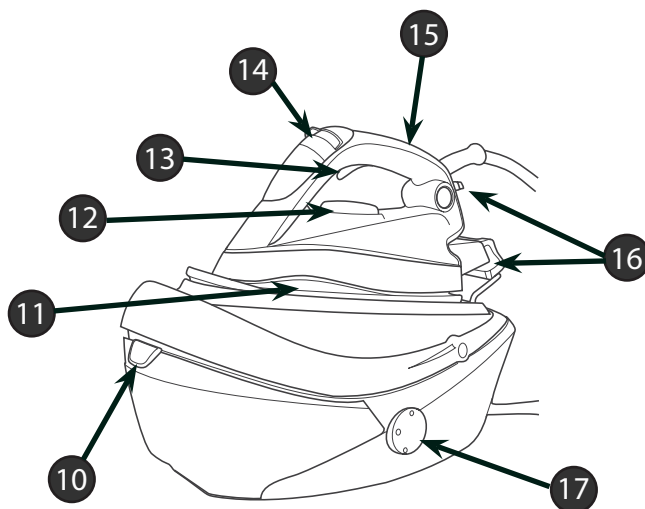
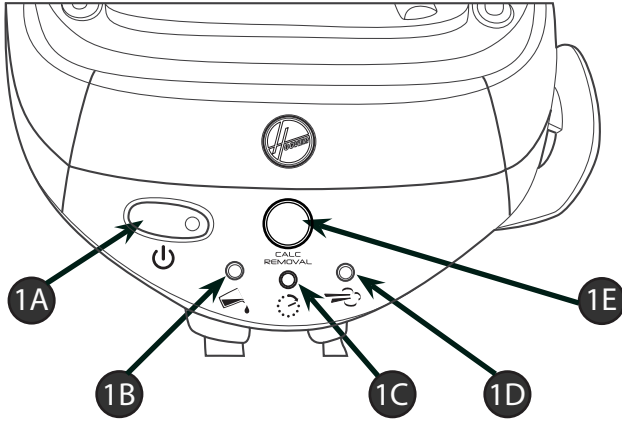

fig. 2: Description du fer domestique

10	Bouton du réservoir d'eau amovible
11	Semelle
12	Cadran de température de la semelle
13	Déclencheur de vapeur
14	Sélecteur Multi Steam Technology
15	Témoin de température de la semelle
16	Protections pour le positionnement vertical
17	Bouchon d'élimination du calcaire



<b>1A</b>	Bouton de Marche/Arrêt du fer avec témoin
<b>1B</b>	Témoin de réservoir vide
<b>1C</b>	Témoin d'arrêt automatique
<b>1D</b>	Témoin de vapeur prête
<b>1E</b>	Témoin de rinçage de la chaudière et réinitialisation

fig. 3: Panneau de commande du fer domestique

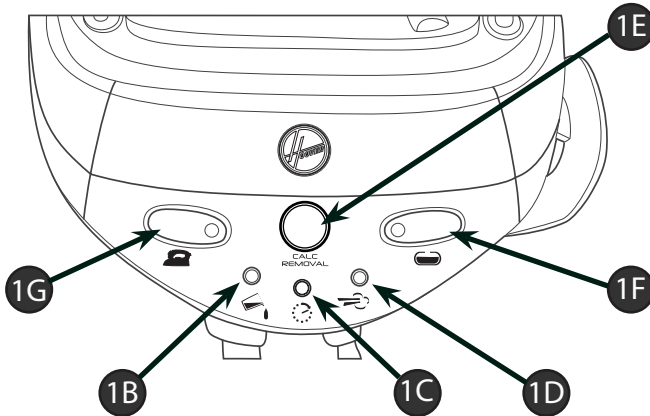

<b>1F</b>	Bouton de Marche/Arrêt de la chaudière avec témoin
<b>1G</b>	Bouton de Marche/Arrêt du fer avec témoin

fig. 4: Panneau de commande du fer professionnel

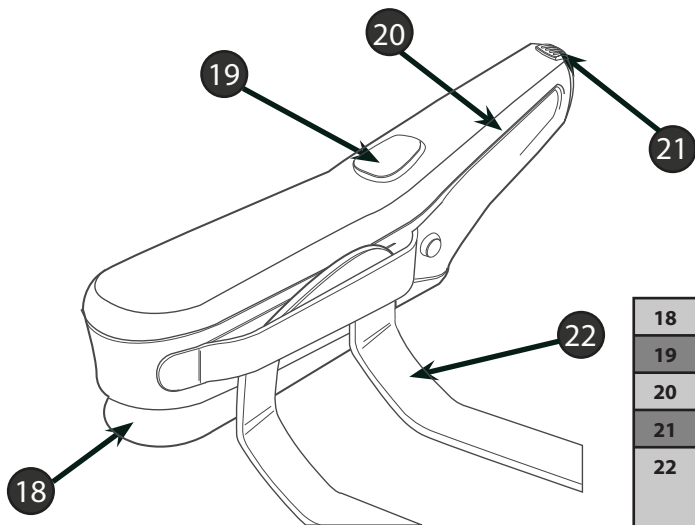

18	Poils
19	Déclencheur de vapeur
20	Poignée ergonomique
21	Bouton de Marche/Arrêt.
22	Support pour brosse professionnelle et rangement du cordon

fig. 5: Brosse à vapeur professionnelle

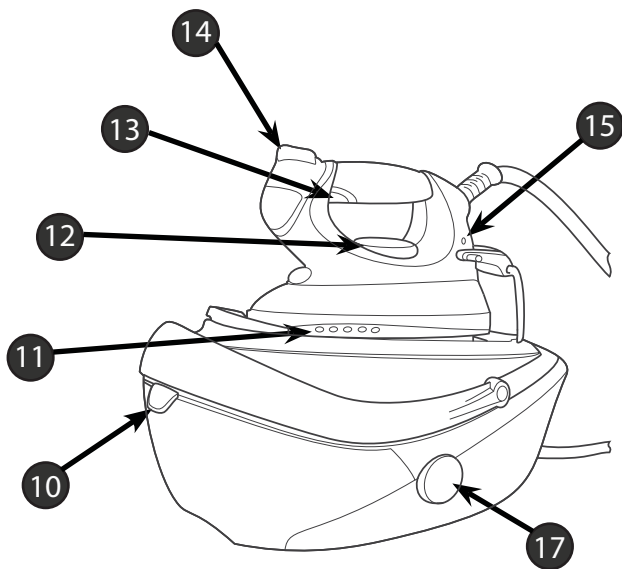

10	Bouton du réservoir d'eau amovible
11	Semelle
12	Cadran de température de la semelle
13	Déclencheur et bloqueur de vapeur
14	Sélecteur Multi Steam Technology
15	Témoin de température de la semelle
17	Bouchon d'élimination du calcaire

fig. 5: Description du fer professionnel

## Introduction

Cher Client,

Nous souhaitons tout d'abord vous remercier d'avoir acheté une centrale vapeur Hoover et d'avoir fait confiance à la marque Hoover.

Cet appareil a été fabriqué avec grand soin et dans le respect de nos critères de qualité, puis testé à plusieurs reprises. Nous espérons que vos attentes seront satisfaites et sommes absolument convaincus qu'il rendra votre repassage beaucoup plus facile et rapide.

Avant d'utiliser votre nouvel appareil Hoover, prenez le temps de lire attentivement ce manuel. Si vous avez besoin d'informations supplémentaires ou si vous rencontrez des problèmes non traités dans ce manuel, veuillez contacter le service après vente ou votre revendeur local.

## Instructions importantes de sécurité

Veuillez lire attentivement ce manuel d'utilisation avant d'utiliser le fer pour la première fois et gardez-le pour pouvoir le consulter à d'autres occasions.

- Ce produit a été conçu uniquement pour l'usage domestique. En cas d'usage commercial, d'utilisation inappropriée ou de non respect des instructions, le fabricant décline toute responsabilité et la garantie sera invalidée.
- Avant de brancher l'appareil, vérifiez que la tension du courant est la même que celle indiquée sur l'appareil et que la prise est connectée à la terre.
- Avant chaque utilisation, vérifiez que le cordon électrique ou toute autre pièce importante n'est pas endommagé(e).
- Cet appareil ne doit pas être utilisé par des enfants ou des personnes ayant des capacités physiques, sensorielles ou mentales réduites, à moins que leur sécurité soit adéquatement assurée par un adulte lors de l'utilisation.
- Surveillez que les enfants ne jouent pas avec l'appareil.
- Le fer doit être utilisé et posé sur une surface plate et stable. Quand vous replacez le fer sur son support, assurez-vous que la surface de pose est stable.
- Ne dirigez jamais le jet de vapeur vers des personnes ou des animaux. Ne dirigez jamais le jet de vapeur vers d'autres appareils électriques ou électroniques.
- N'utilisez pas l'appareil s'il est tombé ou s'il présente des dommages, dysfonctionnements ou fuites. Pour éviter tout danger, veuillez faire vérifier l'appareil par un centre de service agréé.
- Avant toute intervention d'entretien, vérifiez toujours que l'appareil est éteint, débranché et a refroidi.
- Ne laissez jamais l'appareil sans surveillance quand il est branché et n'a pas encore refroidi.
- Ne débranchez pas l'appareil en tirant sur le cordon ou sur l'appareil.
- N'immergez jamais le fer, le support, le câble ou les fiches dans l'eau. Ne les mettez jamais sous le robinet.
- La semelle du fer peut devenir extrêmement chaude et provoquer des brûlures en cas de contact. Ne touchez jamais les cordons électriques avec la semelle.
- Si le cordon d'alimentation est endommagé, il doit être remplacé par le fabricant, le service après-vente ou d'autres personnes qualifiées pour éviter tout danger.

## Chapitre 1.1 - Panneau de commande

Bouton de Marche/Arrêt (1A): Un témoin s'allume sur le commutateur pour indiquer que l'appareil est allumé (Concerne les modèles de fers pour usage domestique uniquement).

Fer allumé/éteint (1G): Quand ce bouton est allumé, la semelle commence à chauffer. Conseillé pour le repassage à sec. (uniquement avec un fer professionnel).

Chaudière allumée/éteinte (1F): Quand ce bouton est allumé, le bouilleur commence à chauffer. Notez que le commutateur du fer (1G) doit être allumé pour que le bouilleur chauffe (uniquement avec un fer professionnel).

Quand l'appareil est allumé et que le témoin de vapeur prête (1D) est éteint, la vapeur est prête à l'emploi. Vous pouvez appuyer sur le déclencheur afin de faire sortir de la vapeur sous la semelle. Notez que le témoin s'allume de temps en temps pendant l'utilisation, mais que vous pouvez continuer à repasser à la vapeur sans problème.

Le témoin de réservoir vide (1B) est allumé : il n'y a plus d'eau dans le réservoir. Remplissez le réservoir en suivant les instructions du chapitre 2.2.

Le témoin de rinçage (1E) est allumé : vous devez rincer la chaudière pour éviter les dépôts de calcaire. Veuillez vous reporter au chapitre 4.2 pour de plus amples informations. (uniquement pour les modèles: SRD 4106, SRD 4108, SRD 4110, SRP 4105)

Le témoin d'arrêt automatique (1C) est allumé : si la vapeur n'est pas utilisée pendant 15 minutes, la chaudière et le fer commencent à refroidir. Pour recommencer à repasser, mettez le commutateur général (1A) sur Arrêt, puis sur Marche. Vous devrez attendre un peu que la vapeur soit chaude avant de recommencer à repasser. Pour de plus amples informations, veuillez vous reporter au paragraphe sur le témoin de vapeur prête. (uniquement pour les modèles: SRD 4108, SRD 4110)

## Chapitre 1.2 - Système de blocage

Pour faciliter le transport et le rangement de votre système de repassage, l'appareil comprend un système de blocage (2). Ce système bloque le fer sur le support supérieur. Cela facilite le déplacement et le rangement de l'appareil. Suivez les instructions ci-dessous pour bloquer le fer sur le tapis support (3).



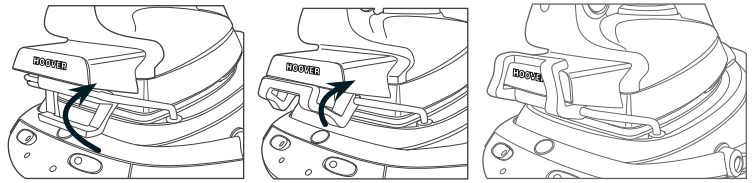

fig. 7: Système de blocage du fer domestique

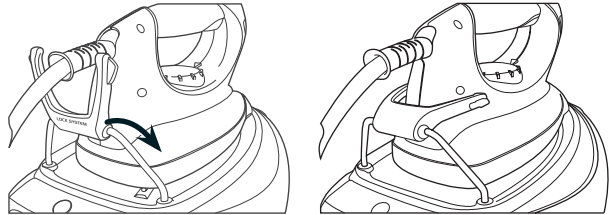

fig. 8: Système de blocage du fer professionnel

Pour le débloquer, suivez les instructions en sens inverse.

**Mise en garde:** Ne portez pas votre appareil en le tenant par le fer. Utilisez la poignée prévue à cet effet (4).

### Chapitre 1.3 - Poignée transport

La centrale vapeur est dotée d'une poignée de transport ergonomique (4) qui vous permettra de transporter facilement votre appareil quand vous le souhaitez.

Avant de l'utiliser, vérifiez que le fer est fixé sur le tapis support (3). Si ce n'est pas le cas, suivez les instructions à ce sujet au chapitre 1.2. En outre, n'oubliez pas de ranger le câble à l'endroit prévu à cet effet (6) pour le flexible et le cordon. Vérifiez aussi que le réservoir d'eau est vide.

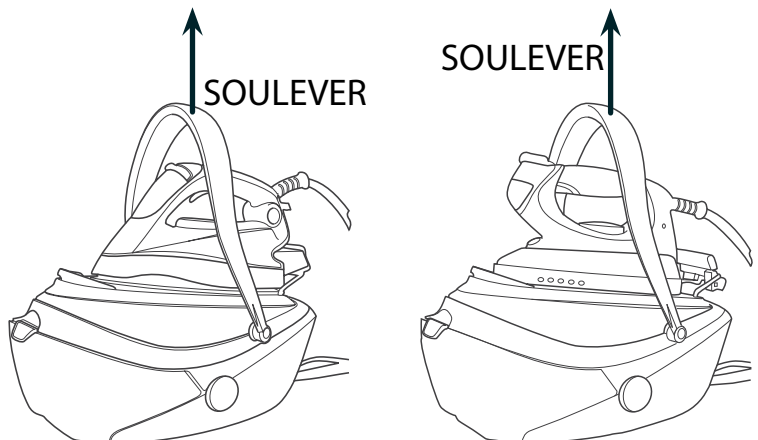

fig. 9: Illustration de la poignée de transport



## Chapitre 1.4 - Arrêt automatique



L'appareil dispose d'un commutateur qui éteint automatiquement l'appareil s'il n'est pas utilisé pendant 15 minutes.

Afin de vous en informer, un signal sonore retentit et le témoin d'arrêt automatique (1C) s'allume.

Pour réactiver l'appareil, mettez le commutateur général (1A) sur Arrêt, puis sur Marche et attendez que le témoin de vapeur prête (1D) s'allume.

## Chapitre 2: Préparation à l'emploi

Étant donné la sortie puissante de vapeur, Hoover conseille d'utiliser une planche à repasser active, avec fonctions de soufflerie et d'aspiration permettant l'évacuation de la vapeur en excès.

Placez la centrale vapeur sur une surface stable et plane, par exemple sur la partie dure d'une planche à repasser ou une surface résistante à la chaleur.

### Chapitre 2.1 - Quel type d'eau peut être utilisé ?

Le système de repassage Hoover a été conçu pour être utilisé avec de l'eau du robinet. Il n'est pas nécessaire d'utiliser de l'eau distillée ou pure. Cependant, si vous vivez dans une région où l'eau est très dure, vous pouvez mélanger 50% d'eau distillée et 50% d'eau du robinet. N'utilisez pas d'autres types d'eau et n'ajoutez aucun autre élément dans le réservoir à eau amovible, car cela risquerait d'endommager l'appareil.

### Chapitre 2.2 - Remplissage du réservoir d'eau

Retirez le réservoir d'eau (5) de son support en appuyant sur le bouton du réservoir d'eau (10). Remplissez avec de l'eau du robinet. Ne dépassez pas le repère de niveau maximum. Remplacez le réservoir à sa place.

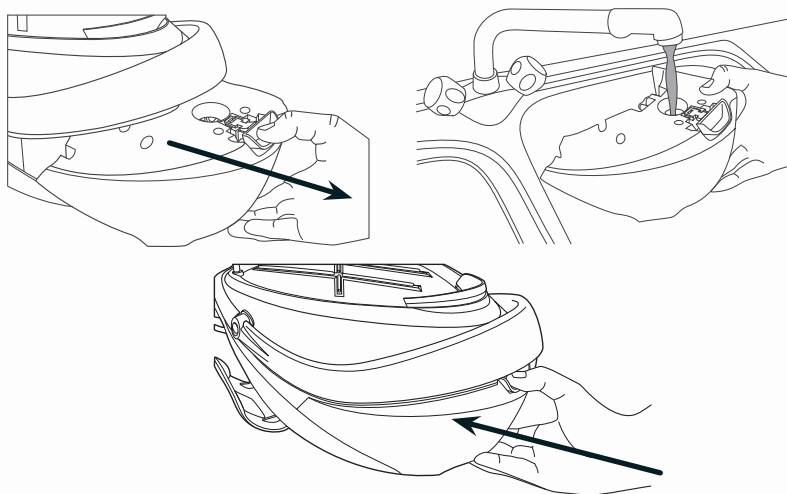

fig. 10: Remplissage du réservoir d'eau

**Mise en garde:** N'ajoutez pas de vinaigre, d'eau chaude, de parfum ou tout autre agent chimique ou autre dans le réservoir à eau. Cela risquerait d'endommager la centrale vapeur et d'écourter sa durée de vie.

## Chapitre 2.3 - Mise sous tension de l'appareil

### Modèles de fers domestiques:

Branchez l'appareil à l'aide du cordon d'alimentation à une prise mise à la terre. Appuyez sur le bouton de Marche/Arrêt. Le témoin du commutateur Marche/Arrêt (1a) s'allume pour indiquer que l'appareil est sous tension et que la chaudière est en train de chauffer l'eau.

Après deux minutes environ, le témoin de vapeur prête s'éteint et vous pouvez commencer à utiliser la vapeur.

### Modèles de fers à repasser professionnels:

Branchez l'appareil à l'aide du cordon à une prise mise à la terre. Appuyez sur le bouton de Marche/Arrêt (1g) du fer et sur le bouton de Marche/Arrêt de la chaudière (1f). Les témoins des deux boutons doivent s'allumer pour vous informer que l'appareil fonctionne. La semelle du fer et la chaudière sont en train de chauffer.

N.B.

Lors de la première utilisation de l'appareil, il est possible que le fer fume et qu'une odeur forte soit produite. Cela est parfaitement normal et disparaîtra rapidement.

## Chapitre 3: Utilisation de la centrale vapeur

### Chapitre 3.1 - Réglage de température de la semelle

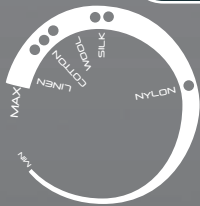

Sélectionnez la température de la semelle en tournant le cadran (12) du fer à la position souhaitée. Attendez quelques instants jusqu'à ce que l'indicateur de température (15) s'éteigne, vous indiquant ainsi que la semelle a atteint la température demandée.

Pendant le repassage, l'indicateur de température peut s'allumer et s'éteindre, ce qui indique un réglage de la température, mais il n'est pas nécessaire d'interrompre le repassage.

#### **Aide:**

*Consultez l'étiquette de lavage du vêtement pour sélectionner la température la mieux adaptée à chaque tissu. Notez que le témoin de température s'allume de temps en temps pendant l'utilisation. Cela indique que le fer est en train de chauffer pour atteindre la température réglée.*

*Si le vêtement contient plusieurs types de fibres, sélectionnez toujours la température de la semelle en fonction du tissu le plus délicat.*

*Si vous sélectionnez une température inférieure pendant le repassage, attendez que le fer ait refroidi et atteint la température réglée avant de continuer à repasser.*

*Si la température est trop basse, il est possible que quelques gouttes d'eau s'échappent de la semelle. Réglez la température au-dessus des deux points (\*\*) pour éviter ce problème.*

## Chapitre 3.2 - Repassage

### Repassage à sec

Modèles de fers domestiques:

Sélectionnez la température de la semelle en suivant les indications du Chapitre 3.1. Quand la semelle atteint la température requise, commencez à repasser sans appuyer sur le déclencheur de vapeur (13).

Modèles de fers à repasser professionnels:

Allumez uniquement le commutateur du fer (1g). Sélectionnez la température de la semelle en suivant les indications du Chapitre 3.1. Commencez à repasser quand la semelle atteint la température appropriée.

### Repassage à vapeur

Sélectionnez la température de la semelle en suivant les indications du Chapitre 3.1. Sur le support, le témoin (1d) s'éteint quand la fonction vapeur est prête. Dès ce moment, vous pouvez commencer à repasser et appuyer sur le déclencheur de vapeur (13). Le débit de vapeur s'arrête quand vous relâchez le déclencheur.

Pour obtenir des résultats optimaux, vous pouvez régler le débit à l'aide du sélecteur Multi Steam Technology (14). Pour obtenir de plus amples informations à ce sujet consultez le chapitre 3.3.

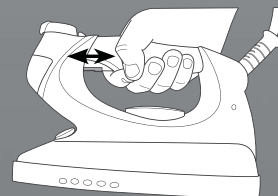
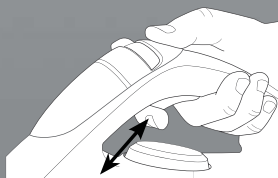

Modèles de fers à repasser professionnels uniquement:

Fonction de verrouillage de vapeur : Le verrouillage de vapeur vous permet de repasser à la vapeur sans devoir appuyer sur le déclencheur. La vapeur sera ainsi produite en continu. Pour activer ou désactiver le verrouillage de vapeur, faites glisser le bouton de verrouillage (13) vers l'avant ou l'arrière.

N.B.

Pendant l'usage, vous entendrez parfois un bruit provenant du générateur de vapeur. Cela est normal. Et ce phénomène se manifeste quand la pompe injecte de l'eau dans la chaudière. Il vaut mieux ne pas utiliser le déclencheur de vapeur à ce moment-là, pour éviter une chute de la pression.

## Chapitre 3.3 - Comment choisir la température de la semelle et le débit de vapeur appropriés ?

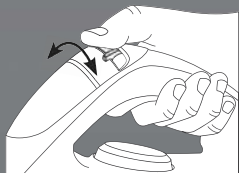

Pour obtenir des résultats optimaux, il est fondamental de régler correctement la température de la semelle et le débit de vapeur à utiliser. Votre appareil Hoover est doté d'un sélecteur Multi Steam Technology (14) unique. Si vous l'utilisez correctement, cette fonction rendra votre repassage plus facile et rapide, et vous permettra d'obtenir des résultats exceptionnels.



Grâce aux fonctions innovatrices de Multi Steam Technology, vous pouvez utiliser la vapeur sur la plupart des tissus et obtenir ainsi d'excellents résultats. Vous pouvez choisir trois fonctions préréglées : Diffuse Caresse (Caresse diffuse), Deep Care (Soin profond) et Precise Power (Puissance précise). Avec chaque réglage, l'humidité, la puissance et la direction du débit de vapeur sont définis, de sorte que vous pouvez adapter le repassage à chaque vêtement et obtenir des résultats exceptionnels.

Voici quelques conseils pour obtenir des résultats optimaux :

Tissus	Type de vapeur	T°C semelle
Tissus francés	Precise Power	•••/Max
Zones délicates	Precise Power	••/•••
Jeans	Profound Care	Max
Coton	Profound Care	•••
Lin	Profound Care	Max
Vêtements amidonnés	Profound Care	•••
Velours/alcantara	Profound Care	••
Laine	Profound Care	••
Soie	Diffuse Caresse	••
Cachemire	Diffuse Caresse	••
Viscose	Diffuse Caresse	••
Polyester	No	•
Nylon	No	•
Acrylique	No	•
Lycra	No	•
Polyamide	No	•

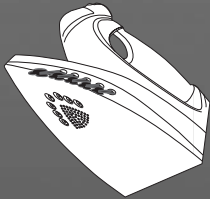

#### Diffuse Caresse

Ce type de débit de vapeur, léger et réduit est adapté aux tissus les plus délicats, comme la soie et le cachemire. Il est vaporisé doucement sur l'avant latéral du fer. Les fibres sont desserrées de manière à ce que les plis soient éliminés rapidement sans abîmer le vêtement.

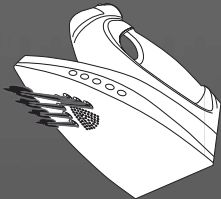

#### Precise Power

Il s'agit d'un débit concentré, dirigé vers la pointe. Le jet constant et puissant permet d'atteindre les zones difficiles telles que boutons, manches et boucles. Les zones difficiles sont ainsi mieux humidifiées, ce qui permet d'éliminer plus facilement les plis.

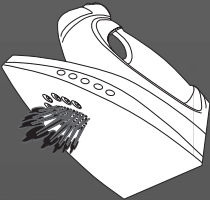

#### Profound Care

Grâce à un jet puissant et humide, la vapeur verticale élimine rapidement et facilement les plis sur la plupart des tissus. La vapeur s'imprègne en profondeur dans les fibres et la semelle sèche le tissu. Les plis sont ainsi éliminés plus facilement.

#### Aide

*Quand vous repassez à la vapeur des vêtements sur lesquels des tâches brillantes risquent de se former, nous vous conseillons de régler la semelle à une température plus basse ou de repasser sur l'envers du tissu.*

*Commencez par les matières qui doivent être repassées à basse température (•) et terminez par celles qui doivent être repassées à haute température (•••/Max).*

## Chapitre 3.4 - Repassage vertical à vapeur

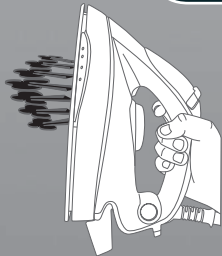

Réglez la semelle à la température (12) maximum et mettez le sélecteur Multi Steam Technology (14) sur le programme *Deep Care*.

Suspendez les rideaux ou vêtements (vestes, tailleurs, manteaux). Tenez le fer en position verticale à quelques centimètres du tissu, pour éviter de le brûler. Appuyez sur le déclencheur de vapeur (13) pour obtenir la vapeur et déplacez le fer du haut vers le bas.

**Mise en garde:** Ne dirigez jamais le jet de vapeur vers des personnes ou des animaux.

## Chapitre 3.5 - Remplissage du réservoir d'eau pendant l'usage

Vous pouvez remplir le réservoir d'eau à tout moment pendant l'usage.

Quand le réservoir est vide, le témoin de réservoir vide (1b) s'allume. La vapeur ne sort plus de la semelle.

Retirez le réservoir de son support en appuyant sur le bouton du réservoir d'eau (10). Remplissez le réservoir d'eau sans dépasser le repère de niveau maximum. Remplacez le réservoir d'eau à sa place. Vous pouvez recommencer immédiatement à repasser.

Pour obtenir de plus amples informations à ce sujet consultez le chapitre 3.3.

## Chapitre 3.6 - Brosse à vapeur professionnelle (Certains modèles seulement)

La brosse à vapeur professionnelle montée sur votre système de repassage sert à repasser en position verticale pour éliminer facilement les plis sur des tissus délicats, à supprimer les odeurs telles que la fumée et à rafraîchir des vêtements déjà portés.

Avant d'utiliser la brosse à vapeur, vérifiez que le système de repassage est rempli d'eau. Allumez l'appareil, la brosse à vapeur est prête à l'usage quand le témoin de vapeur prête s'allume. Appuyez sur le bouton de vapeur de la brosse pour commencer le nettoyage.

**Mise en garde:** Ne dirigez jamais le jet de vapeur vers des personnes ou des animaux.

## Chapitre 4: Entretien et nettoyage

Pour éviter tout risque de brûlure, toutes les opérations d'entretien et de nettoyage doivent être effectuées quand l'appareil est débranché et a refroidi pendant deux heures au moins.

### Chapitre 4.1 - Nettoyage de l'appareil

N'utilisez pas de détergent ou de produit décapant pour nettoyer la semelle. Nettoyez-la régulièrement avec une éponge humide non métallique.

Pour nettoyer les pièces en plastique du support, utilisez des chiffons doux.

## Chapitre 4.2 - Rinçage de la chaudière pour éliminer le calcaire

Afin que votre appareil ait une durée de vies maximum, rincez la chaudière pour éviter les dépôts de calcaire. Rincez-la tous les deux mois ou attendez que le témoin de rinçage (1e) clignote.

### Modèles dotés du témoin de rinçage

Quand le témoin de rinçage (1e) clignote, continuez normalement votre repassage, mais n'oubliez pas de nettoyer la chaudière avant la prochaine utilisation du fer. Pour ce faire, procédez comme suit ::

Avant cette opération, assurez-vous que le fer est débranché et a refroidi pendant deux heures au moins.

Posez le support sur le bord de l'évier et le fer sur une surface plane. Retirez le bouchon d'élimination du calcaire (17). Avec une pièce de monnaie, faites tourner le bouchon de sécurité de la chaudière dans le sens contraire des aiguilles d'une montre et retirez-le. À l'aide d'un entonnoir et d'une bouteille, mettez 0,2 litres d'eau du robinet dans la chaudière. Agitez le support, puis videz complètement la chaudière dans l'évier. Nous vous conseillons d'effectuer deux fois cette opération. À l'aide d'une pièce de monnaie, revissez le bouchon de sécurité de la chaudière et replacez le bouchon d'élimination du calcaire (17).

La prochaine fois que vous branchez votre appareil et l'allumez, le témoin de rinçage (1e) clignotera encore. Réinitialisez en appuyant sur le témoin de rinçage. Vous pouvez dès lors recommencer à repasser immédiatement.

### Modèles sans témoin de rinçage

Avant cette opération, assurez-vous que le fer est débranché et a refroidi pendant deux heures au moins.

Posez le support sur le bord de l'évier et le fer sur une surface plane. Retirez le bouchon d'élimination du calcaire (17). Avec une pièce de monnaie, faites tourner le bouchon de sécurité de la chaudière dans le sens contraire des aiguilles d'une montre et retirez-le. À l'aide d'un entonnoir et d'une bouteille, mettez 0,2 litres d'eau du robinet dans la chaudière. Agitez le support, puis videz complètement la chaudière dans l'évier. Nous vous conseillons d'effectuer deux fois cette opération. À l'aide d'une pièce de monnaie, revissez le bouchon de sécurité de la chaudière et replacez le bouchon d'élimination du calcaire (17).

N'utilisez en aucun cas des produits décapants pour nettoyer ou rincer le bouilleur.

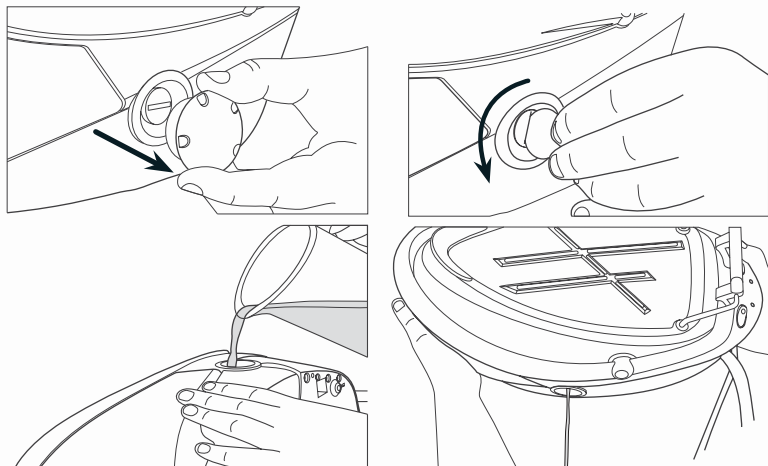
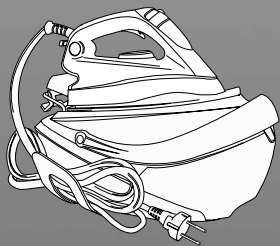

fig. 11: Opération de nettoyage

## Chapitre 4.3 - Rangement



Placez le fer sur le tapis résistant à la chaleur (3).

Éteignez l'appareil et retirez la fiche.

Videz le réservoir d'eau.

Attendez au moins 30 minutes que la semelle et le générateur refroidissent.

Verrouillez le fer à l'aide du système prévu à cet effet (2). Veuillez consulter le chapitre 1.2 pour obtenir de plus amples informations à ce sujet.

Placez le câble électrique et le câble à vapeur à l'endroit prévu à cet effet (6).

Pour le modèle SRD 41110, mettez la brosse à vapeur professionnelle sur son support et placez le câble en position de rangement.

Pour transporter l'appareil, utilisez la poignée (4) prévue à cet effet (en suivant les instructions requises du chapitre 1.3).

Vous pouvez alors ranger votre appareil facilement et en toute sécurité.

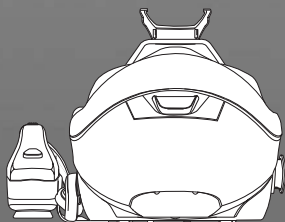

Problème	Motif	Solution
L'appareil ne chauffe pas	Il y a un problème au niveau de la connexion  L'appareil n'est pas allumé  La température de la semelle est trop basse	Vérifiez le cordon d'alimentation, la fiche et la prise  Appuyez sur le bouton de Marche/Arrêt  Réglez la semelle à une température plus élevée
L'appareil ne produit pas de vapeur	L'appareil n'est pas allumé  La chaudière n'a pas encore chauffé  Il est possible que le réservoir d'eau soit vide  Vous n'appuyez pas sur le déclencheur de vapeur  La température de la semelle est réglée au maximum	Appuyez sur le bouton de Marche/Arrêt  Attendez quelques instants jusqu'à ce que le témoin de vapeur prête soit éteint  Remplissez le réservoir  Appuyez sur le déclencheur de vapeur  La vapeur se produit, mais ne semble pas très chaude, et sèche rapidement
De la vapeur s'échappe par le bouchon d'élimination du calcaire pendant le repassage	La valve d'élimination du calcaire n'est pas assez serrée  La valve anticalcaire est endommagée	Éteignez l'appareil et laissez-le refroidir  Retirez le bouchon d'élimination du calcaire et serrez la valve comme il se doit  Contactez le Service après-vente
Le témoin de réservoir d'eau vide est allumé	Il n'y a plus d'eau dans le réservoir	Remplissez le réservoir avec de l'eau
La semelle se salit ou devient brune	Il y a eu un produit chimique ou un additif dans l'eau utilisée pour le repassage  Le tissu est encore sale	N'utilisez jamais de produits chimiques ou d'additifs dans l'eau.  Contactez le Service après-vente si le tissu est encore sale.  Nettoyez la semelle avec une éponge non métallique
Des traces d'eau apparaissent sur le tissu	La housse de votre planche à repasser est saturée d'eau	Changez de housse ou utilisez une planche à repasser à mailles (spécialement conçue pour la vapeur)
Des dépôts de calcaire apparaissent sur la semelle	Votre chaudière n'a pas été rincée depuis un moment	Suivez les indications dans le chapitre approprié



### **Pièces détachées et consommables Hoover**

Toujours remplacer les pièces par des pièces détachées de la marque Hoover. Celles-ci sont disponibles auprès de votre revendeur Hoover. Lors de la commande de pièces de rechange, veuillez toujours préciser le numéro de votre modèle.

### **Service Hoover**

Pour toute intervention à tout moment, veuillez contacter le service après-vente Hoover le plus proche.

### **Sécurité**

Selon Hoover, l'approbation de chacun est le meilleur moyen de démontrer la sécurité du concept et de la fabrication d'un appareil. L'"Istituto del Marchio di Qualità" (IMQ), autorité italienne indépendante pour la sécurité des appareils électriques, vérifie que les normes de sécurité européennes sont respectées et maintenues pendant tout le processus de fabrication d'un appareil. Tous les appareils conformes aux normes de l'institut portent la marque de sécurité IMQ.

### **Qualité**

ISO 9001

La qualité des usines Hoover a fait l'objet d'une évaluation indépendante. Nos produits sont fabriqués selon un système de qualité conforme à la norme ISO 9001.

### **Environnement**

Cet appareil porte des marques conformément à la directive européenne 2002/96/CE relative aux déchets d'équipements électriques et électroniques (WEEE).

Si vous jetez ce produit convenablement, vous contribuerez à éviter des conséquences potentiellement nuisibles pour l'environnement et pour la santé.

Le symbole figurant sur le produit indique qu'il ne peut pas être mis au rebut avec les ordures ménagères. Vous devez le déposer dans un centre de recyclage des déchets électriques et électroniques.

La mise au rebut doit être effectuée conformément à la réglementation locale en matière de déchets.

Pour obtenir des compléments d'information sur le traitement, la récupération et le recyclage de ce produit, merci de contacter votre municipalité, le service local des ordures ménagères ou le lieu d'achat du produit.

### **Votre garantie**

Les conditions de garantie de cet appareil sont définies par notre représentant dans le pays où il est vendu et peuvent être obtenues auprès de votre revendeur. La facture d'achat ou le reçu doivent être présentés pour toutes réclamations relevant des conditions de cette garantie.

Ces conditions peuvent être modifiées sans préavis.