



MARQUE: MIELE

REFERENCE: T 8622C

CODIC: 2316889

Miele

SOFTTRONIC 



Mode d'emploi Sèche-linge à condensation T 8622 C

Lisez **impérativement** ce mode d'emploi avant d'installer et de mettre en service cet appareil. Vous vous protégez ainsi et évitez de détériorer votre appareil.



M.-Nr. 06 739 580

Votre contribution à la protection de l'environnement

Enlèvement de l'emballage

L'emballage protège votre sèche-linge des avaries de transport. Les matériaux utilisés sont choisis en fonction de critères écologiques de façon à en faciliter le recyclage.

Le recyclage de l'emballage économise les matières premières et réduit le volume des déchets à éliminer. En principe, votre revendeur reprend l'emballage.

Enlèvement de l'ancien appareil

Les appareils électriques et électroniques contiennent souvent encore des matériaux recyclables. Ils contiennent également des matériaux nocifs, nécessaires au bon fonctionnement et à la sécurité de l'appareil. Ces matériaux peuvent être dangereux pour les hommes et l'environnement s'ils restent dans la collecte de déchets ou s'ils sont mal manipulés. Ne jetez par conséquent en aucun cas votre appareil avec les déchets.

Faites appel au service d'enlèvement ou aux sites de dépôt mis en place par votre commune et spécialement adaptés à l'enlèvement des appareils électriques et électroniques.

Gardez l'ancien appareil hors de portée des enfants jusqu'à son enlèvement, pour éviter tout accident. Le mode d'emploi vous fournit des indications à ce sujet sous la rubrique "Prescriptions de sécurité et mises en garde".

Economie d'énergie

Pour éviter d'allonger inutilement le temps de séchage et de consommer trop d'énergie,

- essorez le linge avec une vitesse d'essorage maximale en lave-linge. Vous pourrez économiser environ 30% d'énergie et de temps au séchage si vous essorez par exemple à 1600 tr/min au lieu de 800 tr/min.
- utilisez la capacité de charge maximale du programme de séchage. La consommation d'énergie rapportée à la quantité de linge sera ainsi optimisée.
- assurez-vous que la pièce est suffisamment aérée lors du séchage.
- nettoyez les filtres après chaque séchage.
- vérifiez régulièrement que le condenseur n'est pas encrassé et nettoyez-le le cas échéant.

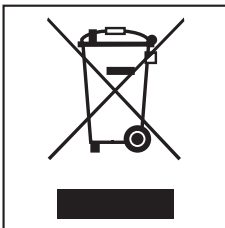



Table des matières

Votre contribution à la protection de l'environnement	2
Enlèvement de l'emballage	2
Enlèvement de l'ancien appareil	2
Economie d'énergie	2
Prescriptions de sécurité et mises en garde	6
Utilisation du sèche-linge	9
Bandeau de commande	9
Fonctionnement de l'écran	10
Première mise en service	12
Conseils d'entretien de votre linge	13
Symboles d'entretien	13
Conseils en matière de séchage	13
Bonne utilisation de votre sèche-linge	14
Mode d'emploi rapide	14
Options	17
Fin	17
Court	17
Infroissable	17
Signal sonore	17
Départ différé	18
Tableau des programmes	19
Modification du déroulement de programme	24
Changer le programme en cours	24
Annulation du programme	24
Interruption de programme	24
Ajout/Déchargement de linge	24

Table des matières

Nettoyage et entretien	25
Vidange du réservoir d'eau condensée	25
Nettoyage des filtres	26
Nettoyage à sec	26
Nettoyage à l'eau	27
Nettoyage du sèche-linge	27
Nettoyage du condenseur	28
Enlever le condenseur	28
Contrôle du condenseur	29
Nettoyage du condenseur	29
Remontage du condenseur	30
Recherche des anomalies	31
Que faire si... . ?	31
Messages de contrôle et de défaut affichés	31
Autres anomalies	33
Remplacement de l'ampoule	36
Service Après Vente	37
Réparations	37
Mise à jour de la programmation (diode PC)	37
Accessoires en option	37
Installation et raccordement	38
Vue de face	38
Vue de l'arrière	39
Lieu d'installation	39
Transport sur le lieu d'installation	39
Encastrement sous un plan de travail	39
Calage du sèche-linge	40
Local	40
Colonne lave-linge/sèche-linge	40
Avant le transport du sèche-linge (déménagement par ex.)	40

Table des matières

Raccordement de la vidange d'eau condensée	41
Pose du tuyau de vidange.	41
Accrochez le tuyau de vidange (dans l'évier, la vidange au sol).	42
Conditions de raccordement spéciales requérant l'usage d'un clapet anti-retour	42
Branchement électrique	44
Consommations	45
Caractéristiques techniques	46
Menu Réglages 	48
- ouvrir	48
- terminer	48
Langue 	48
Heure	49
Paliers séchage	49
Prolongation refroid.	49
Rappel nettoyage	50
Code	50
Signal sonore	52
Bip de validation	52
Contraste	52
Luminosité	52
Veille	52
Mémoire	52

Prescriptions de sécurité et mises en garde

Lisez le mode d'emploi avant d'utiliser votre sèche-linge pour la première fois. Il vous fournit des informations importantes sur la sécurité, l'utilisation et l'entretien de l'appareil. Vous vous protégerez ainsi et éviterez des détériorations sur votre appareil.

Conservez soigneusement ce mode d'emploi pour pouvoir le transmettre à un éventuel futur propriétaire.

Utilisation spécifique

Ce sèche-linge est exclusivement conçu pour sécher des textiles lavés à l'eau portant le symbole "séchage en machine" sur l'étiquette d'entretien fournie par le fabricant.

Toute autre utilisation peut être dangereuse. Le fabricant n'est pas responsable de dommages causés par une utilisation incorrecte, non conforme aux prescriptions.

Sécurité technique

Contrôlez si l'appareil ne présente pas de détériorations visibles avant de l'installer.

N'installez pas et ne mettez pas en service un appareil endommagé.

Comparez impérativement les données de branchement (fusible, tension et fréquence) portées sur la plaque signalétique avec celles du réseau électrique. Ces données doivent absolument concorder. Dans le doute interrogez un électricien.

La sécurité électrique de cet appareil n'est garantie que s'il est raccordé à un système de mise à la terre homologué.

Il est très important que cette condition de sécurité élémentaire, et en cas de doute toute l'installation domestique, soient contrôlées par un professionnel. Le fabricant ne peut être tenu responsable de dommages causés par une mise à la terre manquante ou défectueuse.

Pour des raisons de sécurité, n'utilisez pas de rallonge (risque d'incendie en cas de surchauffe).

Cet appareil répond aux prescriptions de sécurité en vigueur. Les réparations incorrectes peuvent entraîner de graves dangers pour l'utilisateur pour lesquels le fabricant décline toute responsabilité. Les interventions techniques ne doivent être exécutées que par des spécialistes.

Remplacez les pièces défectueuses uniquement par des pièces détachées d'origine Miele, que nous garantissons répondre totalement aux exigences de sécurité en vigueur.

Si le cordon d'alimentation électrique est endommagé, celui-ci doit impérativement être remplacé par un technicien SAV agréé par Miele afin d'éviter tout risque pour l'utilisateur.

Prescriptions de sécurité et mises en garde

■ En cas de défaut ou en cas de nettoyage ou d'entretien, débrancher le sèche-linge en :

- débranchant la fiche ou en
- ôtant le fusible.

Utilisation

■ Le montage et la mise en service de cet appareil sur des unités mobiles (bateaux par exemple) ne peuvent être effectués que par des entreprises spécialisées ou des professionnels, en veillant à ce que les conditions de sécurité nécessaires au bon fonctionnement de l'appareil soient réunies.

■ Le sèche-linge ne doit pas être utilisé sans filtre ou avec un filtre endommagé.

■ Les filtres doivent être séchés après le nettoyage à l'eau. Les filtres mouillés peuvent altérer le résultat du séchage !

■ Ne faites jamais fonctionner la machine sans condenseur.

■ N'installez pas votre sèche-linge dans une pièce exposée au gel. Les températures autour de 0°C peuvent perturber le fonctionnement de l'appareil.

Si l'eau condensée gèle dans la pompe et le tuyau de vidange, cela peut occasionner des dégâts.

La température ambiante admissible doit être comprise entre +2°C et +35°C.

■ Si vous devez raccorder la vidange de l'eau condensée : bloquez le tuyau de vidange si vous le mettez dans un évier afin qu'il ne risque pas de glisser. Le tuyau pourrait sinon glisser et l'eau condensée occasionner des dégâts.

■ L'eau condensée n'est pas potable. Ne pas en boire ou en donner à un animal, car la consommation de l'eau condensée est mauvaise pour la santé.

■ Assurez-vous que l'environnement du sèche-linge est toujours propre, sans poussière ni peluches. Les particules de poussière présentes dans l'air de refroidissement pourraient à la longue encrasser le condenseur.

Prescriptions de sécurité et mises en garde

■ Pour éviter tout incendie, les textiles suivants ne doivent pas être séchés en machine :

- les textiles comportant de la mousse, du caoutchouc ou des matières similaires.
- ouatinés et endommagés (blousons ou coussins). L'ouate pourrait prendre feu.
- qui ont été traités aux détachants inflammables.
- qui sont imprégnés de gel, laque pour cheveux, dissolvant ou autres restes de même type.
- qui comportent des traces d'huile, de graisse ou d'autres restes de même type (linge de cuisine, taches de cosmétique).
- qui comportent des restes comme de la cire et des produits chimiques (par exemple serpillères, fauberts, torchons).
- qui ont été mal nettoyés ou portent des traces d'huile et de graisse. Les textiles particulièrement sales (vêtements professionnels) doivent être lavés avec une lessive spécialisée. Veuillez vous renseigner auprès de votre revendeur de lessive ou de produit de nettoyage.

■ Ne vous appuyez pas à la porte ouverte. Le sèche-linge pourrait basculer.

■ Fermez la porte après chaque séchage. Vous éviterez ainsi :

- que les **enfants** grimpent dans le sèche-linge ou y cachent des objets.

- de **petits animaux** s'introduisent dans le sèche-linge.

Précautions à prendre avec les enfants

■ Surveillez les enfants lorsqu'ils jouent à proximité du sèche-linge. Les enfants ne doivent pas jouer avec le sèche-linge.

Utilisation d'accessoires

■ Les accessoires ne doivent être montés que s'ils sont agréés expressément par Miele. Le montage d'autres pièces exclut le bénéfice de la garantie.

Élimination d'un ancien lave-linge

■ Débranchez la prise. Détruisez le cordon d'alimentation et la fiche. Vous éviterez ainsi qu'il ne soit fait un usage inapproprié du sèche-linge.

Bandeau de commande

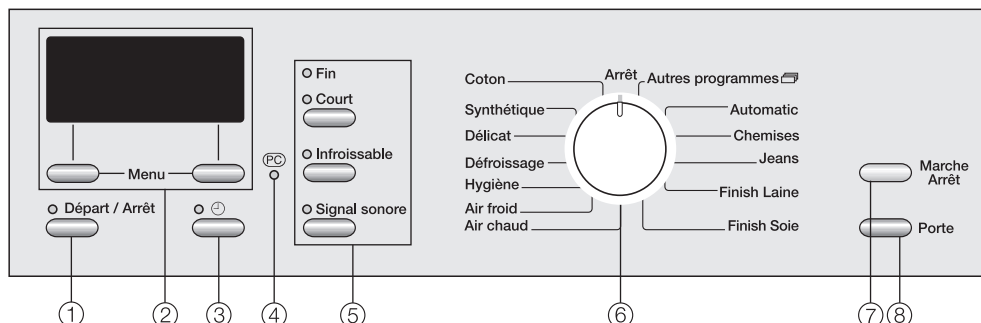

① Touche *Départ/Arrêt*

démarre le programme sélectionné et arrête un programme lancé. La touche clignote à la sélection du programme et reste allumée après le démarrage du programme.

② Affichage avec *touches menu*

Vous trouverez davantage d'explications à la page suivante.

③ Touche \ominus

Touche de sélection du départ différé et d'affichage de l'heure.

④ Diode *PC*

Sert au SAV comme point de contrôle et de transfert (entre autres pour la mise à jour)

⑤ Touches *options*

Les programmes peuvent être complétés par différentes fonctions additionnelles.

⑥ *Sélecteur de programme*

Il se tourne indifféremment dans les deux sens.

⑦ Touche *Marche/Arrêt*

Pour enclencher et arrêter l'appareil / arrêter le programme.

⑧ Touche *Porte*

Qu'il soit ou non sous tension, vous pouvez ouvrir la porte de l'appareil avec cette touche.

Utilisation du sèche-linge

Fonctionnement de l'écran

L'affichage permet de sélectionner et de commander plusieurs fonctions du sèche-linge.

Sélection et affichage des réglages de programme

- Sélection des différents paliers de séchage (par ex. *Fer à repasser, Séchage normal ...*) ou de la durée des programmes *Air chaud/froid*.
- Sélection du départ différé
- Affichage de temps de séchage (pronostic de temps restant)

Conseil

Les affichages et durées indiquées dans ce mode d'emploi sont donnés à titre d'exemple, ils peuvent varier.

Sélection des programmes avec l'affichage

La position *Autres programmes* permet de sélectionner un des programmes suivants :

- Oreillers
- Grand oreiller
- Textile sport
- Textile moderne
- Imperméabilisation
- Coton hygiène
- Synthétique hygiène

Touches de *menu*

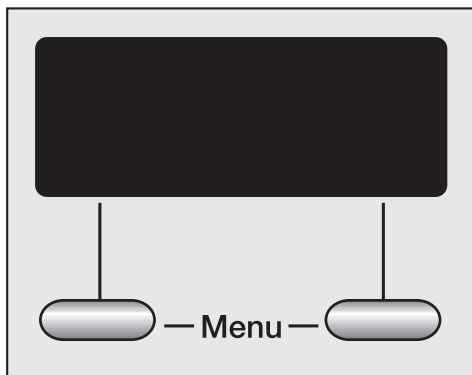

Les touches de *menu* permettent d'effectuer plusieurs réglages.

Les valeurs affichées entre les deux traits peuvent être modifiées ou validées.

Exemple de modification :



Ici, le palier de séchage est sélectionné en pressant la touche de *menu* gauche ou droite.

Exemple de validation :



Ici, la touche de *menu* gauche **suivant** permet d'afficher d'autres programmes, d'en sélectionner un et de le valider avec la touche de *menu* de droite **OK**

Durée de programme / pronostic de temps restant.

Au moment de la sélection du programme, la durée prévisible du séchage est affichée. Il s'agit en fait d'une évaluation du temps restant.

Les facteurs suivants interviennent dans l'évaluation du temps restant : humidité résiduelle après l'essorage, type de textile, quantité de linge, température ambiante ou variation de tension du réseau électrique.

L'électronique s'adapte en permanence à ces conditions pour chaque séchage, afin que l'évaluation soit de plus en plus précise. L'évaluation du temps restant est réactualisée en permanence pendant le séchage, ce qui peut provoquer des variations importantes de la durée indiquée.

Les programmes Finish et Défroissage peuvent s'achever prématurément, dès qu'une température précise est atteinte. Ceci peut se produire si le tissu est particulièrement fin ou s'il était déjà sec ou en cas de charge très faible.

Première mise en service

Si vous enclenchez le sèche-linge pour la première fois, le masque de bienvenue *Miele Willkommen* apparaît

Miele Willkommen ne s'affichera plus dès que vous aurez effectué un programme de plus d'une heure.

L'écran passe au réglage de la langue.

Réglage de l'affichage de la langue

Vous devez valider la langue affichée à l'écran.

Si vous voulez qu'une autre langue soit affichée à l'écran, vous pouvez régler cette option.

Il n'est cependant possible de modifier la langue qu'à partir du menu *Réglages*



- Vous pouvez sélectionner la langue souhaitée en pressant la touche *menu* de gauche ►.
- Validez la langue sélectionnée avec la touche de *menu* **OK**.

L'écran passe au réglage de l'heure.

Régler l'heure

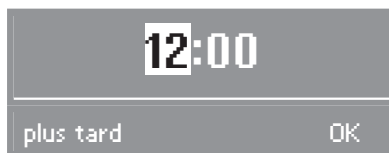

- Réglez l'heure avec la touche de *menu* gauche **plus tard** l'heure et validez avec la touche de *menu* droite **OK**.

- Réglez également les minutes.

Le menu de base est affiché.

Menu de base

Le menu de base avec l'heure actuelle apparaît toujours après la mise en marche, tant qu'aucun programme n'a été sélectionné.

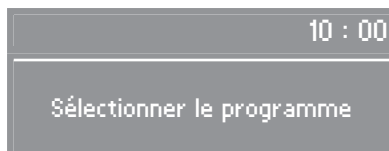

- Vous pouvez à présent charger le sèche-linge et choisir un programme comme décrit au chapitre "Bonne utilisation de votre sèche-linge".

Symboles d'entretien

Contrôlez les symboles sur l'étiquette d'entretien du linge/textile avant de les sécher en machine :

☉ = sécher à température normale

☺ = sécher à faible température

☒ = ne pas sécher en machine

Conseils en matière de séchage

- Veuillez toujours respecter la capacité maximale indiquée au chapitre "Tableau des programmes".

Une surcharge abîmerait le linge, altérerait le résultat du séchage et froisserait les vêtements.

- Ne séchez pas de tissus encore trempés au sèche-linge ! Après le lavage, essorez le linge en machine pendant au moins 30 secondes.
- Séchez les textiles délicats avec le symbole d'entretien ☺ avec *Fin* (température faible).
- Séchez les charges mélangées en coton, couleurs, synthétiques en programme *Automatic*.
- Ouvrir les vestes, afin que celles-ci sèchent uniformément.
- Textiles en pure laine et laine mélangée : ils risquent de feutrer et de rétrécir. Ils doivent impérativement être séchés en programme *Finish laine*.
- Textiles garnis de duvet : le garnissage a tendance à rétrécir en fonction de la qualité. Ils doivent impérativement être séchés en programme *Défroissage*.
- Tissus pur lin : séchez-les uniquement si le fabricant l'autorise sur l'étiquette d'entretien. Sinon le lin peut pelucher. Ils doivent impérativement être séchés en programme *Défroissage*.
- Les textiles en maille (par ex. t-shirts, sous-vêtements) rétrécissent souvent au premier lavage, suivant leur qualité. Evitez donc de trop chauffer ces textiles pour éviter qu'ils ne rétrécissent davantage (particulièrement dans les programmes *Hygiène*). Achetez éventuellement des vêtements plus grands d'une ou deux tailles.
- La formation de faux plis sur les textiles synthétiques augmente en fonction de la charge. Cela est particulièrement vrai pour les tissus très délicats (par ex. chemises, corsages). Dans les cas extrêmes, réduire la charge en la divisant.
- Le linge amidonné peut passer au sèche-linge. Mais doublez la dose d'amidon pour obtenir le même effet.
- Bien laver les textiles couleurs neufs avant de les sécher pour la première fois et ne pas les sécher avec des textiles clairs. Ces textiles peuvent déteindre (également sur les composants en plastique du sèche-linge). Des peluches d'autres couleurs peuvent également se déposer sur les tissus.

Bonne utilisation de votre sèche-linge

Mode d'emploi rapide

Vous pouvez utiliser les instructions précédées d'un chiffre (1, 2, 3,...) pour apprendre rapidement comment vous servir de votre sèche-linge.

1 Préparez le linge

Séparez les pièces de linge et triez-les en fonction . .

- . . . du degré de séchage recherché,
- . . . du type de fibre/tissu,
- . . . de la taille,
- . . . du taux d'humidité résiduelle après l'essorage.

Vous obtiendrez un résultat de séchage uniforme.

⚠ Enlevez les corps étrangers, boule-doseuse ou objet similaire du linge. Ces objets pourraient fondre et endommager le linge et le sèche-linge.

- Vérifiez les coutures et ourlets afin que le garnissage ne s'échappe pas.
- Fermez les couettes et les oreillers afin que les petites pièces de linge ne se prennent pas dedans.
- Fermez les agrafes et les oeillets.
- Attachez les ceintures de vêtements et de tablier.
- Recousez les baleines des sous-tiens-gorges ou enlevez-les.

2 Mettez le sèche-linge en marche

- Enfoncez la touche .

Vous pouvez également mettre le sèche-linge en marche après l'avoir chargé afin que l'éclairage de tambour ne s'allume pas (économie d'énergie).

3 Chargez le sèche-linge

- Appuyez sur la touche *Porte* pour ouvrir la porte.
- Défroissez le linge avant de le charger dans le tambour.

Conformez-vous aux charges maximales indiquées au chapitre "Tableau des programmes". Une surcharge altérerait le résultat de séchage et endommagerait le linge.

- Avant de fermer la porte, vérifiez si le filtre est correctement posé dans la contreporte.

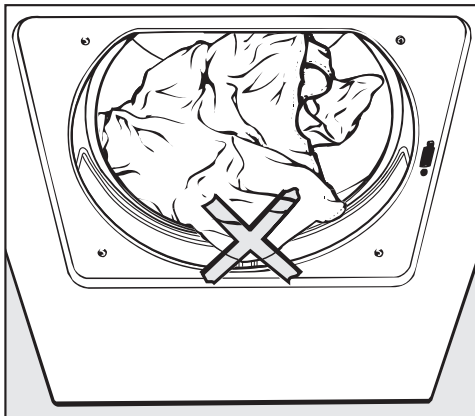

Ne coincez pas de pièces de linge dans la porte. Elles seraient abîmées.

- Fermez la porte en la claquant légèrement - vous pouvez également la presser.

Bonne utilisation de votre sèche-linge

4 Sélectionnez le programme

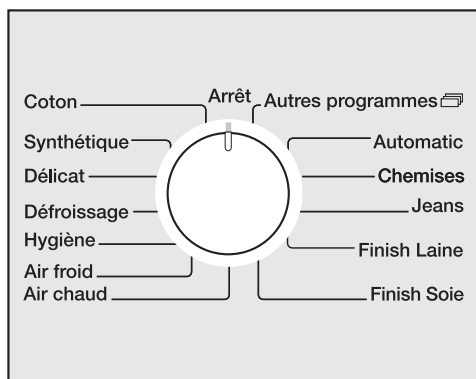

- Sélectionnez le programme souhaité. Le nom de programme est affiché.

Sélectionner le palier de séchage

(Programmes *Coton*, *Synthétique*, *Délicat*, *Automatic*, *Chemises*, *Jeans*, *Textile sport*, *Textile moderne*)



- Pressez la touche *menu* de gauche ou de droite jusqu'à ce que le palier de séchage souhaité s'affiche.
- Tous les paliers de séchage peuvent être sélectionnés avec le programme *Coton*, avec les autres programmes la sélection est limitée.

Remarque : la durée indiquée varie à chaque nouvelle sélection du programme (le temps restant est évalué) !

Les programmes *Défroissage*, *Finish laine*, *Finish soie* ne sont pas modifiables.

Sélectionner la durée des programmes *Air froid/chaud*



- Allongez ou raccourcissez la durée des programmes *Air chaud/froid/hygiène* en pressant les touches de *menu plus* ou *moins*.
- Sélectionner la durée avec ; . . . *air chaud/froid*: 15 minutes jusqu'à 2 heures. . . . *Air hygiène*: 1 à 2 heures.

Sélectionner les *autres programmes*.



- Pressez la touche de *menu* gauche **suivant** jusqu'à ce que le programme de votre choix soit affiché.
- Validez le programme avec la touche de *menu* droite **OK**.
- En programmes *Textile sport*, *Textile moderne* vous pouvez sélectionner un palier de température comme décrit à gauche.
- Les programmes *Oreillers*, *Imperméabilisation*, *Synthétique/coton hygiène* ne peuvent pas être modifiés.

Bonne utilisation de votre sèche-linge

5 Options / sélectionnez le départ différé

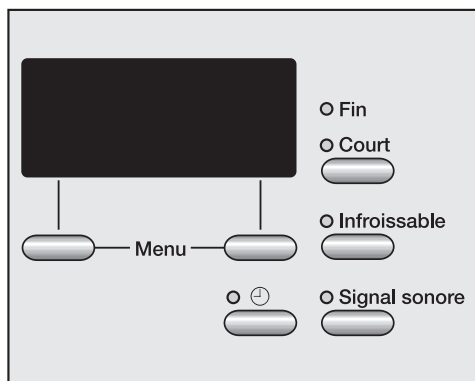

- Vous pouvez sélectionner l'option Départ différé (voir chapitre "Départ différé").

6 Démarrez le programme

Pendant la sélection du programme, la diode de la touche *Départ/Arrêt* clignote. Le clignotement indique qu'un programme peut être démarré.

- Appuyez sur la touche *Départ/Arrêt*.

La diode de la touche *Départ/Arrêt* s'allume.

Séchage est affiché et le temps restant s'écoule.

Dans le cas des programmes à paliers de séchage, les paliers de séchage atteints sont affichés (*Repasseuse... Fer à repasser* etc. ...).

Mémoire

Les réglages sélectionnés peuvent être repris au démarrage de programme suivant, voir chapitre "Menu réglages".

Avant la fin du programme

La phase de chauffage est suivie par la phase de refroidissement : *Refroidissement* s'affiche. Le programme s'achève par la phase de refroidissement.

Les programmes *Finish* et *défroissage* ne présentent pas de phase de refroidissement :

7 Fin du programme - décharger le linge

Infroissable (si sélectionné) et *Fin* sont affichés et signalent la fin du programme. Le signal sonore retentit par intervalles (s'il est activé).

- Ouvrez la porte avec la touche *Porte*
- Sortez le linge.

N'oubliez pas de linge dans le tambour ! Le linge oublié peut être abîmé s'il est de nouveau séché.

Lorsque le sèche-linge est en marche et que la porte est ouverte, l'éclairage de tambour s'éteint au bout de quelques minutes (économie d'énergie).

- Appuyez sur la touche *Marche/Arrêt*.
- Nettoyez les filtres.
- Fermez la porte.
- Videz le réservoir d'eau condensée (si l'eau condensée n'est pas vidangée avec un tuyau).

Fin

Court



Infroissable





Signal sonore



- Pour sélectionner Court ou Fin, presser la touche du haut, pour les désactiver presser encore une fois.
- Il est impossible de combiner *Court* et *Fin*.
- Certains programmes ne permettent pas d'ajouter une option.

Fin

Les textiles délicats avec le symbole d'entretien  sont séchés à faible température.

- Pour tous les tissus délicats ou synthétiques avec le symbole d'entretien  (acrylique par exemple).
- Durée de programme prolongée.
- Dans certains programmes, *Fin* est intégré d'office et ne peut pas être désactivé.

Court

Les textiles non délicats avec le symbole d'entretien  sont séchés à haute température.

- Durée de programme raccourcie.

Infroissable

Pour éviter la formation de plis lorsque le linge n'est pas retiré tout de suite du sèche-linge.

- Le tambour tourne à intervalle régulier jusqu'à 1 heure après la fin du programme.

Signal sonore

Le sèche-linge vous indique la fin du programme par un signal sonore (par intervalles pendant maxi 1 h).

- Vous pouvez modifier le volume du signal sonore, voir : chapitre "Réglages" 
- L'avertissement sonore en cas de défaut n'est pas modifié par ce réglage.

Départ différé

Avec le départ différé vous pouvez programmer l'heure de fin de programme. Le départ du programme peut ainsi être différé de 30 minutes à 24 heures. Vous pouvez effectuer votre lessive lorsque le courant est moins cher.

Sélection

- 1 Après la sélection du programme, pressez la touche ⊖.

La diode de la touche ⊖ s'allume.

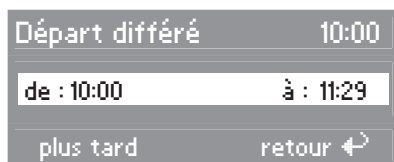

L'écran indique l'heure de départ (*de*), l'heure de fin de programme (*à*) et l'heure actuelle.



- 2 Sélectionnez avec la touche de *menu* gauche **plus tard** l'heure à laquelle vous souhaitez que le programme s'arrête.

A la première pression, la fin du programme est décalée à l'heure ou à la demie-heure suivante. A chaque pression suivante, la fin du programme est différée de 30 minutes supplémentaires.

- 3 Validez l'heure choisie avec la touche de *menu* droite **OK**.

Démarrage

- 4 Appuyez sur la touche *Départ/Arrêt*.

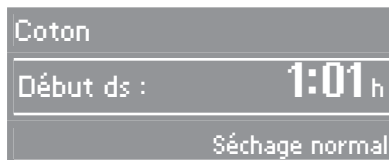

Le départ différé s'écoule minute par minute jusqu'au démarrage du programme.

Le tambour tourne brièvement toutes les heures pour réduire les plis.

Ajouter du linge :

- Ouvrez la porte et ajoutez du linge.
- Fermez la porte et pressez la touche *Départ/Arrêt*.
Le délai de départ différé continue à s'écouler.

Modification

- Vous pouvez encore modifier le palier de séchage en pressant la touche *menu*.



Vous pouvez encore choisir une fin de programme plus tardive :

- appuyez sur la touche ⊖.
- Corrigez l'heure de fin de programme avec la touche de *menu* gauche **plus tard**
- Validez le programme avec la touche de *menu* droite **OK**.

Annuler

- Appuyez sur la touche ⊖.
- Validez le programme avec la touche de *menu* droite **supprimer**.
- Pour démarrer le programme : appuyez sur la touche *Départ/Arrêt*.

Tableau des programmes

Coton		Charge : 6 kg*
Séchage intensif, Séchage normal+, Séchage normal**		
Textiles	Linge en coton à une ou plusieurs épaisseurs. Par exemple : serviettes éponge, T-shirts, sous-vêtements, protège-matelas, langes.	
Conseil	<ul style="list-style-type: none"> – Sélectionner <i>Séchage intensif</i> pour les textiles divers, épais ou présentant plusieurs épaisseurs. – Ne séchez pas les tricots (T-shirts, linge de corps) en <i>Séchage intensif</i> - ils pourraient rétrécir. 	
Option	Fin (pour les textiles délicats avec le symbole entretien ) , Court, Infroissable	
Fer à repasser Δ, Fer à repasser ΔΔ**, Repasseuse		
Textiles	Textiles en coton ou en lin. Par exemple : nappes, draps, linge amidonné.	
Conseil	Afin que le linge à traiter en repasseuse reste humide, enrroulez-le.	
Option	Fin (pour les textiles délicats avec le symbole entretien ) , Court, Infroissable	
Synthétique		Charge : 3 kg*
Séchage normal+, Séchage normal**, Fer à repasser Δ		
Textiles	Textiles faciles d'entretien en coton, textiles mélangés ou synthétiques. Par exemple : pulls, robes, pantalons, tabliers, nappes.	
Option	Fin (pour les textiles délicats avec le symbole entretien ) , Court, Infroissable	

* Poids du linge sec

** Remarque à l'intention des instituts de contrôle :

Programme sélectionné pour le contrôle suivant la norme EN 61121
(sans Options)

Tableau des programmes

Délicat		Charge : 2 kg*
Séchage normal+, Séchage normal, Fer à repasser Δ, Fer à repasser ΔΔ, Repasseuse		
Textiles	Textiles délicats en synthétique, coton ou textiles mélangés. Par exemple : pull-over, robes, tabliers, nappes, chemises, corsages, lingerie et textiles avec applications.	
Conseil	Peu de formation de plis dans ce programme.	
Option	Fin (ne peut pas être désélectionné), Infoirissable	
Finish laine		Charge : 2 kg*
Textiles	Lainages.	
Conseil	<ul style="list-style-type: none"> – Les lainages sont défoulés rapidement et sont plus moëlleux, mais ils ne sont pas totalement secs à la fin du programme. – Retirez immédiatement le linge à la fin du programme et laissez sécher à l'air. 	
Option	Fin (ne peut pas être désélectionné)	
Automatic		Charge : 3,5 kg*
Séchage normal+, Séchage normal, Fer à repasser Δ		
Textiles	Mélange de linge adapté aux programmes <i>Coton</i> et <i>Synthétique</i> .	
Option	Infoirissable	
Chemises		Charge : 2 kg*
Séchage normal, Fer à repasser Δ		
Textiles	Chemises et corsages.	
Option	Fin (ne peut pas être désélectionné), Infoirissable	
Défroissage		Charge : 3 kg*
Textiles	<ul style="list-style-type: none"> – Textiles en coton ou en lin – Textiles faciles d'entretien en coton, textiles mélangés ou synthétiques. Par exemple : pantalons en coton, blousons, chemises. 	
Conseil	<ul style="list-style-type: none"> – Programme de défroissage des plis formés pendant l'essorage en lave-linge. – Retirez immédiatement le linge à la fin du programme et laissez sécher à l'air. 	
Option	Fin (ne peut pas être désélectionné), Infoirissable	

* Poids du linge sec

Tableau des programmes

Jeans		Charge : 3 kg*
Séchage normal, Fer à repasser Δ		
Textiles	Toile de jean, pantalons, vestes, jupes ou chemises.	
Option	Fin (ne peut pas être désélectionné), Infofroissable	
Air froid		Charge : 6 kg*
Textiles	Pour aérer tous les textiles.	
Option	Infofroissable	
Air chaud		Charge : 6 kg*
Textiles	<ul style="list-style-type: none"> – Séchage de textiles à plusieurs épaisseurs, qui ne sèchent pas uniformément. Par ex. vestes et textiles volumineux – Séchage individuel de pièces de linge : par ex. serviettes éponge, maillots de bain, torchons. 	
Conseil	– Ne sélectionnez pas le temps de séchage le plus long au début. Testez afin de savoir quelle durée est la plus appropriée.	
Conseil	Utilisez <i>Air chaud</i> pour éliminer ou réduire les odeurs dans les vêtements en coton portés mais propres (durée : 1h30 à 1h). Le rafraîchissement sera plus efficace si vous humidifiez les textiles avant de les passer au sèche-linge ou que vous utilisez des lingettes fraîcheur qui passent au sèche-linge. Si les vêtements contiennent des matières synthétiques, la réduction d'odeur est moins efficace.	
Option	Fin (pour les textiles délicats avec le symbole ) , Infofroissable	
Oreillers - séchage normal		1-2 oreillers jusqu'à 80x40 cm
Grand oreiller - séchage normal		1 oreiller jusqu'à 80x80cm
Textiles	Oreillers séchables en machine avec garniture plumes, duvet ou synthétique.	
Conseil	Les oreillers en particulier peuvent avoir un contact encore humide après le séchage. Recommencez le séchage dans ce programme jusqu'à ce que l'oreiller ait un contact sec.	
Option	Infofroissable	

* Poids du linge sec

Tableau des programmes

Finish soie		Charge : 1 kg*
Textiles	Textiles en soie, par ex. chemises	
Conseil	<ul style="list-style-type: none"> – Programme de réduction des plis – Retirez immédiatement le linge à la fin du programme et laissez sécher à l'air. 	
Option	Fin (ne peut pas être désélectionné), Infofroissable	
Textile sport		Charge : 2 kg*
Séchage normal+, Séchage normal, Fer à repasser Δ		
Textiles	Vêtements de sport pouvant passer en sèche-linge.	
Option	Infofroissable	
Textile moderne		Charge : 2 kg*
Séchage normal, Fer à repasser Δ		
Textiles	Vêtements en fibres modernes pouvant passer en sèche-linge.	
Option	Infofroissable	
Imperméabilisation - séchage normal		Charge : 2 kg*
Textiles	Pour les textiles séchables en machine, comme par ex. les microfibrés, les vêtements de ski et les vêtements en fibres modernes pour l'extérieur, le coton fin et dense (popeline), les nappes.	
Conseil	<ul style="list-style-type: none"> – Ce programme est une phase supplémentaire de fixation pour le produit d'imperméabilisation. – N'utilisez que des produits d'imperméabilisation portant la mention "approprié au textile à membrane". Ces produits ont une base fluor. – Ne pas sécher le linge traité avec un produit contenant de la paraffine ! Risque d'incendie ! 	
Option	Infofroissable	

* Poids du linge sec

Tableau des programmes

Programmes hygiène	
<p>Lors du processus de séchage des programmes <i>Hygiène</i>, le séchage est effectué avec une température constante maintenue sur une longue période (longue durée de maintien en température). Ceci permet de tuer les micro-organismes tels que germes et acariens et de réduire la quantité d'allergènes dans le linge. Ces programmes ne doivent pas être interrompus, sans quoi les micro-organismes ne seraient pas éliminés.</p>	
Coton hygiène - séchage normal	
Charge : 6 kg*	
Textiles	Textiles en coton ou lin qui sont en contact direct avec la peau, par-exemple sous-vêtements, layette, draps, serviettes éponges.
Conseil	Ne sécher que les textiles non délicats avec le symbole ☼ dans ce programme.
Option	Infroissable
Synthétique hygiène - séchage normal	
Charge : 3 kg*	
Textiles	Textiles synthétiques ou mélangés faciles d'entretien tels que robes, tee-shirts, chemises.
Conseil	Ne sécher que les textiles non délicats avec le symbole ☼ dans ce programme.
Option	Infroissable
Air hygiène	
Charge : suivant le type de textile	
Textiles	<ul style="list-style-type: none"> – Charge de 6 kg* en coton ou lin. – Charge de 3 kg* de textiles faciles d'entretien en synthétique ou textiles mélangés. – Aération de pièces de linge sèches ou d'animaux en peluches lavables et séchables en machine avec le symbole d'entretien ☼ pour tuer les poux et les micro-organismes.
Option	Infroissable

* Poids du linge sec

Modification du déroulement de programme

Changer le programme en cours

Il n'est plus possible de changer de programme (protection contre les changements de programme non intentionnels).

Si une sélection est effectuée, le message suivant s'affiche :

Option impossible.

Vous pouvez cependant sélectionner/désélectionner *Infroissable* et le *signal sonore*.

Pour choisir un autre programme, vous devez annuler le programme lancé.

Annulation du programme

- Appuyez sur la touche *Départ/Arrêt*.

L'option *Annuler programme* est affichée.

- Validez le programme avec la touche de *menu droite* **OK**.

Les textiles sont refroidis dans la mesure où un temps et une température de séchage prédéfinis ont été atteints.

Si vous pressez la touche *Départ/Arrêt* avant le refroidissement et que vous validez avec la touche *menu de droite*, *Fin* s'affiche.

- Arrêtez le sèche-linge et remettez-le en marche.
- Vous pouvez maintenant sélectionner un nouveau programme.

Remarque : vous pouvez également annuler le programme en tournant le sélecteur de programme sur *Arrêt*.

Interruption de programme

- Arrêtez le sèche-linge.

Suite du séchage

- Mettez le sèche-linge en marche.

Le programme est poursuivi si la phase air froid n'était pas encore atteinte.

Ajout/Déchargement de linge

- Appuyez sur la touche *Porte*.
- Ouvrez la porte.

 Risque de brûlure : faites attention à ne pas toucher le fond du tambour lorsque vous chargez/déchargez le linge ! Cette partie du tambour présente des températures élevées.

- Ajoutez ou déchargez du linge.
- Fermez la porte.
- Appuyez sur la touche *Départ/Arrêt*.

Conseil

En cas de modification du déroulement de programme, le temps restant affiché peut être différent par rapport au temps de séchage effectif.

Vidange du réservoir d'eau condensée

Lorsqu'aucune vidange directe de l'eau condensée n'est prévue, l'eau qui se condense au cours du séchage est recueillie dans un réservoir logé à gauche dans le bandeau de commande.

Videz le réservoir d'eau condensée après chaque séchage !

Lorsque la capacité maximale du réservoir d'eau est atteinte, le programme s'arrête. Un message est affiché.

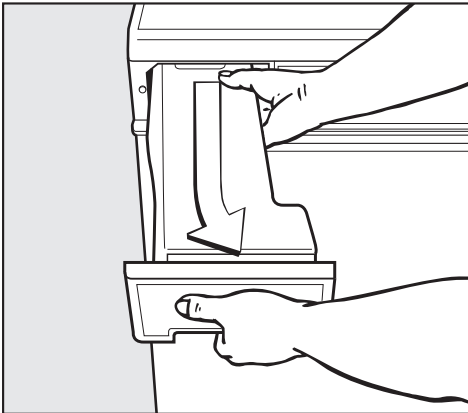

- Sortez le réservoir en le tirant légèrement vers la droite.
- Transportez le réservoir à l'horizontale. Tenez-le par la poignée du bandeau de commande et par l'extrémité.

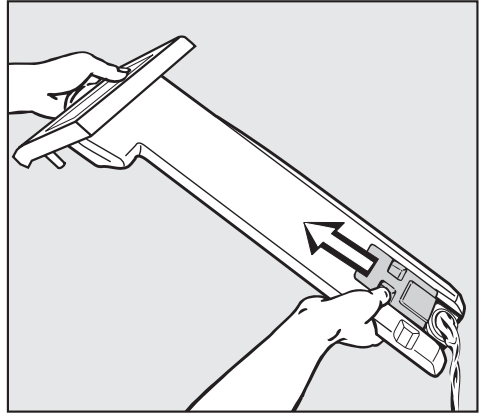

- Ouvrez l'obturateur pour vidanger.
- Insérez le réservoir légèrement de biais (comme pour le sortir) et poussez-le doucement jusqu'à la butée.
- Arrêtez le sèche-linge puis remettez-le en marche afin que le message affiché disparaisse.

L'eau condensée n'est pas potable !
Il serait dangereux d'en consommer
ou d'en donner à boire aux animaux.

Vous pouvez l'utiliser à des fins domestiques (pour le fer à repasser ou un saturateur). Filtrez cependant préalablement l'eau avec une passoire fine ou un filtre à café. Ceci permet d'éliminer les peluches fines, qui pourraient endommager vos appareils.

Nettoyage et entretien

Nettoyage des filtres

Les filtres situés dans la contreporte et dans l'ouverture de la façade recueillent les peluches qui se détachent du linge. Nettoyez-les après **chaque** séchage*.

Nettoyage à sec

Conseil : vous pouvez aspirer les peluches sans toucher le filtre avec un aspirateur.

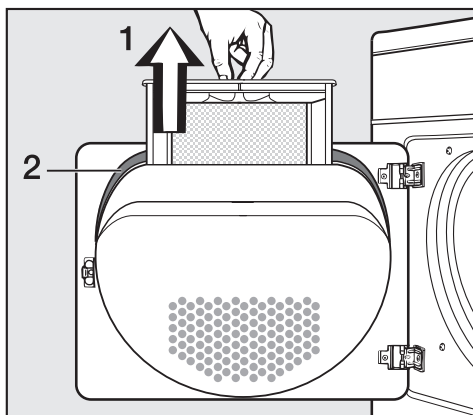

- Retirer le filtre (1) de la contreporte.

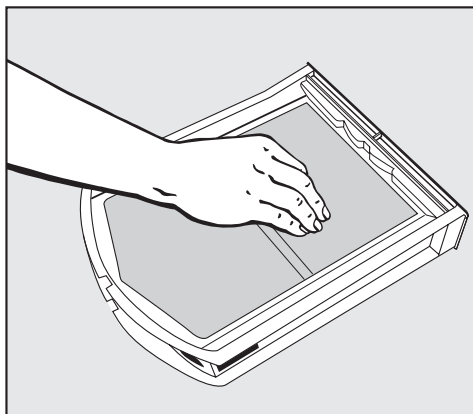

- Enlevez les peluches de la main ou avec un aspirateur.
- Enlevez les peluches du logement de contreporte avec une brosse spéciale (accessoires en option) ou l'aspirateur.
- Nettoyez le joint (2) de contreporte avec un chiffon humide.
- Remettez le filtre propre en place dans la contreporte dans le bon sens, enfoncez-le bien.

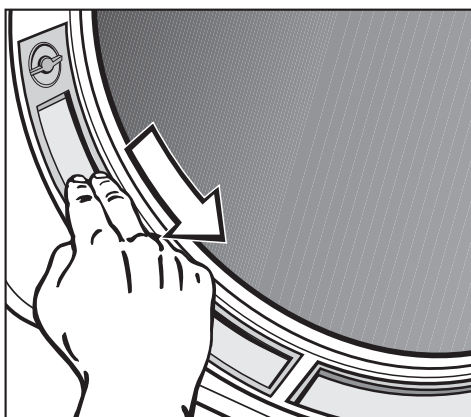

- Enlevez les peluches des deux filtres demi-lune d'ouverture de porte avec la main ou avec un aspirateur.
- Fermez la porte.

* Contrôlez toujours les filtres à peluches lorsque le message *Nettoyer filtres/cond.* ou *Nettoyer filtres* est affiché.

Nettoyage à l'eau

Les filtres ne doivent être passés à l'eau que si les peluches collent ou qu'ils sont bouchés.

- Ouvrez la porte et enlevez le grand filtre de la contreporte.

Vous pouvez également enlever les deux filtres de l'ouverture de chargement :

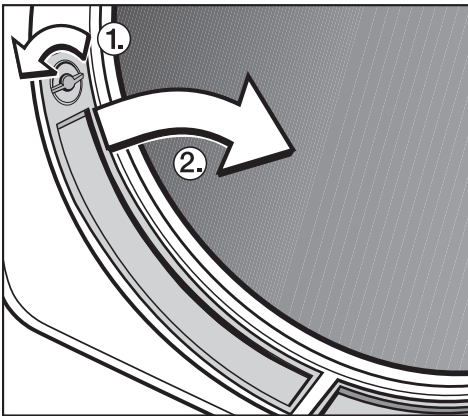

- Tournez le bouton ① et enlevez les filtres à peluches (en les tenant par le bouton) en les tirant vers le milieu ②.
- Nettoyez tous les filtres sous l'eau chaude.
- Secouez les filtres jusqu'à ce qu'ils soient bien égouttés.
- Séchez-les.
- Nettoyez également l'espace de circulation d'air sous les filtres, par exemple avec un aspirateur.

⚠ Les filtres doivent être secs lorsque vous les remontez. Les filtres mouillés peuvent altérer le résultat du séchage !

- Insérez le grand filtre dans le bon sens, dans la contreporte jusqu'en butée.
- Remettez les filtres dans l'ouverture de chargement et enfoncez-les par le haut.
- Verrouillez les deux boutons.

Nettoyage du sèche-linge

Débranchez le sèche-linge.

- Nettoyez la carrosserie et le bandeau de commande avec un peu d'eau et du liquide vaisselle.
- Vous pouvez nettoyer les parties en inox (tambour par exemple) avec un produit nettoyant spécial inox.

N'utilisez **pas** de détergents contenant des solvants, de produits abrasifs, pour vitres ou multi-usages. Ils pourraient endommager les surfaces en plastique et d'autres pièces de l'appareil.

- Séchez toutes les pièces avec un chiffon doux.

Nettoyage et entretien

Nettoyage du condenseur

Les restes de produit lessiviel, les cheveux et les peluches fines présentes dans l'air de séchage peuvent traverser les filtres et obstruer le condenseur.

Les particules de poussières de l'air de refroidissement prélevé dans le local d'installation peuvent également obstruer le condenseur.

Contrôlez le condenseur au moins 2 x par an et également lorsque le message de contrôle *Nettoyer filtres/cond.* est affiché. En cas d'utilisation fréquente, au moins après environ 100 séchages. Nettoyez-le dès que c'est nécessaire.

Enlever le condenseur

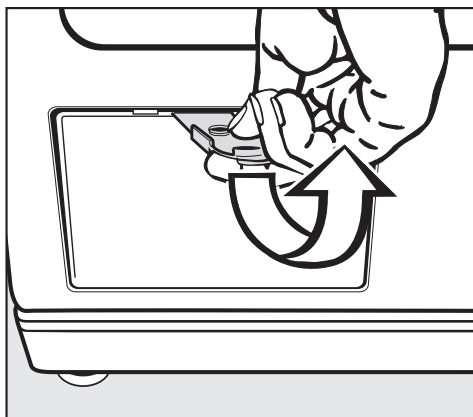

- Ouvrez la trappe d'accès.
- Enlevez la trappe de biais par le haut et posez-la sur le côté.

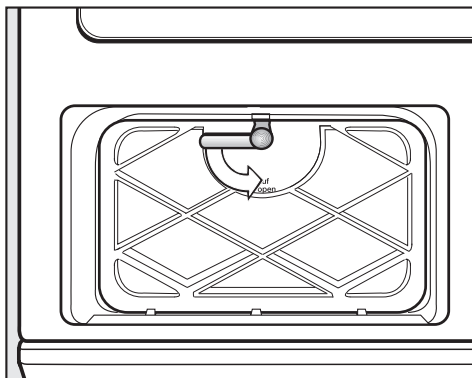

- Tournez le verrou du couvercle intérieur vers le bas.
- Abaissez le couvercle intérieur vers l'avant.
- Sortez-le de biais par le haut.

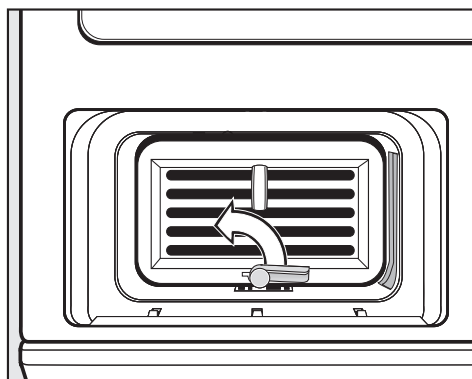

- Tournez le verrou sur le condenseur vers le haut (de manière à ce que le crochet du verrou se déclenche de la rainure).

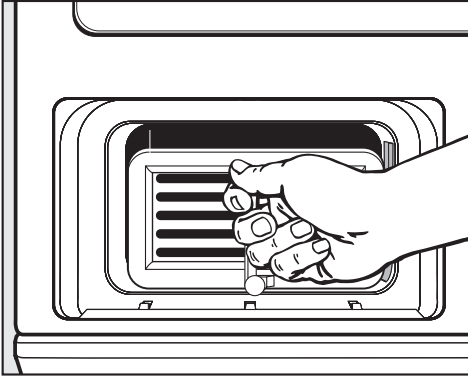

- Retirez le condenseur de son logement en tirant l'anneau.

Contrôle du condenseur

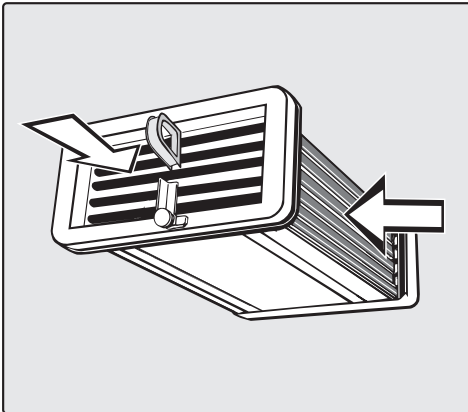

- Tenez le condenseur face à la lumière.
- Regardez dans le sens des flèches indiquées sur le croquis de dessus pour vérifier s'il y a des peluches à l'intérieur.

Si vous n'en voyez pas :

- remettez le condenseur (voir page suivante)

Si vous en voyez :

- nettoyez le condenseur comme décrit plus bas.

Nettoyage du condenseur

- **Pour rincer le condenseur, respecter impérativement les positions représentées sur le croquis !**

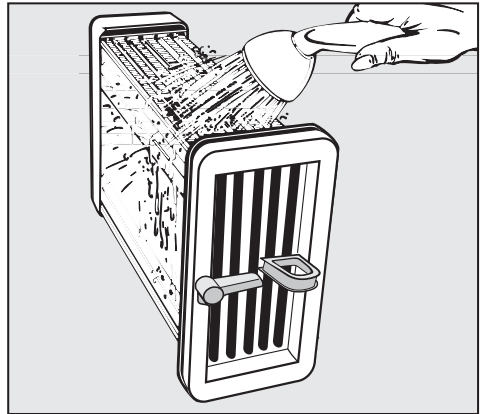

- Rincez le condenseur sur la longueur avec un jet d'eau - voir croquis ci-dessus.

Nettoyage et entretien



- Rincez ensuite l'avant avec le jet d'eau.
- Enlevez toutes les salissures encore visibles (voir "Contrôle du condenseur"). Rincez autant de fois que nécessaire.
- Nettoyez les joints en caoutchouc sans toutefois les démonter ni les tordre.

Contrôle et nettoyage du logement de condenseur

- Vérifiez si le logement du condenseur comporte des peluches.

Enlevez celles que vous pouvez atteindre de la main avec un chiffon humide.

Remontage du condenseur

- Insérez le condenseur jusqu'au fond du logement. L'anneau du condenseur doit être en haut et le verrou en bas.
- Tournez le verrou du condenseur à l'horizontale de manière à ce que le crochet s'enclenche nettement dans la rainure du bas.

Avant de poser le couvercle intérieur, vérifiez que le joint est bien enfoncé dans la rainure.

- Posez le couvercle intérieur en positionnant les crochets vers le bas. Tenez le couvercle de biais et le presser légèrement vers le bas.
- Pressez le couvercle et verrouillez-le avec le verrou. Le verrou doit être disposé horizontalement.
- Reposez le couvercle extérieur en bas et pressez-le en haut jusqu'à ce qu'il s'enclenche.

 Il est indispensable de positionner et de verrouiller correctement le condenseur et le couvercle pour garantir l'étanchéité du système de condensation !



Que faire si... . ?

Vous pouvez remédier vous-même à la plupart des anomalies. Vous économiserez dans de nombreux cas du temps et des frais en n'appelant pas le service après vente.

Les tableaux suivants vous aideront à déceler l'origine de la panne et à y remédier. Néanmoins, il faut savoir que :

 Les interventions techniques doivent être exécutées exclusivement par des professionnels. Les réparations incorrectes peuvent entraîner de graves dangers pour l'utilisateur.

Messages de contrôle et de défaut affichés

Problème	Cause	Solution
 Vérifier charge + interruption de programme, signal sonore	Il ne s'agit pas d'une anomalie. L'électronique détecte l'absence de linge dans le tambour et interrompt le programme. Si les pièces de linge chargées sont peu nombreuses ou que le linge est déjà sec, le même message d'erreur peut s'afficher.	Si vous désirez sécher une seule pièce de linge, utilisez dorénavant le programme Air chaud. Pour effacer le message : – ouvrir la porte
 Vider le réservoir + phase de refroidissement, signal sonore	Le réservoir d'eau condensée est plein ou le tuyau de vidange est plié ou bouché.	– Videz l'eau condensée ou contrôlez le tuyau de vidange. Pour effacer le message : – arrêtez le sèche-linge puis remettez-le en marche.

Recherche des anomalies



Problème	Cause	Solution
<p>Nettoyer filtres/cond. ou "Nettoyer filtres" est affiché à la fin du programme</p>	<ul style="list-style-type: none"> – Les conditions de fonctionnement du sèche-linge ne sont pas optimales. Cause possible : des peluches ou des restes de lessive bouchent les filtres. – Lorsqu'un grand oreiller est séché en programme <i>Grand oreiller</i>, le message peut être affiché mais ce n'est pas un défaut. 	<ul style="list-style-type: none"> – En général, il suffit de nettoyer les filtres. Si cela ne suffit pas, vérifiez toutes les causes énoncées ci-dessous dans la rubrique "le séchage dure très longtemps ou est interrompu". <p>Pour supprimer le rappel :</p> <ul style="list-style-type: none"> – arrêtez le sèche-linge puis remettez-le en marche. <p>Vous pouvez régler quand <i>Nettoyer filtres/cond.</i> doit s'afficher (chapitre "Menu Réglages", Paragraphe Nettoyage filtres/condenseur").</p>
<p>⊗ Nettoyer filtres/condenseur ou "Nettoyer filtres" est affiché + interruption de programme, signal sonore</p>	<p>Les causes possibles et leurs solutions sont décrites plus haut.</p>	<p>Pour effacer le message :</p> <ul style="list-style-type: none"> – arrêtez le sèche-linge puis remettez-le en marche. – Démarrez un programme. – Si le message d'erreur apparaît de nouveau, appelez le S.A.V.
<p>⚠ Défaut technique Appeler le SAV + interruption de programme, signal sonore</p>	<p>Il y a un défaut. Un code de défaut est également affiché, par ex. <i>F51</i>.</p>	<ul style="list-style-type: none"> – Arrêtez le sèche-linge et essayez de relancer le programme. – Si le message d'erreur apparaît de nouveau, appelez le SAV.

Autres anomalies		
Problème	Cause	Solution
<p>Le séchage dure très longtemps ou est interrompu.</p> <p>Le message de contrôle suivant peut apparaître même si les filtres ont été nettoyés : <i>Nettoyer filtres</i> ou <i>Nettoyer filtres/cond.</i></p>	<p>Veillez contrôler toutes les causes possibles du défaut et arrêter le sèche-linge puis le réenclencher.</p>	
	L'apport et l'évacuation d'air sont insuffisantes car la pièce est trop petite. La température ambiante a fortement augmenté.	Ouvrez la porte ou la fenêtre afin que la température de la pièce n'augmente pas trop.
	Les fentes d'aération sous la porte sont bouchées.	– Enlevez les objets gênants.
	Les filtres sont bouchés par les peluches ou ont été nettoyés et reposés sans avoir été séchés.	– Enlevez les peluches. – Les filtres doivent être secs.
	Les restes de lessive, les cheveux et les peluches fines peuvent obstruer le condenseur.	Le condenseur doit être contrôlé et nettoyé régulièrement.
	Les textiles n'ont pas été suffisamment essorés.	Essorez votre linge à la vitesse maximale dans le lave-linge.
	Surcharge du sèche-linge.	Respectez la charge maximale de chaque programme de séchage.
Les fermetures éclair métalliques ont perturbé la mesure de degré d'humidité du linge.	– Veuillez dorénavant ouvrir les fermetures éclair. Si le problème se reproduit, séchez le linge avec des grandes fermetures éclair en programme air chaud uniquement.	
<p>Le linge n'est pas suffisamment sec.</p>	La charge est composée de divers textiles.	<p>– Finissez le séchage avec le programme Air chaud.</p> <p>– Sélectionnez la prochaine fois un programme approprié.</p>

Recherche des anomalies

Problème	Cause	Solution
Après nettoyage du condenseur, de l'eau s'échappe du sèche-linge.	<ul style="list-style-type: none">– Le couvercle du condenseur et/ou le condenseur ne sont pas bien posés ni verrouillés.– Des peluches sont accumulées dans le logement du condenseur.	<ul style="list-style-type: none">– Vérifiez que le couvercle intérieur et le condenseur sont correctement posés.– Vérifiez également leurs joints d'étanchéité.– Enlevez les peluches visibles du logement avec un chiffon.
Les pièces de linge en fibres synthétiques sont chargées d'électricité statique après le séchage.	Les textiles synthétiques ont tendance à se charger électriquement.	Pendant le lavage en machine, l'utilisation d'un assouplissant au dernier rinçage peut diminuer l'accumulation d'électricité statique au séchage.
Des peluches se sont formées.	Au séchage, les peluches qui se forment en portant et en lavant les vêtements se détachent. Le sèche-linge sollicite peu le linge et n'a aucune influence sur sa durée de vie. Ceci a été prouvé par des instituts de recherche.	Les peluches sont retenues par des filtres et peuvent facilement être enlevées (voir chapitre "Nettoyage et entretien").
Les oreillers remplis de plumes dégagent une odeur après le séchage.	Les plumes sont un produit naturel. Elles sont donc susceptibles de dégager une odeur plus ou moins prononcée lorsqu'elles sont chauffées.	Après le séchage, cette odeur s'amenuise grâce à l'aération naturelle des oreillers.

Recherche des anomalies

Problème	Cause	Solution
Le programme ne démarre pas, l'affichage reste sombre.	La cause n'est pas identifiable.	<ul style="list-style-type: none"> – Le sèche-linge est-il enclenché ? – La prise est-elle branchée ? – La porte est-elle fermée ? – Le fusible est-il en état ?
L'éclairage de tambour n'est pas allumé.	L'éclairage s'éteint automatiquement (économie d'énergie).	Arrêtez le sèche-linge et remettez-le en marche.
	L'ampoule est défectueuse.	Vous pouvez la remplacer : voir à la fin de ce chapitre.
Une langue étrangère s'affiche.	Le réglage de la langue a été modifié.	Modifiez le réglage de la langue. Le symbole de drapeau  vous sert de repère (voir à la fin du mode d'emploi : <i>langue</i> ).
La diode située à côté de la touche <i>Départ/Arrêt</i> clignote lorsque vous sélectionnez le programme.	Il ne s'agit pas d'une anomalie. Le clignotement indique qu'un programme peut être démarré.	Après le démarrage du programme, la touche ne clignote plus, elle reste allumée.
L'affichage est sombre. L'anneau lumineux est éteint. Le voyant de la touche <i>Départ/Arrêt</i> clignote lentement.	L'affichage a été coupé automatiquement pour économiser de l'énergie (veille).	Appuyer sur une touche pour que l'écran s'éclaire.
	Si le problème n'est pas réglé, il s'agit d'un défaut.	Contactez le service après-vente.

Recherche des anomalies

Remplacement de l'ampoule

Débranchez le sèche-linge.

- Ouvrez la porte.

Le cache de l'éclairage est situé en haut de l'ouverture de chargement.

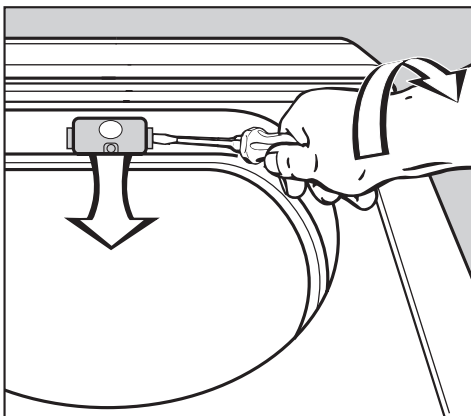

- Insérez un outil du commerce* sous l'arête latérale du cache de l'ampoule en forçant légèrement.

* par ex. un tournevis pour vis à tête fendue large

- Tournez le poignet pour ouvrir le cache avec une légère pression.

Le cache s'ouvre vers le bas.

Procurez-vous une ampoule thermorésistante exclusivement chez un revendeur Miele ou au SAV de la marque.

Utilisez une ampoule de type et de la puissance maximale indiqués sur la plaque signalétique et sur le cache de l'éclairage.

- Remplacez l'ampoule.
- Relevez le cache et appuyez sur les deux côtés pour qu'il s'enclenche.

⚠ Veillez à reposer le cache correctement. Un court-circuit pourrait se produire en cas de pénétration d'humidité.

Réparations

En cas de pannes auxquelles vous ne pouvez remédier vous-même, contactez :

- votre revendeur Miele ou
- Miele Assistance.

F France: 0810061000
(prix appel local)

Veuillez indiquer le modèle et la référence de votre sèche-linge.

Ces deux indications figurent sur la plaque signalétique placée en dessous de l'ouverture de chargement à droite.

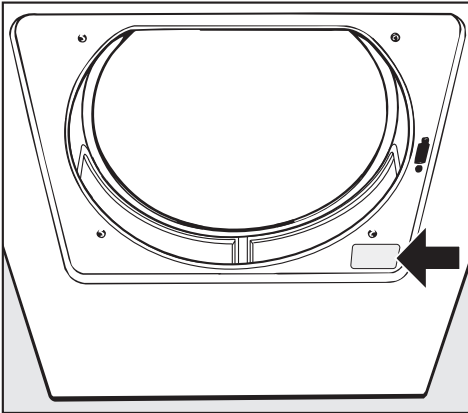

Mise à jour de la programmation (diode PC)

La diode **PC** est prévue pour l'actualisation par un technicien des programmes de séchage en fonction des évolutions techniques prévisibles.

La programmation de votre sèche-linge pourra ainsi être adaptée aux progrès en matière de textiles et procédés de séchage.

Miele vous signalera les possibilités d'actualiser votre sèche-linge.

Accessoires en option

Les accessoires de ce sèche-linge sont disponibles chez les revendeurs Miele ou au SAV Miele.

Installation et raccordement

Vue de face

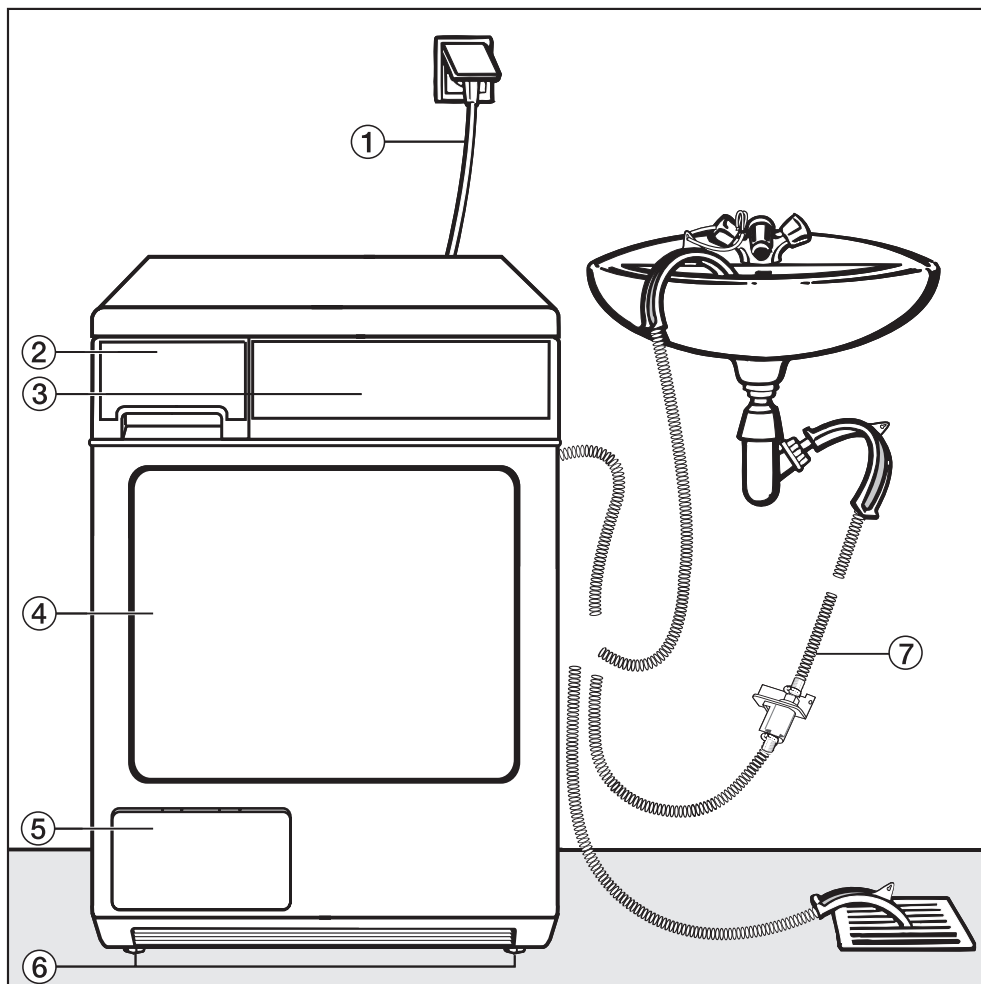

- ① Cordon d'alimentation
- ② Réservoir d'eau condensée
- ③ Bandeau de commande
- ④ Porte
- ⑤ Trappe du condenseur

- ⑥ 4 pieds à vis réglables en hauteur
- Alternative au réservoir d'eau condensée :
- ⑦ Tuyau de vidange pour l'eau condensée (avec support recourbé).

Vue de l'arrière

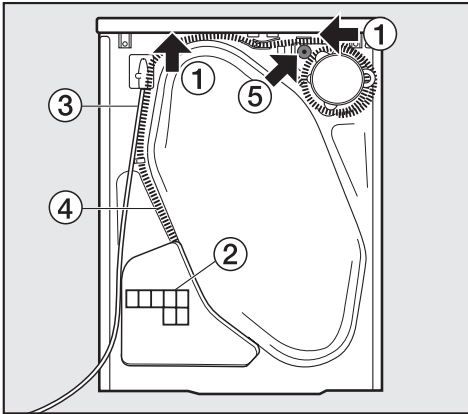

- ① Prises de main sous le couvercle pour le transport (flèches)
- ② Ouverture d'aspiration pour le refroidissement du condenseur.
- ③ Cordon d'alimentation
- ④ Tuyau d'évacuation de l'eau condensée
- ⑤ Accessoires de raccordement à un siphon de lavabo

Lieu d'installation

⚠ Aucune porte, porte coulissante ou porte avec les charnières du côté opposé ne doit se trouver dans la plage de pivotement de la porte du sèche-linge.

Transport sur le lieu d'installation

Le rebord arrière de couvercle est doté de prises de mains qui facilitent le transport. Pour le transport de l'appareil du socle d'emballage au lieu d'installation, prenez-le par les pieds avant

et par les prises de mains à l'arrière du couvercle.

Encastrement sous un plan de travail

⚠ Un **jeu d'encastrement*** est nécessaire. Il doit être monté par un professionnel agréé par Miele. La tôle jointe au jeu d'encastrement remplace le couvercle de l'appareil. Le montage de la tôle est absolument nécessaire, pour des raisons de sécurité électrique.

- Une notice de montage est fournie avec le jeu d'encastrement.
- Le temps de séchage peut être prolongé du fait de l'encastrement.
- Le raccordement électrique doit être installé à proximité du sèche-linge et être accessible.

En cas de hauteurs de niche de :

- 830-840 mm, des pieds à vis* plus longs sont disponibles.
- 870-885 / 915-930 mm un / deux cadres de surélévation sont nécessaires.

* accessoire Miele en option

Remontage du couvercle

Si vous avez démonté le couvercle pour encastrer le sèche-linge, vérifiez après l'avoir remonté qu'il est bien fixé à l'arrière. Ceci permet de transporter l'appareil en toute sécurité.

Installation et raccordement

Calage du sèche-linge

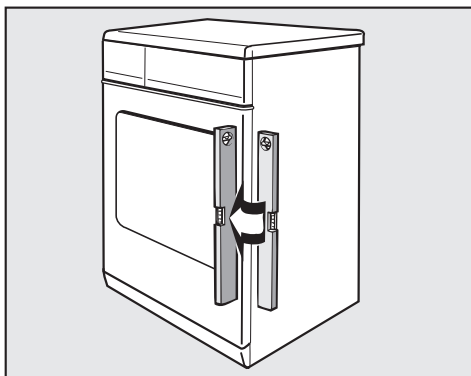

Le sèche-linge doit être d'aplomb afin de fonctionner parfaitement.

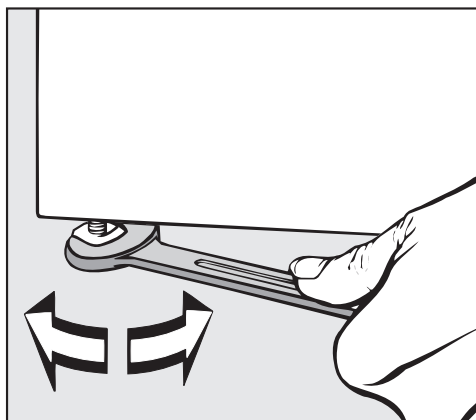

- Compensez les inégalités du sol avec les pieds à vis.

⚠ Ne pas couvrir les ouvertures d'arrivée et de sortie d'air à l'avant ! Sinon le refroidissement du condenseur n'est pas suffisant.

Local

L'air de refroidissement aspiré pour le séchage est évacué par l'avant du sèche-linge et réchauffe l'air ambiant. C'est pourquoi, si le local est de petite taille, vous devez prévoir une aération suffisante. Dans le cas contraire, le temps de programme serait allongé et la consommation d'énergie augmentée.

Colonne lave-linge/sèche-linge

Le sèche-linge peut être superposé à un lave-linge pour former une colonne. On utilise à cet effet un cadre de superposition* (WTV).

* accessoire Miele en option

⚠ Le montage du cadre de superposition* doit être effectué par un technicien agréé par Miele.

Avant le transport du sèche-linge (déménagement par ex.)

Une petite quantité d'eau condensée reste au niveau de la pompe après chaque séchage. Celle-ci peut s'écouler si l'on bascule le sèche-linge pour le transporter. Il est par conséquent recommandé de lancer le programme Air froid pendant une minute avant de déplacer le sèche-linge. Le reste de l'eau condensée est dirigé vers le réservoir d'eau condensée ou dans le tuyau de vidange.

Raccordement de la vidange d'eau condensée

Généralités

Pendant le séchage, l'eau qui se forme par suite de condensation est pompée par le tuyau de vidange à l'arrière du sèche-linge et envoyée vers le réservoir d'eau condensée.

Vous pouvez également vidanger l'eau avec un tuyau de vidange extérieur. Vous n'aurez plus besoin de vider le réservoir d'eau condensée.

Longueur du tuyau 1,50 m

Hauteur de refoulement maximale 1,50 m

Longueur de refoulement maximale 4,00 m

 Ce sèche-linge doit être équipé d'un clapet anti-retour en cas de conditions de montage spéciales (voir pages suivantes).

Accessoires en option

- rallonge de tuyau
- un clapet anti-retour (jeu de montage) pour évacuation externe (rallonge fournie).
Hauteur de refoulement maximum avec le clapet anti-retour : 1,00 m

Pose du tuyau de vidange.

 Ne pas tirer sur le tuyau de vidange, ne pas le tourner ni le tordre. Vous risquez de le détériorer.

- Il reste un peu d'eau dans le tuyau de vidange. Préparez un récipient pour la recueillir.

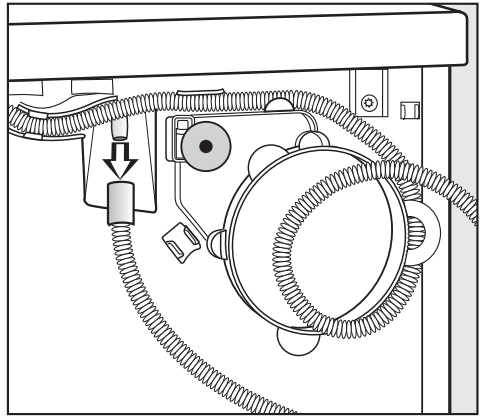

- Déboîtez le tuyau de vidange de la tubulure.
- Laissez couler l'eau restante dans le récipient.
- Détachez le tuyau de l'enroulement et tirez-le prudemment des supports de serrage.

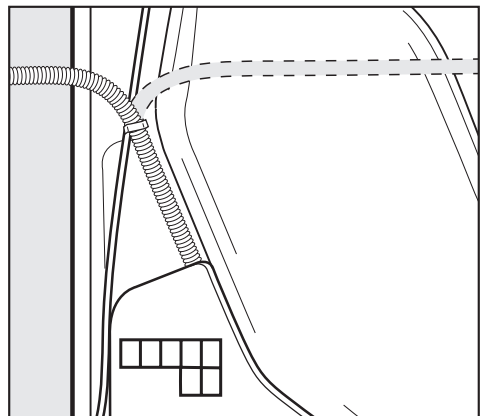

- Guidez le tuyau vers la droite ou la gauche en fonction des besoins.

Installation et raccordement

Laissez le tuyau dans le support du milieu (voir croquis précédent) afin qu'il ne soit pas tordu par mégarde.

Accrochez le tuyau de vidange (dans l'évier, la vidange au sol)

- Voir vue avant de l'appareil.

⚠ Bloquez le tuyau (en le fixant) pour éviter qu'il ne dérape si vous l'accrochez dans un lavabo. Sinon, l'eau de vidange pourrait provoquer des dégâts.

- Utilisez le support recourbé afin d'éviter que le tuyau de vidange se torde.

Conditions de raccordement spéciales requérant l'usage d'un clapet anti-retour

⚠ En cas de conditions de raccordement spéciales, un **clapet anti-retour (jeu de montage) pour évacuation externe** (accessoires en option) doit être utilisé. Sans quoi de l'eau pourrait fuir du sèche-linge et occasionner des dégâts.

Les conditions particulières de raccordement sont :

- raccordement au siphon de l'évier (voir ce qui suit).
- plusieurs possibilités de raccordement auxquelles par exemple les vidanges d'un lave-vaisselle ou d'un lave-linge sont **également** raccordées

Exemple : raccordement au siphon de l'évier

Vous pouvez raccorder directement le tuyau de vidange avec clapet antiretour à un siphon de lavabo spécial.

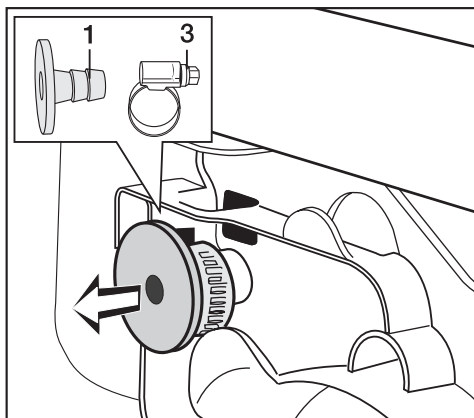

- Prenez les accessoires à l'arrière du sèche-linge : l'embout **1** et le collier de serrage **3**.

Installation et raccordement

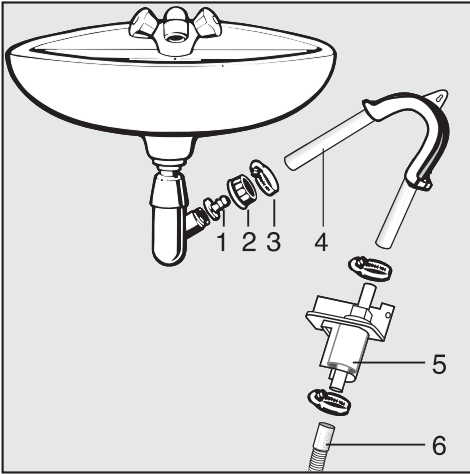

- 1 Embout
- 2 Ecou moleté pour évier
- 3 Collier de serrage
- 4 Extrémité du tuyau
- 5 Clapet anti-retour
- 6 Tuyau de vidange du sèche-linge

- Fixez l'embout **1** avec l'écrou moleté **2** sur le siphon du lavabo.

En général, l'écrou moleté est équipé d'une petite plaque que vous devez enlever.

- Posez l'extrémité du tuyau **4** sur l'embout **1**.
- Fixez le collier de serrage **3** juste derrière l'écrou moleté avec un tournevis.

 Le clapet antiretour **5** ne peut être monté que verticalement ou légèrement incliné (voir croquis). Si le clapet antiretour est monté horizontalement ou trop incliné, son bon fonctionnement n'est pas garanti !

- Installez le clapet antiretour **5** sur le tuyau de vidange **6** du sèche-linge (dans le bon sens, voir croquis).
- Fixez le clapet antiretour avec les colliers de serrage.

Installation et raccordement

Branchement électrique

Ce sèche-linge est livré avec un cordon d'alimentation de 2 m de long en monophasé ~ 230 V 50 Hz. Ne raccordez cet appareil qu'à une prise avec mise à la terre.

Le branchement doit être conforme aux normes EDF.

Il est interdit de brancher l'appareil en utilisant des rallonges, boîtiers multiprises, etc. pour éviter tout risque d'incendie potentiel.

Afin d'améliorer la sécurité nous vous conseillons de monter en amont de l'appareil un disjoncteur différentiel avec courant de déclenchement à 30 mA.

La plaque signalétique vous indique la puissance de raccordement et le fusible. Comparez ces indications avec celles de votre réseau électrique.

Consommations

Programme	Charge	Phase d'essorage finale en lave-linge	Energie	Durée
	kg*	tr/min	kWh	Minutes
Coton Séchage normal	6,0	800 (70 % d'humidité résiduelle)**	3,80	102
		1000 (60 % d'humidité résiduelle)***	3,30	89
		1200	3,00	81
		1400	2,85	78
		1600	2,75	75
		1800	2,50	69
Coton Fer à repasser ΔΔ	6,0	800 (70 % d'humidité résiduelle)**	3,20	84
		1000 (60 % d'humidité résiduelle)***	2,65	71
		1200	2,35	63
		1400	2,20	60
		1600	2,10	57
		1800	1,80	51
Synthétique séchage normal	3,0	1000 (50 % d'humidité résiduelle)**	1,45	44
		1200 (40 % d'humidité résiduelle)***	1,20	37
Synthétique fer à repasser	3,0	1200	1,00	32
Délicat séchage normal	2,0	800	1,40	95
Automatic séchage normal	3,5	800	2,10	85
Chemises séchage normal	2,0	600	1,15	41
Jeans séchage normal	3,0	900	2,00	96
Finish laine	2,0	1000	0,15	4
Finish soie	1,0	400	0,15	5
Défroissage	3,0	1000	0,30	8
Textile sport séchage normal	2,0	600	1,45	65
Textile moderne séchage normal	2,0	800	1,95	105
Imperméabilisation	2,0	800	1,55	72
Coton hygiène	6,0	1000	3,70	118
Synthétique hygiène	3,0	1200	1,45	58
Grand oreiller	1,2	1200	2,75	198

* Poids du linge sec

** Programme de contrôle suivant norme EN 61121:2000

*** Programme de contrôle suivant norme EN 61121:2005

Les valeurs non suivies d'une étoile ont été déterminées à partir de la norme EN 61121:2000

Contrôles suivant EN 61121 : effectuer une phase de séchage avec 3 kg de coton présentant une humidité résiduelle de 70% en programme Coton séchage normal sans sélectionner les options avant de procéder aux contrôles d'évaluation.

Les valeurs annoncées peuvent varier en fonction de la charge, du type de linge, de l'humidité résiduelle après l'essorage, des variations sur le réseau d'alimentation électrique et des options choisies.

Caractéristiques techniques

Hauteur	850 mm
Hauteur pour encastrément	820 mm
Largeur	595 mm
Profondeur	580 mm
Profondeur porte ouverte	1 060 mm
sous plan	oui
colonne lave-linge/sèche-linge	oui
Poids	54 kg
Volume du tambour	111 l
Charge	6 kg (poids du linge sec)
Volume du réservoir d'eau condensée	env. 3,5 l
Longueur du tuyau	1,5 m
Hauteur de refoulement maximum	1,5 m
Longueur de refoulement maximum	4 m
Longueur du cordon d'alimentation	2 m
Tension	voir plaque signalétique
Puissance de raccordement	voir plaque signalétique
Fusible	voir plaque signalétique
Puissance de l'ampoule	voir plaque signalétique
Consommation d'énergie	cf. chapitre "Consommations"
Labels de conformité	CEM, VDE

Menu Réglages pour la modification des valeurs standard

Ces réglages permettent d'adapter l'électronique du sèche-linge à différents besoins.
Vous pouvez modifier ces réglages à tout moment.

Menu Réglages 🚩

Menu Réglages

- ouvrir

- Fermez la porte.
- Mettez le sèche-linge en marche.
- Pressez les deux touches de menu simultanément jusqu'à ce qu'il s'affiche :

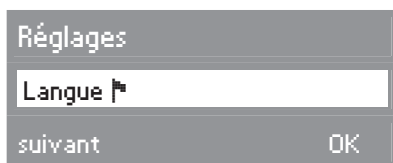

Vous êtes à présent dans le menu *Réglages*.

Sélectionnez le réglage souhaité avec la touche de *menu* de gauche **suivant** et confirmez avec la touche de *menu* de droite **OK**.

- terminer



- Pressez la touche de *menu* de droite **OK**.

Langue 🚩

Vous pouvez choisir entre plusieurs langues pour l'affichage.

- Sélectionnez la langue souhaitée en pressant la touche de *menu* gauche ► (*suivant*).

La langue réglée est suivi d'une coche ✓.

Le drapeau 🚩 derrière le mot *Langue* sert de repère, au cas où une langue que vous ne comprenez pas aurait été programmée.

Heure

Vous pouvez décider d'afficher l'heure sur 12 heures ou 24 heures ou de ne pas l'afficher. Vous pouvez également régler l'heure.

Régler le format de temps

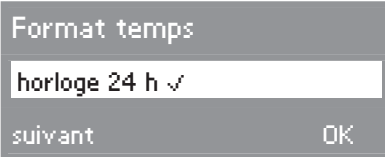

- Sélectionnez le format de temps souhaité avec la touche de *menu* de gauche **suivant** et confirmez avec la touche de *menu* de droite **OK**.

Réglage de l'heure

- Sélectionnez le sous-menu Heure et réglez-le à l'aide des touches de *menu*.

Paliers séchage

Vous pouvez modifier les paliers de séchage des programmes *Coton (BW)* et *Synthétique (PL)*.

La barre vous indique le réglage choisi. Réglage d'usine : intermédiaire.

- $\Delta\Delta\Delta$ (plus humide)
la durée de programme est raccourcie
- Δ (plus sec)
la durée de programme est allongée

Prolongation refroid.

Vous pouvez prolonger la phase de refroidissement avant la fin du programme. Les textiles sont mieux refroidis.

La barre vous indique le réglage choisi. Réglage d'usine : 0 min (phase de refroidissement normale).

La durée de programme peut être rallongée par pas de deux minutes jusqu'à 18 minutes maximum.

La prolongation du temps de refroidissement n'opère pas en programme Air chaud/froid, Défroissage et Finish.

Menu Réglages

Rappel nettoyage

Les peluches doivent être enlevées après le séchage. L'affichage *Nettoyer filtres* ou *Nettoyer filtres/cond.* vous rappelle de le faire dès qu'une certaine quantité de peluches est dépassée. Vous pouvez décider à partir de quelle quantité de peluches l'appareil vous conseillera de nettoyer les filtres.

Testez les différentes options afin de découvrir laquelle vous convient le mieux.

normal

Réglage d'usine

sensible

Nettoyer filtres/cond. est affiché dès qu'il y a une faible accumulation de peluches

désactivé

Nettoyer filtres/cond. ne s'affiche pas

non sensible

Nettoyer filtres/cond. n'apparaît qu'en cas de forte quantité de peluches

L'option réglée est suivie d'une coche.

Code

Le code protège votre sèche-linge contre une utilisation intempestive.

Lorsque le code est activé, le code doit être entré afin de pouvoir utiliser le sèche-linge.

Activer le code



- Pressez la touche de *menu* de droite **OK**.
- Le système vous demande d'entrer un code. Le code est **250** : il ne peut pas être modifié.

Entrer le code



- Entrez le premier chiffre avec la touche *menu* de gauche. Validez le chiffre avec la touche de *menu* droite **OK**. Vous pouvez à présent entrer le deuxième chiffre.
- Répétez l'opération jusqu'à ce que les trois chiffres soient saisis.



- Validez le code avec la touche de *menu* de droite **OK** ou si vous voulez corriger, pressez la touche de *menu* gauche - touche **retour** .

L'affichage suivant apparaît :

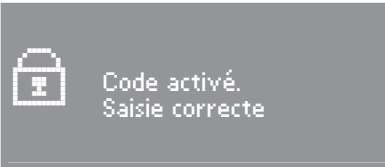

Après l'arrêt, le sèche-linge ne peut être utilisé qu'en entrant le code.

Utiliser le sèche-linge avec le code

Dès que vous mettez la machine en marche celle-ci vous demande le code.

- Entrez le code de verrouillage comme décrit précédemment et validez-le.

Le sèche-linge peut de nouveau être utilisé.

Désactiver le code

Procédez comme pour l'activation du code.

Menu Réglages

Signal sonore

Le signal sonore possède deux niveaux sonores.

normal (réglage d'usine)

Le signal sonore retentit *normalement* à la fin du programme.

fort

Le signal sonore retentit *fortement* à la fin du programme.

L'option réglée est suivie d'une coche.

Bip de validation

Chaque pression sur une touche est confirmée par un bip de validation.

L'option réglée est suivie d'une coche ✓.

Réglage d'usine : désactivé.

Contraste

Luminosité

Vous disposez de 10 niveaux de réglage du contraste et de la luminosité de l'affichage.

La barre vous indique le réglage choisi.
Réglage d'usine : intermédiaire.

Veille

L'affichage s'assombrit après 10 minutes et la touche *Départ/Arrêt* clignote lentement pour économiser l'énergie.

Vous avez le choix entre 2 options :

activé

La veille est activée après 10 minutes :

- si aucune sélection n'est effectuée après la mise en marche.
- pendant le programme en cours.
- après la fin du programme.

désactivée pdt fonct.
(réglage d'usine)

- La veille est activée après 10 minutes, comme décrit en haut, mais pas pendant le programme en cours.

Pour réactiver l'écran, appuyer sur n'importe quelle touche.

L'option réglée est suivie d'une coche ✓.

Mémoire

L'électronique enregistre le degré de séchage et les options que vous avez sélectionnés avec le programme de séchage actuel.

L'option réglée est suivie d'une coche ✓.

Réglage d'usine : désactivé.