



MARQUE: ROSIERES

REFERENCE: RCV 5471 PN

CODIC: 2853175



RcV 5471

ROSIÈRES

NOTICE D'EMPLOI ET D'INSTALLATION
DES CUISINIÈRES

FR

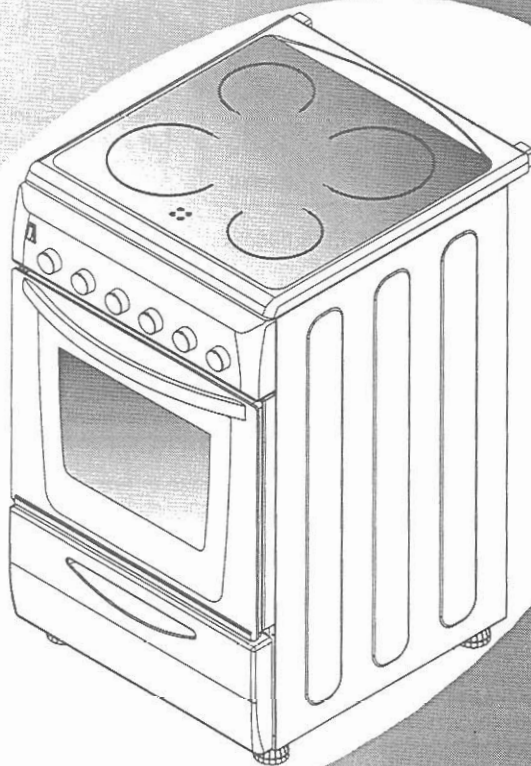

USINES DE ROSIÈRES - 30, rue Y.LACELLE - Rosières - 18400 - Lunery - France

RECOMMANDATIONS

LIRE ATTENTIVEMENT LA NOTICE POUR VOUS PERMETTRE DE TIRER LE MEILLEUR PARTI DE VOTRE APPAREIL.

Nous vous conseillons de conserver la notice d'installation et d'utilisation pour toute consultation ultérieure. Avant installation de la cuisinière, il faut relever le numéro de série de l'appareil sur la plaque signalétique et le noter cidessous, en cas d'éventuelle demande d'intervention du service après-vente.

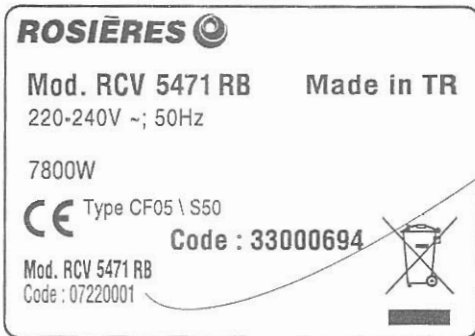

Mod. RCV 5471 RB
Code : 07220001 — Numéro de série

*Plaque signalétique située sur
la partie postérieure de la cuisinière.*

NOTRE RESPONSABILITE NE SAURAIT ETRE ENGAGEE EN CAS DE NON RESPECT DES INSTRUCTIONS FOURNIES DANS LA NOTICE.

Toutes ces caractéristiques sont données à titre indicatif. Soucieux de toujours améliorer la qualité de sa production, le constructeur pourra apporter aux appareils des modifications liées à l'évolution technique en respectant les conditions fixées à l'article R 132-2 du Code de la Consommation.

CE Produit compatible avec les Directives Européennes 73/23/EEC et 89/336/EEC, remplacées par 2006/95/EC et 2004/108/EC, et les modifications successives.

CONSIGNES DE SECURITE

- L'installation de votre appareil ainsi que le branchement électrique devront être confiés à un installateur agréé ou à un technicien de qualification similaire.
- La cuisinière possède des caractéristiques techniques définies et en aucun cas des modifications ne doivent être apportées sur cet appareil.
- Lorsque la cuisinière est en fonctionnement, la porte, les parties accessibles ainsi que tous les éléments chauffants sont brûlants ; nous recommandons donc de ne pas toucher et d'éloigner les jeunes enfants.**
- Nous recommandons après chaque utilisation, un petit nettoyage de l'appareil, pour éviter l'accumulation des saissures et des graisses celles-ci recuiraient à chaque nouvel usage et se carboniseraient en dégageant une fumée et des odeurs désagréables.
- Ne jamais utiliser de nettoyeur vapeur ou à haute pression pour le nettoyage du four.
- Si la cuisinière présente un défaut quelconque, ne pas la brancher ou la débrancher de l'alimentation générale et faire appel directement à un service technique recommandé par le fabricant.
- Ne pas stocker de produits inflammables dans la cuisinière ; ils pourraient s'enflammer lors d'une mise en route involontaire de l'appareil.
- Ne pas tapisser les parois du four avec des feuilles en aluminium ou des protections jetables du commerce. La feuille d'aluminium ou toute autre protection, en contact direct avec l'émail chauffé, risque de fondre et de détériorer l'émail du moufle.
- Ne pas s'appuyer et ne pas laisser les enfants s'asseoir sur la porte de four.
- Plus une cuisson est réalisée à température élevée, plus les projections risquent d'être importantes et ainsi favoriser l'encrassement de l'enceinte du four entraînant l'apparition des fumées. Il est donc préférable de modérer légèrement la température de cuisson et de rallonger le temps.
- Utiliser des gants thermiques de cuisine, pour enfourner ou pour retirer un plat du four.
- Lorsque vous cuisinez avec des graisses ou de l'huile, prendre garde de toujours surveiller le déroulement de la cuisson car les graisses ou l'huile surchauffées peuvent s'enflammer rapidement.

- Dans le cas improbable où une fêlure apparaîtrait sur la plaque vitrocéramique, déconnecter immédiatement l'appareil de l'alimentation pour éviter un risque de choc électrique et adressez-vous directement au service après-vente.
- Pendant le fonctionnement de la table vitrocéramique ou dans le cas de l'extinction d'un foyer, tant que le voyant de chaleur résiduelle est allumé, il est vivement conseillé d'éloigner les jeunes enfants.
- Ne jamais cuisiner directement sur la table vitrocéramique, employer des récipients.
- Placer toujours la casserole bien centrée sur le foyer utilisé.
- Ne pas faire glisser les casseroles sur la table : risque de rayures.
- Ne pas stocker d'objets lourds au dessus de la table, ils pourraient tomber et endommager la table.
- Cet appareil n'est pas destiné à être utilisé par des personnes (notamment les enfants) incapables, irresponsables ou sans connaissance sur l'utilisation du produit, à moins qu'elles ne soient surveillées, ou instruites sur l'utilisation de l'appareil, par une personne responsable de leur sécurité.

Surveillez les enfants pour être sûr qu'ils ne jouent pas avec l'appareil.

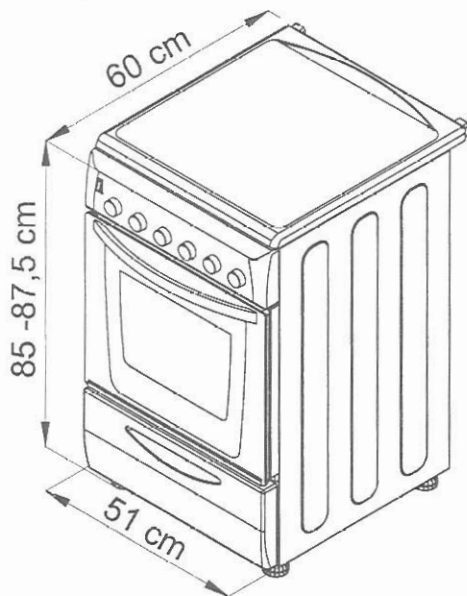

INSTALLATION

La mise en place fonctionnelle des appareils ménagers dans leur environnement est une opération délicate qui, si elle n'est pas correctement effectuée, peut avoir de graves conséquences sur la sécurité des consommateurs. Dans ces conditions, il est impératif de confier cette tâche à un professionnel qui la réalisera conformément aux normes techniques en vigueur. Si malgré cette recommandation, le consommateur réalisait lui-même l'installation, le constructeur déclinerait toute responsabilité en cas de défaillance technique du produit entraînant ou non des dommages aux biens et/ou aux personnes.

La cuisinière est de Classe 2 - Sous classe 1 ; les meubles juxtaposés à l'appareil ne doivent pas dépasser en hauteur le dessus de la cuisinière.

• **Pour l'installation, le technicien doit :**

- Régler la mise à niveau de la cuisinière par rapport au sol au moyen de pieds réglables livrés avec l'appareil.
- Ne pas retirer les butées à l'arrière de la cuisinière.
- Raccorder électriquement l'appareil en respectant les consignes.
- Nous recommandons lors de l'installation de l'appareil de ne pas l'installer sur un socle.

RACCORDEMENT ELECTRIQUE

L'installation recevant l'appareil doit être conforme aux normes en vigueur dans le pays d'installation (FRANCE : Norme NFC 15100). La Société décline toute responsabilité en cas de nonrespect de cette disposition.

Attention :

- . Le technicien doit, avant de procéder au raccordement, vérifier la tension d'alimentation indiquée au compteur, le réglage du disjoncteur, le calibre du fusible et la continuité de la terre de l'installation.
- . Le raccordement au réseau doit être effectué par une prise de courant avec prise de terre, ou par l'intermédiaire d'un dispositif à coupure omnipolaire ayant une distance d'ouverture des contacts d'au moins 3 mm.
- Si l'appareil comporte une prise de courant, il doit être installé de telle façon que la prise de courant soit accessible.
- . Le fil de protection vert/jaune doit être relié aux bornes de terre, de l'appareil d'une part et de l'installation d'autre part.
- . Notre responsabilité ne saurait être engagée pour tout incident ou des conséquences éventuelles qui pourraient survenir à l'usage d'un appareil non relié à la terre, ou relié à une terre dont la continuité serait défectueuse.
- . Toute intervention se rapportant au câble d'alimentation doit impérativement être réalisée par le Service après-vente ou une personne de qualification similaire.
- . Une inversion de la phase et du neutre sur les cuisinières peut entraîner un dysfonctionnement des produits.

CUISINIERE LIVREE SANS CORDON D'ALIMENTATION

La cuisinière est livrée sans câble d'alimentation. Elle est équipée d'une plaque à bornes permettant de choisir le type de raccordement électrique approprié à l'installation.

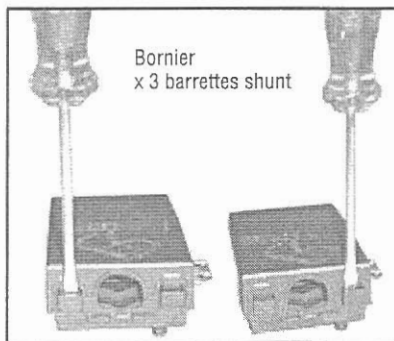
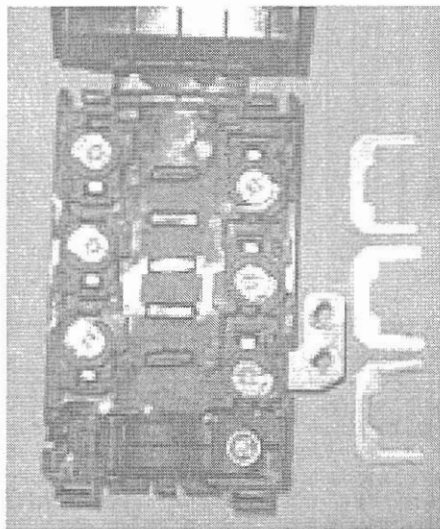

□ RACCORDEMENT AUX BORNES DE L'APPAREIL

Le bornier est situé à l'arrière de la cuisinière. Pour ouvrir le capot du bornier :

- repérer les deux languettes situées sur les côtés,
- placer la lame d'un tournevis à l'avant de chaque languette, enfoncer 1 et presser 2,
- soulever le capot.

Pour réaliser le raccordement :

- desserrer le serre-câble,
- passer le cordon dans le serre-câble,
- dénuder l'extrémité de chaque conducteur et les fixer sur les bornes, en respectant les repères et la mise en place des barrettes shunt comme indiqué sur le tableau de raccordement, et serrer le serre-câble.

Exemple de raccordement en monophasé.

1- Mise en place des pontets

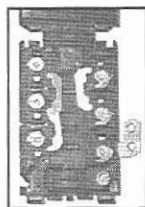

2- Passage du cordon dans le serre-câble

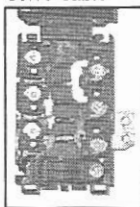

Attention : un mauvais serrage peut entraîner des risques d'échauffement dangereux au niveau du câble d'alimentation.

Lorsque l'opération de raccordement aux bornes de l'appareil est terminée, revisser le serre-câble et fermer le capot.

	Monophasé 220-240V~	Triphasé 380-415V3N~
Fusible	25 A	16 A
Câble - Section	3 G 2,5 mm ²	5 G 1,5 mm ²
Câble - Type	H05VV-F ou H05RR-F	H05VV-F ou H05RR-F

BRANCHEMENT SUR LA PLAQUE A BORNES	Monophasé		Triphasé	
	3	4	3	4
	2	5	2	5
	1	PE	1	PE
		L		L1

L1: Phase shunter 1-2 et shunter 2-3	1 Phase
	2 Phase
	3 Phase
N: Neutre shunter 4-5	5 Neutre shunter 4-5
T: Terre	T Terre

Shunter: établir un pont à l'aide d'une barrette shunt

EQUIPEMENT DU FOUR selon modèle

Avant la première utilisation des différents accessoires, nous recommandons un nettoyage avec une éponge additionnée de produit lessiviel, suivi d'un rinçage et d'un séchage.

La grille simple sert de support aux moules et aux plats.



Le plat récolte-sauce est destiné à recevoir le jus des grillades. Il n'est à utiliser qu'en mode grilloir, Tournebroche, ou Turbogril (selon modèle de four).



Le tournebroche

Il est équipé d'une broche, de deux fourchettes et d'un support de broche.

- Retirer du four tous les accessoires,
- Poser le plat profond sur la sole du four.
- Embrocher la pièce à cuire, bien centrée entre les deux fourchettes.
- Poser la broche sur le support.
- Glisser le support et la broche sur le deuxième gradin en partant du bas. L'extrémité de la broche se trouve alors en face de l'ouverture du carré d'entraînement.
- Enclencher la broche dans le carré d'entraînement, sur le côté pour le modèle multifonction et au centre pour tous les autres modèles.

Carré d'entraînement

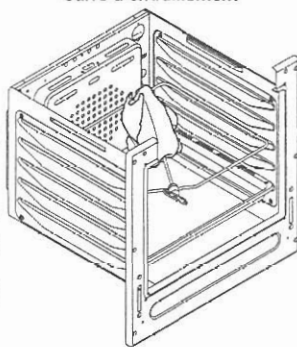

Attention : en cuisson autre que les modes Grilloir, Tournebroche, et Turbogril, le plat récolte-sauce doit être retiré du four.







Ne jamais utiliser le plat récolte-sauce comme plat à rôtir, il en résulterait des dégagements de fumée, des projections de graisse et un encrassement rapide du four.

Pendant l'utilisation du four, les accessoires non utilisés doivent être retirés du four.

Le préchauffage n'est pas utile avec le tournebroche.

TEMPS DE CUISSON en minutes en position Tournebroche :

Boeuf (1 kg)	20/30
Agneau, mouton (1 kg)	30/40
Veau, volaille (1 kg)	60/70
Porc (1 kg)	65/75

TOUCHES		
	SYMBOLE GRAPHIQUE	EN APPUYANT
	 Tournebroche	met en fonctionnement le tournebroche
VOYANTS		
	SYMBOLE GRAPHIQUE	S'AFFICHE
	T° atteinte  	Les résistances du four fonctionnent pour porter la température au réglage choisi ou pour la maintenir.
	Gril 	La résistance grilloire est en fonctionnement

UTILISATION DE LA TABLE DE CUISSON

CONSEILS D'UTILISATION

L'utilisation de récipients de qualité est nécessaire pour obtenir de bons résultats de cuisson :

- Utiliser des récipients de bonne qualité à fond plat et épais** : le fond rigoureusement plat supprimera les points de surchauffe sur lesquels les aliments attachent, et l'épaisseur du métal permettra une parfaite répartition de la chaleur.
- Veiller à ce que le fond des récipients soit sec** : lors du remplissage du récipient ou lorsqu'on utilise une casserole sortant du réfrigérateur, par exemple, s'assurer que l'ustensile est bien sec ; cette précaution évitera toute salissure sur le plan de cuisson.
- Utiliser des récipients d'un diamètre suffisant pour recouvrir entièrement le foyer** : il convient de veiller à ce que le fond soit au moins aussi grand que la zone de cuisson. Si le fond est légèrement plus grand, l'énergie est utilisée de manière optimale.

LE CHOIX DES RECIPIENTS

Les informations suivantes vous aideront à choisir les récipients les mieux adaptés pour obtenir de bons résultats.



Étiquettes indiquant la compatibilité du récipient avec la table vitrocéramique.

Inox : conseillé. Spécialement bon avec fond "Sandwich". Le fond "Sandwich" allie les qualités de l'inox (aspect, durabilité et stabilité) avec les avantages de l'aluminium ou du cuivre (transmission de la chaleur et répartition uniforme).

Aluminium : fond épais recommandé. Bonne conductivité.

Attention : les résidus d'aluminium apparaissent quelquefois sous forme de traces sur la table, mais peuvent être enlevés s'ils sont nettoyés rapidement. L'aluminium de faible épaisseur ne doit pas être utilisé.

Fonte / Vitrocéramique : Déconseillé. Bonne performance mais peut rayer la surface.

Fond en cuivre : fond épais recommandé. Bonne performance, mais le cuivre peut laisser des traces qui peuvent apparaître comme des rayures. Elles peuvent être enlevées si la table est nettoyée rapidement. Cependant, ne pas laisser évaporer l'eau des récipients complètement, le métal surchauffé peut adhérer à la surface. Un récipient en cuivre surchauffé peut laisser des traces qui risquent de tacher définitivement la table.

Porcelaine / Acier émaillé : bonne performance. Seulement avec fond plat, peu épais et lisse.

La table vitrocéramique est dotée de différents foyers :

Le foyer high light : la table vitrocéramique permet de mettre davantage à profit la chaleur élevée fournie par les foyers high light, recréant ainsi le traditionnel et classique "coup de feu". Les modifications structurelles maintiennent inaltéré les propriétés de résistance du verre aux températures élevées et améliorent la capacité de contrôle de la puissance distribuée. Avec le principe du "Coup de feu", on obtient une prestation améliorée de 15% en fin d'efficacité de cuisson.

Le foyer halolight : alliance de l'halogène (1/3) et de l'high light (2/3). La montée en température de ce foyer est très rapide. Permet de saisir une viande, d'obtenir une rapidité d'ébullition, de réaliser des cuissons violentes demandant une énergie très forte pour un temps très court.

UTILISATION

- Visualiser le repère correspondant au foyer nécessaire à la préparation.
- Pour démarrer vos cuissons, commencer à l'allure forte, et ramener ensuite à une allure intermédiaire, nécessaire à la cuisson, en tenant compte de la nature des mets et de leur volume.
- Le voyant de mise sous tension s'allume dès qu'un foyer est en fonctionnement, et s'éteint lorsque tous les foyers sont en position arrêt.
- Chaque foyer est relié à un voyant de chaleur résiduelle situé à l'avant de la table. Ce dernier s'allume dès que la température de surface est supérieure à environ 60°C. Il reste allumé même si le foyer est hors tension, et ce tant que la surface du foyer n'est pas suffisamment refroidie.
- Pour arrêter le foyer, ramener la manette correspondante sur la position "0". La table vitrocéramique 3 zones est équipée d'un foyer avec extension. Il offre la possibilité d'adapter le foyer par rapport au récipient utilisé.
- Pour le fonctionnement du foyer 1500 W, agir comme décrit précédemment.
- Pour le fonctionnement du foyer avec l'extension, tourner la manette dans le sens horaire, l'amener au-delà de la position 12, forcer le ressort jusqu'en butée et revenir sur la position nécessaire.
- En plaçant la manette sur la position "0", le foyer s'arrête dans sa totalité.

Positions : ces quelques exemples vous sont donnés à titre indicatif. L'expérience personnelle permet ensuite d'adapter ces réglages aux goûts et aux habitudes de chacun.

Positions	Quelques conseils...
1 - 2 Très doux	Maintien d'un plat chaud, beurre fondu, chocolat...
3 - 4 Doux	Mijotage, béchamel, ragoût, riz au lait, oeufs sur le plat...
5 - 6 Lent	Légumes secs, denrées surgelées, fruits, ébullition de l'eau
7 - 8 Moyen	Cuisson pommes vapeur, légumes frais, pâtes, crêpes, poissons ...
9-10 Fort	Mijotages plus importants, omelettes, steaks, tripes...
11-12 Vif	Steaks, escalopes

UTILISATION DU MINUTEUR COUPE-CIRCUIT

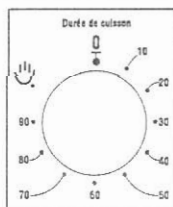

Il est possible de programmer la durée de cuisson et l'arrêt automatique du four (max. 90 minutes). Une fois le temps écoulé, la manette atteindra la position "0", une sonnerie retentira et le four s'arrêtera automatiquement.

Il est possible toutefois d'utiliser le four sans programmer un arrêt automatique, dans ce cas positionner la manette sur le symbole .

Attention : sans programmation d'une durée ou de la position manuelle , le four ne démarrera pas.

Attention : durant le fonctionnement du foyer, la surface de ce dernier devient obligatoirement très chaude, il est donc conseillé d'éloigner les jeunes enfants.

☐ LES MODES DE CUISSON AVEC LE FOUR ELECTRIQUE

Fonction	Température	Modes de cuisson (selon modèle)
 **	60 ÷ MAX	CONVECTION NATURELLE: utilisation simultanée de la résistance de sole et de voûte. Préchauffer le four environ 7 minutes. Idéale pour toutes les cuissons à l'ancienne, pour saisir les viandes rouges, les rosbifs, gigots, gibiers, le pain, les papillotes, les feuilletages. Placer la grille à un niveau moyen.
 *	60 ÷ 230	CHALEUR BRASSEE utilisation simultanée de la résistance de sole, de voûte et de la turbine qui brasse l'air dans l'enceinte du four. Fonction recommandée pour les volailles, les pâtisseries, les poissons, les légumes... La chaleur pénètre mieux à l'intérieur du mets à cuire et réduit le temps de cuisson, ainsi que le temps de préchauffage. Vous pouvez réaliser des cuissons combinées avec préparations identiques ou non sur un ou deux gradins. Ce mode de cuisson assure en effet une répartition homogène de la chaleur et ne mélange pas les odeurs. Prévoir une dizaine de minutes de plus, pour la cuisson combinée.
	60 ÷ 240	SOLE SEULE utilisation de la résistance inférieure. Idéale pour cuire toutes les préparations à base de pâte. Permet de bien cuire et de sécher la pâte d'une tarte sans brutaliser les fruits qui la garnissent. A utiliser pour les tartes, les quiches, les tourtes, les pâtés, et toutes cuissons nécessitant plus de chaleur et de rayonnement par le dessous. SOLE BRASSEE Idéale pour les tartes à fruits juteux, les tourtes, les quiches, les pâtés. Evite le dessèchement des aliments et favorise la levée pour les cuissons de cakes, pâte à pain et autres cuissons par le dessous. Placer la grille sur le gradin inférieur. Le préchauffage est nécessaire en Chaleur Brassée pendant une dizaine de minutes.
	220 ÷ 275	GRIL: utilisation avec écran de protection modèle catalyse, sans écran de protection modèle pyrolyse. Utilisation de la résistance de voûte avec possibilité d'ajuster la température. Un préchauffage de 5 mn est nécessaire pour le rougissement de la résistance. Succès assuré pour les grillades, les brochettes et les gratins. Les viandes blanches doivent être écartées du grilloir ; le temps de cuisson sera alors plus long, mais la viande sera plus savoureuse. Les viandes rouges et filets de poissons peuvent être placés sur la grille avec le plat récolte sauce glissé dessous.
	220 ÷ 275	Tournebroche: utilisation avec écran de protection modèle catalyse, sans écran de protection modèle pyrolyse. Utilisation de la résistance de voûte et du tournebroche qui permet la rotation du mets à cuire. Conseil: cuire les pièces de taille moyenne au tournebroche et cuire les grosses pièces au four avec le Turbo-gril, elles n'en seront que meilleures.

* Programme testé selon le CENELEC, norme européenne EN 50304

** Programme testé selon le CENELEC, norme européenne EN 50304 qui définit la classe énergétique.

CONSEILS DE CUISSON

Les températures ainsi que les temps de cuisson sont donnés à titre indicatif afin de faciliter la prise en main de l'appareil. L'expérience personnelle permet ensuite d'adapter ces réglages aux goûts et aux habitudes de chacun. Plus une cuisson est réalisée à température élevée, plus les projections risquent d'être importantes et ainsi favoriser l'encrassement de l'enceinte entraînant l'apparition des fumées. Il est donc souvent préférable de modérer légèrement la température de cuisson, même si cela doit nécessiter une augmentation du temps de cuisson.

VIANDES Il est préférable de ne saler les viandes qu'en fin de cuisson, car le sel favorise les projections de graisse, donc un encrassement rapide du four et des fumées importantes. Les rôtis de viande blanche, porc, veau, agneau, les poissons peuvent être placés dans le four froid. La cuisson est alors plus longue que dans le four chauffé préalablement, mais elle se fait mieux au centre de l'aliment à cuire, la chaleur ayant plus de temps pour se propager vers le milieu de l'aliment.

Un bon préchauffage est toujours à l'origine de la réussite d'une cuisson de viande rouge.

POUR LES GRILLADES

Avant d'enfourner la grillade : sortir la viande du réfrigérateur quelques heures avant de la griller. La poser sur des épaisseurs de papier absorbant : elle sera mieux saisie, plus savoureuse et ne risquera pas de rester froide à l'intérieur. Poivrer et épicer la viande avant de la faire griller, mais ne la saler qu'une fois cuite, sinon elle serait mal saisie et moins juteuse. Badigeonner toutes les pièces à cuire avec un peu d'huile. Le mieux est d'utiliser un pinceau large et plat. Saupoudrer ensuite de poivre et de quelques herbes (thym, etc.). Enfourner la grillade.

Pendant la cuisson : ne jamais piquer les aliments en cours de cuisson, ni lorsque vous les retournez : leur jus s'écoulerait et la grillade serait sèche.

PÂTISSERIES - Eviter d'utiliser des moules brillants. Ils réfléchissent la chaleur et peuvent nuire à la cuisson des gâteaux. Si vos gâteaux dorent trop vite, recouvrez-les avec une feuille de papier sulfurisé, ou bien avec une feuille de papier aluminium.

Attention : utiliser la feuille d'aluminium dans le bon sens : la face brillante doit être face au gâteau. Dans le cas contraire, la chaleur se reflétera sur la face brillante et ne pénétrera pas à l'intérieur du plat. Eviter d'ouvrir la porte du four pendant les 20 à 25 premières minutes de cuisson : les soufflés, brioches, biscuits de Savoie, etc... retomberaient aussitôt. Pour contrôler la cuisson de vos pâtisseries, piquer le centre avec la lame d'un couteau. Si elle ressort bien sèche, votre gâteau est cuit. Vous pouvez arrêter la cuisson. Si la lame ressort humide ou avec quelques particules de gâteau collées dessus, continuer la cuisson mais en baissant légèrement le thermostat pour que la pâtisserie finisse de cuire sans brûler.

CONSEILS DE CUISSON avec le four électrique

POISSONS

Recettes	Mode de cuisson	Quantité	°C cuisson	Temps de cuisson	Conseils
Bar ou Dorade	Conv naturelle	1kg entier	220° C	30 minutes	1
Lotte ou Saumon	Conv naturelle	1kg braisé	220° C	30 minutes	1
Filet de sole	Chaleur brassée	6 pièces	160° C	15-20 minutes	1
Poisson grillé	Gril	6 filets	275° C	2x5 minutes	4

LEGUMES - DIVERS

Recettes	Mode de cuisson	Quantité	°C cuisson	Temps de cuisson	Conseils
Choux braisés	Conv naturelle	6 pers.	200-220° C	1 h	
Pâté en croûte	Conv naturelle		200-220° C	1 heure/kg	
Endives au gruyère	Chaleur brassée	6 pers.	180-200° C	25-30 mins	
Tomates farcies	Chaleur brassée	6-8 pièces	200-220° C	40-45 mins	
Flamiche aux poireaux	Sole brassée	6 pers.	220° C	35-40 mins	
Quiche Lorraine	Sole brassée	6 pers.	220° C	40-45 mins	
Toast de crottin*	Turbogrill	6 pièces	210° C	3 mins pour toaster un côté+4 mins avec crottin	Gril plat
Gratin dauphinois	Turbogrill	6 portions	200° C	45 mins	Plat terre ovale
Saucisses de Toulouse*	Turbogrill	4 pièces	210°	45 mins	
Soufflé salé/sucré	Chaleur brassée	6 pers.	180-200° C	2 fois 10 mins Retourner à mi-cuisson	Gril plat

Toutes les cuissons ont été réalisées au niveau de gradin *1* exceptées les cuissons repérées par le symbole *** qui nécessitent une

VIANDES

Recettes	Mode de cuisson	Quantité	°C cuisson	Temps de cuisson	Conseils
Boeuf aux carottes	Conv naturelle	6 personnes	200-220° C	4 h environ	
Canard	Conv naturelle	1,5 kg	200-220° C	1 h 30 mins	
Dinde	Conv naturelle	5/6 kg	160-180° C	2 h 30 - 3 h	
Gigot d'agneau	Conv naturelle		200-220° C	15 mins/livre	
Poulet rôti	Conv naturelle	1/1,5 kg	220° C	1 h environ	
Rôti de boeuf	Conv naturelle		240° C	15 mins/livre	
Lapin rôti	Chaleur brassée	800-1 kg	200-220° C	50-60 mins	
Boeuf bourguignon	Sole*	6 personnes	200° C	1 h 30	Cocotte fonte à couvert
Poulet en cocotte	Sole*	1,5 kg	210° C	1 h 30	Cocotte fonte à couvert
Agneau / Mouton	Tournebroche	1 kg	275° C	20-25 mins	Sans préchauf.
Brochettes	Gril	6 pièces	275° C	2 x 8 mins	Retourner à mi-cuisson
Côte de porc	Gril	6 pièces	275° C	2 x 8 mins	Retourner à mi-cuisson

* en sole seule, comme en sole brassée, nous recommandons un préchauffage en chaleur brassée, pour gagner du temps. Toutes les cuissons ont été réalisées au niveau de gradin *1*.

PATISSERIES

Recettes	Mode de cuisson	Quantité	°C cuisson	Temps de cuisson	Niveau gradin	Conseils
Brioche	Chaleur brassée	800 grs	200° C	45-50 mins	1	
Génoise	Chaleur brassée		180-200° C	30-35 mins	1	moule Ø 27
Pâte à choux	Chaleur brassée	40 pièces	190° C	35 mins	1 et 3	2 plaques
Fond de tarte	Chaleur brassée	6 pers.	180-200° C	20-30 mins	1	Ø 27
Pâte feuilletée ex: Bouchée	Chaleur brassée	6 pièces	200° C	15-20 mins	1	
Crème caramel	Sole/Sole brassée*	6 moules	210-220° C	20-25 mins	1	
Flan	Sole/Sole brassée*	6 moules	210-220° C	20-25 mins	1	
Meringues	Sole/Sole brassée*	1 plaque	80-85° C	4 h 30	1	Ø profiteroles
St Honoré	Sole brassée*	6 pièces	190° C	30-35 mins	1	

* en sole seule, comme en sole brassée, nous recommandons un préchauffage en chaleur brassée, pour gagner du temps.

ENTRETIEN DE LA CUISINIÈRE

- Avant toute opération de nettoyage ou de démontage, il est impératif :
 - . de déconnecter électriquement l'appareil.
 - . d'attendre le refroidissement de toutes les parties chaudes.
- Ne jamais utiliser de produits abrasifs, d'éponges métalliques ou d'objets tranchants pour le nettoyage de la cuisinière.
- N'utiliser que de l'eau savonneuse ou des produits liquides ammoniacés.

LA SURFACE VITROCÉRAMIQUE

LA SURFACE VITROCÉRAMIQUE

Éviter d'employer une éponge trop humide. Il est recommandé de tenir à l'écart du plan de cuisson tout ce qui est susceptible de fondre tels que les objets en matière plastique, sucre ou produits à forte teneur en sucre.

Entretien :

- . disposer quelques gouttes d'un produit nettoyant la surface vitrocéramique.
- . frotter en insistant sur les parties tachées, s'il en existe, à l'aide d'un chiffon doux ou d'un papier essuie-tout légèrement humide.
- . essuyer avec un chiffon doux ou papier essuie-tout sec jusqu'à ce que la surface soit nette.

Si après cet entretien courant, des taches persistent :

- . disposer à nouveau quelques gouttes d'un produit nettoyant à vitre,
- . gratter à l'aide d'un racloir en respectant un angle de 30° par rapport à la table jusqu'à disparition des taches récalcitrantes.
- . essuyer avec un chiffon doux ou un papier essuie-tout sec jusqu'à ce que la surface soit nette.
- . répéter l'opération si nécessaire.

L'utilisation de la lame de rasoir ou du racloir ne peut endommager la surface si un angle de 30° est respecté. Ne pas laisser la lame à la portée des enfants.

CONSEILS : un nettoyage fréquent laisse une couche protectrice essentielle pour la prévention des rayures et de l'usure. S'assurer que la surface soit propre avant de réutiliser la table. Pour enlever les traces d'eau et de calcaire, attendre le refroidissement complet de la table et utiliser quelques gouttes de vinaigre blanc ou jus de citron. Pour terminer rincer, essuyer à l'aide d'un papier absorbant puis appliquer quelques gouttes de produit spécifique. Rincer et essuyer.

LE FOUR

□ LA GRILLE DU FOUR

Ne pas nettoyer ces accessoires avec un produit abrasif. Nettoyer simplement avec une éponge et de l'eau chaude légèrement savonneuse, puis la rincer avec de l'eau claire et sécher.

□ **LE PLAT RÉCOLTE-SAUCE** - Après une grillade, retirer le plat récolte-sauce du four. Prenez soin de reverser les graisses dans un récipient. Laver et rincer le plat dans de l'eau très chaude, avec une éponge imbibée de produit lessiviel. Si les aliments restent collés, le faire tremper dans de l'eau additionné d'un détergent. Ne jamais remplacer le plat récolte-sauce encrassé dans le four. Il peut aussi être nettoyé dans un lave-vaisselle.

□ **LE TIROIR** - Ne pas mettre de produits inflammables ou d'entretien dans le tiroir. Ne prévoir son utilisation que pour ranger la casserolierie. Pour le nettoyage, un coup d'éponge suffit.

□ **LE VERRE DE PORTE DU FOUR** - Nous vous conseillons d'essuyer à la fin de chaque cuisson, le verre de porte de four à l'aide d'un papier absorbant. Si les projections sont trop importantes, vous pouvez ensuite nettoyer le verre avec une éponge et de l'eau chaude légèrement savonneuse, puis le rincer avec de l'eau claire et sécher.

Ne pas nettoyer le verre avec des produits abrasifs.

□ LE JOINT PORTE DE FOUR

En cas de grosses salissures, nettoyer le joint de four avec une éponge légèrement humidifiée.

□ ECLAIRAGE DU FOUR

L'ampoule située dans le four est d'un type spécial, résistant aux très hautes températures : 230 V - Culot E 14 - 25 W - Température 300°C mini.

Remplacement de l'ampoule de four : avant toute opération de remplacement, déconnecter l'appareil de l'alimentation électrique et attendre le refroidissement des parties chaudes.



Pour remplacer l'ampoule,

- . débrancher la cuisinière de l'alimentation électrique,
- . dévisser le cache-verre de protection
- . retirer l'ampoule défectueuse et la remplacer,
- . revisser le cache-verre de protection.

Caractéristiques de l'ampoule :
230 V - 25 W - Culot E 14 - Température 300°C

FOUR EMAILLE

Le four est en émail lorsque les parois catalytiques sont retirées. Nettoyer l'enceinte du four et le solc avec une éponge imbibée de produit lessiviel de d'eau très chaude pour retirer les taches de graisse persistantes, rincer et sécher. Dans le cas de projections importantes, utiliser des produits usuels de commerce.

ASSISTANCE TECHNIQUE

En cas de mauvais fonctionnement, vérifier si la prise est branchée. Après ces vérifications, adressez vous à votre revendeur ou prévenez directement notre service technique qui interviendra dans les plus brefs délais. Veiller à ce que le coupon de garantie fourni avec le produit soit correctement rempli, avec la date d'achat du four.



Cet appareil est commercialisé en accord avec la directive européenne 2002/96/CE sur les déchets des équipements électriques et électroniques (DEEE).

En vous assurant que ce produit est correctement recyclé, vous participez à la prévention des conséquences négatives sur l'environnement et la santé publique qui pourrait être causé par une mise au rebut inappropriée de ce produit.

Le symbole sur ce produit indique qu'il ne doit pas être traité comme un déchet ménager. Il doit être rapporté jusqu'à un point de recyclage des déchets électriques et électroniques.

La collecte de ce produit doit se faire en accord avec les réglementations environnementales concernant la mise au rebut de ce type de déchets.

Pour plus d'information au sujet du traitement, de la collecte et du recyclage de ce produit, merci de contacter votre mairie, votre centre de traitement des déchets ou le magasin où vous avez acheté ce produit.

