



MARQUE: PHILIPS

REFERENCE: LE 27T51B NOIR

CODIC: 2063140





LA CONNECTIQUE





LCD TV

LE23T5
LE27T5
LE32T5

- AFTER SALES SERVICE

- Do not hesitate to contact your retailer or service agent if a change in the performance of your product indicates that a faulty condition may be present.



Owner's Instructions

Before operating the unit,
please read this manual thoroughly,
and retain it for future reference.



Correct Disposal of This Product

(Waste Electrical & Electronic Equipment)

(Applicable in the European Union and other European countries with separate collection systems)

■ This marking shown on the product or its literature, indicates that it should not be disposed with other household wastes at the end of its working life. To prevent possible harm to the environment or human health from uncontrolled waste disposal, please separate this from other types of wastes and recycle it responsibly to promote the sustainable reuse of material resources. Household users should contact either the retailer where they purchased this product, or their local government office, for details of where and how they can take this item for environmentally safe recycling. Business users should contact their supplier and check the terms and conditions of the purchase contract. This product should not be mixed with other commercial wastes for disposal.

BN68-00860G-00

ON-SCREEN MENUS
PC DISPLAY
PICTURE IN PICTURE (PIP)
TELETEXT

This device is a Class B digital apparatus.
Register your product at www.samsung.com/global/register

Précautions à prendre lors de l'affichage d'une image fixe

Une image fixe peut causer des dommages irréremédiables à l'écran du téléviseur.

- N'affichez pas une image fixe sur l'écran LCD plus de 2 heures. Cela pourrait provoquer une rémanence de l'image à l'écran.

Cette rémanence de l'image est également appelée "brûlure de l'écran".

Pour éviter une telle rémanence de l'image à l'écran, réduisez la luminosité et le contraste de l'écran lorsque vous laissez une image fixe affichée.

-  Regarder l'écran LCD du téléviseur en format 4:3 pendant une longue période peut laisser des traces de bordures à gauche, à droite et au centre de l'écran, à cause de la différence d'émission de lumière sur l'écran.

La lecture d'un DVD ou l'utilisation d'une console de jeu peut avoir un effet similaire sur l'écran.

Les dommages provoqués par les effets qui précèdent ne sont pas couverts par la garantie.

- L'affichage d'images fixes de jeux vidéo et d'ordinateurs pendant plus longtemps qu'une période spécifique peut provoquer des rémanences.

Pour éviter cela, réduisez la "luminosité" et le "contraste" lors de l'affichage d'images fixes.

Table des matières

CONNEXION ET PREPARATION DE VOTRE TELEVISEUR

- Liste de pièces..... 2
- Installation du support 2
- Installation du kit de montage mural 2
- Présentation du panneau de commande 3
- Présentation du panneau de branchement 4
- Présentation de la télécommande 5
- Installation des piles dans la télécommande..... 6
- Mise en marche et arrêt 6
- Mode de mise en veille de votre télévision 6
- Plug & Play 6

REGLAGE DES CANAUX

- Mémorisation automatique des chaînes 7
- Mémorisation manuelle des chaînes..... 8
- Édition des chaînes 8

REGLAGE DE L'IMAGE

- Changement du mode image 9
- Réglage de l'image personnalisée 9
- Changement de la nuance couleur 10
- Rétablir les paramètres
de réglage de l'image d'usine 10
- Changement de la taille de l'image 10
- Réduction du bruit numérique / Contraste Dynam 11
- Affichage de l'Image dans l'image (PIP) 11

REGLAGE DU SON

- Changement de la norme Son 12
- Réglage des paramètres du son 12
- Réglage automatique du volume..... 12
- Ecoute du son accompagnant l'image secondaire 13

REGLAGE DE L'HEURE

- Réglage et affichage de l'heure..... 13
- Réglage de la minuterie de mise en veille 13
- Marche et arrêt automatique du téléviseur 14

REGLAGE DES AUTRES OPTIONS

- Choix de la langue..... 14
- Utilisation de la fonction d'économie d'énergie 15
- Réglage du mode d'écran bleu /
Sélection de mélodie 15
- Sélection de la source 15
- Modification du nom d'une source d'entrée..... 16

UTILISATION DE LA FONCTION TELETEXTE

- Décodeur télétexte 16
- Affichage des informations Télétexte 17
- Sélection d'une page télétexte spécifique 17
- Utilisation du système Fastext
pour sélectionner une page télétexte 18

REGLAGE DU PC

- Paramétrage du logiciel PC
(Basé sur Windows XP) 18
- Modes d'affichage (PC)..... 18
- Sélection du PC..... 19

RECOMMANDATIONS D'UTILISATION

- Résolution des problèmes avant de contacter
le personnel qualifié pour le dépannage 20
- Spécifications techniques et environnementales 20

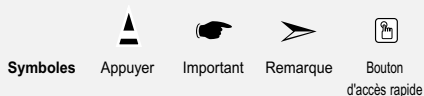

CONNEXION ET PREPARATION DE VOTRE TELEVISEUR

Liste de pièces

Veuillez vous assurer que les composants suivants sont bien inclus avec votre téléviseur LCD. Le cas échéant, contactez votre revendeur.



Télécommande et batteries (AAA x 2)



Cordon d'alimentation

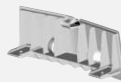

Panneau inférieur



M4 X L16

Vis pour le socle X 4

♦ Instructions d'utilisation ♦ Carte de garantie ♦ Carte réseau de service ♦ Guide de sécurité ♦ Cartes d'enregistrement

Installation du support

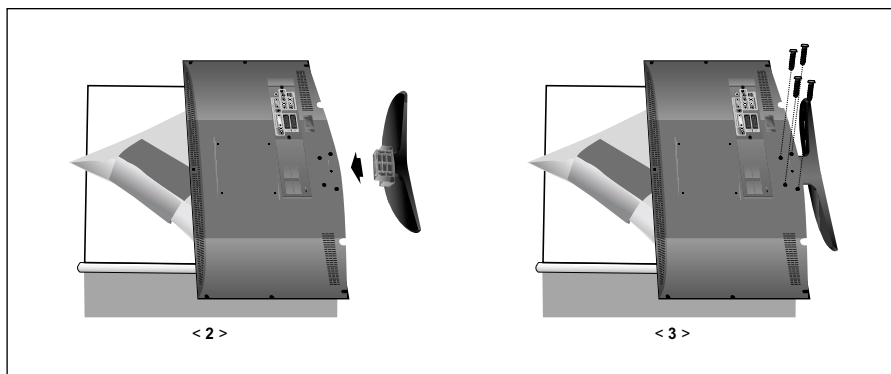

1. Placez la télévision face posée sur un chiffon doux ou un coussin sur une table.
2. Insérez le socle dans le trou situé sous le téléviseur.
3. Insérez la vis dans le trou indiqué et serrez-la.

Installation du kit de montage mural

Les accessoires de montage mural (vendus séparément) vous permettent de fixer votre téléviseur au mur. Pour plus d'informations sur l'installation du kit de montage mural, reportez-vous aux instructions fournies avec les composants du kit.

Faites appel à un technicien pour obtenir de l'assistance lors de l'installation du support mural.

Samsung Electronics n'est pas responsable de tout dommage au produit ou toute blessure sur vous-même ou une autre personne si vous choisissez d'installer le téléviseur vous-même.

Présentation du panneau de commande

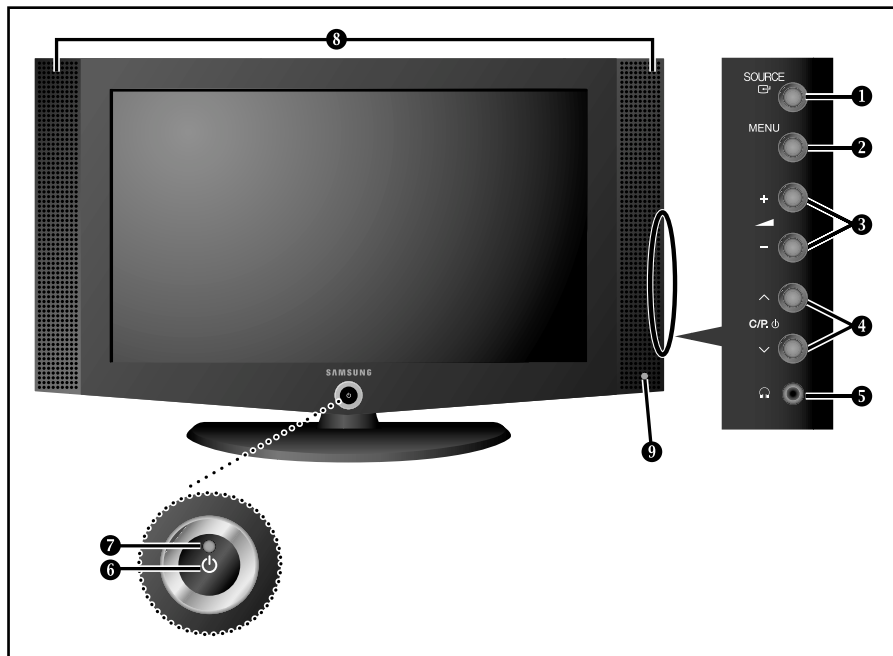

➤ La couleur et la forme du produit peuvent varier en fonction du modèle.

1 SOURCE

Bascule entre toutes les sources d'entrée disponibles. (TV, Ext.1, Ext.2, AV, S-Vidéo, Composant, PC, DVI). Dans le menu à l'écran, utilisez ce bouton de la même manière que le bouton **ENTER**  de la télécommande.

2 MENU

Appuyez sur ce bouton pour afficher le menu des fonctions de votre téléviseur.

3 - ▲ +

Appuyez pour diminuer ou augmenter le volume. Dans le menu à l'écran, utilisez les boutons - ▲ + de la même manière que les boutons ◀ et ▶ de la télécommande.

4 ◂ C/P ▸

Pour changer de canal. Dans le menu à l'écran, utilisez les boutons ◂ C/P ▸ de la même manière que les boutons ▼ et ▲ de la télécommande. (Vous pouvez allumer votre téléviseur sans votre télécommande à l'aide de ces boutons.)

5 (PRISE CASQUE)

Connectez un casque externe à cette prise pour une écoute privée.

6 (Alimentation)

Appuyez sur ce bouton pour allumer ou éteindre le téléviseur.

7 Voyant d'alimentation

Clignote puis s'arrête lorsque le téléviseur est allumé. S'allume en mode Veille.

8 Enceintes

9 Capteur de la télécommande

Dirigez la télécommande vers ce point du téléviseur.

Présentation du panneau de branchement

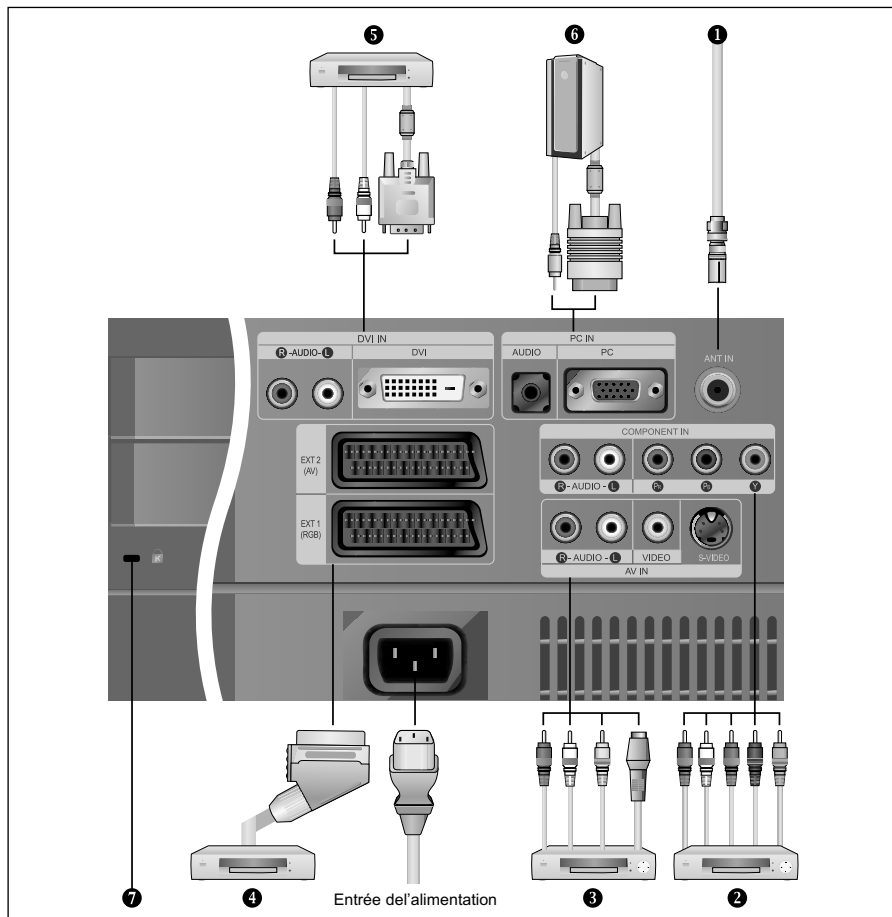

- Lorsque vous raccordez un appareil externe au téléviseur, assurez-vous que l'appareil est arrêté.
- Lorsque vous connectez un périphérique externe, faites correspondre les couleurs du terminal de connexion et du câble.

❶ Branchement à un réseau de télévision câblé ou hertzien (en fonction du modèle)

Afin d'afficher correctement les canaux de télévision, un signal doit être reçu par le téléviseur/moniteur depuis l'une des sources suivantes :

- Une antenne extérieure / Un réseau de télévision câblée / Un réseau satellite

❷ Branchement des périphériques composants (moniteur/lecteur DVD)

- Connectez les câbles vidéo composante (en option) au connecteur composante ("Pr", "Ps", "Y") situé à l'arrière de votre poste et aux connecteurs de sortie vidéo composante correspondants sur le DTV/lecteur DVD.
- Si vous souhaitez brancher en même temps le boîtier décodeur et le moniteur (ou le lecteur DVD), branchez ces appareils ensemble puis connectez le moniteur (ou le lecteur DVD) au connecteur composante ("Pr", "Ps", "Y") sur votre poste.
- Les connecteurs Y, P_s et P_r des périphériques composants (moniteur ou lecteur DVD) sont parfois appelés Y, B-Y et RY ou Y, Cb et Cr.
- Connectez les câbles audio RCA (en option) au connecteur "R - AUDIO - L" situé à l'arrière de votre poste et aux connecteurs de sortie audio correspondants sur le moniteur ou le lecteur DVD.

5 Branchement de périphériques audio/vidéo externes

- Connectez le câble RCA (en option) ou S-VIDEO (en option) à un périphérique A/V externe approprié tel qu'un magnétoscope, un lecteur DVD ou un caméscope.
- Connectez les câbles audio RCA (en option) au connecteur "R - AUDIO - L" situé à l'arrière de votre poste et aux connecteurs de sortie audio correspondants sur le périphérique A/V.

4 Branchement d'un boîtier décodeur, d'un magnétoscope ou d'un lecteur DVD

- Connectez le câble SCART (en option) du magnétoscope ou du lecteur DVD au connecteur SCART de ces appareils.

5 Branchement DVI

- Branchez la prise DVI à la prise DVD.
- Connectez le câble audio stéréo (en option) au connecteur "R - AUDIO - L" situé à l'arrière de votre poste et aux connecteurs de sortie audio correspondants sur le périphérique A/V.
- DVI ne gère la fonction PC.

6 Branchement Ordinateur

- Connectez le câble D-Sub (en option) au connecteur "PC (PC IN)" situé à l'arrière de votre poste et à la carte vidéo de votre ordinateur.
- Connectez le câble audio stéréo (en option) au connecteur "AUDIO (PC IN)" situé à l'arrière de votre poste et au connecteur "Audio Out" de la carte son de votre ordinateur.

7 Verrou Kensington

- Le verrou Kensington (en option) est un dispositif utilisé pour fixer physiquement le système dans le cas d'une utilisation dans un endroit public.
- Pour utiliser un dispositif de verrouillage, contactez le revendeur de votre téléviseur.

Présentation de la télécommande

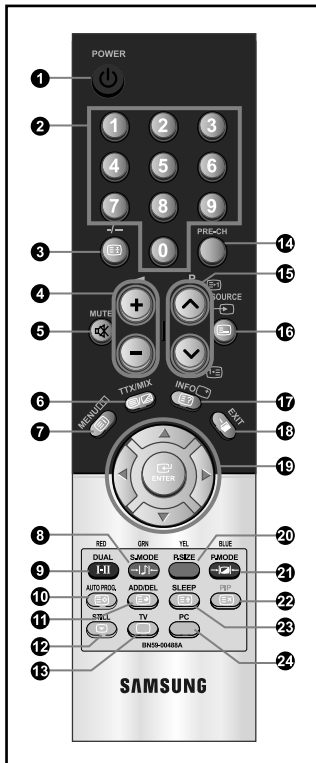

1 Bouton veille du téléviseur

2 Boutons numériques d'accès direct aux chaînes

3 Sélection de canaux à 1 ou 2 chiffres

4 ▲ Augmenter le volume
▼ Réduire le volume

5 Arrêt temporaire du son

7 Affiche le menu principal à l'écran.

8 Sélection du mode audio

9 Sélection des effets sonores

10 Appuyez pour mémoriser automatiquement les chaînes hertziennes ou câblées sélectionnées

11 Permet de mémoriser et de supprimer des chaînes

12 Gel de l'image

18 Permet d'accéder directement au mode TV

14 Canal précédent

15 P ▲ : Chaîne suivante
P ▼ : Chaîne précédente

16 Sélection de la source d'entrée

17 Afficher les informations relatives au programme en cours

19 Permet de quitter le menu à l'écran

18 Déplacement du curseur dans le menu

20 Sélection de la taille de l'image

21 Sélection des effets visuels

22 Marche/Arrêt Image dans image (PIP)

23 Arrêt automatique

24 Permet d'accéder directement au mode PC.

Fonctions télétexte

3 Pause Télétexte

6 Affichage Télétexte / Afficher à la fois informations Télétexte et le programme normal

7 Index Télétexte

10 Mémorisation Télétexte

11 Page secondaire Télétexte

13 Sortir du Télétexte

15 P ▲ : Page Télétexte suivante
P ▼ : Page Télétexte précédente

16 Sélection du mode Télétexte (LISTE/FLOF)

17 Affichage du Télétexte

22 Annulation du Télétexte

23 Sélection de la taille du Télétexte

8 9 20 21

Sélection de sujets Fastext

➤ Une lumière intense peut affecter le bon fonctionnement de la télécommande.

Installation des piles dans la télécommande

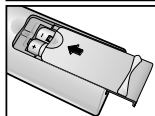
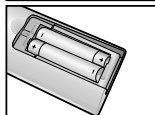
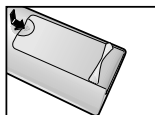











































1. Faites coulisser le couvercle complètement.
2. Placez deux piles AAA.
 - Assurez-vous de faire correspondre les pôles "+" et "-" des piles avec le schéma situé à l'intérieur du compartiment.
3. Remplacez le couvercle.
 - Retirez les piles et stockez-les dans un endroit frais et sec si vous n'utilisez pas la télécommande pendant longtemps. La télécommande peut être utilisée jusqu'à environ 7 mètres de la télévision. (Pour une utilisation type de la télévision, les piles durent environ un an.)





➤ Si la télécommande ne fonctionne pas, vérifiez ce qui suit :

1. La télévision est-elle allumée?
2. Les pôles (+ / -) des piles sont-ils inversés?
3. Les piles sont-elles usagées?
4. **Y a-t-il une coupure de courant? La prise est-elle débranchée?**
5. Y a-t-il une lampe fluorescente ou un néon à proximité?

Mise en marche et arrêt

Le câble relié au secteur est fixé à l'arrière du téléviseur/moniteur.



1. Relier le câble principal à la prise appropriée.
 - L'indicateur de veille situé à l'avant du téléviseur s'allume.
2. Appuyez sur le bouton **POWER**  à l'avant du téléviseur.
 - Le dernier programme que vous avez regardé est automatiquement re-sélectionné.
3. Appuyez sur les boutons numériques (0-9) ou sur les boutons canal ( / ) de la télécommande, ou sur le bouton                                        

4. Sélectionnez la pays appropriée à l'aide de la touche ▲ ou ▼ . Appuyez sur le bouton **ENTER**  pour confirmer votre choix.
5. Le menu "Mémorisation Auto" s'affiche. La commande "Démarrer" est sélectionnée. Appuyez sur le bouton **ENTER**  .
 - La recherche des chaînes débute et s'arrête automatiquement. Lorsque toutes les chaînes disponibles ont été enregistrées, le menu "Réglage Horloge" s'affiche.
 - Appuyez sur le bouton **ENTER**  à tout moment pour interrompre le processus de mémorisation.
6. Appuyez sur le bouton **ENTER**  . Sélectionnez l'heure ou les minutes à l'aide de la touche ◀ ou ▶ . Validez l'heure ou les minutes à l'aide de la touche ▲ ou ▼ .
 - Vous pouvez également régler les heures et les minutes en appuyant sur les touches numériques de la télécommande.
7. Appuyez sur le bouton **ENTER**  pour confirmer votre choix.

- ♦ **Langue** : Sélectionnez votre langue.
- ♦ **Pays** : Sélectionnez votre pays.
- ♦ **Mémorisation Auto** : Recherche et mémorise automatiquement les chaînes disponibles dans la zone locale.
- ♦ **Réglage Horloge** : Règle l'heure de l'horloge du téléviseur selon l'heure actuelle.



Pour réinitialiser cette fonction...

1. Appuyez sur le bouton **MENU** pour afficher le menu. Appuyez sur la touche ▲ ou ▼ pour sélectionner "Configuration", puis sur la touche **ENTER**  .
2. Appuyez de nouveau sur le bouton **ENTER**  pour sélectionner "Plug & Play".
3. Les paramètres sont modifiés ou réinitialisés.



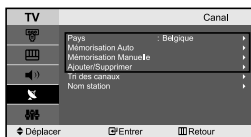



REGLAGE DES CANAUX



- Mémorisation automatique des chaînes (voir page 7)
- Mémorisation manuelle des chaînes (voir page 8)
- Édition des Chaînes (voir page 8)

Mémorisation automatique des chaînes

Vous pouvez chercher les plages de fréquences disponibles par balayage (leur disponibilité dépend de votre pays). Il est possible que les numéros de programmes alloués automatiquement ne correspondent pas aux numéros de programmes souhaités ou actuels. Vous pouvez toutefois organiser les numéros manuellement et effacer les chaînes que vous ne souhaitez pas regarder.

1. Appuyez sur le bouton **MENU** pour afficher le menu. Appuyez sur le bouton ▲ ou ▼ pour sélectionner "Canal", puis sur la touche **ENTER**  .
2. Appuyez sur le bouton **ENTER**  pour sélectionner "Pays".
3. Sélectionnez la pays appropriée à l'aide de la touche ▲ ou ▼ . Appuyez sur le bouton **ENTER**  pour confirmer votre choix.
4. Appuyez sur le bouton ▲ ou ▼ pour sélectionner "Mémorisation Auto", puis sur la touche **ENTER**  .
5. Appuyez sur le bouton **ENTER**  .
 - Le téléviseur commence la mémorisation de toutes les chaînes disponibles.
 - Appuyez sur le bouton **ENTER**  à tout moment pour interrompre le processus de mémorisation et retourner au menu "Canal".
6. Lorsque toutes les chaînes disponibles ont été enregistrées, le menu "Tri des canaux" s'affiche.















-  Pour mémoriser des chaînes automatiquement, il suffit d'appuyer sur la touche **AUTO PROG.** de la télécommande.

Mémorisation manuelle des chaînes

Vous pouvez mémoriser jusqu'à 100 chaînes, y compris celles reçues via les réseaux câblés. Lors de la mémorisation manuelle des chaînes, vous pouvez choisir :

◆ **De mémoriser ou non chaque chaîne trouvée.**

◆ **Le numéro du programme qui vous servira à identifier chaque chaîne mémorisée.**





- Appuyez sur le bouton **MENU** pour afficher le menu.
Appuyez sur le bouton ▲ ou ▼ pour sélectionner "Canal", puis sur la touche **ENTER** .
- Appuyez sur le bouton ▲ ou ▼ pour sélectionner "Mémorisation Manuelle", puis sur la touche **ENTER** .
- Appuyez sur le bouton **ENTER**  pour sélectionner "Programme".
- Pour attribuer un numéro de programme à un canal, vous pouvez trouver le chiffre correspondant en appuyant sur le bouton ▲ ou ▼ puis appuyez sur le bouton **ENTER** .
➢ Vous pouvez également afficher un programme en appuyant sur les boutons numériques de la télécommande.
- Appuyez sur le bouton ▲ ou ▼ pour sélectionner "Système de Couleur", puis sur la touche **ENTER** .
- Sélectionnez les couleurs normalisées voulues en appuyant de façon répétée sur la touche ▲ ou ▼, puis sur la touche **ENTER** .
- Appuyez sur le bouton ▲ ou ▼ pour sélectionner "Système Sonore", puis sur la touche **ENTER** .
- Sélectionnez la norme audio voulue en appuyant de façon répétée sur la touche ▲ ou ▼, puis sur la touche **ENTER** .
➢ S'il n'y a aucun son ou si le son est anormal, re-sélectionnez la norme Son requise.
- Si vous connaissez le numéro de la chaîne à enregistrer, appuyez sur le bouton ▲ ou ▼ pour sélectionner "Canal". Appuyez sur le bouton **ENTER** .
Sélectionnez **C** (Chaîne par voie hertzienne) ou **S** (Chaîne câblée) en appuyant sur le bouton ▲ ou ▼.
Appuyez sur la touche ▶ pour sélectionner la chaîne. Sélectionnez le numéro de votre choix en appuyant sur le bouton ▲ ou ▼ puis appuyez sur le bouton **ENTER** .
➢ Channel mode : P (Mode Programme), C (Mode chaîne par voie hertzienne), S (Mode chaîne câblée)
➢ Vous pouvez également choisir une chaîne en appuyant sur la touche correspondante de la télécommande.
- Si vous ne connaissez pas le numéro de la chaîne, appuyez sur la touche ▲ ou ▼ pour sélectionner "Recherche", puis sur la touche **ENTER** . Effectuez la Recherche à l'aide des touches ▲ ou ▼, puis appuyez sur la touche **ENTER** .
- Appuyez sur le bouton ▲ ou ▼ pour sélectionner "Mémoriser". Appuyez sur le bouton **ENTER**  pour sélectionner "OK".
- Répétez les étapes 3 à 11 pour chaque canal à mémoriser.

- ◆ **Programme** : Sélectionne un numéro de programme pour la chaîne.
- ◆ **Système de Couleur** : Définit la norme de couleur.
- ◆ **Système Sonore** : Définit la norme audio.

- ◆ **Canal** : Sélectionne une chaîne.
- ◆ **Recherche** : Recherche la valeur de fréquence de la chaîne.
- ◆ **Mémoriser** : Enregistre vos réglages.

Édition des chaînes

Vous pouvez exclure des chaînes que vous avez choisies parmi celles que vous avez balayées. Lorsque vous balayez les chaînes mémorisées, celles que vous avez choisies d'éviter ne s'affichent pas. Toutes les chaînes que vous ne choisissez pas spécifiquement d'éviter s'affichent lors du balayage.

- Utilisez les boutons numériques pour sélectionner directement la chaîne à ajouter ou à supprimer.
- Appuyez sur le bouton **MENU** pour afficher le menu.
Appuyez sur le bouton ▲ ou ▼ pour sélectionner "Canal", puis sur la touche **ENTER** .
- Appuyez sur le bouton ▲ ou ▼ pour sélectionner "Ajouter/Supprimer", puis sur la touche **ENTER** .
- Si vous appuyez plusieurs fois sur le bouton **ENTER** , la fonction bascule entre l'ajout et la suppression de chaînes.
- Appuyez sur les boutons **P**  / **S**  pour passer à la chaîne appropriée, puis répétez ce qui précède.
- Appuyez sur le bouton **EXIT** pour quitter le menu.
➢ Vous pouvez afficher n'importe quelle chaîne (y compris une chaîne effacée) en utilisant les boutons numériques de la télécommande.

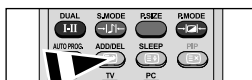

 Vous pouvez également ajouter ou supprimer une chaîne en appuyant sur la touche **ADD/DEL** de la télécommande.

REGLAGE DE L'IMAGE

Changement du mode image

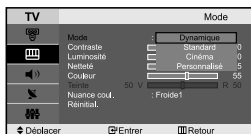

Vous pouvez sélectionner le type d'image qui correspond le mieux à vos exigences d'affichage.

1. Appuyez sur le bouton **MENU** pour afficher le menu. Appuyez sur le bouton **▲** ou **▼** pour sélectionner "Image", puis sur la touche **ENTER**.
2. Appuyez de nouveau sur le bouton **ENTER** pour sélectionner "Mode".
3. Appuyez de nouveau sur le bouton **ENTER** pour sélectionner "Mode".
4. Appuyez sur le bouton **▲** ou **▼** pour sélectionner l'effet visuel désiré. Appuyez sur le bouton **ENTER**.
5. Appuyez sur le bouton **EXIT** pour quitter le menu.

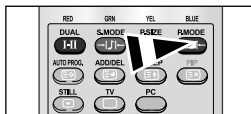

Vous pouvez également appuyer sur le bouton **P.MODE** de la télécommande pour sélectionner l'une des configurations d'image.

- **Dynamique** : Sélectionne l'affichage des images en haute définition, pour une pièce claire.
 - **Standard** : Sélectionne l'affichage des images de manière optimale, pour un environnement normal.
 - **Cinéma** : Sélectionne l'affichage des images dans des conditions optimales pour une pièce sombre.
 - **Personnalisé** : Permet de consulter vos paramètres d'affichage favoris.
- (Reportez-vous à "Réglage de l'image personnalisée" page 9)

- Le mode Image doit être réglé séparément pour chaque source d'entrée.
- Vous pouvez rétablir les paramètres d'image par défaut (usine) en appuyant sur "Réinitial.". (Reportez-vous à "Rétablir les paramètres de réglage de l'image d'usine." page 10)

Réglage de l'image personnalisée



Votre téléviseur dispose de plusieurs réglages qui vous permettent de contrôler la qualité de l'image.

1. Pour sélectionner l'effet visuel souhaité, observez les instructions 1 à 4 dans la section "Changement du mode image", page 9.
2. Appuyez sur le bouton **▲** ou **▼** pour sélectionner un élément particulier. Appuyez sur le bouton **ENTER**.
3. Appuyez sur le bouton **◀** ou **▶** pour augmenter ou diminuer la valeur d'un élément particulier. Appuyez sur le bouton **ENTER**.
4. Appuyez sur le bouton **EXIT** pour quitter le menu.



- **Contraste** : Règle le degré de luminosité (clair/sombre) entre les objets et l'arrière-plan.
- **Luminosité** : Règle la luminosité de l'écran entier.
- **Netteté** : Règle le contour des objets afin d'augmenter ou de diminuer leur netteté.
- **Couleur** : Règle les couleurs afin de les éclaircir ou de les assombrir.
- **Teinte** : Ajuste la couleur des objets, les rendant plus rouges ou plus verts, pour les rendre plus naturels.

- Les valeurs configurées sont stockées en fonction du mode d'image sélectionné.

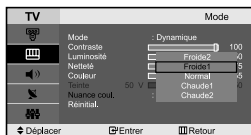
Changement de la nuance couleur



Vous pouvez sélectionner la nuance de couleur qui vous convient le mieux.

1. Pour sélectionner l'effet visuel souhaité, observez les instructions 1 à 4 dans la section "Changement du mode image", page 9.
2. Appuyez sur le bouton **▲** ou **▼** pour sélectionner "Nuance coul.", puis sur la touche **ENTER** .
3. Appuyez sur le bouton **▲** ou **▼** pour sélectionner le paramètre de nuance de couleur désiré. Appuyez sur le bouton **ENTER** .
4. Appuyez sur le bouton **EXIT** pour quitter le menu.

- | | |
|---|---|
| ♦ Froide2 : Rend la température des couleurs plus bleue que le menu "Froide1". | ♦ Chaud1 : Rend le blanc rougeâtre. |
| ♦ Froide1 : Rend le blanc bleuâtre. | ♦ Chaud2 : Rend la température des couleurs plus rouge que le menu "Chaud1". |
| ♦ Normal : Garde le blanc intact. | |

➤ Les valeurs configurées sont stockées en fonction du mode d'image sélectionné.

Rétablir les paramètres de réglage de l'image d'usine.



Vous pouvez rétablir les réglages de l'image définis par défaut en usine.



1. Pour sélectionner l'effet visuel souhaité, observez les instructions 1 à 4 dans la section "Changement du mode image", page 9.
2. Appuyez sur le bouton **▲** ou **▼** pour sélectionner "Réinitial.", puis sur la touche **ENTER** .
3. Appuyez sur le bouton **EXIT** pour quitter le menu.

➤ La fonction "Réinitial." réinitialise chaque mode d'image.

Changement de la taille de l'image



Vous pouvez sélectionner la taille d'image qui correspond le mieux à vos exigences d'affichage.

1. Appuyez sur le bouton **MENU** pour afficher le menu. Appuyez sur le bouton **▲** ou **▼** pour sélectionner "Image", puis sur la touche **ENTER** .
2. Appuyez sur le bouton **▲** ou **▼** pour sélectionner "Taille", puis sur la touche **ENTER** .
3. Sélectionnez l'option voulue en appuyant sur le bouton **▲** ou **▼**. Appuyez sur le bouton **ENTER** .
4. Appuyez sur le bouton **EXIT** pour quitter le menu.

- | |
|---|
| ♦ 16/9 auto : Ajuste automatiquement le format d'image selon le rapport d'aspect "16:9". |
| ♦ 16:9 : Règle le format d'image en mode 16:9, approprié pour un DVD ou une diffusion en format large. |
| ♦ Panorama : Ajuste l'image 16:9 en mode 4:3 de manière naturelle, comme pour une diffusion normale. |
| ♦ Zoom : Agrandit l'image au format 16/9 (dans le sens vertical) à la taille de l'écran. |
| ♦ 4:3 : Il s'agit du réglage par défaut pour un film sur vidéo ou une diffusion normale. |

➤ En mode PC, seul les modes "16:9" et "4:3" peuvent être réglés.

➤ Sélectionnez  à l'aide de la touche **◀** ou **▶**.

Utilisez les touches **▲** ou **▼** pour monter ou descendre l'image.

Après avoir sélectionné , utilisez les touches **▲** ou **▼** pour agrandir ou réduire le format de l'image dans le sens vertical.

 Vous pouvez également choisir ces options en appuyant sur la touche **P.SIZE** de la télécommande.

Réduction du bruit numérique / Contraste Dynam.



NR numérique :

Si le signal reçu par votre téléviseur est faible, vous pouvez activer cette fonction pour réduire les parasites et les réverbérations apparaissant à l'écran.

Contraste Dynam. :

Le contraste dynamique détecte automatiquement le signal d'entrée visuel et le règle pour obtenir un contraste optimal.

1. Appuyez sur le bouton **MENU** pour afficher le menu. Appuyez sur le bouton **▲** ou **▼** pour sélectionner "Image", puis sur la touche **ENTER**
2. Appuyez sur le bouton **▲** ou **▼** pour sélectionner "NR numérique" ou "Contraste Dynam.". Appuyez sur le bouton **ENTER** .
3. Appuyez sur le bouton **▲** ou **▼** pour sélectionner "Marche" ou "Arrêt". Appuyez sur le bouton **ENTER** .
4. Appuyez sur le bouton **EXIT** pour quitter le menu.

➤ Ces fonctions ne sont pas disponibles en mode PC.

Affichage de l'Image dans l'image (PIP)



Vous pouvez afficher une image secondaire dans l'image principale du programme télévisé ou de l'entrée vidéo. De cette manière, vous pouvez regarder le programme télévisé ou l'entrée vidéo depuis n'importe quel équipement branché tout en regardant l'image principale.

1. Appuyez sur le bouton **MENU** pour afficher le menu. Appuyez sur le bouton **▲** ou **▼** pour sélectionner "Image", puis sur la touche **ENTER** .
2. Appuyez sur le bouton **▲** ou **▼** pour sélectionner "PIP", puis sur la touche **ENTER** .
3. Appuyez à nouveau sur la touche **ENTER** . Appuyez sur le bouton **▲** ou **▼** pour sélectionner "Marche", puis sur la touche **ENTER** .
 - La fonction PIP n'est disponible qu'en mode PC. Elle n'est pas disponible dans les autres modes.
4. Appuyez sur le bouton **▲** ou **▼** pour sélectionner "Liste source", puis sur la touche **ENTER** . Sélectionnez la Source de l'image secondaire en appuyant sur le bouton **▲** ou **▼** puis appuyez sur le bouton **ENTER** .
 - L'image secondaire peut provenir de différentes sources, selon le réglage de l'image principale.
5. Appuyez sur le bouton **▲** ou **▼** pour sélectionner "Position", puis sur la touche **ENTER** . Sélectionnez la Source de l'image secondaire en appuyant sur le bouton **▲** ou **▼** puis appuyez sur le bouton **ENTER** .
6. Appuyez sur le bouton **▲** ou **▼** pour sélectionner "Prog." Appuyez sur le bouton **ENTER** . Vous pouvez sélectionner le canal que vous souhaitez voir en image secondaire en appuyant sur le bouton **▲** ou **▼**. Appuyez sur le bouton **ENTER** .
 - Le "Prog." peut être actif lorsque l'image secondaire est définie sur TV.
7. Appuyez sur le bouton **EXIT** pour quitter le menu.

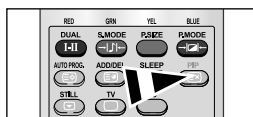

Appuyez plusieurs fois sur le bouton **PIP** situé sous le panneau de la télécommande pour activer ou désactiver le mode "PIP".

- **Liste source** : Sélection d'une source de signal (A/V externe) pour la fonction PIP.
- **Position** : Permet de déplacer l'image secondaire.
- **Prog.** : Permet de sélectionner le canal de l'image secondaire.

➤ Paramètres PIP (O : PIP activé, X : PIP désactivé)

		TV	Ext.1	Ext.2	AV	S-Vidéo	Composant	PC	DVI
Principal	Secondaire	O	O	O	O	O	X	X	X

- Lorsque l'image principale est définie sur PC, l'image secondaire peut être de type "TV", "Ext.1", "Ext.2", "AV" et "S-Vidéo" uniquement. La source de l'image secondaire ne peut être différente.
- Il est possible que l'image affichée dans la fenêtre PIP soit légèrement déformée lorsque vous utilisez la fenêtre principale pour diffuser un jeu vidéo ou du karaoké.

REGLAGE DU SON

Changement de la norme Son



Vous pouvez sélectionner le type d'effet sonore souhaité lorsque vous regardez un programme donné.

1. Appuyez sur le bouton **MENU** pour afficher le menu. Appuyez sur le bouton \blacktriangle ou \blacktriangledown pour sélectionner "Son", puis sur la touche **ENTER** \square .
2. Appuyez de nouveau sur le bouton **ENTER** \square pour sélectionner "Mode".
3. Sélectionnez l'effet sonore voulu en appuyant de façon répétée sur la touche \blacktriangle ou \blacktriangledown , puis sur la touche **ENTER** \square .
4. Appuyez sur le bouton **EXIT** pour quitter le menu.



 Vous pouvez également sélectionner ces options en appuyant simplement sur le bouton **S.MODE** de la télécommande.

- **Standard** : Sélectionne le mode audio normal.
- **Musique** : Privilégie la musique par rapport à la voix.
- **Cinéma** : Fournit un son riche et vif pour les films.
- **Parole** : Privilégie la voix par rapport aux autres sons.
- **Personnalisé** : Sélectionne vos réglages audio personnalisés
(Reportez-vous à "Réglage des paramètres du son", page 12)

Réglage des paramètres du son

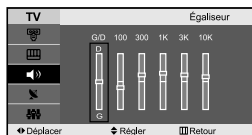

Les paramètres du son peuvent être réglés selon vos préférences personnelles.

1. Appuyez sur le bouton **MENU** pour afficher le menu. Appuyez sur le bouton \blacktriangle ou \blacktriangledown pour sélectionner "Son", puis sur la touche **ENTER** \square .
2. Appuyez sur le bouton \blacktriangle ou \blacktriangledown pour sélectionner "Égaliseur", puis sur la touche **ENTER** \square .
3. Appuyez sur le bouton \blacktriangleleft ou \blacktriangleright pour sélectionner un élément particulier. Appuyez sur le bouton **ENTER** \square .
4. Appuyez sur le bouton \blacktriangle ou \blacktriangledown pour effectuer le réglage souhaité. Appuyez sur le bouton **ENTER** \square .
5. Appuyez sur le bouton **EXIT** pour quitter le menu.
 - Si vous modifiez ces paramètres, le mode audio bascule automatiquement sur "Personnalisé".

Réglage automatique du volume



Chaque station de radiodiffusion possède ses propres conditions d'émission de signal. Il vous faut alors régler le volume à chaque fois que vous changez de chaîne. Cette fonction vous permet de régler automatiquement le volume de la chaîne en diminuant le volume de sortie du son si la modulation du signal est trop forte ou en augmentant le volume de sortie du son si le signal est trop faible.

1. Appuyez sur le bouton **MENU** pour afficher le menu. Appuyez sur le bouton \blacktriangle ou \blacktriangledown pour sélectionner "Son", puis sur la touche **ENTER** \square .
2. Appuyez sur le bouton \blacktriangle ou \blacktriangledown pour sélectionner "Volume auto", puis sur la touche **ENTER** \square .
3. Appuyez sur le bouton \blacktriangle ou \blacktriangledown pour sélectionner "Marche" ou "Arrêt". Appuyez sur le bouton **ENTER** \square .
4. Appuyez sur le bouton **EXIT** pour quitter le menu.

Ecoute du son accompagnant l'image secondaire



Lorsque la fonction PIP est activée, vous pouvez écouter le son accompagnant l'image secondaire.

1. Appuyez sur le bouton **MENU** pour afficher le menu. Appuyez sur le bouton **▲** ou **▼** pour sélectionner "Son", puis sur la touche **ENTER** .
2. Appuyez sur le bouton **▲** ou **▼** pour sélectionner "Sélection du son", puis sur la touche **ENTER** .
3. Appuyez sur le bouton **▲** ou **▼** pour sélectionner "Secondaire". Appuyez sur le bouton **ENTER** .
4. Appuyez sur le bouton **EXIT** pour quitter le menu.

- **Principal** : Permet d'écouter le son accompagnant l'image principale.
- **Secondaire** : Permet d'écouter le son accompagnant l'image secondaire.

➤ Vous pouvez sélectionner cette option lorsque la fonction "PIP" est activée "Marche".

REGLAGE DE L'HEURE

Réglage et affichage de l'heure



Vous pouvez régler l'horloge du téléviseur de telle sorte que l'heure actuelle s'affiche lorsque vous appuyez sur le bouton "INFO". Vous devez également régler l'heure si vous souhaitez utiliser les minuteries de mise sous/hors tension.

1. Appuyez sur le bouton **MENU** pour afficher le menu. Appuyez sur le bouton **▲** ou **▼** pour sélectionner "Configuration", puis sur la touche **ENTER** .
2. Appuyez sur le bouton **▲** ou **▼** pour sélectionner "Horloge", puis sur la touche **ENTER** .
3. Appuyez sur le bouton **ENTER** pour sélectionner "Réglage Horloge".

4. Pour...	Appuyez sur le...
Passer aux "Heure" ou aux "Minute"	bouton ◀ ou ▶
Réglez les "Heure" ou les "Minute"	bouton ▲ ou ▼
Appuyez sur le bouton ENTER .	

5. Appuyez sur le bouton **EXIT** pour quitter le menu.

- Si vous débranchez le cordon d'alimentation, vous devrez de nouveau régler l'horloge.
- Vous pouvez également régler les heures et les minutes en appuyant sur les touches numériques de la télécommande.

Réglage de la minuterie de mise en veille

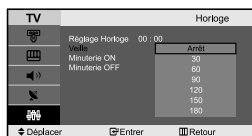

Vous pouvez sélectionner une durée comprise entre 30 et 180 minutes à l'issue de laquelle le téléviseur passera automatiquement en mode veille.

1. Appuyez sur le bouton **MENU** pour afficher le menu. Appuyez sur le bouton **▲** ou **▼** pour sélectionner "Configuration", puis sur la touche **ENTER** .
2. Appuyez sur le bouton **▲** ou **▼** pour sélectionner "Horloge", puis sur la touche **ENTER** .
3. Appuyez sur le bouton **▲** ou **▼** pour sélectionner "Veille", puis sur la touche **ENTER** .
4. Appuyez plusieurs fois sur le bouton **▲** ou **▼** jusqu'à ce que l'heure désirée apparaisse. (Arrêt, 30, 60, 90, 120, 150, 180). Appuyez sur le bouton **ENTER** .
5. Appuyez sur le bouton **EXIT** pour quitter le menu.

- Le téléviseur passe automatiquement en mode veille lorsque la minuterie atteint 0.



Appuyez à plusieurs reprises sur le bouton **SLEEP** de la télécommande, jusqu'à ce que l'intervalle désiré s'affiche.

Marche et arrêt automatique du téléviseur

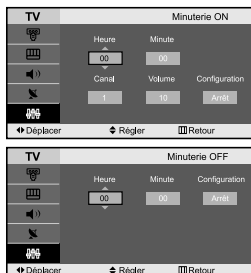

Vous pouvez activer ou désactiver la minuterie afin que :

- ◆ Le téléviseur s'allume automatiquement et se positionne sur la chaîne de votre choix au moment que vous avez choisi.
- ◆ Le téléviseur s'éteint automatiquement au moment que vous avez choisi.

1. Appuyez sur le bouton **MENU** pour afficher le menu. Appuyez sur le bouton **▲** ou **▼** pour sélectionner "Configuration", puis sur la touche **ENTER**.
2. Appuyez sur le bouton **▲** ou **▼** pour sélectionner "Horloge", puis sur la touche **ENTER**.
3. Appuyez sur le bouton **▲** ou **▼** pour sélectionner "Minuterie ON", puis sur la touche **ENTER**.
4. Appuyez sur le bouton **▲** ou **▼** pour régler "Heure", puis appuyez sur le bouton **▶** pour passer à l'étape suivante.
Effectuez les autres paramétrages à l'aide de la même méthode que celle ci-dessus. Lorsque vous avez terminé, appuyez sur le bouton **ENTER**.
5. Appuyez sur le bouton **▲** ou **▼** pour sélectionner "Minuterie OFF", puis sur la touche **ENTER**.
6. Appuyez sur le bouton **▲** ou **▼** pour régler "Heure", puis appuyez sur le bouton **▶** pour passer à l'étape suivante.
Effectuez les autres paramétrages à l'aide de la même méthode que celle ci-dessus. Lorsque vous avez terminé, appuyez sur le bouton **ENTER**.
7. Appuyez sur le bouton **EXIT** pour quitter le menu.
 - La première étape consiste à régler l'horloge du téléviseur.
 - Vous pouvez également régler les heures et les minutes en appuyant sur les touches numériques de la télécommande.
 - Le paramètre "Configuration" doit être réglé sur "Marche" pour que les minuteries fonctionnent.

REGLAGE DES AUTRES OPTIONS

Choix de la langue

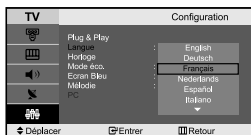



Lorsque vous utilisez le téléviseur pour la première fois, vous devez sélectionner la langue utilisée pour afficher les menus et les indications.

1. Appuyez sur le bouton **MENU** pour afficher le menu affiché à l'écran. Appuyez sur le bouton **▲** ou **▼** pour sélectionner "Configuration", puis sur la touche **ENTER**.
2. Appuyez sur le bouton **▲** ou **▼** pour sélectionner "Langue", puis sur la touche **ENTER**.
3. Sélectionnez la langue voulue en appuyant de façon répétée sur la touche **▲** ou **▼**. Appuyez sur le bouton **ENTER**.
 - Vous pouvez choisir parmi 21 langues.
4. Appuyez sur le bouton **EXIT** pour quitter le menu.

Utilisation de la fonction d'économie d'énergie



Cette fonction permet de régler la luminosité du téléviseur afin de réduire la consommation. Lorsque vous regardez la télévision le soir, réglez l'option du mode "Mode éco." sur "Elevé" afin de réduire l'éblouissement ainsi que la consommation.

1. Appuyez sur le bouton **MENU** pour afficher le menu affiché à l'écran. Appuyez sur le bouton **▲** ou **▼** pour sélectionner "Configuration", puis sur la touche **ENTER** .
2. Appuyez sur le bouton **▲** ou **▼** pour sélectionner "Mode éco.", puis sur la touche **ENTER** .
3. Sélectionnez l'option souhaitée à l'aide du bouton **▲** ou **▼** : Arrêt, Bas, Moyen, Elevé. Appuyez sur le bouton **ENTER** .
4. Appuyez sur le bouton **EXIT** pour quitter le menu.
➤ Cette fonctionnalité ne fonctionne pas en mode PC.

Réglage du mode d'écran bleu / Sélection de mélodie





Ecran Bleu :

Si aucun signal n'est reçu ou si le signal est très faible, un écran bleu remplace automatiquement l'arrière-plan de l'image parasité. Pour continuer malgré tout à afficher l'image de mauvaise qualité, vous devez "Arrêter" l'option "Ecran Bleu".

Mélodie :



Vous pouvez entendre des mélodies lorsque la télévision est allumée ou éteinte.

1. Appuyez sur le bouton **MENU** pour afficher le menu. Appuyez sur le bouton **▲** ou **▼** pour sélectionner "Configuration", puis sur la touche **ENTER** .
2. Appuyez sur le bouton **▲** ou **▼** pour sélectionner "Ecran Bleu" ou "Mélodie". Appuyez sur le bouton **ENTER** .
3. Appuyez sur le bouton **▲** ou **▼** pour sélectionner "Marche" ou "Arrêt". Appuyez sur le bouton **ENTER** .
4. Appuyez sur le bouton **EXIT** pour quitter le menu.



Sélection de la source

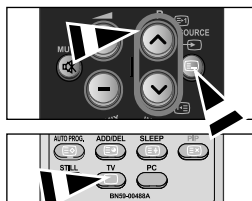

Vous pouvez sélectionner l'une des sources externes connectées aux prises d'entrée de votre téléviseur.

1. Appuyez sur le bouton **MENU** pour afficher le menu. Appuyez sur le bouton **ENTER**  pour sélectionner "Entrée".
2. Appuyez de nouveau sur le bouton **ENTER**  pour sélectionner "Liste source".
➤ Quand aucun périphérique externe n'est relié à votre poste, seules les options "TV", "Ext.1", "Ext.2" sont activées dans "Liste source".
Les options "AV", "S-Vidéo", "Composant", "PC" et "DVI" ne sont activées qu'en cas de connexion à votre poste.
3. Sélectionnez le périphérique requis en appuyant à plusieurs reprises sur le bouton **▲** ou **▼**. Appuyez sur le bouton **ENTER** .



 Appuyez sur le bouton **SOURCE** pour sélectionner la source d'entrée requise. Vous pouvez sélectionner le mode TV en appuyant sur la touche TV ou sur les touches  /  de la télécommande.

Vous ne pouvez pas le sélectionner avec la touche **SOURCE**.

Modification du nom d'une source d'entrée

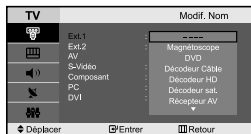

Donnez un nom aux appareils connectés aux prises d'entrée, de manière à faciliter la sélection des sources d'entrée.

1. Appuyez sur le bouton **MENU** pour afficher le menu. Appuyez sur le bouton **ENTER** pour sélectionner "Entrée".
2. Appuyez sur le bouton **▲** ou **▼** pour sélectionner "Modif. Nom", puis sur la touche **ENTER**.
3. Appuyez sur le bouton **▲** ou **▼** pour sélectionner l'appareil à modifier. Appuyez sur le bouton **ENTER**.
4. Appuyez sur le bouton **▲** ou **▼** pour sélectionner l'appareil désiré. Appuyez sur le bouton **ENTER**.
5. Appuyez sur le bouton **EXIT** pour quitter le menu.

UTILISATION DE LA FONCTION TELETEXTE

Décodeur télétexte

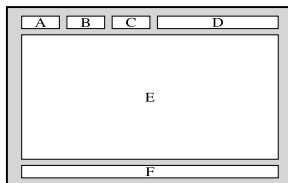

La plupart des chaînes du téléviseur possèdent des pages "télétexte" fournissant des informations telles que :

- ◆ **Les horaires des programmes télévisés.**
- ◆ **Bulletins d'informations et prévisions météo.**
- ◆ **Des résultats sportifs.**
- ◆ **Des sous-titres pour les malentendants.**

Les pages télétextes sont organisées en six catégories :

Part	Table des matières
A	Numéro de la page sélectionnée.
B	Identité de la chaîne émettrice.
C	Numéro de page actuelle ou état de recherche.
D	Date et heure.
E	Texte.
F	Informations sur l'état.

Affichage des informations Télétexte



Vous pouvez afficher des informations télétexte à tout moment, mais la réception du signal doit être bonne. Dans le cas contraire :

- ◆ Des informations peuvent manquer.
- ◆ Des pages peuvent ne pas être affichées.

Pour activer le mode télétexte et afficher les informations télétexte :

1. A l'aide du bouton **P** () ou **P** () sélectionnez la chaîne fournissant le service télétexte.
2. Appuyez sur le bouton **TTX/MIX** () pour activer le mode Télétexte.
 - La page de sommaire s'affiche. Vous pouvez l'afficher de nouveau à tout moment en appuyant sur le bouton **MENU** ().
3. Appuyez de nouveau sur la touche **TTX/MIX** ().
 - La diffusion en cours s'affiche à l'écran en même temps que la page télétexte.
4. Appuyez de nouveau sur le bouton **TV** () pour sortir de l'affichage TTX.

➢ Si des caractères bizarres apparaissent lors de l'affichage d'un texte, vérifiez que la langue du texte est identique à celle définie dans le mode menu "Configuration". En cas de différence, sélectionnez la même langue que celle du menu "Configuration".

Sélection d'une page télétexte spécifique



Appuyez sur les touches numériques de la télécommande pour entrer directement le numéro de page :

1. Entrez le numéro de page à trois chiffres figurant dans la table des matières en appuyant sur les boutons numériques correspondants.
2. Si la page sélectionnée est liée à plusieurs pages secondaires, celles-ci sont affichées par séquence. Pour figer l'affichage sur une page donnée, appuyez sur le bouton **-/-** (). Appuyez de nouveau sur le bouton **-/-** () pour reprendre.
3. Utilisation des diverses options d'affichage :

Pour afficher...	Appuyez sur...
A la fois les informations télétexte et le programme normal	TTX/MIX ()
Le texte caché (réponses de jeux par exemple)	INFO ()
L'écran normal	INFO ()
Une page secondaire, en entrant son En saisissant les 4 chiffres sur le clavier numérique, exemple : 0002	ADD/DEL ()
La page suivante	P ()
La page précédente	P ()
Les lettres de taille double dans la : • Moitié supérieure de l'écran • Moitié inférieure de l'écran	SLEEP () • Une fois • Deux fois
Écran normal	• Trois fois

Utilisation du système Fastext pour sélectionner une page télétexte

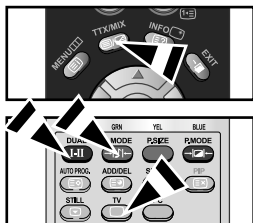

Les différents sujets inclus dans les pages du Télétexte disposent d'un code de couleur et peuvent être sélectionnés à l'aide des boutons colorés de la télécommande.

1. Affichez les informations du Télétexte en appuyant sur le bouton TTX/MIX ().
2. Appuyez sur le bouton coloré correspondant au sujet que vous voulez sélectionner ; (les sujets disponibles sont listés sur la ligne d'informations d'état).
3. Appuyez sur le bouton rouge pour afficher la page précédente. Appuyez sur le bouton vert pour afficher la page suivante.
4. Appuyez de nouveau sur le bouton TV () pour quitter l'affichage de texte.

REGLAGE DU PC

Paramétrage du logiciel PC (Basé sur Windows XP)

Les paramètres d'affichage de Windows pour un ordinateur courant sont affichés ci-dessous. Les écrans sur votre PC seront probablement différents, selon votre version de Windows et votre carte vidéo. Même si vos écrans sont différents, des informations de configuration de base identiques seront applicables dans pratiquement tous les cas. (Si ce n'est pas le cas, contactez le fabricant de votre ordinateur ou un revendeur Samsung.)



1. Cliquez sur "Panneau de configuration" dans le menu Démarrer de Windows.
2. Lorsque vous êtes sur l'écran du panneau de configuration, cliquez sur "Apparences et Thèmes" et une boîte de dialogue Propriétés de l'affichage apparaît.
3. Lorsque vous êtes sur l'écran du panneau de configuration cliquez sur "Affichage" et une boîte de dialogue Propriétés de l'affichage apparaît.
4. Allez sur l'onglet "Panneau de configuration" dans la boîte de dialogue. Propriétés de l'affichage. Réglage correct de la taille (résolution) : Optimale - 1360 X 768
Si votre boîte de dialogue des paramètres d'affichage comporte une option de fréquence verticale, la valeur correcte est "60" ou "60 Hz". Sinon cliquez sur "OK" et quittez la boîte de dialogue.

Modes d'affichage (PC)

La position et la taille de l'écran varient en fonction du type et de la résolution du moniteur du PC. Les résolutions du tableau sont recommandées (toutes les résolutions comprises dans les limites sont prises en charge).

Mode	Résolution	Fréquence horizontale (kHz)	Fréquence verticale (Hz)	Fréquence d'horloge (MHz)	Polarité (H/V)
IBM	640 x 480	31,469	59,940	25,175	- / -
	720 x 400	31,469	70,087	28,322	- / +
VESA	640 x 480	37,861	72,809	31,500	- / -
	640 x 480	37,500	75,000	31,500	- / -
	800 x 600	37,879	60,317	40,000	+ / +
	800 x 600	48,077	72,188	50,000	+ / +
	800 x 600	46,875	75,000	49,500	+ / +
	1024 x 768	48,364	60,000	65,000	- / -
	1024 x 768	56,476	70,069	75,000	- / -
	1024 x 768	60,023	75,029	78,750	+ / +
1360 x 768	47,712	60,015	85,800	+ / +	





- Le mode entrelacé n'est pas pris en charge.
- Il est possible que le téléviseur fonctionne anormalement si un format vidéo non standard est sélectionné.
- Le mode DVI ne prend pas en charge la fonction PC.
- Les modes séparé et composite modes sont pris en charge. SOG n'est pas pris en charge.

Sélection du PC



Réglage de base et réglage fin de l'image (Verrouillage Image) :

Le but du réglage de la qualité de l'image est d'éliminer ou de réduire le bruit parasite de l'image (défauts). Si le bruit parasite n'est pas éliminé en effectuant uniquement une syntonisation fine, réglez la fréquence du mieux que vous pouvez (approximative) puis effectuez à nouveau une syntonisation plus fine. Une fois le bruit parasite réduit, réajustez l'image pour l'aligner au centre de l'écran.

1. Présélection : Appuyez sur le bouton **PC** pour sélectionner le mode PC.
2. Appuyez sur le bouton **MENU** pour afficher le menu. Appuyez sur le bouton **▲** ou **▼** pour sélectionner "Configuration", puis sur la touche **ENTER** .
3. Appuyez sur le bouton **▲** ou **▼** pour sélectionner "PC", puis sur la touche **ENTER** .
4. Appuyez sur le bouton **ENTER**  pour sélectionner "Verrouillage Image".
5. Appuyez sur le bouton **▲** ou **▼** pour sélectionner "Regl. Base" ou "Regl. Prec.", puis sur la touche **ENTER** .
6. Appuyez sur le bouton **◀** ou **▶** pour régler la qualité de l'écran. Appuyez sur le bouton **ENTER** .
7. Appuyez sur le bouton **EXIT** pour quitter le menu.



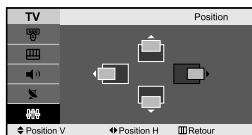

-  Appuyez sur le bouton **PC** situé sur la télécommande pour sélectionner le mode PC.



Changement de la position de l'image (Position) :

Réglez la position de l'écran du PC si elle n'est pas adaptée à l'écran du téléviseur.

1. Suivez les instructions 1 à 3 de "Réglage de base et réglage fin de l'image (Verrouillage Image)".
2. Appuyez sur le bouton **▲** ou **▼** pour sélectionner "Position", puis sur la touche **ENTER** .
3. Appuyez sur le bouton **▲** ou **▼** pour régler la position horizontale. Appuyez sur le bouton **◀** ou **▶** pour régler la position verticale. Appuyez sur le bouton **ENTER** .
4. Appuyez sur le bouton **EXIT** pour quitter le menu.

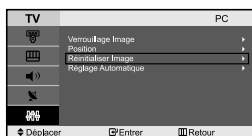

Initialisation des réglages d'image (Réinitialiser Image) :

Vous pouvez ramener tous les réglages d'image à leur valeur par défaut.

1. Suivez les instructions 1 à 3 de "Réglage de base et réglage fin de l'image (Verrouillage Image)".
2. Appuyez sur le bouton **▲** ou **▼** pour sélectionner "Réinitialiser Image", puis sur la touche **ENTER** .
3. Appuyez sur le bouton **EXIT** pour quitter le menu.

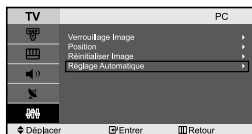



Réglage automatique de l'écran PC (Réglage Automatique) :

Le réglage automatique permet l'autoréglage de l'écran du PC par rapport au signal vidéo PC entrant. Les valeurs Regl. Prec, Regl. Base et Position sont réglées automatiquement.

1. Suivez les instructions 1 à 3 de "Réglage de base et réglage fin de l'image (Verrouillage Image)".
2. Appuyez sur le bouton **▲** ou **▼** pour sélectionner "Réglage Automatique", puis sur la touche **ENTER** .
3. Appuyez sur le bouton **EXIT** pour quitter le menu.

RECOMMANDATIONS D'UTILISATION

Résolution des problèmes avant de contacter le personnel qualifié pour le dépannage

Aucune image ou aucun son	<ul style="list-style-type: none"> • Vérifiez que la prise est bien branchée à une prise murale. • Assurez-vous que vous avez appuyé sur les boutons POWER  à l'avant du téléviseur. • Vérifiez les paramètres de contraste et de luminosité. • Vérifiez le volume.
Image normale mais aucun son	<ul style="list-style-type: none"> • Vérifiez le volume. • Vérifiez si le bouton MUTE  de la télécommande a été touché.
Aucune image ou une image en noir et blanc	<ul style="list-style-type: none"> • Réglez les paramètres de couleur. • Vérifiez que le système d'émission sélectionné est correct.
Interférence du son et de l'image	<ul style="list-style-type: none"> • Essayez d'identifier l'appareil électrique qui perturbe le téléviseur et éloignez-le. • Branchez le téléviseur sur une autre prise.
Image neigeuse ou floue, son déformé	<ul style="list-style-type: none"> • Vérifiez l'orientation, l'emplacement et les connexions de votre antenne. • Cette interférence est souvent due à l'utilisation d'une antenne intérieure.
Dysfonctionnements de la télécommande	<ul style="list-style-type: none"> • Remplacez les piles de la télécommande. • Nettoyez la partie supérieure de la télécommande (zone d'émission des signaux). • Vérifiez les connecteurs des piles.
Le message "Vérifier le signal du câble." s'affiche.	<ul style="list-style-type: none"> • Assurez-vous que le câble de signal est bien branché au PC ou aux sources vidéo. • Assurez-vous que les sources vidéo ou le PC sont allumés.
En mode PC, le message "Mode non pris en charge" s'affiche.	<ul style="list-style-type: none"> • Vérifiez la résolution maximale et la fréquence de l'adaptateur vidéo. • Comparez ces valeurs aux données des modes d'affichage.
<p>Le panneau LCD TFT est doté de sous-pixels (3.133.440) exigeant le déploiement d'une technologie sophistiquée. Il se peut cependant que quelques pixels clairs ou foncés apparaissent sur l'écran. Ces pixels n'auront aucune incidence sur les performances du produit.</p>	

Spécifications techniques et environnementales

Modèle	LE23T5	LE27T5	LE32T5
Ecran			
Size	Diagonale de 23 pouces (16:9)	Diagonale de 27 pouces (16:9)	Diagonale de 32 pouces (16:9)
Taille	508,125 (H) x 285,696 (V) mm	603,22 (H) x 341,98 (V) mm	697,68 (H) x 392,26 (V) mm
Pas des pixels	0,372 (H) x 0,372 (V) mm	0,1460 (H) x 0,4365 (V) mm	0,51075 (H) x 0,51075 (V) mm
Fréquence			
Horizontale / Verticale	30~61kHz / 60~75Hz	30~61kHz / 60~75Hz	30~61kHz / 60~75Hz
PC Résolution (Optimale)	1360 x 768 @ 60 Hz	1360 x 768 @ 60 Hz	1360 x 768 @ 60 Hz
Alimentation (Entrée)	100 ~ 240 V CA, 60/50 Hz ±3Hz	100 ~ 240 V CA, 60/50 Hz ±3Hz	100 ~ 240 V CA, 60/50 Hz ±3Hz
Consommation			
Normal / Economie d'énergie	100 W / < 2,0 W	140 W / < 2,0 W	170 W / < 2,0 W
Dimension (L x P x H)			
TV	675,9 x 85,0 x 393,40 mm	766,5 x 96,0 x 459,0 mm	914,5 x 104,0 x 528,8 mm
Avec support	675,9 x 203,8 x 439,5 mm	766,5 x 203,8 x 505,5mm	914,5 x 247,5 x 591,5 mm
Poids			
Avec support	8,0 kg (17,64 lbs)	12,0 kg (26,46 lbs)	15,0 kg (33,07 lbs)
EnvConsidérations environnementales			
Température de fonctionnement	10°C ~ 40°C (50°F ~ 104°F)	10°C ~ 40°C (50°F ~ 104°F)	10°C ~ 40°C (50°F ~ 104°F)
Humidité au cours du fonctionnement	10% ~ 80%, sans condensation	10% ~ 80%, sans condensation	10% ~ 80%, sans condensation
Température de stockage	-20°C ~ 45°C (-4°F ~ 113°F)	-20°C ~ 45°C (-4°F ~ 113°F)	-20°C ~ 45°C (-4°F ~ 113°F)
Humidité de stockage	5% ~ 95%, sans condensation	5% ~ 95%, sans condensation	5% ~ 95%, sans condensation
Son			
Sortie	3 W X 2	5 W X 2	7,5 W X 2



Comment éliminer ce produit (déchets d'équipements électriques et électroniques)

(Applicable dans les pays de l'Union Européen et aux autres pays européens disposant de systèmes de collecte sélective)

Ce symbole sur le produit ou sa documentation indique qu'il ne doit pas être éliminé en fin de vie avec les autres déchets ménagers.

L'élimination incontrôlée des déchets pouvant porter préjudice à l'environnement ou à la santé humaine, veuillez le séparer des autres types de déchets et le recycler de façon responsable. Vous favoriserez ainsi la réutilisation durable des ressources matérielles. Les particuliers sont invités à contacter le distributeur leur ayant vendu le produit ou à se renseigner auprès de leur mairie pour savoir où et comment ils peuvent se débarrasser de ce produit afin qu'il soit recyclé en respectant l'environnement. Les entreprises sont invitées à contacter leurs fournisseurs et à consulter les conditions de leur contrat de vente. Ce produit ne doit pas être éliminé avec les autres déchets commerciaux.