



MARQUE: SAMSUNG

REFERENCE : VP-D391

CODIC: 2832097



Caméscope vidéo  
numérique

manuel d'utilisation

VP-D391(i)  
VP-D3910  
VP-D392(i)  
VP-D395i

Digitalni video  
kamkorder

uporabniški priročnik

### imaginez les possibilités

Nous vous remercions d'avoir acheté ce produit Samsung. Pour bénéficier d'un service plus complet, veuillez enregistrer votre produit à cette adresse :

[www.samsung.com/global/register](http://www.samsung.com/global/register)

### predstavljajte si možnosti

Hvala, da ste kupili izdelek Samsung. Če želite izkoristiti vse storitve, prosimo, registrirajte vaš izdelek na

[www.samsung.com/global/register](http://www.samsung.com/global/register)



# caractéristiques principales de votre caméscope Mini-DV

## CARACTÉRISTIQUES DE VOTRE NOUVEAU CAMÉSCOPE MINI-DV

### Fonction de transfert de données numériques IEEE 1394

Le port haute vitesse IEEE 1394 de type i.LINK™ (i.LINK™ : est un protocole de transfert de données série et système d'interconnexion) vous permet de transférer des films et des photos vers un PC, où vous pourrez les modifier à loisir.

### Interface USB pour le transfert de données numériques (VP-D395i uniquement)

Vous pouvez transférer des images vers un ordinateur en utilisant l'interface USB sans avoir besoin de carte supplémentaire.

### Enregistrement de photos sur cassette

L'enregistrement de photos sur cassette permet d'enregistrer une image sur une cassette.

### CCD de 800 k pixels

Votre caméscope intègre un capteur CCD de 800 k pixels. Vous pouvez enregistrer les photos sur une carte mémoire.

### Zoom numérique 1200x

Permet de grossir une image jusqu'à 1200 fois sa taille d'origine.

### Amélioration audio

Permet d'obtenir un son plus puissant à l'aide des fonctions Stéréo et Effets sonores.

### Ecran LCD-TFT couleur

Un écran LCD-TFT couleur de haute résolution vous donne des images propres et nettes et vous permet de visionner vos enregistrements immédiatement.

### Stabilisateur d'image numérique (DIS)

Le DIS atténue les tremblements, réduisant ainsi le nombre d'images instables, notamment dans le cas des gros plans.

### Différents effets visuels

Intégrés à vos images, les effets visuels permettent de leur donner une touche d'originalité.

### Compensation du contre-jour (BLC)

La fonction BLC atténue un arrière-plan trop clair derrière le sujet que vous enregistrez.

### Prog. AE

La fonction Prog. AE permet d'adapter la vitesse et l'ouverture de l'obturateur au type de scène ou d'action à filmer.

### Zoom grande puissance

Le zoom grande puissance permet de grossir jusqu'à 34 fois le sujet.

### Mode appareil photo numérique (VP-D395i uniquement)

- Vous pouvez facilement enregistrer et lire des photos au format standard à l'aide de la carte mémoire.
- Vous pouvez transférer des photos standard de la carte mémoire vers votre ordinateur à l'aide de l'interface USB.

### Enregistrement de films sur une carte mémoire (VP-D395i uniquement)

L'enregistrement d'un film permet de stocker un enregistrement vidéo sur une carte mémoire.

### Fente pour cartes SD/MMC (VP-D395i uniquement)

Cette fente permet d'insérer des cartes MMC (Multi Media Cards) et SD.

## remarques et instructions de sécurité

### REMARQUES CONCERNANT LE NETTOYAGE DES TÊTES VIDÉO

- Afin de garantir un enregistrement normal et des images nettes, nettoyez régulièrement les têtes vidéo. Si une image de forme carrée perturbe la lecture ou si un écran bleu s'affiche, les têtes vidéo sont probablement sales. Dans ce cas, nettoyez les têtes vidéo avec une cassette de nettoyage à sec.
- N'utilisez pas de cassette de nettoyage utilisant un liquide. Cela risquerait d'abîmer les têtes vidéo.

### RÉGLAGE DE L'ÉCRAN LCD

Manipulez l'écran doucement lorsque vous le faites tourner. Une rotation intempestive peut endommager l'intérieur de la charnière qui relie l'écran LCD au corps de l'appareil.

1. Déployez l'écran LCD du caméscope de 90 degrés avec le doigt.
2. Faites-le pivoter de manière à obtenir le meilleur angle pour l'enregistrement ou la lecture.
  - Si vous faites pivoter l'écran LCD de 180 degrés de manière à ce qu'il soit dirigé vers l'avant, vous pouvez le rabattre. L'écran reste alors dirigé vers l'extérieur.
  - Cette caractéristique se révèle particulièrement utile pour les opérations de lecture.



Reportez-vous à la page 31 pour le réglage de la luminosité et de la couleur de l'écran LCD.

### REMARQUES CONCERNANT L'ÉCRAN LCD

- La lumière directe du soleil est susceptible d'endommager l'écran LCD, l'intérieur de l'objectif. Ne prenez des photos du soleil que lorsque la luminosité est faible, à la tombée de la nuit, par exemple.
- L'écran LCD est un composant de haute précision. Il se peut toutefois que de petits points (rouges, bleus ou verts) apparaissent sur celui-ci. Ce phénomène est parfaitement normal et n'affecte aucunement l'image enregistrée.
- Ne saisissez jamais le caméscope par l'écran LCD ou la batterie.

## opombe in varnostna navodila

### OPOMBE GLEDE ČIŠČENJA VIDEO GLAV

- Redno čistite video glave, da bo snemanje potekalo normalno in bo slika jasna. Če je predvajanje popačeno s kvadratki ali če je prikazan le moder zaslon, so video glave morda umazane. V tem primeru jih očistite s suho čistilno kaseto.
- Ne uporabljajte čistilnih kaset mokre vrste. Te lahko poškodujejo video glave.

### PRILAGODITEV ZASLONA LCD

Zaslon LCD previdno obračajte, kot je prikazano. Če ga preveč zavrtite, se lahko poškoduje notranjost tečaja, s katerim je zaslon LCD pritrjen na kamkorder.

1. S prstom odprite zaslon LCD, da bo pod pravim kotom glede na kamkorder.
2. Zavrtite ga tako, da bo v najboljšem položaju za snemanje ali predvajanje.
  - Če zaslon LCD zavrtite za 180 stopinj, tako da gleda naprej, ga lahko tudi zaprete z zaslonom na zunanji strani.
  - To je zelo uporabno med predvajanjem.

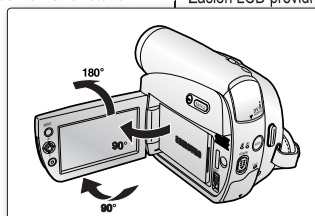

Za prilagajanje svetlosti in barve zaslona LCD glejte stran 31.

### OPOMBE GLEDE ZASLONA LCD

- Neposredna sončna svetloba lahko poškoduje zaslon LCD in objektiv. Sonce slikajte samo pri šibki svetlobi, na primer ob somraku.
- Zaslon LCD je izdelan z uporabo izjemno natančne tehnologije. Kljub temu se lahko na njem pojavijo pikice (rdeče, modre ali zelene). Take pikice so nekaj običajnega in ne vplivajo na posneto sliko.
- Kamkorderja ne dvigajte tako, da ga držite za zaslon LCD ali baterijo.

## RÉPARATION ET PIÈCES DE RECHANGE

- N'essayez pas de réparer vous-même ce caméscope.
- En ouvrant ou en retirant les capots, vous risquez entre autre de vous électrocuter.
- Confiez toute réparation à un technicien qualifié.
- Lorsque des pièces doivent être remplacées, assurez-vous que le réparateur utilise des pièces de rechange spécifiées par le fabricant et possédant les mêmes caractéristiques que celles d'origine.
- L'utilisation de toute pièce de rechange non agréée pourrait notamment occasionner un incendie ou une électrocution.

## REMARQUES SUR LE CAMÉSCOPE

- N'exposez pas votre caméscope à des températures trop élevées (plus de 60 °C). Par exemple, en plein soleil ou dans une voiture garée au soleil.
- Évitez de mouiller le caméscope. Gardez le caméscope à l'abri de la pluie, de l'eau de mer ou de toute autre source d'humidité. Le contact avec l'eau peut endommager votre caméscope. Un dysfonctionnement causé par un contact avec du liquide n'est pas toujours réparable.
- Une brusque hausse de la température de l'air peut entraîner la formation de condensation à l'intérieur du caméscope.
  - Lorsque vous déplacez le caméscope d'un endroit froid vers un endroit chaud (de l'extérieur vers l'intérieur en hiver, par exemple)
  - Lorsque vous déplacez le caméscope d'un endroit frais vers un endroit chaud (de l'intérieur vers l'extérieur en été, par exemple).
- Si la fonction de protection (  CONDENSATION) est activée, laissez le caméscope au repos pendant au moins deux heures dans un endroit sec et tempéré en ayant pris soin d'ouvrir le compartiment à cassette et d'ôter la batterie.
- Pour débrancher l'appareil de la prise murale en toute sécurité, retirez la prise mâle de la prise femelle. Il faut donc que la prise murale soit facilement accessible.



### **Comment éliminer ce produit** (déchets d'équipements électriques et électroniques)

**(Applicable dans les pays de l'Union Européen et aux autres pays européens disposant de systèmes de collecte sélective)**

Ce symbole sur le produit ou sa documentation indique qu'il ne doit pas être éliminé en fin de vie avec les autres déchets ménagers. L'élimination incontrôlée des déchets pouvant porter préjudice à l'environnement ou à la santé humaine, veuillez le séparer des autres types de déchets et le recycler de façon responsable. Vous favoriserez ainsi la réutilisation durable des

ressources matérielles.

Les particuliers sont invités à contacter le distributeur leur ayant vendu le produit ou à se renseigner auprès de leur mairie pour savoir où et comment ils peuvent se débarrasser de ce produit afin qu'il soit recyclé en respectant l'environnement.

Les entreprises sont invitées à contacter leurs fournisseurs et à consulter les conditions de leur contrat de vente. Ce produit ne doit pas être éliminé avec les autres déchets commerciaux.

v\_ French

## SERVISIRANJE IN NADOMESTNI DELI

- Kamkorderja ne poskušajte popravljati sami.
- Če odprete ali odstranite pokrov, boste morda izpostavljeni nevarni napetosti in drugim tveganjem.
- Vsa popravila prepustite kvalificiranemu servisnemu osebju.
- Če potrebujete nadomestne dele, se prepričajte, da serviser uporablja dele, ki jih zahteva proizvajalec in imajo enake lastnosti kot prvotni deli.
- Nepooblaščen zamenjava lahko povzroči požar, električni udar in druge nevarnosti.

## OPOMBE GLEDE KAMKORDERJA

- Kamkorderja ne izpostavljajte visokim temperaturam (nad 60 °C). Ne puščajte ga na primer v avtomobilu, parkiranem na soncu, ali na neposredni sončni svetlobi.
- Pazite, da se kamkorder ne zmoči. Ščitite ga pred dežjem, morsko vodo in drugimi oblikami vlage. Če se kamkorder zmoči, se lahko poškoduje. Včasih okvare zaradi izpostavljenosti tekočinam ni mogoče odpraviti.
- Če se temperatura ozračja nenadoma zviša, lahko v kamkorderju nastane kondenzat.
  - Ko kamkorder prenesete z mraza na toplo (na primer pozimi z odprtega prostora v notranjost).
  - Ko kamkorder premaknete s hladnega na toplo (na primer poleti iz notranjosti na prosto).
- Če je aktivirana funkcija zaščite pred vlago (  DEW), kamkorder vsaj dve uri pustite v suhi, topli sobi, da se posuši. Pri tem odprite predal za kaseto in odstranite baterijo.
- Napravo odklopite iz omrežne napetosti tako, da izvlečete vtič iz omrežne vtičnice. Zato mora biti ta vtič lahko dostopen.



### **Ustrezno odstranjevanje tega izdelka** (odpadna električna in elektronska oprema)

Oznaka na izdelku ali spremni dokumentaciji pomeni, da ga na koncu uporabne dobe ne smemo odstranjevati skupaj z drugimi gospodinjskimi odpadki. Da bi preprečili morebitno tveganje za okolje ali zdravje človeka zaradi nenadzorovanega odstranjevanja odpadkov, izdelek ločite od drugih vrst odpadkov in ga odgovorno reciklirajte ter tako spodbudite trajnostno ponovno uporabo materialnih virov.

Uporabniki v gospodinjstvih naj za podrobnosti o tem, kam in kako lahko odnesejo ta izdelek na okolju varno recikliranje, pokličejo trgovino, kjer so izdelek kupili, ali lokalni vladni urad.

Podjetja naj pokličejo dobavitelja in preverijo pogoje nabavne pogodbe. Tega izdelka pri odstranjevanju ne smete mešati z drugimi gospodarskimi odpadki.

Slovenian\_v

## sommaire

---

<b>FAMILIARISEZ-VOUS AVEC VOTRE CAMÉSCOPE MINI-DV</b>	<b>06</b>	Accessoires livrés avec votre caméscope Mini-DV
	07	Vue avant gauche
	08	Vue latérale gauche
	09	Vue supérieure droite
	10	Vue inférieure arrière
	11	Utilisation de la télécommande (VP-D392(i)/D395i uniquement)
<b>PRÉPARATION</b>	<b>12</b>	Utilisation de la dragonne et du cache-objectif
	13	Insertion de la pile de type bouton
	14	Insertion du bloc de batteries
	17	Branchement sur une source d'alimentation
	18	Fonctionnement de base du caméscope Mini-DV
	19	Symboles à l'écran en modes Cam/Player
	20	Symboles à l'écran en modes M.Cam/M.Play (VP-D395i uniquement)
	21	Utilisation du bouton Affichage (□)
	22	Utilisation du pavé
	22	Gestion des menus rapides à l'aide du pavé
<b>RÉGLAGE INITIAL : RÉGLAGE DU MENU SYSTÈME</b>	<b>24</b>	Réglage de l'horloge (Param. Horloge)
	25	Activation de la reconnaissance de la télécommande par le caméscope (Télécommande) (VP-D392(i)/D395(i) uniquement)
	26	Réglage du signal sonore (Signal Sonore)
	27	Réglage du son de l'obturateur (Son Obturateur)
	28	Choix de la langue d'affichage à l'écran (Langue)
	29	Visualisation de la démonstration (Démonstration)

<b>RÉGLAGE INITIAL :</b>	<b>30</b>	Réglage des repère (Repère)
<b>RÉGLAGE DU</b>	<b>31</b>	Réglage de l'écran LCD
<b>MENU AFFICHAGE</b>		(Luminosité LCD/Couleur LCD)
	<b>32</b>	Affichage de la date et de l'heure (Date/Heure)
	<b>33</b>	Réglage de l'affichage TV (Affichage TV)
<b>ENREGISTREMENT</b>	<b>34</b>	Insertion/Éjection d'une cassette
<b>DE BASE</b>	<b>34</b>	Techniques d'enregistrement
	<b>35</b>	Réalisation de votre premier enregistrement
	<b>36</b>	Enregistrement facile pour les débutants (mode EASY Q.)
	<b>37</b>	Zoom avant et arrière
	<b>38</b>	Recherche rapide d'une scène donnée (mise à zéro du compteur) (VP-D392(i)/D395i uniquement)
	<b>39</b>	Enregistrement automatique à l'aide de la télécommande (réglage du retardateur automatique) (VP-D392(i)/D395i uniquement)
	<b>40</b>	Visualisation et recherche d'un enregistrement
	<b>41</b>	Activation et désactivation du fondu
	<b>42</b>	Mise au point automatique/manuelle
	<b>43</b>	Réglage de la vitesse de l'obturateur et de l'exposition
<b>ENREGISTREMENT</b>	<b>44</b>	Sélection des modes Enregistrement et Audio (mode Enregistrement et mode Audio)
<b>AVANCÉ</b>		
	<b>45</b>	Suppression du bruit du vent (Coupe Vent)
	<b>46</b>	Sélection de la fonction Stéréo
	<b>47</b>	Réglage de la fonction Prog. AE
	<b>49</b>	Réglage de la balance des blancs (Bal. Blancs)
	<b>51</b>	Application d'effets visuels
	<b>53</b>	Réglage du mode 16:9
	<b>54</b>	Utilisation de la télé macro (Macro)

## sommaire

	55	Réglage du stabilisateur d'image numérique (DIS)
	56	Utilisation du mode de compensation du contre-jour (BLC)
	57	Zoom avant et arrière à l'aide du zoom numérique (Zoom Num.)
	58	Utilisation du mode Color Nite (C.Nite)
	59	Utilisation de l'éclairage (Éclair.) (VP-D392(i)/D395i uniquement)
	60	Enregistrement d'une photo sur une cassette
	61	Recherche d'une photo sur une cassette (Rech. Photo)
<b>LECTURE</b>	<b>62</b>	Lecture d'une cassette sur l'écran LCD
	63	Fonctions disponibles en mode Player
62	65	Post-sonorisation (VP-D392(i)/D395i uniquement)
	66	Lecture post-sonorisation (Sélect. Audio)
	67	Effets sonores
<b>BRANCHEMENTS</b>	<b>68</b>	Réglage de l'entrée/sortie AV (Ent/Sor AV) (VP-D391i/D392i/D395i uniquement)
	69	Lecture d'une cassette sur un écran de télévision
	71	Copie d'une cassette de caméscope sur une cassette vidéo
	72	Utilisation de la fonction VOICE+
	73	Enregistrement (copie) d'un programme TV ou d'une cassette vidéo sur une cassette de caméscope (VP-D391i/D392i/D395i uniquement)
<b>MODE APPAREIL PHOTO NUMÉRIQUE (VP-D395i UNIQUEMENT)</b>	<b>74</b>	Utilisation d'une carte mémoire (carte mémoire utilisable) (non fournie)
	75	Organisation des dossiers et fichiers sur la carte mémoire
	77	Définition du numéro de fichier (Numéro Fichier)
74	78	Enregistrement d'une image (JPEG) sur la carte mémoire
	79	Visualisation de photos (JPEG)
	80	Protection contre la suppression accidentelle (Protéger)



	81	Suppression de photos et de films (Supprimer)
	83	Formatage d'une carte mémoire (Format)
	84	Enregistrement de films (MPEG) sur une carte mémoire
	86	Lecture de films (MPEG) sur une carte mémoire (Sél. Mémoire)
	87	Enregistrement d'une image en tant que photo sur une cassette
	88	Copie d'une image depuis une cassette sur une carte mémoire (Copie Photo)
	89	Marquage des images pour l'impression (Voyant D'Imp.)
<b>PICTBRIDGE™ (VP-D395i UNIQUEMENT)</b>	<b>90</b>	Impression de vos images à l'aide de Pictbridge™
<b>TRANSFERT DE DONNÉES IEEE 1394</b>	<b>92</b>	Transfert de données DV standard conformes à la norme IEEE 1394 (i.LINK)
<b>INTERFACE USB (VP-D395i UNIQUEMENT)</b>	<b>94</b>	Utilisation de l'interface USB
	96	Sélection du périphérique USB (Connexion USB)
	97	Installation du logiciel (programme DV Media Pro)
	98	Raccordement à un ordinateur
<b>ENTRETIEN</b>	<b>100</b>	A la fin d'un enregistrement
	100	Cassettes utilisables
	101	Nettoyage et entretien du caméscope
	102	Utilisation de votre caméscope Mini-DV à l'étranger
<b>DEPANNAGE</b>	<b>103</b>	Dépannage
	105	Réglages des menus
<b>CARACTÉRISTIQUES</b>	<b>107</b>	

## familiarisez-vous avec votre caméscope mini-DV

### ACCESSOIRES LIVRÉS AVEC VOTRE CAMÉSCOPE MINI-DV

Votre nouveau caméscope vidéo numérique est livré avec les accessoires suivants. Si vous constatez que l'un de ces éléments est absent de la boîte, contactez le service clientèle de Samsung.

☛ L'apparence exacte de chaque élément peut varier selon le modèle.

- 1 Bloc de batteries (IA-BP80WA )
- 2 Adaptateur secteur AC
- 3 Câble audio/vidéo
- 4 Câble USB (VP-D395i uniquement)
- 5 CD d'installation des logiciels (VP-D395i uniquement)
- 6 Guide d'utilisation sur CD
- 7 Guide de démarrage rapide
- 8 Pile de type bouton pour la télécommande (Type : CR2025) (VP-D392(i)/D395(i) uniquement)
- 9 Télécommande (VP-D392(i)/D395(i) uniquement)
- 10 Cache-objectif
- 11 Cordon du cache-objectif
- 12 Filtre à noyau de ferrite
- 13 Cassette\* (en option)
- 14 Étui\* (en option)



- Le contenu peut varier en fonction du lieu de vente de l'appareil.
- Les pièces et les accessoires sont disponibles chez votre revendeur Samsung le plus proche.
- **\* (en option)** : il s'agit d'un accessoire proposé en option. Veuillez contacter votre revendeur Samsung le plus proche si vous souhaitez l'acquérir.
- Aucune carte mémoire n'est incluse. Reportez-vous à la page 74 pour connaître les cartes mémoire compatibles avec votre caméscope Mini-DV.

06\_French

## spознайте svoj miniDV-kamkorder

### KAJ JE PRILOŽENO MINIDV-KAMKORDERJU

Vaš novi miniDV-kamkorder ima naslednje dodatke. Če kateri izmed teh manjka v vaši škafli, pokličite Samsungov center za pomoč strankam.

☛ Videz posameznega elementa se lahko razlikuje glede na model.

- 1 Baterija(IA-BP80WA )
- 2 Pretvornik ACr (AA-E9 type)
- 3 Audio-video kabel
- 4 USB-kabel (samo za VP-D395i)
- 5 CD s programsko opremo (samo za VP-D395i)
- 6 CD z uporabniškim priročnikom
- 7 Priročnik za hiter začetek
- 8 Baterija oblike gumba za daljinski upravljalnik (Vrsta: CR2025) (samo za VP-D392(i)/D395i)
- 9 Daljinski upravljalnik (samo za VP-D392(i)/D395i)
- 10 Pokrovček objektiv
- 11 Pašček pokrovčka objektiv
- 12 Glavni filter
- 13 Kaset\* (dodatno)
- 14 Kovček\* (dodatno)



- Vsebina je v različnih prodajnih regijah različna.
- Deli in dodatki so na voljo pri lokalnih Samsungovih prodajalcih.
- **\*(dodatno)**: To je dodatna oprema po izbiri. Kupite jo lahko pri Samsungovih prodajalcih.
- Pomnilniška kartica ni priložena. Glejte stran 74 za pomnilniške kartice, ki so združljive z vašim miniDV-kamkorderjem .

Slovenian\_06

## VUE AVANT GAUCHE

## POGLED OD SPREDAJ IN Z LEVE

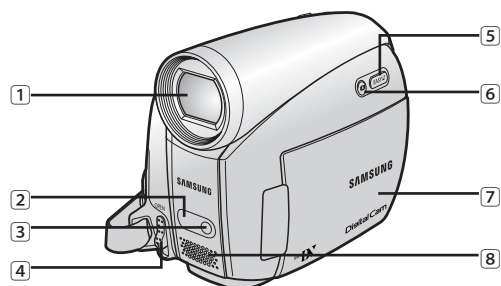

- |   |  |
|---|--|
| 1 | Objectif   |
| 2 | Capteur de la télécommande (VP-D392(i)/D395i uniquement) |
| 3 | Éclairage (VP-D392(i)/D395i uniquement)                  |
| 4 | Interrupteur OPEN  |
| 5 | Bouton EASY Q ➔ page 36                                  |
| 6 | Bouton Affichage ( I□I )                                 |
| 7 | Ecran LCD-TFT  |
| 8 | Microphone interne                                       |



Veillez à ne pas recouvrir le microphone interne et l'objectif lors de l'enregistrement.

- |   |   |
|---|---|
| 1 | Objektiv  |
| 2 | Tipalo daljinskega upravljalnika (samo za VP-D392(i)/D395i) |
| 3 | Luč (samo za VP-D392(i)/D395i)                              |
| 4 | Stikalo OPEN  |
| 5 | Gumb EASY Q ➔ stran 36                                      |
| 6 | Gumb prikaza ( I□I )  |
| 7 | Zaslon LCD z matriko TFT                                    |
| 8 | Vgrajeni mikrofoni  |



Pazite, da vgrajenega mikrofona in objektivna med snemanjem ne pokrijete.

## familiarisez-vous avec votre caméscope mini-DV

VUE LATÉRALE GAUCHE

## spoznajte svoj miniDV-kamkorder

POGLED Z LEVE STRANI

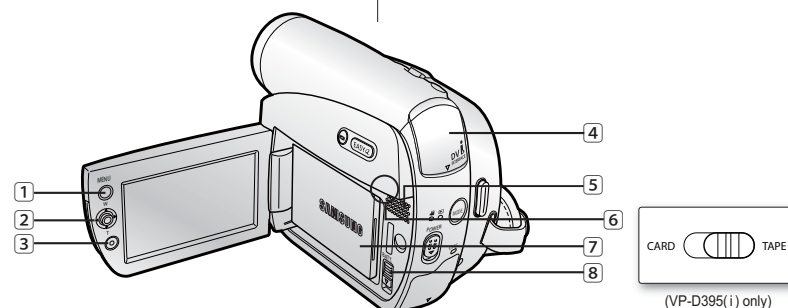

- 1 Bouton MENU
- 2 Pavé (▲ / ▼ / ◀ / ▶ / sélection), (W/T) ➔ page 23
- 3 Bouton de début/fin d'enregistrement
- 4 Couvercle de prise (prise AV/DV)
- 5 Haut-parleur intégré
- 6 Interrupteur de sélection (CARD-TAPE)  
(VP-D395i uniquement)
- 7 Bloc de batteries
- 8 Interrupteur de déverrouillage de la batterie (BATT.)

 Lorsque vous rabattez la façade LCD alors que l'écran est tourné vers l'extérieur, la fonction du pavé (▲/▼/◀/▶) est inversée.

08\_French

- 1 Gumb MENU
- 2 Krmilna paličica (▲ / ▼ / ◀ / ▶ / za izbiranje), (W/T) ➔ stran 23
- 3 Gumb za začetek/konec snemanja
- 4 Pokrov priključka (Priključek AV/DV)
- 5 Vgrajeni zvočnik
- 6 Stikalo izbire med kartico kaseto (CARD-TAPE)  
(samo za VP-D395i)
- 7 Baterija
- 8 Stikalo za izmet baterije (BATT.)

 Če zaslon LCD zaprete tako, da je zaslonska površina obrnjena navzven, krmilna paličica deluje obratno (▲/▼/◀/▶).

Slovenian\_08

**VUE SUPÉRIEURE DROITE**

**POGLED Z DESNE STRANI IN OD ZGORAJ**

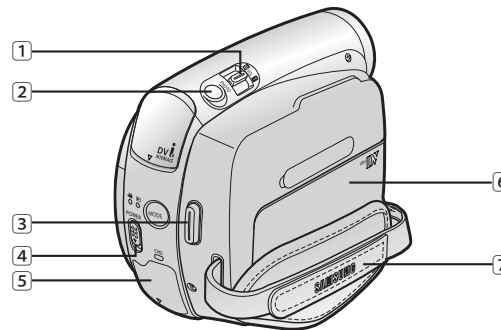



- 1 Bouton Zoom (W/T)/Volume (VOL)
- 2 Bouton PHOTO ➔page 60,78
- 3 Bouton de début/fin d'enregistrement
- 4 Interrupteur POWER
- 5 Couvercle de prise (prise DC IN, USB (VP-D395i uniquement))
- 6 Couvercle du compartiment à cassette
- 7 Dragonne

- 1 Gumb za primik/odmik (W/T)/nastavitev glasnosti (VOL)
- 2 Gumb PHOTO ➔stran 60,78
- 3 Gumb za začetek/konec snemanja
- 4 Stikalo POWER
- 5 Pokrov priključka (priključek DC IN, USB (samo za VP-D395i))
- 6 Pokrov predala za kaseto
- 7 Pašček za roko



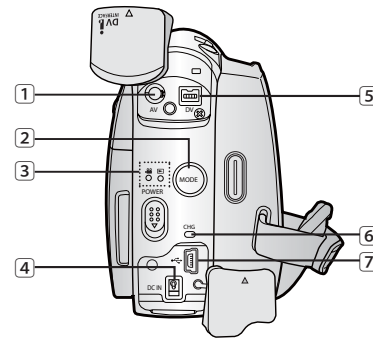



## familiarisez-vous avec votre caméscope Mini-DV

VUE INFÉRIEURE ARRIÈRE



- 1 Prise AV
- 2 Bouton MODE
- 3 Témoin de mode (mode Cam (  ) / Player (  ))
- 4 Prise DC IN
- 5 Prise DV (IEEE 1394)
- 6 Témoin de charge (CHG)
- 7 Prise USB (VP-D395i uniquement)
- 8 Fente pour cartes mémoire (VP-D395i uniquement)
- 9 Emplacement pour trépied

### Prises

VP-D395i				
VP-D391(i) /D3910/D392(i)				

### Cartes mémoire compatibles (2 Go maxi.)





10\_French

## spoznajte svoj miniDV-kamkorder

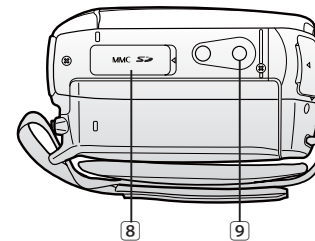
POGLED OD ZADAJ IN OD SPODAJ









- 1 Priključek AV
- 2 Gumb MODE
- 3 Indikator načina (način Camera (  ) / Player (  ))
- 4 Priključek DC IN
- 5 Priključek DV (IEEE1394)
- 6 Indikator napolnjenosti (CHG)
- 7 Priključek USB (samo za VP-D395i)
- 8 Reža za pomnilniško kartico (samo za VP-D395i)
- 9 Vdolbina za stojalo

### Združljive pomnilniške kartice (največ 2 GB)



### Priključki

VP-D395i				
VP-D391(i) /D3910/D392(i)				

Slovenian\_10

## UTILISATION DE LA TÉLÉCOMMANDE (VP-D392(i)/D395i UNIQUEMENT)

- 1 Bouton PHOTO ↗page 60,78
- 2 Bouton REC
- 3 Bouton SELF TIMER ↗page 39
- 4 Bouton ZERO MEMORY ↗page 38
- 5 Bouton PHOTO SEARCH ↗page 61
- 6 Bouton A.DUB ↗page 65
- 7 ►► Bouton (Avance rapide)
- 8 ◀◀ Bouton (Retour rapide)
- 9 ► Bouton (Lecture)
- 10 Boutons (directionnels) ◀◀ (-) / ▶▶ (+) ↗page 64
- 11 Bouton Affichage (I□I)
- 12 Bouton (Zoom) W/T
- 13 Bouton X2 ↗page 64
- 14 Bouton DATE/TIME
- 15 ►► Bouton (RALENTI)
- 16 || Bouton (PAUSE)
- 17 ■ Bouton (ARRÊT)
- 18 Bouton F.ADV ↗page 64



Les boutons présents sur la télécommande fonctionnent comme ceux du caméscope mini-DV.

## UPORABA DALJINSKEGA UPRAVLJALNIKA (SAMO ZA VP-D392(i)/D395i)

- 1 Gumb PHOTO ↗stran 60,78
- 2 Gumb REC
- 3 Gumb SELF TIMER ↗stran 39
- 4 Gumb ZERO MEMORY ↗stran 38
- 5 PHOTO SEARCH button ↗page 61
- 6 A.DUB button ↗page 65
- 7 ►► Gumb za previjanje naprej (FF)
- 8 ◀◀ Gumb za previjanje nazaj (REW)
- 9 ► Gumb za predvajanje (PLAY)
- 10 ◀◀ (-) / ▶▶ (+) Gumb smeri (Direction) ↗stran 64
- 11 Gumb prikaz (I□I)
- 12 Gumb W/T (Primik/odmik)
- 13 Gumb X2 ↗stran 64
- 14 Gumb DATE/TIME
- 15 ►► Gumb za počasno predvajanje (SLOW)
- 16 || Gumb za premor (PAUSE)
- 17 ■ Gumb za zaustavitev (STOP)
- 18 Gumb F.ADV ↗stran 64



Gumbi na daljinskem upravljalniku so enaki kot na miniDV-kamkorderju.

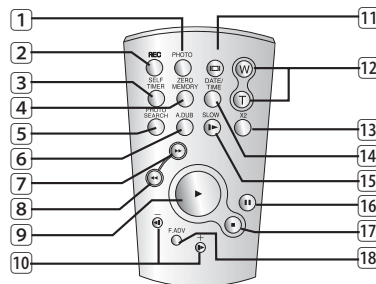

## préparation

Cette section indique comment utiliser ce caméscope Mini-DV, par exemple, comment utiliser les accessoires fournis, comment charger la batterie, comment démarrer l'utilisation et configurer les symboles à l'écran pour chaque mode.

### UTILISATION DE LA DRAGONNE ET DU CACHE-OBJECTIF

Il est primordial que la dragonne soit correctement réglée avant de commencer tout enregistrement.

Grâce à cette dragonne, vous pouvez :

- tenir le caméscope en adoptant une position stable et confortable,
- positionner la main d'une façon telle que les boutons de **début/fin d'enregistrement**, **PHOTO** et que l'interrupteur **Zoom** sont faciles à utiliser.

### Dragonne

#### Réglage de la dragonne

1. Introduisez la dragonne dans la boucle qui se trouve à l'avant du caméscope, puis tirez-la par l'extrémité.
2. Passez votre main dans la dragonne, puis ajustez la longueur de cette dernière à votre convenance.
3. Fermez la dragonne.

### Cache-objectif

#### Fixation du cache-objectif

4. Accrochez le cache-objectif au cordon correspondant comme sur l'illustration.
5. Attachez le cordon du cache-objectif à la dragonne, puis ajustez-le en suivant les mêmes recommandations que pour la dragonne.
6. Fermez la dragonne.

#### Installation du cache-objectif après utilisation

Appuyez sur les deux boutons situés des deux côtés du cache-objectif, puis insérez-le sur l'objectif du caméscope.

12\_ French

## priprava

V tem delu so informacije o uporabi miniDV-kamkorderja, na primer opisi uporabe priložene dodatne opreme, kako napolnite baterijo, kako nastavite delovanje in opis indikatorjev posameznih načinov.

### PAŠČEK ZA ROKO IN POKROVČEK OBJEKTIVA

Zelo pomembno je, da se pred začetkom snemanja prepričate, da je pašček za roko pravilno nameščen.

Pašček za roko omogoča:

- držanje kamkorderja v stabilnem, udobnem položaju;
- da postavite svojo dlan v položaj, iz katerega lahko zlahka upravljate gumb za **začetek/konec snemanja**, gumb **PHOTO** in gumb **Zoom**.

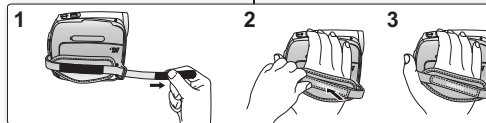

### Pašček za roko

#### Nastavljanje paščka za roko

1. Vstavite pašček za roko v zanj namenjeni obroček na sprednji strani kamkorderja in en konec povlecite skozi obroček.

2. Potisnite roko za pašček in nastavite dolžino tako, kot vam ustreza.

3. Pašček za roko pritrdite.

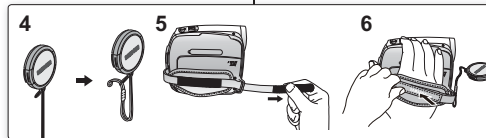

### Pokrovček objektiv

#### Pritrjevanje pokrovčka objektiv

4. Pokrovček objektiv povežite z njegovim trakcem, kot je prikazano na sliki.
5. Trakec pokrovčka povežite s paščkom za roko in ga nastavite, kot je opisano že zgoraj.
6. Pašček za roko pritrdite.

#### Pokrivanje objektiv po koncu snemanja

Pritisnite gumba na obeh straneh pokrovčka objektiv, nato z njim pokrijte objektiv kamkorderja.

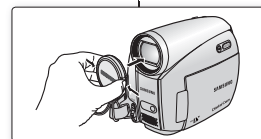

Slovenian\_12



## FIXATION DU FILTRE À NOYAU DE FERRITE

Afin de réduire les interférences électriques, fixez le filtre à noyau de ferrite sur l'adaptateur CA.



- Pour fixer le filtre à noyau de ferrite sur l'adaptateur CA, enroulez une fois le câble sur le filtre.
- Prenez garde de ne pas endommager le câble lors de cette opération.

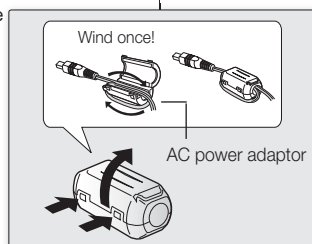

## PRITRJEVANJE GLAVNEGA FILTRA

Za zmanjšanje električnih motenj glavni filter pritrdite na pretvornik izmeničnega toka.



- Za pritrditev glavnega filtra na pretvornik kabel enkrat navijete prek filtra.
- Pazite, da ne poškodujete kabla, ko priključujete glavni filter.

## INSERTION DE LA PILE DE TYPE BOUTON

### Insertion de la pile de type bouton dans la télécommande (VP-D392(i)/D395i uniquement)

1. Tirez le compartiment de la pile dans la direction indiquée par la flèche.
2. Placez la pile dans son compartiment, pôle positif (+) orienté vers le haut.
3. Replacez le compartiment sur la pile.

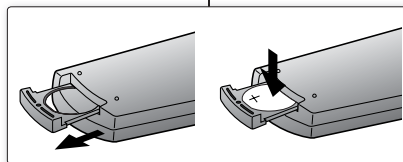

### Consigne relative à la pile de type bouton

- Il existe un risque d'explosion si la pile est remplacée de façon incorrecte. Assurez-vous de remplacer la pile usagée par une pile neuve identique ou du même type.
- Ne retirez pas la pile à l'aide de pinces fines ou de tout autre outil métallique. Cela provoquerait un court-circuit.
- La pile ne doit être ni rechargée, ni démontée, ni chauffée, ni plongée dans l'eau afin d'éviter tout risque d'explosion.



Conservez la pile hors de la portée des enfants. En cas d'ingestion de la pile, appelez immédiatement un médecin.

13\_ French

## NAMESTITEV BATERIJE V OBLIKI GUMBA

### Namestitev baterije v obliki gumba za daljinski upravljalnik (samo za VP-D392(i)/D395i)

1. Predalček baterije v obliki gumba izvlecite v smeri puščice.
2. Položite baterijo v obliki gumba v njen predalček, tako da pozitivni pol (+) gleda navzgor.
3. Potisnite predalček baterije v obliki gumba v ležišče.

### Varnostni ukrepi za baterijo v obliki gumba

- Če baterije v obliki gumba ne zamenjate pravilno, lahko pride do eksplozije. Zato jo zamenjajte le z enako baterijo ali z baterijo enake vrste.
- Baterije ne poskusite odstraniti s kleščami ali drugim kovinskim orodjem. To lahko povzroči kratek stik.
- Ne poskušajte jo napolniti, razstaviti, segreti ali potopiti v vodo, ker to lahko povzroči nevarnost eksplozije.



Baterijo v obliki gumba hranite zunaj dosega otrok. Če baterijo pogoltnete, takoj poiščite zdravniško pomoč.

Slovenian\_13

## préparation

### INSERTION DU BLOC DE BATTERIES

- Utilisez uniquement le bloc de batteries IA-BP80WA.
- Il se peut que ce bloc soit légèrement chargé au moment de l'achat.
- Assurez-vous d'avoir bien chargé le bloc de batteries avant d'utiliser votre caméscope Mini-DV.

### Insertion/Éjection du bloc de batteries

1. Ouvrez l'écran LCD comme illustré.
2. Insérez la batterie dans son logement jusqu'à ce que vous entendiez un léger déclic.
  - Vérifiez que la marque SAMSUNG apparaît bien au-dessus lorsque le caméscope est positionné comme dans l'illustration.
3. Faites glisser l'interrupteur de déverrouillage **BATT.** et retirez la batterie.
  - Faites glisser doucement l'interrupteur de déverrouillage **BATT.** dans le sens indiqué dans l'illustration.



- Des batteries supplémentaires sont disponibles chez votre revendeur Samsung le plus proche.
- Si vous n'utilisez pas le caméscope Mini-DV pendant un certain moment, retirez la batterie.

### Charge de la batterie

1. Faites glisser l'interrupteur **POWER** vers le bas pour éteindre l'appareil.
2. Insérez la batterie dans le caméscope.
3. Ouvrez le couvercle de la prise et branchez l'adaptateur secteur AC sur la prise DC IN.
4. Branchez l'adaptateur secteur AC sur une prise murale.
5. Une fois l'appareil chargé, débranchez l'adaptateur secteur AC de la prise DC IN du caméscope.
  - Si la batterie est laissée dans son logement, elle continue de se décharger, même lorsque l'interrupteur Alim. est sur Off.



- Il est recommandé d'acheter une ou plusieurs batteries supplémentaires pour qu'une utilisation continue de votre caméscope Mini-DV soit possible.

N'utilisez que des batteries agréées par Samsung. N'utilisez pas les batteries produites par d'autres fabricants. Dans le cas contraire, il existe un risque de surchauffe, d'incendie ou d'explosion. Samsung ne saurait être tenu responsable en cas de problème lié à l'utilisation de batteries non agréées.

## priprava

### UPORABA BATERIJE

- Uporabljajte izključno baterijo IA-BP80WA.
- Ob nakupu je baterija lahko delno napolnjena.
- Prepričajte se, da ste napolnili baterijo, preden začnete uporabljati svoj miniDV-kamkorder.

### Vstavljanje/odstranjevanje baterije

1. Odprite zaslon LCD, kot je prikazano na sliki.
2. Vstavite baterijo v režo za baterijo tako, da se nežno zaskoči.
  - Prepričajte se, da je logotip SAMSUNG obrnjen navzgor, medtem ko je kamkorder postavljen, kot je prikazano na sliki.
3. Potisnite stikalo za izmet baterije **BATT.** in odstranite baterijo.
  - Nežno potisnite stikalo za izmet baterije **BATT.** v smeri, kot je prikazano na sliki.



- Dodatne baterije so na voljo pri lokalnih Samsungovih prodajalcih.
- Če miniDV-kamkorderja ne boste uporabljali dalj časa, odstranite baterijo.

### Polnjenje baterije

1. Za izklop povlecite stikalo **POWER** navzdol.
2. V kamkorder vstavite baterijo.
3. Odprite pokrov priključka in pretvornik izmeničnega toka priključite v priključek DC IN.
4. Pretvornik izmeničnega toka priključite v omrežno vtičnico.
5. Ko se baterija napolni, izključite pretvornik izmenične napetosti iz priključka DC IN.
  - Tudi če je naprava izklopljena, se baterija vedno prazni, če je ne odstranite.



- Za neprekinjeno delovanje vašega miniDV-kamkorderja priporočamo nakup dodatne baterije.

Uporabljajte izključno baterije, ki jih je odobril Samsung. Ne uporabljajte baterij drugih izdelovalcev. V nasprotnem primeru se naprava lahko pregreje, povzroči požar ali eksplozijo. Samsung ni odgovoren za težave, ki lahko nastanejo zaradi uporabe neodobrenih baterij.

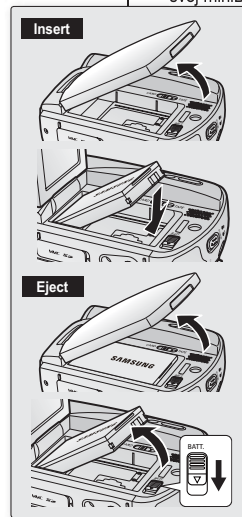

## Témoin de charge

La couleur de la diode indique l'état de la charge ou de l'alimentation.

- Si la batterie est entièrement chargée, le témoin de charge est vert.
- Si la batterie est en cours de charge, ce témoin est orange.
- Si une erreur s'est produite pendant la charge de la batterie, ce témoin est orange et clignote.

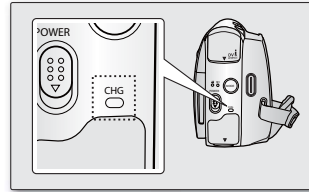

<Charging indicator>

## Indikator napoljenosti

Barva lučke LED prikazuje stanje napajanja ali polnjenja.

- Če je baterija popolnoma napolnjena, indikator napoljenosti sveti zeleno.
- Če baterijo polnite, indikator napoljenosti sveti oranžno.
- Če pride do napake med polnjenjem baterije, indikator polnjenja utripa oranžno.

## Durées de charge, d'enregistrement avec une batterie complètement chargée (sans utilisation du zoom, ouverture de l'écran, etc.)

- Les durées mesurées et indiquées dans ce tableau sont basées sur le modèle VP-D395i. (Les durées pour les modèles VP-D391(i)/D3910/D392(i)/D395i sont presque identiques.)
- Ces durées sont données à titre indicatif. Les valeurs du tableau ont été mesurées par Samsung dans des conditions d'essai et peuvent varier en fonction de l'utilisateur et des conditions d'utilisation.
- Elle sont sensiblement réduites lorsqu'il fait froid. Les durées d'enregistrement en continu données dans le manuel d'utilisation ont été établies à l'aide d'une batterie complètement chargée fonctionnant à 25°C. En fonction des températures et des conditions environnementales, la durée de la batterie peut être différente des durées d'enregistrement en continue approximatives indiquées dans les instructions.

Batterie	Durée	Durée de charge	Durée d'enregistrement
IA-BP80WA		Environ 1h20	Environ 1h20

## Čas polnjenja in snemanja pri popolnoma napoljeni bateriji (brez uporabe primika/odmika, odprtega zaslona LCD itd.)

- Časovne meritve v tabeli so bile opravljene na modelu VP-D395i. (Časovne vrednosti za VP-D391(i)/D3910/D392(i)/D395i so zelo podobne.)
- Podatek o času je samo informativen. Podatki v tabeli so izmerjeni v Samsungovem testnem okolju in se lahko razlikujejo.
- V hladnih razmerah je mogoče snemati precej manj časa. Čas neprekinjenega snemanja v navodilih za uporabo je bil merjen pri popolnoma napoljeni bateriji pri 25 °C. Ker se okoljska temperatura in pogoji spreminjajo, se lahko preostali čas baterije razlikuje od približkov časa neprekinjenega snemanja, navedenih v navodilih.

Baterija	Čas	Čas polnjenja	Čas snemanja
IA-BP80WA		Pribl. 1 ura 20 min	Pribl. 1 ura 20 min

## préparation

### La durée d'enregistrement en continu disponible dépend de plusieurs facteurs :

- Le type et la capacité de la batterie utilisée.
- La température ambiante.
- La fréquence d'utilisation du zoom.
- Le mode d'utilisation (caméscope/appareil photo/visée à l'aide de l'écran LCD).
- Par conséquent, nous vous recommandons d'avoir à disposition plusieurs batteries.



- Pour vérifier l'état de charge de la batterie, appuyez sur le bouton **Affichage** (  ) et maintenez-le enfoncé. ➔ page 21
- La durée de charge varie en fonction du niveau de charge de la batterie restant.

### Affichage du niveau de charge de la batterie

Le témoin du niveau de charge de la batterie indique la quantité d'énergie restante à l'intérieur de cette dernière.

- Batterie pleine
- 20 à 40 % utilisée
- 40 à 80 % utilisée
- 80 à 95 % utilisée
- Batterie épuisée (le témoin de charge clignote)  
(Le caméscope est sur le point de s'arrêter ; changez la batterie aussitôt que possible.)

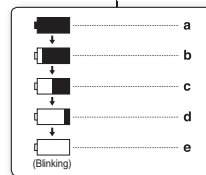



### Gestion de la batterie

- Lors de la recharge de la batterie, la température doit être comprise entre 0°C et 40 °C.
- La durée de vie et la capacité de la batterie seront diminuées si celle-ci est utilisée alors que la température est inférieure à 0°C ou stockée à une température supérieure à 40°C pendant une période prolongée, même si elle est complètement chargée.
- Ne placez pas la batterie à proximité d'une source de chaleur (feu ou appareil de chauffage, par exemple).
- La batterie ne doit être ni démontée, ni forcée, ni chauffée.
- Veillez à ce que les bornes + et – de la batterie ne soient pas court-circuitées. Des fuites, dégagements de chaleur, surchauffes ou incendies peuvent en résulter.

16\_ French

## priprava

### Koliko časa boste lahko neprekinjeno snemali, je odvisno od:

- vrste in zmogljivosti baterije,
  - temperature okolja,
  - pogostosti uporabe funkcije primika/odmika,
  - načina uporabe (kamkorder/fotoaparatz zaslonom LCD itd.).
  - Priporočamo, da imate na zalogi več baterij.
-  • Če želite preveriti stanje baterije, pritisnite in pridržite gumb prikaz (  ) ➔ stran 21
- Čas polnjenja je odvisen od preostale napoljenosti baterije.

### Prikaz napoljenosti baterije

Prikaz napoljenosti baterije kaže trenutno stanje napoljenosti baterije.

- Popolnoma napolnjena
- 20~40% porabljena
- 40~80% porabljena
- 80~95% porabljena
- Prazna baterija (utripa)  
(Kamkorder se bo kmalu ugasnil, čim prej zamenjajte baterijo.)

### Upravljanje baterije

- Baterijo morate polniti pri temperaturi med 0 in 40 °C.
- Če baterijo uporabljate pri temperaturah pod ničlo ali dlje časa, puščate na temperaturah, višjih od 40 °C, boste skrajšali njeno življenjsko dobo in zmanjšali zmogljivost, tudi če je popolnoma napolnjena.
- Baterije ne odlagajte v bližini virov toplote (na primer ognja, radiatorja).
- Baterije ne razstavljajte, ne pritiskajte nanjo in je ne segrevajte.
- Pazite, da ne pride do kratkega stika med poloma + in – na bateriji. Lahko bi prišlo do puščanja, oddajanja toplote, pregrevanja in požara.

Slovenian \_16

### Remarques concernant la batterie



- Veuillez vous reporter au tableau de la page 15 pour connaître les durées approximatives d'enregistrement en continu.
- Ces durées sont dépendantes de la température et des conditions d'utilisation.
- Elles sont sérieusement réduites lorsqu'il fait froid, étant donné que la température et les conditions d'utilisation sont variables.
- Les durées d'enregistrement en continu données dans le manuel d'utilisation ont été établies à l'aide d'une batterie complètement chargée fonctionnant à 25 °C. La durée d'enregistrement en continu correspondant à la charge restante de la batterie peut différer des valeurs données dans le manuel.
- Lors de l'achat d'une nouvelle batterie, nous vous recommandons d'acheter le même type de batterie que celui fourni avec votre caméscope, disponible auprès des revendeurs SAMSUNG.
- Lorsque la batterie arrive en fin de vie, adressez-vous à votre revendeur le plus proche. Les batteries doivent être traitées comme des déchets chimiques.
- Assurez-vous que la batterie est complètement chargée avant de commencer l'enregistrement.
- Les batteries neuves ne sont jamais chargées. Avant d'en utiliser une, il vous faut donc la charger complètement.
- La batterie risque de fuir si elle est complètement déchargée. Les batteries s'abîment en cas de décharge complète.
- Afin de ménager la batterie, éteignez votre caméscope lorsque vous ne vous en servez pas.
- Si votre caméscope est en mode **Camera(Cam)** et reste en mode **PAUSE** sans être utilisé pendant plus de cinq minutes alors qu'une cassette est chargée, il s'éteint automatiquement pour éviter que la batterie ne se décharge inutilement.
- Ne laissez jamais tomber la batterie. Vous risqueriez de l'endommager.

### BRANCHEMENT SUR UNE SOURCE D'ALIMENTATION

- Deux types de source d'alimentation peuvent être raccordés à votre caméscope.
  - l'adaptateur secteur AC : pour l'enregistrement en intérieur.
  - la batterie : pour l'enregistrement en extérieur.

#### Utilisation d'une source d'alimentation domestique

Pour utiliser le caméscope sans vous soucier du niveau de charge de la batterie, reliez-le à une prise murale. Il est inutile de retirer la batterie du corps de l'appareil après chaque utilisation. L'énergie qu'elle contient ne sera pas consommée.

1. Faites glisser l'interrupteur **POWER** vers le bas pour éteindre l'appareil.
2. Ouvrez le couvercle de la prise et branchez l'adaptateur secteur AC sur la prise DC IN.
3. Branchez l'adaptateur secteur AC sur une prise murale.
  - Le type de la fiche et de la prise murale peut être différent en fonction du pays dans lequel vous résidez.
4. Faites glisser l'interrupteur **POWER** vers le bas pour allumer l'appareil et appuyez sur le bouton **MODE** pour définir le mode (**Camera(Cam)** (  ) ou **Player** (  )).

17\_ French

### Opombe glede baterij

- Za približen čas neprekinjenega snemanja glejte tabelo na strani 15.
- Na čas snemanja vplivajo temperatura in pogoji okolja.
- V hladnih razmerah je mogoče snemati precej manj časa, ker se temperatura in pogoji spreminjajo.
- Čas neprekinjenega snemanja v navodilih za uporabo je bil merjen pri popolnoma napoljeni bateriji pri 25 °C. Preostali čas baterije se lahko razlikuje od približkov časa neprekinjenega snemanja, navedenih v navodilih.
- **Če se odločite za nakup nove baterije, priporočamo nakupe enake, kot je priložena kamkorderju. Baterija je na voljo pri SAMSUNGOVIH prodajalcih.**
- Ko se življenjska doba baterije izteče, se obrnite na lokalnega prodajalca. Z baterijami je treba ravnati kot s kemičnimi odpadki.
- Preden začnete snemati, se prepričajte, da je baterija popolnoma napolnjena.
- Povsem nova baterija še ni napolnjena. Preden uporabite baterijo, jo morate popolnoma napolniti.
- Popolnoma izpraznjena baterija lahko začne puščati. Popolno izpraznjenje baterije poškoduje celice v notranjosti.
- Napolnjenost baterije ohranjate tako, da imate kamkorder izklopljen, kadar ga ne uporabljate.
- Če kamkorder v načinu **Camera** pustite v načinu pripravljenosti **STBY** in ga v petih minutah ne uporabite, ko ima vstavljeno kaseto, se samodejno izklopi, da se baterija ne bi po nepotrebnem praznila.
- Pazite, da vam baterija ne pade na tla. Ob padcu se baterija lahko poškoduje.

### PRIKLJUČITEV NA VIR NAPA JANJA



- Na kamkorder lahko priključite dva tipa virov napajanja.
  - Pretvornik za izmenični tok: za snemanje v zaprtih prostorih.
  - Baterija: za snemanje na prostem.

#### Gospodinjski viri napajanja

Kamkorder lahko priključite na gospodinjski vir napajanja, da vam ni treba skrbeti za napolnjenost baterije. Baterija lahko ostane nameščena, saj se ne bo praznila.

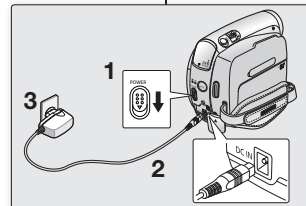
1. Za izklop potisnite stikalo **POWER** navzdol.



2. Odprite pokrov priključka in pretvornik izmeničnega toka priključite v priključek DC IN.
3. Pretvornik izmeničnega toka priključite v omrežno vtičnico.
  - V različnih državah so vtiči in stenske vtičnice različni.
4. Za vklop ponovno potisnite stikalo **POWER** navzdol, pritisnite gumb **MODE** in izberite **Camera** (  ) ali **Player** (  ).

Slovenian \_17

## préparation

### FONCTIONNEMENT DE BASE DU CAMÉSCOPE MINI-DV

#### Mise sous tension/hors tension du caméscope Mini-DV

















Vous pouvez allumer ou éteindre le caméscope en faisant glisser l'interrupteur **POWER** vers le bas.

- Faites glisser cet interrupteur **POWER** plusieurs fois pour allumer ou éteindre l'appareil.

#### Réglage des modes de fonctionnement

- Régalez le mode de fonctionnement en ajustant le bouton **MODE** et l'interrupteur de sélection (VP-D395i uniquement) avant d'utiliser les fonctions.

- Appuyez sur le bouton **MODE** pour sélectionner le mode **Camera(Cam)** (  ) ou **Player** (  ). À chaque fois que vous appuyez sur le bouton **MODE**, vous basculez entre le mode **Camera(Cam)** (  ) et le mode **Player** (  ).
- Régalez l'interrupteur de sélection sur **CARD** ou **TAPE**. (VP-D395i uniquement)
  - Mode **Camera(Cam)** (  ) : pour enregistrer un film ou des photos sur une cassette. ➔ page 19
  - Mode **Player** (  ) : pour lire un film ou visionner des photos sur une cassette. ➔ page 19
  - Mode **M.Cam** (  ) : pour enregistrer un film ou des photos sur une carte mémoire. ➔ page 20
  - Mode **M.Player** (  ) : pour lire un film ou visionner des photos depuis une carte mémoire. ➔ page 20
- Les modes de fonctionnement dépendent de la position du bouton **MODE** et de l'interrupteur de sélection (VP-D395i uniquement).

Nom du mode	Bouton MODE	Interrupteur de sélection (VP-D395i uniquement)
<b>Camera Mode (Mode Cam)</b>	  	CARD  TAPE
<b>Player Mode (Mode Player)</b>	  	CARD  TAPE
<b>M.Cam Mode (Mode M.Cam)</b>	  	CARD  TAPE
<b>M.Player Mode (Mode M.Play)</b>	  	CARD  TAPE

- Mode M.Cam : mode carte mémoire  
Mode M.Player : mode lecteur de mémoire
- Les modes M.Cam et M.Player ne sont disponibles que pour les modèles (VP-D395i uniquement).

18\_French

## priprava

### OSNOVNO DELOVANJE MINIDV-KAMKORDERJA









#### Vklop in izklop miniDV-kamkorderja

Kamkorder vklopite in izklopite tako, da stikalo **POWER** potisnete navzdol.









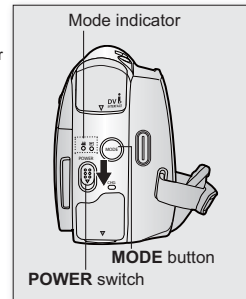







- Za preklop med vklopom in izklopom stikalo **POWER** potisnite navzdol.

#### Nastavljanje načinov delovanja

- Določite način delovanja tako, da nastavite gumb **MODE** in stikalo za izbiranje (samo za VP-D395i), še preden začnete uporabljati funkcije.

- Pritisnite gumb **MODE**, da nastavite način **Camera** (  ) ali **Player** (  ). S pritiskom na gumb **MODE** izmenično izbirate med načinoma **Camera** (  ) in **Player** (  ).
- Nastavite stikalo za izbiranje na **CARD** ali **TAPE**. (samo za VP-D395i)
  - Način **Camera** (  ) : snemanje filma ali fotografij na kaseto. ➔ stran 19
  - Način **Player** (  ) : predvajanje filma ali fotografij s kasete. ➔ stran 19
  - Način **M.Cam** (  ) : snemanje filma ali fotografij na pomnilniško kartico. ➔ stran 20
  - Način **M.Player** (  ) : predvajanje filma ali fotografij s pomnilniške kartice. ➔ stran 20
- Način delovanja določite s položajem gumba **MODE** in stikala **ta izbiro** (Select) (samo za VP-D395i).



Ime načina	Gumb MODE	Stikalo za izbiranje (samo za VP-D395i)
<b>Način Camera</b>	  	CARD  TAPE
<b>Način Player</b>	  	CARD  TAPE
<b>Način M.Cam</b>	  	CARD  TAPE
<b>Način M.Player</b>	  	CARD  TAPE

- Način M.Cam: način snemanja na kartico  
Način M.Player: način predvajanja s kartice  
Načina M.Cam in M.Player sta na voljo (samo za VP-D395i).

Slovenian\_18

## SYMBLES À L'ÉCRAN EN MODES CAM/PLAYER

- 1 Niveau de charge de la batterie ➔ page 16
- 2 Télé Macro\* ➔ page 54
- 3 Enregistrement de photos sur cassette ➔ page 60 / Self timer\* ➔ page 39 (VP-D392(i)/D395i uniquement)
- 4 Mode de fonctionnement
- 5 Mode Vitesse d'enregistrement ➔ page 44
- 6 Zero Memory ➔ page 38 (VP-D392(i)/D395i uniquement)
- 7 Compteur de temps (durée d'enregistrement des films)
- 8 Témoin de cassette
- 9 Cassette restante (en minutes)
- 10 Mode Audio ➔ page 44
- 11 Eclair.\* ➔ page 59 (VP-D392(i)/D395i uniquement)
- 12 BLC\* ➔ page 56
- 13 Coupe Vent\* ➔ page 45
- 14 Fondu ➔ page 41 / Télécommande ➔ page 25 (VP-D392(i)/D395i uniquement)
- 15 USB\* ➔ page 98 (VP-D395i uniquement)
- 16 C.Nite\* ➔ pages 58
- 17 Stéréo ➔ page 46
- 18 Position du zoom\* ➔ page 37
- 19 Date/Heure ➔ page 32
- 20 M.Focus\* ➔ page 42
- 21 Exposition manu.\* ➔ page 43
- 22 Vitesse de l'obturateur\* ➔ page 43
- 23 Bal. Blancs\* ➔ page 49
- 24 Prog. AE\* ➔ page 47
- 25 DIS\* ➔ page 55
- 26 Mode Effets visuels\* ➔ page 51  
EASY.Q\* ➔ page 36  
16:9 ➔ page 53
- 1 Post-sonorisation ➔ page 65 (VP-D392(i)/D395i uniquement)
- 2 Effets sonores ➔ page 67
- 3 AV IN\* ➔ page 68 (VP-D391i/D392i/D395i uniquement) / Télécommande ➔ page 25 (VP-D392(i)/D395i uniquement)
- 4 DV IN (mode de transfert des données DV) ➔ page 93
- 5 TÉMOIN VOICE+ ➔ PAGE 72
- 6 Témoin d'avertissement ➔ page 103
- 7 Ligne de message ➔ page 103
- 8 Réglage du volume\* ➔ page 62
- 9 Condensation\* ➔ page 104
- 10 Lecture post-sonorisation ➔ page 66

19\_ French

## INDIKATORJI NA ZASLONU V NAČINIH CAMERA/PLAYER

- 1 Napolnjenost baterije ➔ stran 16
- 2 Makrofotografija \* ➔ stran 54
- 3 Smerjanje fotografij na kaseto ➔ stran 60 / Samosprožilec \* ➔ stran 39 (samo za VP-D392(i)/D395i)
- 4 Način delovanja
- 5 Način hitrosti snemanja ➔ stran 44
- 6 Vračalniki ➔ stran 38 (samo za VP-D392(i)/D395i)
- 7 Časovnik (čas snemanja filma)
- 8 Indikator kasete
- 9 Preostali trak kasete (v minutah)
- 10 Način Audio ➔ stran 44
- 11 Svetloba \* ➔ stran 59 (samo za VP-D392(i)/D395i)
- 12 Pomoč pri protisvetlobi (BLC)\* ➔ stran 56
- 13 Preprečevanje šuma vetra \* ➔ stran 45
- 14 Postopno pojavljanje in izginjanje ➔ stran 41 / Remote ➔ page 25 (samo za VP-D392(i)/D395i(i))
- 15 Priključek USB\* ➔ stran 98 (samo za VP-D395i)
- 16 Nočne barve \* ➔ stran 58
- 17 Resnični stereo ➔ stran 46
- 18 Položaj primika/odmika\* ➔ stran 37
- 19 Datum/ura ➔ stran 32
- 20 Ročno ostrenje \* ➔ stran 42
- 21 Ročna osvetlitev \* ➔ stran 43
- 22 Hitrost zaklopa \* ➔ stran 43
- 23 Ravnotežje beline \* ➔ stran 49
- 24 Programirana samodejna osvetlitev \* ➔ stran 47
- 25 Stabilizator digitalne slike \* ➔ stran 55
- 26 Način vizualnih učinkov \* ➔ stran 51  
EASY.Q \* ➔ stran 36  
Širokozasiensko 16 : 9 ➔ stran 53
- 1 Nasnemavanje zvoka ➔ stran 65 (samo za VP-D392(i)/D395i)
- 2 Avdio učinek ➔ stran 67
- 3 AV IN\* ➔ stran 68 (samo za VP-D391i/D392i/D395i) / Remote ➔ page 25 (samo za VP-D392(i)/D395i)
- 4 DV IN (način prenosa digitalnih video podatkov) ➔ stran 93
- 5 INDIKATOR VOICE+ ➔ stran 72
- 6 Opozorilni znak ➔ stran 103
- 7 Sporočilna vrstica ➔ stran 103
- 8 Nastavitev glasnosti\* ➔ stran 62
- 9 Zaščita pred vlago\* ➔ page 104
- 10 Predvajanje nasnetega zvoka ➔ stran 66

Slovenian\_19

### OSD in Camera Mode

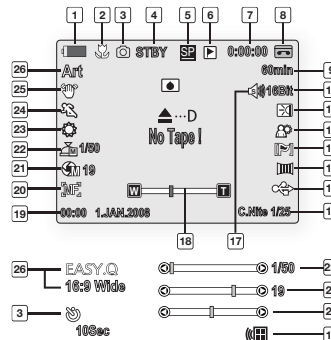

### OSD in Player Mode

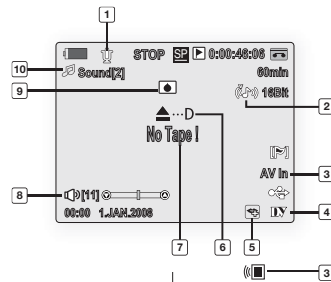

## préparation

### SYMBÔLES À L'ÉCRAN EN MODES M.CAM/ M.PLAYER (VP-D395i UNIQUEMENT)

- 1 Témoin de chargement et d'enregistrement d'images
- 2 Compteur d'images (nombre total de photos pouvant être enregistrées)
- 3 Témoin CARD (carte mémoire)
- 4 Light(Éclair.)\* ➔page 59 (VP-D392(i)/D395i uniquement)
- 1 Compteur de temps (durée d'enregistrement des films)
- 2 N° de fichier du film
- 3 Réglage du volume\* ➔page 86
- 4 Témoin de prévention des suppressions accidentelles ➔page 80
- 5 Diapo. ➔page 79
- 6 Compteur d'images (photo actuelle/ nombre total de photos pouvant être enregistrées)
- 7 Taille de la photo ➔page 75
- 8 N° de dossier - N° de fichier ➔page 77
- 9 Voyant D'Imp. ➔page 89

- Les symboles ci-dessous sont basés sur le modèle VP-D395i.
- L'écran ci-dessus est donné à titre d'exemple ; il est différent de ce qui est affiché en réalité.
- Les symboles sont basés sur une capacité de mémoire de 2 Go (VP-D395i uniquement).
- En cas d'amélioration des performances, les indications et l'ordre d'affichage sont susceptibles d'être modifiés sans préavis.
- Les fonctions signalées par un astérisque (\*) disparaissent une fois que le caméscope Mini-DV est éteint, puis rallumé.

20\_French

## priprava

### INDIKATORJI NA ZASLONU V NAČINIH M.CAM/ M.PLAYER (SAMO ZA VP-D395i)

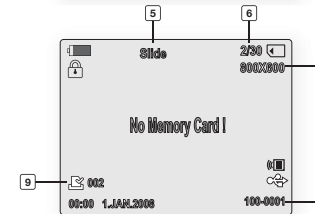
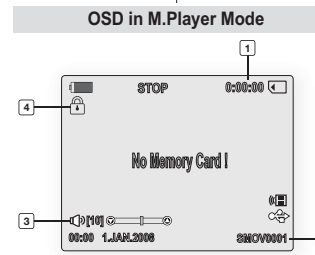
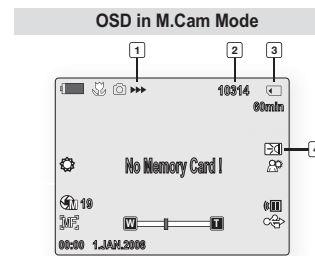

- 1 Indikator fotografiranja in nalaganja slik
- 2 Števec slik (skupno število možnih fotografij)
- 3 Indikator CARD (pomnilniška kartica)
- 4 Kakovost fotografije\* ➔stran 59 (VP-D392(i)/D395i only)
- 1 Časovnik (čas snemanja filma)
- 2 Številka datoteke filmskega posnetka
- 3 Nastavitev glasnosti\* ➔stran 86
- 4 Indikator zaščite pred brisanjem ➔stran 80
- 5 Diaprojkcija ➔ stran 79
- 6 Števec slik (Trenutna slika/skupno število možnih fotografij)
- 7 Velikost fotografije ➔stran 75
- 8 Številka mape – številka datoteke ➔stran 77
- 9 Oznaka za tiskanje ➔stran 89

- Prikazani indikatorji veljajo za model VP-D395i.
- Zgornji zaslon je le primer razlage. Pravi zaslon je drugačen.
- Zaslonski prikazi indikatorjev temeljijo na pomnilniku s kapaciteto 2 GB (samo za VP-D395i).
- Indikatorji na zaslonu se lahko zaradi izboljšanih zmogljivosti spremenijo brez vnaprejšnjega obvestila.
- Funkcije, označene z \*, se ne ohranijo, ko miniDV-kamkorder izklopite.

Slovenian\_20



## UTILISATION DU BOUTON AFFICHAGE ( )

Vous pouvez basculer entre les différents modes d'affichage des informations à l'écran. Appuyez sur le bouton **Affichage** (  ).

### Modification du mode d'affichage des informations

Vous pouvez basculer entre les différents modes d'affichage des informations à l'écran. Appuyez sur le bouton **Affichage** (  ). Les modes d'affichage minimum et complet s'affichent en alternance.

- Mode d'affichage complet : toutes les informations s'affichent.
- Mode d'affichage minimum : seuls les témoins sur l'état de fonctionnement apparaissent.

### Vérification du temps de charge restant

- Appuyez sur le bouton **Affichage** (  ) et maintenez-le enfoncé pendant la charge avec l'alimentation coupée. Au bout d'un moment, le niveau de charge s'affiche sur l'écran LCD pendant 7 secondes.
- L'état de la charge est donné à titre indicatif et constitue une estimation. Il peut varier en fonction de la capacité de la batterie et de la température.



### Élimination des batteries de ce produit

(Applicable aux pays de l'Union européenne et aux autres pays européens dans lesquels des systèmes de collecte sélective sont mis en place.)

Le symbole sur la batterie, le manuel ou l'emballage indique que les batteries de ce produit ne doivent pas être éliminées en fin de vie avec les autres déchets ménagers. L'indication éventuelle des symboles chimiques Hg, Cd ou Pb signifie que la batterie contient des quantités de mercure, de cadmium ou de plomb supérieures aux niveaux de référence stipulés dans la directive CE 2006/66. Si les batteries ne sont pas correctement éliminées, ces substances peuvent porter préjudice à la santé humaine ou à l'environnement.

Afin de protéger les ressources naturelles et d'encourager la réutilisation du matériel, veuillez à séparer les batteries des autres types de déchets et à les recycler via votre système local de collecte gratuite des batteries.

## UPORABA GUMBA ZA PRIKAZ ( )

Preklopite lahko način prikaza informacij na zaslonu: Pritisnite gumb za **prikaz** (  ).

### Preklop načina prikaza informacij

Preklopite lahko način prikaza informacij na zaslonu: Pritisnite gumb za **prikaz** (  ).

Izmenjavala se bosta način celotnega prikaza in način pomanjšanega prikaza.

- Način celotnega prikaza: Prikazane bodo vse informacije.
- Način pomanjšanega prikaza: Prikazani bo samo indikatorji stanja delovanja.

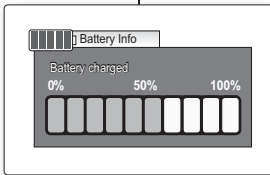
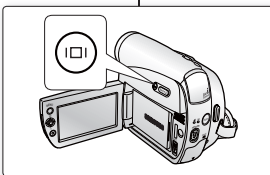

### Preverjanje stanja baterije

- Med polnjenjem pritisnite in držite gumb za **prikaz** (  ), da se na zaslonu LCD za 7 sekund prikaže stanje polnjenja.
- Stanje napoljenosti baterije je prikazano samo približno in informativno. V resnici je lahko nekoliko drugačno glede na zmogljivost baterije in temperaturo.



### Ustrezno odstranjevanje baterij v tem izdelku

(Uporabno v EU in ostalih evropskih državah s sistemi ločenega odstranjevanja baterij)

Ta oznaka na bateriji, v navodilih ali na embalaži pomeni, da baterij ob izteku njihove življenjske dobe v tem izdelku ne smete odstraniti skupaj z ostalimi gospodinjstskimi odpadki. Oznake za kemijske elemente Hg, Cd ali Pb pomenijo, da baterija vsebuje živo srebro, kadmij ali svinec v količinah, ki presegajo referenčne nivoje v direktivi EC 2006/66. Če te baterije niso ustrezno odstranjene, te snovi lahko škodujejo zdravju ljudi oziroma okolju.

Za zaščito naravnih virov in za vzpodbujanje ponovne uporabe materialov prosimo, ločite te baterije od ostalih odpadkov in jih oddajte na predvidenih lokalnih zbirnih reciklažnih mestih.

## préparation

### UTILISATION DU PAVÉ

Il permet d'accéder à différentes fonctions : lecture, pause, avance rapide et retour rapide. Il contient également les boutons directionnels (haut, bas, gauche, droite) et permet de sélectionner un film, des photos ou les menus.

1. Déplacez le pavé (▲/▼) vers le haut ou le bas.
2. Déplacez le pavé (◀/▶) vers la gauche ou la droite.
  - Confirmez votre sélection en appuyant sur le pavé.



Pour plus d'informations sur les éléments de menu qui s'affichent à l'écran en utilisant le pavé (▲/▼/◀/▶), reportez-vous à la page 23.

### GESTION DES MENUS RAPIDES À L'AIDE DU PAVÉ

Grâce au pavé, vous accédez facilement aux menus fréquemment utilisés sans utiliser le bouton MENU.

☞ Suivez les instructions ci-dessous pour utiliser les éléments de menu répertoriés dans les pages suivantes.

Exemple : réglage de l'exposition en mode Camera(Cam) (📷).

1. Appuyez sur le pavé.
  - Le menu rapide s'affiche.
2. Appuyez sur le pavé (▲/▼/◀/▶) pour contrôler le réglage.
  - Le fait de déplacer le pavé vers le haut permet de basculer entre les options "Auto Exposure (Exposition auto)" et "Manual Exposure (Exposition manu.)".
3. Appuyez sur le pavé pour confirmer votre sélection.
  - Appuyez sur le bouton Pavé pour quitter le menu rapide et conserver le mode sélectionné.



• Certaines fonctions ne peuvent pas être activées simultanément à l'aide du pavé. Vous ne pouvez pas sélectionner les éléments de menu qui sont grisés à l'écran.

• Les éléments accessibles dans les menus et les menus rapides varient selon le mode de fonctionnement que vous avez sélectionné.

## priprava

### UPORABA KRMILNE PALIČICE

Uporablja se za predvajanje, zaustavitev, previjanje naprej in nazaj. Uporablja se tudi enako kot smerni gumbi (gor, dol, levo, desno) in za izbiro pri izbiranju videov, fotografij ali menijev.

1. Premaknite krmilno paličico (▲/▼) gor ali dol.
2. Premaknite krmilno paličico v levo ali v desno (◀/▶).
  - Za potrditev izbire pritisnite krmilno paličico.



Za več informacij o upravljanju zaslonkih menijev s krmilno paličico (▲/▼/◀/▶) glejte stran 23.

### UPRAVLJANJE PRIROČNIH MENIJEV S KRMILNO PALIČICO

S krmilno paličico imate hitrejši dostop do pogosto uporabljenih menijev, ne da bi morali pritisniti gumb MENU.

☞ Sledite spodnjim navodilom za uporabo vseh menijskih elementov, navedenih na naslednjih straneh.

Na primer: nastavitve osvetlitve v načinu Camera (📷).

1. Pritisnite krmilno paličico.
  - Prikaže se priročni meni.
2. S krmilno paličico (▲/▼/◀/▶) izberite nastavitve.
  - S premikanjem krmilne paličice preklapljate med načinoma "Auto Exposure" in "Manual Exposure".
3. Pritisnite krmilno paličico, da potrdite izbiro.
  - Pritisnite krmilno paličico, da zaprete priročni meni in aktivirate izbrani način.



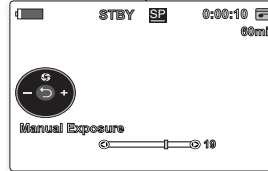
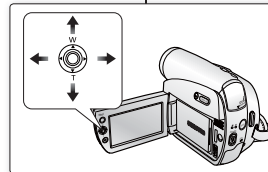

• Nekaterih funkcij ne morete aktivirati, če uporabljate krmilno paličico. Ne morete izbrati menijskih elementov, ki so obarvani sivo.

• Dostopni elementi v meniju in v priročnem meniju se lahko razlikujejo glede na način delovanja.









## GESTION DES MENUS RAPIDES À L'AIDE DU PAVÉ

### Menu rapide en modes Camera(Cam)/Player









Pavé	État		Entrée		OK		
	État	Entrée	▲	▼		▶	◀
Camera Mode (Mode Cam) (  )	-		Exposition	Focus	Oculaire	Fondu	Retour/ Sélection/ Quitter le menu
	STOP		-	-	RET. RAP	AV. RAP	LECT.
	LECT.		-	STOP	RET. RAP	AV. RAP	PAUSE
Player Mode (Mode Player) (  )	PAUSE		-	STOP	RET. RAP	AV. RAP	LECT.
	AV. RAP		-	STOP	RET. RAP	AV. RAP	LECT.
	RET. RAP		-	STOP	RET. RAP	AV. RAP	LECT.

### Menu rapide en modes M. Cam/M. Player (VP-D395i uniquement)

Pavé	État		Entrée		OK		
	État	Entrée	▲	▼		▶	◀
M. Cam Mode (Mode M. Cam) (  )	-		Exposition	Focus	-	Retour/ Sélection/ Quitter le menu	
	STOP		-	Vignette	Fich. précéd. prochain	LECT.	
M. Player Mode (Mode M. Play) (  ) (films)	LECT.		-	STOP	RET. RAP	AV. RAP	PAUSE
	PAUSE		-	STOP	RET. RAP	AV. RAP	LECT.
	AV. RAP		-	STOP	RET. RAP	AV. RAP	LECT.
M. Player Mode (Mode M. Play) (  ) (photos)	RET. RAP		-	STOP	RET. RAP	AV. RAP	LECT.
			Supprimer	Vignette	Fich. précéd. prochain	Dagorama	
							

## réglage initial : réglage du menu Système

### RÉGLAGE DE L'HORLOGE (PARAM. HORLOGE)

- Ce réglage se fait en modes **Camera(Cam)/Player/ M.Cam/M.Player**. ➔ page 18
  - Réglez la date et l'heure lorsque vous utilisez ce caméscope pour la première fois.
1. Réglez l'interrupteur de **sélection** sur **CARD** ou **TAPE**. (VP-D395i uniquement)
  2. Appuyez sur le bouton **MODE** pour sélectionner le mode **Camera(Cam)** (  ) ou **Player** (  ).
  3. Appuyez sur le bouton **MENU**.
    - La liste des menus apparaît.
  4. Déplacez le **pavé** (  /  ) vers le haut ou le bas pour sélectionner "**System(Système)**", puis appuyez sur le **pavé** ou déplacez le **pavé** (  ) vers la droite.
  5. Déplacez le **pavé** (  /  ) vers le haut ou le bas pour sélectionner "**Clock Set(Param. Horloge)**", puis appuyez sur le **pavé**.
    - Tout d'abord, l'année s'affiche en surbrillance.
  6. Déplacez le **pavé** (  /  ) vers le haut ou le bas pour définir l'année en cours, puis appuyez sur le **pavé**.
    - Le mois s'affiche en surbrillance.
  7. Vous pouvez régler le mois, le jour, l'heure et les minutes en suivant la même procédure qu'après le réglage de l'année.
  8. Appuyez sur le **pavé** après avoir réglé les minutes.
    - Le message "**Complete !(Terminé !)**" s'affiche.
  9. Pour sortir de la liste, appuyez sur le bouton **MENU**.
    - Vous pouvez régler l'horloge jusqu'à l'an 2037.
    - **Affichage/Masquage de la date et de l'heure**  
Pour activer ou désactiver l'affichage de la date et de l'heure, accédez au menu et modifiez le mode d'affichage de la date/de l'heure. ➔ page 32







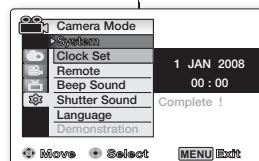
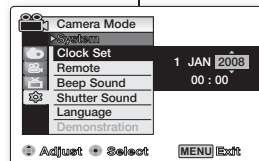
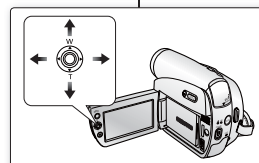
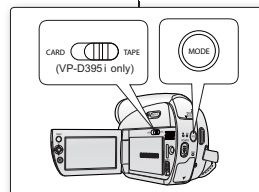

#### Illustrations présentées dans ce manuel

- Les illustrations représentant les affichages d'écran sont tirées du modèle VP-D395i.
- Certains affichages d'écran figurant dans ce manuel peuvent différer légèrement des éléments réellement affichés sur votre caméscope.

## začetna nastavitve: nastavitve sistemskega menija

### NASTAVITEV URE (CLOCK SET)











- Nastavitve ure deluje v načinih **Camera/Player/M.Cam/ M.Player**. ➔ stran 18
  - Nastavite datum in uro pri prvi uporabi kamkorderja.
1. Nastavite stikalo **za izbiranje** na **CARD** ali **TAPE**. (samo za VP-D395i)
  2. Pritisnite gumb **MODE**, da nastavite način **Camera** (  ) ali **Player** (  ).
  3. Pritisnite gumb **MENU**.
    - Prikazan bo seznam menija.
  4. Premaknite **krmilno paličico** (  /  ) gor ali dol, izberite "**System**", nato pa pritisnite **krmilno paličico** ali pa jo premaknite desno (  ).
  5. Premaknite **krmilno paličico** (  /  ) gor ali dol, izberite "**Clock Set**", nato pa pritisnite **krmilno paličico**.
    - Najprej bo označeno leto.
  6. Premaknite **krmilno paličico** (  /  ) gor ali dol, nastavite trenutno leto in pritisnite **krmilno paličico**.
    - Označen bo mesec.
  7. Ko nastavite leto, lahko ponovite postopek še za mesec, dan, uro in minuto.
  8. Ko nastavite minute, pritisnite **krmilno paličico**.
    - Pokaže se sporočilo "**Complete!**".
  9. Za izhod pritisnite gumb **MENU**.
    - Leto lahko nastavite do 2037.
    - **Vklop/izklop prikaza datuma in ure**  
Če želite vklopiti ali izklopiti prikaz datuma in ure, vstopite v meni in spremenite način datuma/ure. ➔ stran 32



#### Prikazi v tem priročniku

- V tem priročniku so uporabljene ilustracije zaslonkih prikazov za model VP-D395i.
- Nekateri elementi zaslonkega prikaza iz priročnika so na vašem kamkorderju morda nekoliko drugačni.

## ACTIVATION DE LA RECONNAISSANCE DE LA TÉLÉCOMMANDE PAR LE CAMÉSCOPE (TÉLÉCOMMANDE) (VP-D392(i)/D395i UNIQUEMENT)









- La fonction Télécommande ne peut être activée qu'en modes **Camera(Cam)/Player/M.Cam/M.Player**. ➔ page 18
- Elle permet d'activer ou de désactiver la télécommande en vue d'une utilisation avec le caméscope.



1. Réglez l'interrupteur de sélection sur **CARD** ou **TAPE**. (VP-D395i uniquement)
2. Appuyez sur le bouton **MODE** pour sélectionner le mode **Camera(Cam)** (  ) ou **Player** (  ).
3. Appuyez sur le bouton **MENU**.
  - La liste des menus apparaît.
4. Déplacez le **pavé** (  /  ) vers le haut ou le bas pour sélectionner "**System(Système)**", puis appuyez sur le **pavé** ou déplacez le **pavé** (  ) vers la droite.
5. Déplacez le **pavé** (  /  ) vers le haut ou le bas pour sélectionner "**Remote(Télécommande)**", puis appuyez sur le **pavé**.
6. Déplacez le **pavé** (  /  ) vers le haut ou le bas pour sélectionner "**On(MarCHE)**" ou "**Off(Arrêt)**", puis appuyez sur le **pavé**.
7. Pour sortir de la liste, appuyez sur le bouton **MENU**.

 Si vous définissez l'option "**Remote(Télécommande)**" sur "**Off(Arrêt)**" dans le menu et tentez d'utiliser la télécommande, le témoin de la télécommande (  ), sur l'écran LCD, clignote pendant 3 secondes avant de disparaître.

## NASTAVITEV BREŽIČNEGA DALJINSKEGA UPRAVLJANJA (REMOTE) (SAMO ZA VP-D392(i)/D395i)

- Nastavitev ure deluje v načinih **Camera/Player/M.Cam/M.Player**. ➔ stran 18
- S funkcijo daljinskega upravljanja vklopite ali izklopite daljinski upravljalnik za uporabo s kamkorderjem.

1. Nastavite stikalo za izbiranje na **CARD** ali **TAPE**. (samo za VP-D395i)
2. Pritisnite gumb **MODE**, da nastavite način **Camera** (  ) ali **Player** (  ).
3. Pritisnite gumb **MENU**.
  - Prikazan bo seznam menija.
4. Premaknite **krmilno paličico** (  /  ) gor ali dol, izberite "**System**", nato pa pritisnite **krmilno paličico** ali pa jo premaknite desno (  ).
5. Premaknite **krmilno paličico** (  /  ) gor ali dol, izberite "**Remote**", nato pa pritisnite **krmilno paličico**.
6. Premaknite **krmilno paličico** (  /  ) gor ali dol, izberite "**On**" ali "**Off**", nato pa pritisnite **krmilno paličico**.
7. Za izhod pritisnite gumb **MENU**.

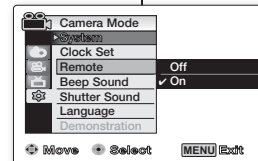
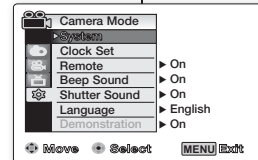
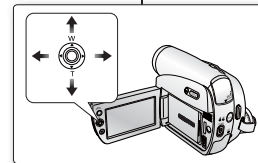
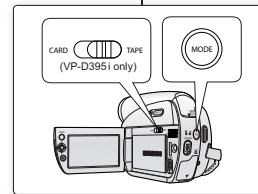

 Če funkcijo "**Remote**" v meniju nastavite na "**Off**" in ga potem skušate uporabiti, bo ikona daljinskega upravljalnika (  ) na zaslonu LCD tri sekunde utripala in nato ugasnila.



## réglage initial : réglage du menu Système

### RÉGLAGE DU SIGNAL SONORE (SIGNAL SONORE)

- La fonction Signal Sonore peut être activée en modes **Camera(Cam)/Player/M.Cam/M.Player**.  
➔ page 18
- Vous pouvez activer ou désactiver le signal sonore. Lorsqu'il est activé, un signal sonore retentit chaque fois que vous appuyez sur un bouton.



1. Réglez l'interrupteur de sélection sur **CARD** ou **TAPE**. (VP-D395i uniquement)
2. Appuyez sur le bouton **MODE** pour sélectionner le mode **Camera(Cam)** (  ) ou **Player** (  ).
3. Appuyez sur le bouton **MENU**.
  - La liste des menus apparaît.
4. Déplacez le pavé (▲/▼) vers le haut ou le bas pour sélectionner "**System(Système)**", puis appuyez sur le pavé ou déplacez le pavé (▶) vers la droite.
5. Déplacez le pavé (▲/▼) vers le haut ou le bas pour sélectionner "**Beep Sound(Signal Sonore)**", puis appuyez sur le pavé.
6. Déplacez le pavé (▲/▼) vers le haut ou le bas pour sélectionner "**On(Marche)**" ou "**Off(Arrêt)**", puis appuyez sur le pavé.
7. Pour sortir de la liste, appuyez sur le bouton **MENU**.

 Lorsque le signal sonore est désactivé, le bouton de mise sous/hors tension n'émet aucun son.

## začetna nastavitve: nastavitve sistemskega menija

### NASTAVITEV PISKA (BEEP SOUND)

- Funkcija piska deluje v načinih **Camera/Player/M.Cam/M.Player**. ➔ stran 18
- Pisk lahko vklopite ali izklopite. Ko je vklopljen, vsak gumb ob pritisku zapiska.





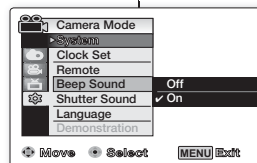
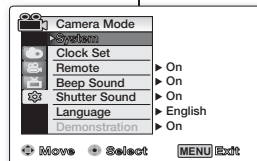
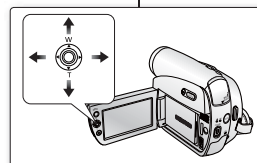
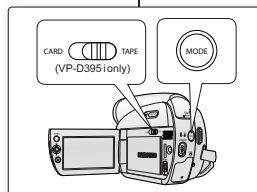



1. Nastavite stikalo za izbiranje na **CARD** ali **TAPE**. (samo za VP-D395i)
2. Pritisnite gumb **MODE**, da nastavite način **Camera** (  ) ali **Player** (  ).
3. Pritisnite gumb **MENU**.
  - Prikazan bo seznam menija.
4. Premaknite **krmilno paličico** (▲/▼) gor ali dol, izberite "**System**", nato pa pritisnite **krmilno paličico** ali pa jo premaknite desno (▶).
5. Premaknite **krmilno paličico** (▲/▼) gor ali dol, izberite "**Beep Sound**", nato pa pritisnite **krmilno paličico**.
6. Premaknite **krmilno paličico** (▲/▼) gor ali dol, izberite "**On**" ali "**Off**", nato pa pritisnite **krmilno paličico**.
7. Za izhod pritisnite gumb **MENU**.

 Če je pisk izklopljen, je zvok ob vklopu/izklopu napajanja izklopljen.



## RÉGLAGE DU SON DE L'OBTURATEUR (SON OBTURATEUR)





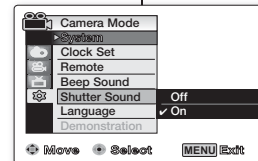
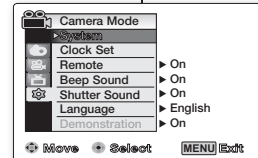
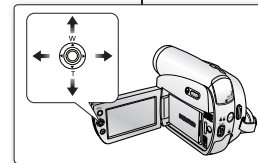
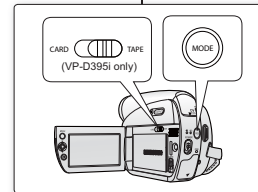



- La fonction Son Obturateur peut être activée en modes **Camera(Cam)/Player/M.Cam.** ➔ page 18
- Vous pouvez activer ou désactiver la fonction Son Obturateur. Lorsqu'elle est activée, l'obturateur émet un son chaque fois que vous appuyez sur le bouton **PHOTO**.

1. Si vous appuyez sur le bouton **MODE** pour passer au mode **Camera(Cam)** (  ), réglez l'interrupteur de sélection sur **CARD** ou **TAPE**. Si vous appuyez sur le bouton **MODE** pour passer au mode **Player** (  ), réglez l'interrupteur de sélection sur **TAPE**.
2. Appuyez sur le bouton **MENU**.
  - La liste des menus apparaît.
3. Déplacez le **pavé** (  /  ) vers le haut ou le bas pour sélectionner "**System(Système)**", puis appuyez sur le **pavé** ou déplacez le **pavé** (  ) vers la droite.
4. Déplacez le **pavé** (  /  ) vers le haut ou le bas pour sélectionner "**Shutter Sound(Son Obturateur)**", puis appuyez sur le **pavé**.
5. Déplacez le **pavé** (  /  ) vers le haut ou le bas pour sélectionner "**On(Marche)**" ou "**Off(Arrêt)**", puis appuyez sur le **pavé**.
6. Pour sortir de la liste, appuyez sur le bouton **MENU**.



## NASTAVITEV ZVOKA ZAKLOPA (SHUTTER SOUND)



- Funkcija zvoka zaklopa deluje v načinih **Camera/Player/M.Cam.** ➔ stran 18
- Zvok zaklopa lahko vklopite ali izklopite. Ko je vklopljen, zaklop ob vsakem pritisku na gumb **PHOTO** odda zvok.

1. Če pritisnete gumb **MODE** in izberete način **Camera** (  ), stikalo za **izbiranje** nastavite na **CARD** ali **TAPE**. Če pritisnete gumb **MODE** in izberete način **Player** (  ), stikalo za **izbiranje** nastavite na **TAPE**.
2. Pritisnite gumb **MENU**.
  - Prikazan bo seznam menija.
3. Premaknite **krmilno paličico** (  /  ) gor ali dol, izberite "**System**", nato pa pritisnite **krmilno paličico** ali pa jo premaknite desno (  ).
4. Premaknite **krmilno paličico** (  /  ) gor ali dol, izberite "**Shutter Sound**", nato pa pritisnite krmilno paličico.
5. Premaknite **krmilno paličico** (  /  ) gor ali dol, izberite "**On**" ali "**Off**", nato pa pritisnite **krmilno paličico**.
6. Za izhod pritisnite gumb **MENU**.

## réglage initial : réglage du menu Système

### CHOIX DE LA LANGUE D’AFFICHAGE À L’ÉCRAN (LANGUAGE)

- La fonction Language ne peut être activée qu'en modes **Camera(Cam)/Player/M.Cam/M.Player**.  
➔ page 18
- Vous pouvez sélectionner la langue de votre choix pour l'affichage des menus et des messages à l'écran.



1. Réglez l'interrupteur de sélection sur **CARD** ou **TAPE**. (VP-D395i uniquement)
2. Appuyez sur le bouton **MODE** pour sélectionner le mode **Camera(Cam)** (  ) ou **Player** (  ).
3. Appuyez sur le bouton **MENU**.
  - La liste des menus apparaît.
4. Déplacez le pavé (▲/▼) vers le haut ou le bas pour sélectionner "**System(Système)**", puis appuyez sur le pavé ou déplacez le pavé (▶) vers la droite.
5. Déplacez le pavé (▲/▼) vers le haut ou le bas pour sélectionner "**Language**", puis appuyez sur le pavé.
  - La liste des langues disponibles s'affiche.
  - English / Français / Español / Deutsch / Italiano / Português / Polski / Nederlands / Magyar / Svenska / ไทย / 中文 / العربية / Iran / Русский / Українська / 한국어 / Suomi / Türkçe / Norwegian / Danish / Czech / Slovakia
6. Déplacez le pavé (▲/▼) vers le haut ou le bas pour sélectionner la langue de votre choix, puis appuyez sur le pavé.
  - L'affichage à l'écran est modifié pour tenir compte de la langue sélectionnée.
7. Pour sortir de la liste, appuyez sur le bouton **MENU**.

 Les options de langue peuvent être modifiées sans préavis.

## začetna nastavitve: nastavitve sistemskega menija

### IZBIRA JEZIKA ZASLONKEGA PRIKAZA (LANGUAGE)

- Funkcija jezika deluje v načinih **Camera/Player/M.Cam/M.Player**. ➔ stran 18
- Izberete lahko jezik prikaza menijskega zaslona in sporočil.

1. Nastavite stikalo za izbiranje na **CARD** ali **TAPE**. (samo za VP-D395i)
2. Pritisnite gumb **MODE**, da nastavite način **Camera** (  ) ali **Player** (  ).
3. Pritisnite gumb **MENU**.
  - Prikazan bo seznam menija.
4. Premaknite **krmilno paličico** (▲/▼) gor ali dol, izberite "**System**", nato pa pritisnite **krmilno paličico** ali pa jo premaknite desno (▶).
5. Premaknite **krmilno paličico** (▲/▼) gor ali dol, izberite "**Language**", nato pa pritisnite **krmilno paličico**.
  - Pokažejo se razpoložljivi jeziki.
  - English / Français / Español / Deutsch / Italiano / Português / Polski / Nederlands / Magyar / Svenska / ไทย / 中文 / العربية / Iran / Русский / Українська / 한국어 / Suomi / Türkçe / Norwegian / Danish / Czech / Slovakia
6. Premaknite **krmilno paličico** (▲/▼) gor ali dol, izberite želeni jezik prikaza, nato pa pritisnite **krmilno paličico**.
  - Zaslonski prikaz se osveži v izbranem jeziku.
7. Za izhod pritisnite gumb **MENU**.

 Jezikovne možnosti se lahko spremenijo brez vnaprejšnjega opozorila.

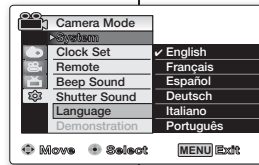
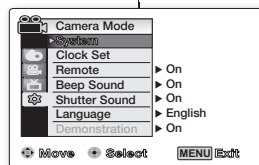
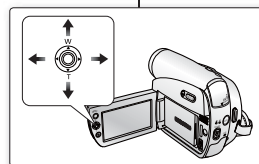
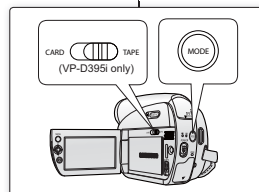



## VISUALISATION DE LA DÉMONSTRATION (DÉMONSTRATION)

- La démonstration vous montre automatiquement les principales fonctions de votre caméscope afin que vous puissiez les utiliser plus facilement.
- La fonction Démonstration ne peut être utilisée qu'en mode **Camera(Cam)** sans qu'aucune cassette ne soit insérée dans le caméscope. ➔ page 18
- Avant de commencer : assurez-vous qu'il n'y a pas de cassette insérée dans votre caméscope. ➔ page 34
- La démonstration défile en boucle jusqu'à ce que le mode Démonstration soit défini sur Arrêt.

1. Réglez l'interrupteur de **sélection** sur **TAPE**. (VP-D395i uniquement)
2. Appuyez sur le bouton **MODE** pour sélectionner le mode **Camera(Cam)** (  ).
3. Appuyez sur le bouton **MENU**.
  - La liste des menus apparaît.
4. Déplacez le **pavé** (▲/▼) vers le haut ou le bas pour sélectionner "**System(Système)**", puis appuyez sur le **pavé** ou déplacez le **pavé** (▶) vers la droite.
5. Déplacez le **pavé** (▲/▼) vers le haut ou le bas pour sélectionner "**Demonstration(Démonstration)**", puis appuyez sur le **pavé**.
6. Déplacez le **pavé** (▲/▼) vers le haut ou le bas pour sélectionner "**On(Marché)**", puis appuyez sur le **pavé**.
7. Appuyez sur le bouton **MENU**.
  - La démonstration commence.
8. Pour quitter la démonstration, appuyez sur le bouton **MENU**.

- La fonction Démonstration s'active automatiquement lorsque le caméscope reste inutilisé pendant plus de 10 minutes après basculement en mode **Camera(Cam)** (si aucune cassette n'étant insérée dans le caméscope).
- Si vous appuyez sur un autre bouton (**MENU**, **pavé**, **EASY Q...**) lorsque vous êtes en mode Démonstration, la démonstration s'arrête temporairement, puis reprend dix minutes plus tard si aucune autre fonction n'a été activée entre-temps.
- Le mode Démonstration affiche le format 4:3 sur l'écran LCD.

## VIEWING THE DEMONSTRATION (DEMONSTRATION)

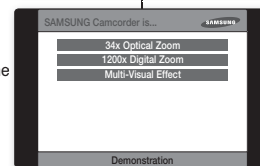
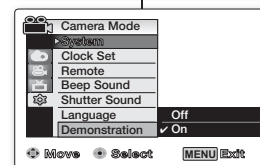
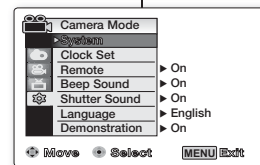
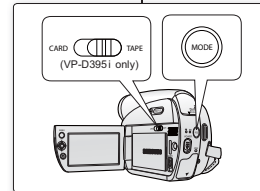

- Predstavitev vam samodejno prikaže glavne funkcije, ki jih ima vaš kamkorder, da jih lažje uporabljate.
- Funkcijo predstavitve lahko uporabljate le v načinu **Camera**, če v kamkorder ni vstavljena kasetna. ➔ stran 18
- Preden začnete: prepričajte se, da v kamkorderju ni kasete. ➔ stran 34
- Predstavitev se ponavlja, dokler ne izklopite načina predstavitve.

1. Stikalo za **izbiranje** nastavite na **TAPE**. (samo za VP-D395i)
2. Pritisnite gumb **MODE** in nastavite način **Camera** (  ).
3. Pritisnite gumb **MENU**.
  - Prikazan bo seznam menija.
4. Premaknite **krmilno paličico** (▲/▼) gor ali dol, izberite "**System**", nato pa pritisnite **krmilno paličico** ali pa jo premaknite desno (▶).
5. Premaknite **krmilno paličico** (▲/▼) gor ali dol, izberite "**Demonstration**", nato pa pritisnite **krmilno paličico**.
6. Premaknite **krmilno paličico** (▲/▼) gor ali dol, izberite "**On**", nato pa pritisnite **krmilno paličico**.
7. Pritisnite gumb **MENU**.
  - Začne se predstavitev.
8. Za izhod iz predstavitve pritisnite gumb **MENU**.

- Funkcija predstavitve se vklopi samodejno, če kamkorder pustite nedejaven več kot 10 minut, potem ko ste preklpili v način **Camera** (če v kamkorder ni vstavljena kasetna).
- Če v načinu predstavitve pritisnete druge gumbe (**MENU**, **krmilno paličico**, **EASY.Q...**), se ta začasno ustavi in se nadaljuje čez 10 minut, če ne uporabite nobene druge funkcije.
- Način predstavitve prikaže razmerje 4 : 3 na LCD-zaslону.

## réglage initial : réglage du menu Affichage

### RÉGLAGE DES REPÈRE (REPÈRE)

- Le réglage de l'écran LCD peut se faire en modes **Camera(Cam)/M. Cam.** page 18
- La fonction Consignes permet d'afficher un certain motif sur l'écran LCD qui vous aide à définir la composition de l'image lors de l'enregistrement d'un film ou de photos.
- Le caméscope Mini-DV propose trois types de consignes.

- Réglez l'interrupteur de **sélection** sur **CARD** ou **TAPE**. (VP-D395i uniquement)
- Appuyez sur le bouton **MODE** pour sélectionner le mode **Camera(Cam)** ( ).
- Appuyez sur le bouton **MENU**.
  - La liste des menus apparaît.
- Déplacez le **pavé** ( ) vers le haut ou le bas pour sélectionner "**Display(Affichage)**", puis appuyez sur le **pavé** ou déplacez le **pavé** ( ) vers la droite.
- Déplacez le **pavé** ( ) vers le haut ou le bas pour sélectionner "**Guideline(Repère)**", puis appuyez sur le **pavé**.
- Déplacez le **pavé** ( ) vers le haut ou le bas pour sélectionner le type d'affichage des consignes, puis appuyez sur le **pavé**.

Réglages	Sommaire	Affichage à l'écran
<b>Off(Arrêt)</b>	Permet de désactiver la fonction.	Aucun
<b>Cross (Grille1)</b>	Permet d'enregistrer le sujet positionné au centre qui devient la composition d'enregistrement générale.	
<b>Grid (Grille2)</b>	Permet d'enregistrer le sujet sur la composition horizontale ou verticale ou en gros plan.	
<b>Safety Zone (Zone de séc.)</b>	Permet d'enregistrer le sujet avec une zone de sécurité qui empêche toute coupure lors de l'édition au format 4:3 (à gauche et à droite) et au format 2,35:1 (en haut et en bas). Définissez une " <b>Safety Zone(Zone de séc.)</b> ", si vous souhaitez intégrer plusieurs sujets dans une même scène. Ils seront ainsi à la bonne taille.	

- Pour sortir de la liste, appuyez sur le bouton **MENU**.
  - En positionnant le sujet au point de croisement des consignes, vous obtiendrez une composition harmonieuse.
  - Les consignes ne peuvent pas être enregistrées avec les images en cours d'enregistrement.



## začetna nastavitve: nastavitve sistemskih črt

### NASTAVITEV POMOŽNIH ČRT (GUIDELINE)

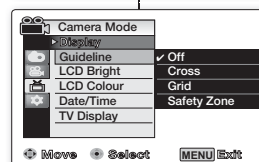
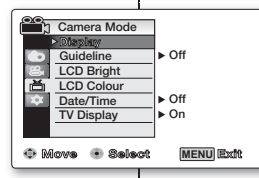
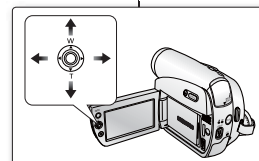
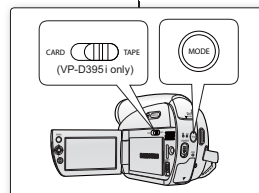

- Prilagoditev zaslona LCD deluje v načinih **Camera/M. Cam.** stran 18
- Pomožne črte so določen vzorec na zaslonu LCD, ki vam pomagajo pri kompoziciji slike med snemanjem videa ali fotografij.
- MiniDV-kamkorder omogoča nastavitve treh vrst pomožnih črt.

- Nastavite stikalo za **izbiranje** na **CARD** ali **TAPE**. (samo za VP-D395i)
- Pritisnite gumb **MODE** in nastavite način **Camera** ( ).
- Pritisnite gumb **MENU**.
  - Prikazan bo seznam menija.
- Premaknite **krmilno paličico** ( ) gor ali dol, izberite "**Display**", nato pa pritisnite **krmilno paličico** ali pa jo premaknite desno ( ).
- Premaknite **krmilno paličico** ( ) gor ali dol, izberite "**Guideline**", nato pa pritisnite **krmilno paličico**.
- Premaknite **krmilno paličico** ( ) gor ali dol, izberite vrsto prikaza pomožnih črt, nato pa pritisnite **krmilno paličico**.

Nastavitev	Vsebina	Prikaz na zaslonu
Izklopljen	Onemogoči funkcijo.	Brez
Križec	Snema predmet v sredini v najbolj splošni kompoziciji.	
Mreža	Snema predmet v vodoravni ali navpični kompoziciji ali od blizu.	
Varnostno območje	Predmet snema v okviru varnostnega območja, ki preprečuje, da bi bil odrezan na levi ali desni pri montaži za 4 : 3 in zgoraj ali spodaj pri 2,35 : 1. Izberite " <b>Safety Zone</b> ", če želite posneti prizor z več predmeti v ustrezni velikosti.	

- Za izhod pritisnite gumb **MENU**.
  - S postavitvijo predmeta na križec ustvarite uravnoteženo kompozicijo.
  - Pomožnih črt ni mogoče posneti s sliko.





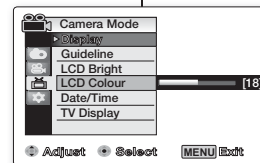
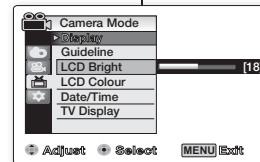
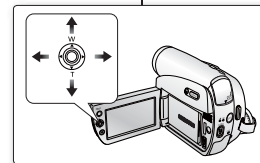
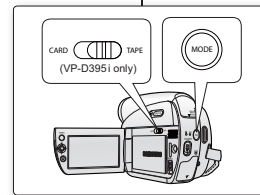

## RÉGLAGE DE L'ÉCRAN LCD (LUMINOSITÉ LCD/COULEUR LCD)

- Vous pouvez régler l'écran LCD dans les modes **Camera(Cam)/Player/M.Cam/M.Player.**  
→ page 18
  - Votre caméscope est équipé d'un écran à affichage à cristaux liquides de 2,7 pouces, lequel vous permet de visualiser directement les images que vous enregistrez ou lisez.
  - Selon les conditions dans lesquelles vous utilisez votre caméscope (en intérieur ou en extérieur, par exemple), vous pouvez régler :
    - "LCD Bright(Lum. LCD)"
    - "LCD Colour(Couleur LCD)"
- Réglez l'interrupteur de **sélection** sur **CARD** ou **TAPE.** (VP-D395i uniquement)
  - Appuyez sur le bouton **MODE** pour sélectionner le mode **Camera(Cam)** (  ) ou **Player** (  ).
  - Appuyez sur le bouton **MENU.**
    - La liste des menus apparaît.
  - Déplacez le **pavé** (  /  ) vers le haut ou le bas pour sélectionner "**Display(Affichage)**", puis appuyez sur le **pavé** ou déplacez le **pavé** (  ) vers la droite.
  - Déplacez le **pavé** (  /  ) vers le haut ou le bas pour sélectionner la fonction que vous voulez régler "**LCD Bright(Lum. LCD)**" ou "**LCD Colour(Couleur LCD)**", puis appuyez sur le **pavé.**
  - Déplacez le **pavé** (  /  ) vers le haut ou le bas pour sélectionner la fonction que vous voulez régler "**LCD Bright(Lum. LCD)**" ou "**LCD Colour(Couleur LCD)**", puis appuyez sur le **pavé.**
    - Les valeurs définies pour ces deux fonctions doivent être situées entre "0" et "35".
  - Pour sortir de la liste, appuyez sur le bouton **MENU.**
    - Le réglage de l'écran LCD n'affecte ni la luminosité ni la couleur de l'image qui sera enregistrée.

## PRILAGAJANJE ZASLONA LCD (LCD BRIGHT/LCD COLOUR)



- Prilagoditev zaslona LCD deluje v načinih **Camera/Player/M.Cam/M.Player.** → stran 18
  - Vaš kamkorder je opremljen s 2,7-palčnim širokozaslonskim barvnim zaslonom LCD, ki omogoča ogled trenutnega snemanja in neposredno predvajanje.
  - Glede na pogoje, v katerih uporabljate kamkorder (na primer v zaprtem prostoru ali na prostem), lahko prilagodite:
    - "LCD Bright"
    - "LCD Colour"
- Nastavite stikalo za **izbiranje** na **CARD** ali **TAPE.** (samo za VP-D395i)
  - Pritisnite gumb **MODE,** da nastavite način **Camera** (  ) ali **Player** (  ).
  - Pritisnite gumb **MENU.**
    - Prikazan bo seznam menija.
  - Premaknite **krmilno paličico** (  /  ) gor ali dol, izberite "**Display**", nato pa pritisnite **krmilno paličico** ali pa jo premaknite desno (  ).
  - Premaknite **krmilno paličico** (  /  ) gor ali dol, izberite nastavev, ki jo želite prilagoditi "**LCD Bright**" ali "**LCD Colour**", nato pa pritisnite **krmilno paličico.**
  - Premaknite **krmilno paličico** (  /  ) gor ali dol, prilagodite izbrano nastavev, "**LCD Bright**" ali "**LCD Colour**", nato pa pritisnite **krmilno paličico.**
    - Za "**LCD Bright**" in "**LCD Colour**" lahko nastavite vrednosti od "0" do "35".
  - Za izhod pritisnite gumb **MENU.**
    - S prilagajanjem zaslona LCD ne vplivate na svetlost in barvo slike, ki jo snemate.

## réglage initial : réglage du menu Affichage

### AFFICHAGE DE LA DATE ET DE L'HEURE (DATE/HEURE)

- La fonction d'horodatage ne peut être activée que dans les modes **Camera(Cam)/Player/M.Cam/M.Player**. ➔ page 18
- La date et l'heure sont enregistrées automatiquement dans une zone de la cassette réservée à ce type de données.

1. Réglez l'interrupteur de sélection sur **CARD** ou **TAPE**. (VP-D395i uniquement)
2. Appuyez sur le bouton **MODE** pour sélectionner le mode **Camera(Cam)** ( ) ou **Player** ( ).
3. Appuyez sur le bouton **MENU**.
  - La liste des menus apparaît.
4. Déplacez le pavé ( / ) vers le haut ou le bas pour sélectionner "**Display(Affichage)**", puis appuyez sur le pavé ou déplacez le pavé ( ) vers la droite.
5. Déplacez le pavé ( / ) vers le haut ou le bas pour sélectionner "**Date/Time(Date/Heure)**", puis appuyez sur le pavé.
6. Déplacez le pavé ( / ) vers le haut ou le bas pour sélectionner le format d'affichage de la date et de l'heure, puis appuyez sur le pavé.
  - Format d'affichage de la date et de l'heure : "**Off(Arrêt)**", "**Date**", "**Time(Heure)**", "**Date&Time(Date & Heure)**".
7. Pour sortir de la liste, appuyez sur le bouton **MENU**.



- **En ce qui concerne la charge de la batterie intégrée rechargeable**  
 Votre caméscope contient une batterie intégrée rechargeable qui conserve la date, l'heure et les autres réglages même lorsque l'appareil est éteint. Cette batterie est toujours chargée tant que votre caméscope est branché à une prise murale via l'adaptateur secteur AC ou tant que le bloc de batteries est inséré. Si vous n'utilisez pas du tout votre caméscope, cette batterie mettra 3 mois à se décharger complètement. Utilisez votre caméscope après avoir chargé cette batterie intégrée rechargeable. Si elle n'est pas chargée, les données d'entrée ne seront pas sauvegardées et la "date/l'heure" affichées à l'écran seront les suivantes : "**00:00 1.JAN.2008**" (si l'affichage "**Date/Time(Date/Heure)**" est défini sur "**On(Marche)**").
- Le format de date/heure est "**00:00 1.JAN.2008**" dans les cas suivants :
  - Lorsque la batterie rechargeable intégrée est faible ou déchargée.
  - Si l'enregistrement a été effectué avant de régler la date/l'heure du caméscope Mini-DV.
- La télécommande contient également une touche permettant de régler la date et l'heure. Appuyez une fois dessus pour afficher la date "**1.JAN.2008**", appuyez deux fois pour afficher l'heure et appuyez une nouvelle fois dessus pour afficher la date et l'heure à l'écran.

## začetna nastavitve: nastavitve zaslonskega menija

### PRIKAZ DATUMA/URE (DATE/TIME)

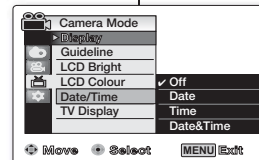
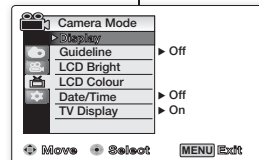
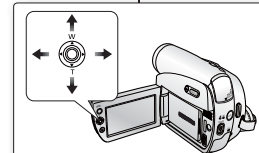
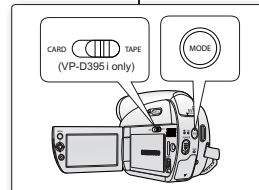

- Funkcija datuma/ure deluje v načinih **Camera/Player/M.Cam/M.Player**. ➔ stran 18
- Datum in ura se samodejno beležita na posebnem podatkovnem delu traku.

1. Nastavite stikalo za **izbiranje** na **CARD** ali **TAPE**. (samo za VP-D395i)
2. Pritisnite gumb **MODE**, da nastavite način **Camera** ( ) ali **Player** ( ).
3. Pritisnite gumb **MENU**.
  - Prikazan bo seznam menija.
4. Premaknite **krmilno paličico** ( / ) gor ali dol, izberite "**Display**", nato pa pritisnite **krmilno paličico** ali pa jo premaknite desno ( ).
5. S premikanjem **krmilne paličice** gor/dol ( / ) izberite "**Date/Time**" in nato pritisnite **krmilno paličico**.
6. Premaknite **krmilno paličico** gor/dol ( / ), izberite vrsto prikaza datuma in ure, nato pa pritisnite **krmilno paličico**.
  - Vrsta prikaza datuma/ure: "**Off**", "**Date**", "**Time**", "**Date&Time**".
7. Za izhod pritisnite gumb **MENU**.



- **Polnjenje vgrajene baterije za ponovno polnjenje**  
 Vaš kamkorder ima vgrajeno baterijo za ponovno polnjenje, ki je namenjena ohranjanju nastavitve datuma, ure in drugih nastavitve, ko je napajanje izklopljeno. Vgrajena baterija se vedno polni, ko je vaš kamkorder priključen na omrežno vtičnico prek pretvornika izmenične napetosti ali kadar je baterija pritrjena. Baterija za ponovno polnjenje se popolnoma izprazni, če 3 mesecev ne uporabljate kamkorderja. Uporabite kamkorder šele, ko se vgrajena baterija napolni. Če vgrajena baterija ni napolnjena, varnostne kopije vnesenih podatkov ne bodo ustvarjene, datum in ura pa bosta na zaslonu prikazana kot "**00:00 1.JAN.2008**" (če je nastavev "**Date/Time**" "**On**").
- Datum/ura bo prikazan kot "**00:00 1.JAN.2008**" v naslednjih pogojih:
  - če je litijeva baterija prazna ali skoraj prazna,
  - če pred snemanjem videa ali fotografij nistenastavili datuma/ure miniDV-kamkorderja.
- Gumb iste funkcije je tudi na daljinskem upravljalniku. Če ga pritisnete enkrat, se prikaže datum "**1.JAN.2008**", če ga pritisnete dvakrat, se prikaže ura, ob naslednjem pritisku pa bosta na zaslonu prikazana datum in ura.



## RÉGLAGE DE L’AFFICHAGE TV (AFFICHAGE TV)

- La fonction Affichage TV peut être activée en modes **Camera(Cam)/Player/M.Cam/M.Player**. ➔ page 18
- Vous pouvez sélectionner le chemin de sortie de l’affichage à l’écran.
  - **"Off(Arrêt)"** : l’affichage à l’écran apparaît sur l’écran LCD uniquement.
  - **"On(Marche)"** : l’affichage à l’écran apparaît sur l’écran LCD et sur votre écran TV. (Raccordement à un téléviseur ➔ pages 69~70)
- Utilisez le bouton **"Display(Affichage)"** (  ) pour activer ou désactiver l’affichage sur l’écran LCD et sur votre écran TV. ➔ page 21

1. Réglez l’interrupteur de sélection sur **CARD** ou **TAPE**. (VP-D395i uniquement)
2. Appuyez sur le bouton **MODE** pour sélectionner le mode **Camera(Cam)** (  ) ou **Player** (  ).
3. Appuyez sur le bouton **MENU**.
  - La liste des menus apparaît.
4. Déplacez le **pavé (▲/▼)** vers le haut ou le bas pour sélectionner **"Display(Affichage)"**, puis appuyez sur le **pavé** ou déplacez le **pavé (▶)** vers la droite.
5. Déplacez le **pavé (▲/▼)** vers le haut ou le bas pour sélectionner **"TV Display(Affichage TV)"**, puis appuyez sur le **pavé**.
6. Pour activer la fonction Affichage TV, déplacez le **pavé (▲/▼)** vers le haut ou le bas pour sélectionner **"On(Marche)"** ou **"Off(Arrêt)"**, puis appuyez sur le **pavé**.
7. Pour sortir de la liste, appuyez sur le bouton **MENU**.

## NASTAVITEV TELEVIZIJSKEGA PRIKAZA (TV DISPLAY)

- Funkcija televizijskega prikaza deluje v načinih **Camera/Player/M.Cam/M.Player**. ➔ stran 18
- Izhodno pot zaslonskega prikaza lahko določite sami.
  - **"Off"**: zaslonski prikaz se vidi samo na zaslonu LCD.
  - **"On"**: zaslonski prikaz se vidi na zaslonu LCD in na televizorju. (Priključitev na TV ➔ strani 69–70)
- Z gumbom za **prikaz** (  ) vklopite/izklopite zaslonski prikaz na zaslonu LCD in televizorju. ➔ stran 21

1. Nastavite stikalo za **izbiranje** na **CARD** ali **TAPE**. (samo za VP-D395i)
2. Pritisnite gumb **MODE**, da nastavite način **Camera** (  ) ali **Player** (  ).
3. Pritisnite gumb **MENU**.
  - Prikazan bo seznam menija.
4. Premaknite **krmilno paličico (▲/▼)** gor ali dol, izberite **"Display"**, nato pa pritisnite **krmilno paličico** ali pa jo premaknite desno (▶).
5. Premaknite **krmilno paličico (▲/▼)** gor ali dol, izberite **"TV Display"**, nato pa pritisnite **krmilno paličico**.
6. Za aktivacijo funkcije prikaza na televizorju premaknite **krmilno paličico (▲/▼)** gor ali dol, izberite **"On"** ali **"Off"**, nato pa pritisnite **krmilno paličico**.
7. Za izhod pritisnite gumb **MENU**.

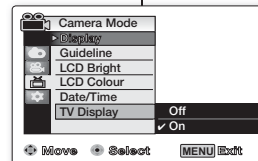
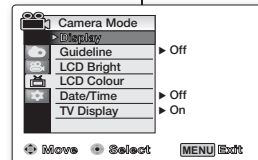
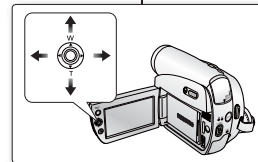
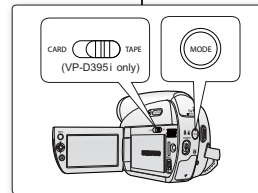

## enregistrement de base

### INSERTION/ÉJECTION D'UNE CASSETTE

- Ne forcez pas lorsque vous insérez une cassette ou fermez le compartiment à cassette ; cela risquerait en effet d'entraîner un dysfonctionnement.
  - Utilisez uniquement des cassettes DV.
1. Raccordez votre appareil à une source d'alimentation et faites glisser l'interrupteur **OPEN**.
    - Le couvercle du compartiment à cassette s'ouvre automatiquement.
  2. **Insertion d'une cassette** : insérez une cassette dans le compartiment, la fenêtre de la cassette devant être orientée vers l'extérieur et le volet de protection vers le haut.  
**Éjection d'une cassette** : la cassette est automatiquement éjectée dès que vous exercez une pression vers l'extérieur.
  3. Appuyez sur le couvercle du compartiment à cassette marquée **PUSH** jusqu'à ce que vous entendiez un déclic.
    - La cassette est chargée automatiquement.
  4. Fermez le couvercle du compartiment à cassette.

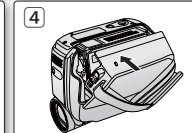
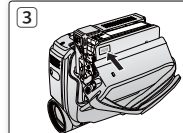
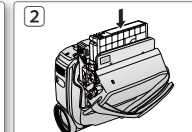
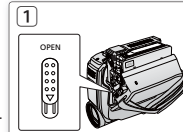

### TECHNIQUES D'ENREGISTREMENT

Il est possible que la technique d'enregistrement doive être adaptée à la situation.

1. Enregistrement classique
  2. Enregistrement près du sol
    - Réalisez une prise de vue en contrôlant la scène sur l'écran LCD orienté vers le haut.
  3. Enregistrement en hauteur
    - Réalisez une prise de vue en contrôlant la scène sur l'écran LCD orienté vers le bas.
  4. Enregistrement automatique
    - Enregistrez-vous en contrôlant la scène sur l'écran LCD orienté vers l'avant.
-  Faites pivoter l'écran LCD avec délicatesse car une rotation excessive peut endommager l'intérieur de la charnière qui relie l'écran LCD au caméscope.

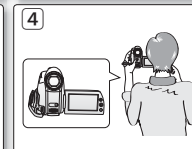
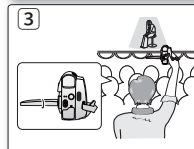
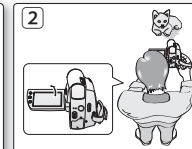
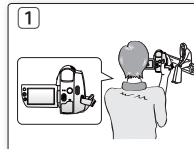

## osnovno snemanje

### VSTAVLJANJE/IZMET KASETE

- Ko vstavljate kaseto ali zapirate predal za kaseto, tega ne delajte na silo, ker lahko povzročite okvaro.
  - Uporabljajte izključno kasete Mini DV.
1. Prikjučite napravo na vir napajanja in potisnite stikalo **OPEN**.
    - Vratca za kaseto se samodejno odprejo.
  2. **Vstavljanje kasete**: V predal za kaseto vstavite kaseto tako, da okence kasete gleda navzven, zaščitni jeziček pa navzgor.  
**Izmet kasete**: izvlecite kaseto, ki jo naprava samodejno izvrže.
  3. Na vratcih za kaseto pritisnite na del, kjer piše **PUSH**, da se zaskočijo.
    - Kaseto se samodejno naloži.
  4. Zaprite vratca za kaseto.

### RAZLIČNE TEHNIKE SNEMANJA

Različne situacije zahtevajo različne tehnike snemanja.

1. Splošno snemanje.
2. Snemanje od spodaj.
  - Snemanje s pogledom na zaslon LCD od zgoraj.
3. Snemanje od zgoraj.
  - Snemanje s pogledom na zaslon LCD od spodaj.
4. Snemanje samega sebe.
  - Snemanje s pogledom na zaslon LCD od spredaj.



Prosimo vas, da zaslon LCD obračate previdno, saj se lahko zaradi pretiranega vrtenja poškoduje notranjost tečaja, s katerim je zaslon LCD pritrjen na kamkorder.

## RÉALISATION DE VOTRE PREMIER ENREGISTREMENT PRVI POSNETEK

1. Branchez votre caméscope sur une source d'alimentation. ➔ page 17  
(Un bloc de batteries ou un adaptateur secteur AC) ➔ page 14,17
  - Insérez une cassette. ➔ page 34
  - Si vous voulez stocker les enregistrements sur une carte mémoire, insérez la carte mémoire. (VP-D395i uniquement) ➔ page 74

2. Retirez le cache-objectif.

3. Faites glisser l'interrupteur **POWER** vers le bas pour éteindre l'appareil.
  - Déployez l'écran LCD.
  - Réglez l'interrupteur de **sélection** sur **CARD** ou **TAPE**. (VP-D395i uniquement)
  - Appuyez sur le bouton **MODE** pour sélectionner le mode **Camera(Cam)** (  ).
    - Assurez-vous que le témoin **STBY** apparaît à l'écran.

- Si le volet de protection en écriture de la cassette est ouvert (position d'enregistrement), **STOP** et "**Protection !**" s'affichent à l'écran. Refermez le volet de protection en écriture pour pouvoir enregistrer.
- Assurez-vous que la scène que vous souhaitez enregistrer apparaît sur l'écran LCD.
- Assurez-vous que le voyant de la batterie indique qu'il reste assez d'énergie pour la durée d'enregistrement prévue.
- Vous pouvez sélectionner le mode d'enregistrement de votre choix. ➔ page 44

4. Pour commencer l'enregistrement, appuyez sur le bouton **Début/fin d'enregistrement**.
  - "**REC(ENR)**" s'affiche sur l'écran LCD.
  - Pour arrêter l'enregistrement, appuyez à nouveau sur le bouton **Début/fin d'enregistrement**.
  - "**STBY(PAUSE)**" s'affiche sur l'écran LCD.



- Éjectez le bloc de batteries une fois les enregistrements terminés pour éviter toute consommation électrique non nécessaire.
- Le caméscope Mini-DV est doté de deux boutons **Début/fin d'enregistrement**. L'un se trouve à l'arrière du caméscope et l'autre se situe sur la façade LCD. Sélectionnez le bouton adéquat selon l'utilisation en cours.

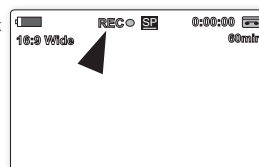
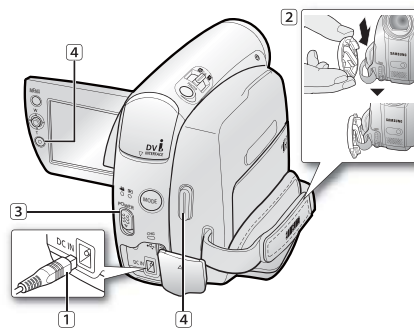

1. Kamkorder priključite na vir napajanja. ➔ stran 17  
(baterija ali pretvornik izmenične napetosti) ➔ strani 14, 17
  - Vstavite kaseto. ➔ stran 34
  - Če želite snemati na pomnilniško kartico, jo vstavite. (samo za VP-D395i) ➔ stran 74

2. Odstranite pokrovček objektivna.

3. Za izklop potisnite stikalo **POWER** navzdol.
  - Odprite zaslon LCD.
  - Nastavite stikalo **za izbiranje** na **CARD** ali **TAPE**. (samo za VP-D395i)
  - Pritisnite gumb **MODE** in nastavite način **Camera** (  ).
    - Prepričajte se, da je na zaslonu prikazana ikona **STBY**.

- Če je jeziček za zaščito pred zapisovanjem na kaseti odprt (zaščita posnetka), se prikažeta "**STOP**" in "**Protection!**". Če želite snemati, premaknite jeziček za zaščito.
- Prepričajte se, da je slika, ki jo želite posneti, vidna na zaslonu LCD.
- Prepričajte se, da je baterija dovolj napolnjena, da bo zdržala toliko časa, kolikor nameravate snemati.

- Izberite način snemanja po želji. ➔ stran 44

4. Za začetek snemanja pritisnite gumb **za začetek/konec snemanja**.

- Na zaslonu LCD se prikaže "**REC**". Za zaustavitev snemanja znova pritisnite gumb **za začetek/konec snemanja**.
- Na zaslonu LCD se prikaže "**STBY**".



- Za preprečevanje nepotrebnega praznjenja baterije, jo odstranite, ko nehatte snemati.
- MiniDV-kamkorder vsebuje dva gumba **za začetek/konec snemanja**. Eden je na zadnji strani kamkorderja in drugi je na zaslonu LCD. Izberite gumb **za začetek/konec snemanja** glede na uporabo.

## enregistrement de base

### ENREGISTREMENT FACILE POUR LES DÉBUTANTS (MODE EASY Q.)

- La fonction EASY Q. n'apparaît qu'en mode **Camera(Cam)**. ➔ page 18
- Grâce à cette fonction, la plupart des réglage des caméscope Mini-DV sont effectués automatiquement, ce qui vous évite de devoir entrer dans les réglages détaillés.

1. Réglez l'interrupteur de **sélection** sur **TAPE**. (VP-D395i uniquement)
2. Appuyez sur le bouton **MODE** pour sélectionner le mode **Camera(Cam)** (  ).
3. Appuyez sur le bouton **EASY Q.**
  - Le fait d'appuyer sur le bouton **EASY Q.** permet de désactiver la plupart des fonctions et les fonctions suivantes sont réglées sur "**Auto**" (DIS, Focus, White Balance(Bal. Blancs), Exposure(Exposition), Program AE(Prog. AE), Shutter(Obturateur)).
  - Les témoins EASY Q. et DIS (  ) apparaissent à l'écran simultanément.
4. Appuyez sur le bouton **Début/fin d'enregistrement** pour démarrer l'enregistrement.
  - L'enregistrement débute avec application des réglages automatiques de base.

#### Pour annuler le mode EASY Q.

- Appuyez à nouveau sur le bouton **EASY Q.**
- Les témoins EASY Q. et DIS (  ) n'apparaissent plus à l'écran.
  - L'appareil réactive presque tous les réglages définis avant le basculement en mode EASY Q.
  - Vous ne pouvez pas annuler le mode EASY Q. pendant l'enregistrement.



#### • Boutons non disponibles en mode EASY Q.

Les boutons et les commandes suivants ne sont pas disponible parce que les éléments sont automatiquement réglés. Si vous tentez d'utiliser des boutons désactivés, les messages "**Release the Easy.Q!(Relâcher Easy Q.)**" s'affichent.



- Bouton **MENU**
- Prendre une photo à l'aide du bouton **PHOTO** en mode EASY Q. désactive la fonction DIS.

## osnovno snemanje

### PREPROSTO SNEMANJE ZA ZAČETNIKE (NAČIN EASY Q)

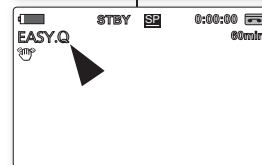
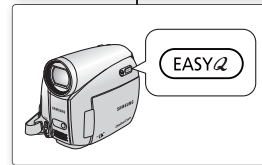
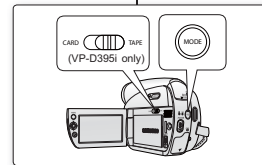
- Fonction EASY Q. deluje samo v načinu **Camera**. ➔ stran 18
- Pri uporabi funkcije EASY Q je večina nastavitev miniDV-kamkorderja samodejno prilagodi, zaradi česar podrobne nastavitve niso potrebne.



1. Stikalo za **izbiranje** nastavite na **TAPE**. (samo za VP-D395i)
2. Pritisnite gumb **MODE** in nastavite način **Camera** (  ).
3. Pritisnite gumb **EASY Q.**
  - Ko pritisnete gumb **EASY Q.**, se večina funkcij izklopi, naslednje funkcije pa se nastavijo na **samodejni način**: DIS, Focus, White Balance, Exposure, Program AE, Shutter.
  - Hkrati sta prikazana indikatorja "EASY.Q" in "DIS (  )".
4. Za zaustavitev snemanja pritisnite gumb **za začetek/konec snemanja**.
  - Začne se snemanje z osnovnimi samodejnimi nastavitvami.

#### Preklic načina EASY Q

Ponovno pritisnite gumb **EASY Q.**

- Indikatorja "EASY.Q" in "DIS (  )" ugasneta.
- Kamkorder obnovi skoraj vse nastavitve, ki so bile določene, preden ste vklopili način EASY.Q.
- Med snemanjem načina EASY.Q ne morete preklicati.



- **Gumbi, ki med delovanjem EASY.Q niso na voljo**  
Naslednji gumbi niso na voljo, ker so njihove vrednosti določene samodejno. Če poskušate upravljati te funkcije, ki niso na voljo, se bo morda prikazalo sporočilo "**Release the Easy.Q!**".
  - Gumb **MENU**
  - Fotografiranje z gumbom **PHOTO**, ko je nastavljen način EASY.Q, sprosti funkcijo DIS.



## ZOOM AVANT ET ARRIÈRE

- La fonction Zoom peut être activée en modes **Camera(Cam)** et **M.Cam**. ➔ page 18
- Utilisez cette fonction pour faire des gros plans et des enregistrements grand angle.
- Ce caméscope Mini-DV vous permet d'enregistrer en utilisant un zoom puissant 34x et un zoom numérique 1200x.

### Pour effectuer un zoom avant

Faites glisser le bouton **Zoom** vers **T** (téléobjectif).  
(Ou déplacez le pavé **(T)** vers le bas sur la façade LCD.)

### Pour effectuer un zoom arrière

Faites glisser le bouton **Zoom** vers **W** (grand angle).  
(Ou déplacez le pavé **(W)** vers le haut sur la façade LCD.)



- Plus votre mouvement est ample, plus le zoom s'effectue rapidement.
- Veillez à maintenir votre doigt posé sur le bouton Zoom. Si vous levez votre doigt du bouton, le son de ce mouvement pourrait être enregistré.
- La mise au point peut devenir instable durant l'utilisation du zoom. Dans ce cas, réglez le zoom avant d'enregistrer et verrouillez la mise au point en utilisant la mise au point manuelle, puis effectuez un zoom avant ou un zoom arrière pendant l'enregistrement. ➔ page 42
- La distance minimale possible entre le caméscope et le sujet tout en garantissant un affichage net est d'environ 1 cm pour un grand angle et 50 cm pour le téléobjectif.
- Le zoom optique préserve la qualité des films. Par contre, la qualité des images peut être altérée lors de l'utilisation du zoom numérique.
- Lorsque vous effectuez un zoom sur un sujet très proche de l'objectif, le caméscope Mini-DV peut effectuer automatiquement un zoom arrière selon la distance jusqu'au sujet. Dans ce cas, réglez **"Macro"** sur **"On(Marche)"**. ➔ page 54

## PRIMIK IN ODMIK

- Funkcija primika in odmika deluje samo v načinih **Camera** in **M.Cam**. ➔ stran 18

- Uporabite funkcijo primik/odmik za bližnje posnetke in širokokotno snemanje.
- MiniDV-kamkorder vam omogoča snemanje z uporabo 34-kratnega teleobjektiva in 1200-kratnega digitalnega primika/odmika.

### Primik

Premaknite gumb za **primik/odmik** proti **T** (teleobjektiv).  
(Ali premaknite **krmilno paličico** navzdol **(T)** na zaslonu LCD.)

### Odmik

Premaknite gumb za **primik/odmik** proti **W** (širokokotno).  
(Ali premaknite **krmilno paličico** navzgor **(W)** na zaslonu LCD.)





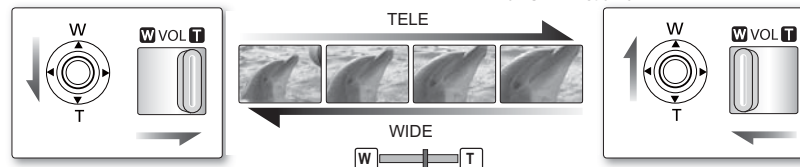
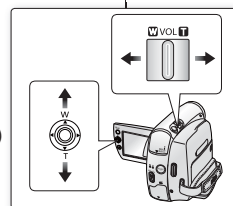

- Bolj kot premaknete gumb za primik/odmik, hitrejšje je delovanje primika/odmika.
- Prsta ne odmaknite z gumba za primik/odmik. Če odmaknete prst z gumba za primik/odmik, se lahko posname tudi zvok gumba za primik/odmik.
- Med primikom/odmikom lahko ostrenje postane nestabilno. V tem primeru nastavite primik/odmik pred snemanjem in zaklenite ostrino z uporabo ročnega ostrenja, nato uporabite primik ali odmik med snemanjem. ➔ stran 42
- Najmanjša možna razdalja med kamkorderjem in predmetom, ne da se izgubi ostrina, je približno 1 cm za širokokotni objektiv in 50 cm za teleobjektiv.
- Optični primik/odmik ohrani kakovost videa, med digitalnim primikom pa je lahko kakovost videa okrnjena.
- Ko uporabite primik na predmet, ki je blizu objektivu, bo miniDV-kamkorder morda samodejno izvedel odmik glede na oddaljenost predmeta. V tem primeru način **"Macro"** nastavite na **"On"**. ➔ stran 54



## enregistrement de base

### RECHERCHE RAPIDE D'UNE SCÈNE (MISE À ZÉRO DU COMPTEUR) (VP-D392(i)/D395i UNIQUEMENT)

- La mise à zéro peut être activée en modes **Camera(Cam)** et **Player**. ➔ page 18
- Vous pouvez poser un repère sur une cassette à l'endroit où vous souhaitez retourner après la lecture.

1. Réglez l'interrupteur de **sélection** sur **TAPE**. (VP-D395i uniquement)
2. Appuyez sur le bouton **MODE** pour sélectionner le mode **Camera(Cam)** (  ) ou **Player** (  ).
3. Appuyez sur le bouton **ZERO MEMORY** de la télécommande avant l'enregistrement ou pendant la lecture à l'endroit où vous souhaitez revenir.
  - Le code temps est remplacé par un compteur de bande mis à zéro et le témoin (  ) s'affiche.
  - Pour désactiver la fonction Zero Memory, appuyez à nouveau sur le bouton **ZERO MEMORY**.
4. Retour à la position zéro.
  - Après arrêt de la lecture, faites avancer ou rembobinez la bande. Le défilement s'arrête automatiquement lorsque la position zéro est atteinte.
  - Une fois l'enregistrement terminé, appuyez sur le bouton **MODE** pour revenir au mode **Player** (  ) et appuyez sur le bouton **◀ (RETOUR RAPIDE)**. Le défilement s'arrête automatiquement lorsque la position zéro est atteinte.
5. Le compteur de bande et le témoin (  ) disparaissent de l'écran au profit du code temps.





- Le mode Zero Memory peut être désactivé automatiquement dans les cas suivants :
  - à la fin d'une séquence déjà marquée à l'aide de la fonction Zero Memory ;
  - si vous retirez la cassette ;
  - si vous ôtez la batterie ou débranchez l'appareil.
- La mise à zéro peut ne pas fonctionner correctement aux endroits de la cassette caractérisés par une coupure entre deux enregistrements.
- La fonction Zero Memory est également disponible depuis la télécommande.

38\_French

## osnovno snemanje

### HITRO ISKANJE ŽELENEGA PRIZORA (NASTAVITEV VRAČALNIKA) (SAMO ZA VP-D392(i)/D395i)

- Fonction de vračalnika deluje samo v načinih **Camera** in **Player**. ➔ stran 18
- Na kaseti lahko zaznamujete točko, na katero se boste po predvajanju želeli vrniti.

1. Stikalo za **izbiranje** nastavite na **TAPE**. (samo za VP-D395i)
2. Pritisnite gumb **MODE**, da nastavite način **Camera** (  ) ali **Player** (  ).
3. Med predvajanjem pritisnite na točko, na katero se želite vrniti, gumb **ZERO MEMORY** na daljinskem upravljalniku.
  - Časovna koda se spremeni v števec traku, ki je nastavljen na vračanje in prikaže se vrednost (  ) **0:00:00**.
  - Če želite preklicati vračalnik, znova pritisnite gumb **ZERO MEMORY**.
4. Iskanje izhodiščnega položaja.
  - Ko končate predvajanje, v zaustavljenem načinu previjte kaseto naprej oziroma nazaj. Kaseto se samodejno ustavi, ko pride do izhodiščnega položaja.
  - Ko končate snemanje, pritisnite gumb **MODE**, izberite **Player** (  ) in pritisnite gumb za previjanje nazaj **◀ (previjanje nazaj)**. Kaseto se samodejno ustavi, ko pride do izhodiščnega položaja.
5. Števec traku z indikatorjem točke vračanja (  ) izgine z zaslona in se spremeni v časovno kodo.

- Način vračanja se lahko samodejno preklči v naslednjih primerih:
  - na koncu razdelka, ki je označen s funkcijo vračanja;
  - ko izvržete kaseto;
  - ko odstranite baterije oziroma odklopite napajanje.
- Vračalnik morda ne bo pravilno deloval, če so med posameznimi posnetki na kaseti presledki.
- Funkcija vračalnika je na voljo le na daljinskem upravljalniku.

Slovenian\_38

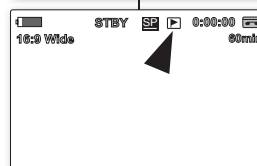
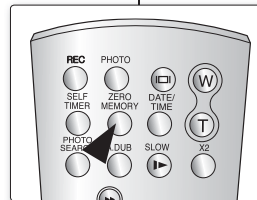
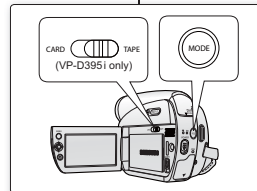

## ENREGISTREMENT AUTOMATIQUE À L'AIDE DE LA TÉLÉCOMMANDE (RÉGLAGE DU RETARDATEUR AUTOMATIQUE) (VP-D392(i)/D395i UNIQUEMENT)

- La fonction RETARDATEUR AUTOMATIQUE n'apparaît qu'en mode **Camera(Cam)**. ➔ page 18
- Lorsque vous utilisez la fonction RETARDATEUR AUTOMATIQUE de la télécommande, l'enregistrement commence automatiquement dans les dix secondes qui suivent.



1. Réglez l'interrupteur de **sélection** sur **TAPE**. (VP-D395i uniquement)
2. Appuyez sur le bouton **MODE** pour sélectionner le mode **Camera(Cam)** (  ).
3. Appuyez sur le bouton **SELF TIMER**.
  - Le témoin (  ) s'affiche.
4. Pour enregistrer un film, appuyez sur le bouton **Début/fin d'enregistrement**.
  - Le retardateur automatique démarre un compte à rebours depuis 10. À ce moment-là, le témoin d'enregistrement clignote et émet un son.
  - À la dernière seconde du compte à rebours, l'enregistrement commence automatiquement.
  - Si vous souhaitez désactiver la fonction de retardateur automatique avant l'enregistrement, appuyez sur le bouton **SELF TIMER**.

- Ne gênez pas le capteur de votre télécommande en plaçant des objets entre la télécommande et le caméscope.
- La portée maximale de la télécommande est de 4 à 5 mètres.
- La télécommande peut être orientée sans dysfonctionnement jusqu'à 30 degrés de part et d'autre de la ligne médiane de l'appareil.
- L'utilisation d'un trépied (non fourni) est recommandée pour les enregistrements retardés.

## SAMOSTOJNO SNEMANJE Z DALJINSKIM UPRAVLJALNIKOM (NASTAVITEV SAMOSPROŽILCA SELF TIMER) (SAMO ZA VP-D392(i)/D395i)

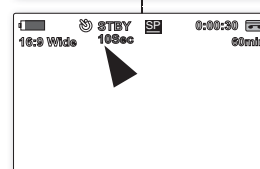
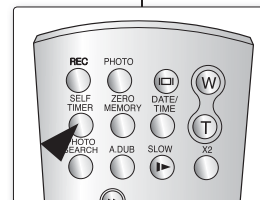
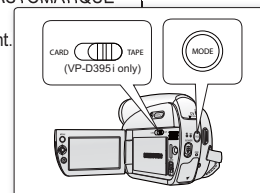
- Funkcija SELF TIMER deluje samo v načinu **Camera**. ➔ stran 18
- Ko na daljinskem upravljalniku vklopite funkcijo SELF TIMER, se snemanje začne samodejno po 10 sekundah.



1. Stikalo za **izbiranje** nastavite na **TAPE**. (samo za VP-D395i)
  2. Pritisnite gumb **MODE** in nastavite način **Camera** (  ).
  3. Pritisnite gumb **SELF TIMER**.
    - Na zaslonu se prikaže ikona (  ).
  4. Za snemanje videa pritisnite gumb **za začetek/konec snemanja**.
    - Samosprožilec začne odštevati od deset. Indikator snemanja utripa in naprava oddaja piske.
    - Po izteku odštevanja se snemanje samodejno začne.
    - Če želite preklicati samosprožilec, znova pritisnite gumb **SELF TIMER**.
- Ne postavljajte predmetov med daljinski upravljalnik in miniDV-kamkorder, ker s tem ovirate tipalo za daljinsko upravljanje.
  - Daljinski upravljalnik ima do met 4–5 m.
  - Kot dometa daljinskega upravljalnika je do 30 stopinj levo in desno od sredinske črte.
  - Pri snemanju s samosprožilcem priporočamo uporabo stojala (ni priloženo).

## enregistrement de base

### VISUALISATION ET RECHERCHE D'UN ENREGISTREMENT

- La fonction RECHERCHE ENR n'apparaît qu'en mode **Camera(Cam)**. ➔page 18
- Permet de visualiser les images préalablement enregistrées ou rechercher un emplacement où enregistrer une nouvelle image en mode PAUSE.

#### Recherche d'un enregistrement (pavé)

1. Réglez l'interrupteur de **sélection** sur **TAPE**. (VP-D395i uniquement)
2. Appuyez sur le bouton **MODE** pour sélectionner le mode **Camera(Cam)** (  ).
3. Pour commencer l'enregistrement, appuyez sur le bouton **Début/fin d'enregistrement**.
4. Passez au mode PAUSE en appuyant à nouveau sur le bouton **Début/fin d'enregistrement**.
5. **Pour lancer une recherche arrière :**
  - Déplacez le **pavé** (◀) vers la gauche.
  - Tout en appuyant sur le **pavé** (◀) et en le maintenant enfoncé, les images sélectionnées s'affichent en ordre inversé. Appuyez et relâchez le **pavé** (◀) pour lire les images en ordre inversé pendant 3 secondes avant de revenir à l'ordre de lecture normal.**Pour lancer une recherche normale :**
  - Déplacez le **pavé** (▶) vers la droite.
  - Tout en appuyant sur le **pavé** (▶) et en le maintenant enfoncé, les images sélectionnées s'affichent en ordre normal. Pour reprendre l'enregistrement une fois votre recherche terminée, appuyez sur le bouton **Début/fin d'enregistrement**.



- En mode de recherche d'enregistrement, une déformation de l'image peut se produire : celle-ci apparaît à l'écran sous la forme d'une mosaïque.
- Appuyer sur le bouton **Début/fin d'enregistrement** après la recherche d'enregistrement permet d'effacer les images enregistrées après cet endroit.

40\_ French

## osnovno snemanje

### OGLED IN ISKANJE POSNETKA

- Funkcija iskanja posnetka deluje samo v načinu **Camera**. ➔ stran 18
- Uporablja se za pregledovanje predhodno posnetih slik in za iskanje točke, kjer bo mogoče posneti novo sliko v načinu pripravljenosti.

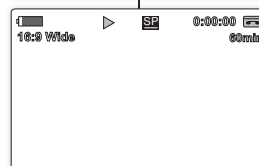
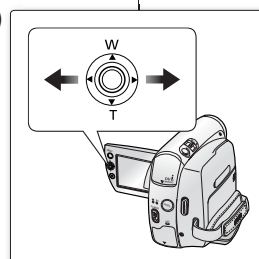

#### Iskanje posnetkov (krmilna paličica)

1. Stikalo za **izbiranje** nastavite na **TAPE**. (samo za VP-D395i)
2. Pritisnite gumb **MODE** in nastavite način **Camera** (  ).
3. Za začetek snemanja pritisnite gumb **za začetek/konec snemanja**.
4. Preklopite v način pripravljenosti tako, da pritisnete gumb **za začetek/konec snemanja**.
5. **Iskanje posnetka v obratnem vrstnem redu:**
  - premaknite **krmilno paličico** (◀) v levo.
  - Ko pritisnete in držite **krmilno paličico** (◀), bodo izbrane slike predvajane v obratnem vrstnem redu. Pritisnite in sprostite **krmilno paličico** (◀), če želite predvajati posnetke v obratnem zaporedju tri sekunde, preden se zaporedje predvajanja ponastavi na običajno.

#### Iskanje posnetka v običajnem vrstnem redu:

- premaknite **krmilno paličico** (▶) v desno.
- Ko pritisnete in držite **krmilno paličico** (▶), bodo izbrane slike predvajane v običajnem vrstnem redu. Če po zaključenem pregledu želite nadaljevati snemanje, pritisnite gumb **za začetek/konec snemanja**.





- V načinu pregledovanja posnetkov se na zaslonu lahko pojavi popačenje v obliki mozaika.
- Če po iskanju posnetka pritisnete gumb **za začetek/konec snemanja**, se prepišejo slike, posnete od te točke naprej.

Slovenian\_40



## ACTIVATION ET DÉSACTIVATION DU FONDU

- La fonction Fade n'apparaît qu'en mode **Camera(Cam)**. ➔ page 18
- Vous pouvez donner à votre enregistrement un aspect professionnel en utilisant des effets spéciaux comme l'ouverture ou la fermeture en fondu au début ou à la fin d'une séquence.

### Pour démarrer l'enregistrement

1. Réglez l'interrupteur de **sélection** sur **TAPE**. (VP-D395i uniquement)
2. Appuyez sur le bouton **MODE** pour sélectionner le mode **Camera(Cam)** (  ).
3. Avant d'enregistrer, appuyez sur le **pavé**, puis déplacez-le vers la **pavé** (  ).
  - Déplacez le **pavé** (  ) vers la fonction droite de fondu pour sélectionner "**Fade On(Fondu act.)**".
4. Appuyez sur le bouton **Début/fin d'enregistrement** et relâchez le bouton **Fade** en même temps.
  - L'enregistrement démarre et l'image et le son apparaissent progressivement. (Ouverture en fondu)

### Pour arrêter l'enregistrement

5. Pour arrêter l'enregistrement, appuyez sur le **pavé**, puis déplacez-le vers la **pavé** (  ).
  - Déplacez le **pavé** (  ) vers la fonction droite de fondu pour sélectionner "**Fade On(Fondu act.)**".
6. Appuyez sur le bouton **Début/fin d'enregistrement** pour arrêter l'enregistrement.
  - L'image et le son disparaissent progressivement. (Fermeture en fondu)

Fade In (Approx. 4 seconds)



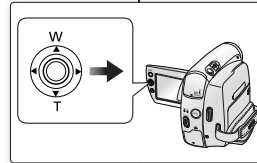

Fade Out (Approx. 4 seconds)

## POSTOPNO POJAVLJANJE IN IZGINJANJE





- Funkcija postopnega pojavljanja/izginjanja deluje samo v načinu **Camera**. ➔ stran 18
- Posnetek je lahko bolj profesionalen s posebnimi učinki, kot sta postopno pojavljanje na začetku sekvence in postopno izginjevanje na koncu.

### Za začetek snemanja

1. Stikalo **za izbiranje** nastavitve na **TAPE**. (samo za VP-D395i)
2. Pritisnite gumb **MODE** in nastavite način **Camera** (  ).
3. Pred snemanjem najprej pritisnite **krmilno paličico** in jo nato premaknite desno (  ).
  - Premaknite **krmilno paličico** (  ) v desno, da izberete "**Fade On**" za funkcijo pojavljanja/izginjanja.
4. Pritisnite gumb **za začetek/konec snemanja** in hkrati spustite gumb funkcije pojavljanja/izginjanja.
  - Snemanje se začne, slika in zvok se postopoma pojavita. (pojavljanje)

### Za konec snemanja

5. Če želite zaključiti snemanje s postopnim izginjanjem, pritisnite **krmilno paličico** in jo nato premaknite v desno (  ).
  - Premaknite **krmilno paličico** (  ) v desno, da izberete "**Fade On**" za funkcijo pojavljanja/izginjanja.
6. Za zaustavitev snemanja pritisnite gumb **za začetek/konec snemanja**.
  - Slika in zvok postopno izgineta. (izginjanje)

## enregistrement de base

### MISE AU POINT AUTOMATIQUE/MANUELLE

- La fonction MAP auto/M.Focus fonctionne en modes **Camera(Cam)** et **M.Cam.** ➔ page 18
- Il est préférable, dans la plupart des cas, d'utiliser la mise au point automatique car elle vous permet de vous concentrer sur la partie créative de votre enregistrement.
- La mise au point manuelle peut s'avérer nécessaire dans certains cas où la mise au point automatique est difficile ou peu fiable.
- Réglez les fonctions MAP auto/M.Focus à l'aide du pavé uniquement.



#### MAP auto

- Si vous n'êtes pas familiarisé(e) avec les caméscopes, nous vous conseillons d'utiliser la mise au point automatique.

#### M.Focus

- Dans les cas suivants, il est possible que vous obteniez de meilleurs résultats en faisant la mise au point manuellement :
- a. image comportant plusieurs objets, certains proches du caméscope, d'autres plus éloignés ;
  - b. sujet enveloppé par le brouillard ou se détachant sur un fond enneigé ;
  - c. surfaces brillantes ou luisantes comme une carrosserie de voiture ;
  - d. sujet ou objet se déplaçant de manière constante et rapide, tel un sportif ou une foule.

#### Mise au point

1. Réglez l'interrupteur de **sélection** sur **CARD** ou **TAPE**. (VP-D395i uniquement)
2. Appuyez sur le bouton **MODE** pour sélectionner le mode **Camera(Cam)** (  ).
3. Appuyez sur le **pavé**.
  - Le menu rapide apparaît.
4. Déplacez le pavé vers le **pavé (▼)** pour sélectionner le mode **"Manual Focus(M.Focus)"**.
  - Basculez entre les modes **"Auto Focus(MAP auto)"** et **"Manual Focus(M.Focus)"** en déplaçant le pavé vers le **pavé (▼)**.
  - Déplacez le **pavé (◀/▶)** vers la gauche ou la droite pour sélectionner la valeur de mise au point manuelle souhaitée, puis appuyez sur le **pavé**.
5. Pour sortir de la liste, appuyez sur le **pavé**.
  - Le témoin M.Focus (  ) et la barre d'état s'affichent sur l'écran LCD.

-  La mise au point manuelle n'est pas accessible en mode EASY.Q.

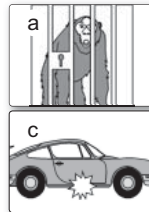

## osnovno snemanje

### SAMODEJNO/ROČNO OSTRENJE

- Funkcija samodejnega/ročnega ostrenja deluje v načinih **Camera** in **M.Cam.** ➔ stran 18
- V večini primerov je samodejno ostrenje najprimernejše, saj se lahko tako bolj posvetite ustvarjalni plati snemanja.
- Ročno ostrenje je potrebno, kadar je samodejno ostrenje težko ali nezanesljivo.
- Funkciji "Auto Focus/Manual Focus" lahko prilagajate samo s krmilno palčico.



#### Auto Focus

- Če nimate izkušenj s kamkorderji, priporočamo samodejno ostrenje.

#### Manual Focus

- V nekaterih primerih boste dobili boljše rezultate, če boste ostrino nastavili ročno:
- a. Če je v kompoziciji več predmetov, ki so od kamkorderja različno oddaljeni;
  - b. Če je oseba obdana z meglo ali snegom.
  - c. Če snemate svetleče površine, kot so avtomobili.
- d. Če se ljudje ali predmeti neprestano ali hitro gibajo, na primer športniki ali množice.

#### Nastavitev ostrenja

1. Nastavite stikalo za **izbiranje** na **CARD** ali **TAPE**. (samo za VP-D395i)
2. Pritisnite gumb **MODE** in nastavite način **Camera** (  ).
3. Pritisnite **krmilno palčico**.
  - Prikaže se priročni meni.
4. **Krmilno palčico** premaknite dol (▼) in izberite način **"Manual Focus"**.
  - Med funkcijama **"Auto Focus"** in **"Manual Focus"** preklapljate s premikom **krmilne palčice** navzdol (▼).
  - Premaknite **krmilno palčico** (◀/▶) levo ali desno, izberite vrednost ostrenja, nato pa pritisnite **krmilno palčico**.
5. Za izhod pritisnite **krmilno palčico**.
  - Indikator ročnega ostrenja (  ) bo prikazan v vrstici stanja na zaslonu LCD.

-  Ročno ostrenje ni na voljo v načinu EASY.Q.

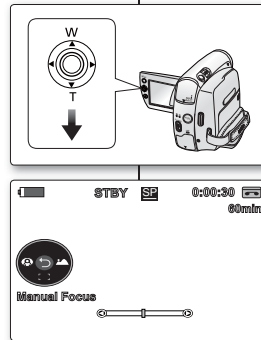





## RÉGLAGE DE LA VITESSE DE L'OBTURATEUR ET DE L'EXPOSITION





- La fonction Vitesse de l'obturateur n'apparaît qu'en mode **Camera(Cam)**. ➔ page 18
- La fonction Exposition peut être activée en modes **Camera(Cam)** et **M.Cam**. ➔ page 18
- Réglez les fonctions Vitesse de l'obturateur et Exposition à l'aide du **Pavé** uniquement.

1. Réglez l'interrupteur de **sélection** sur **CARD** ou **TAPE**. (VP-D395i uniquement)
2. Appuyez sur le bouton **MODE** pour sélectionner le mode **Camera(Cam)** (  ).
3. Appuyez sur le **pavé**.
  - Le menu rapide apparaît.

### Réglage de la vitesse de l'obturateur

4. Déplacez le **pavé** (  ) vers la gauche pour sélectionner le mode **"Auto Shutter(Obtur. auto)"** (  ).
  - En mode Auto, déplacez le **pavé** (  ) vers le haut pour basculer en mode Manuel.
  - Vous pouvez également basculer entre les fonctions Obtur. auto et Obtur. manuel en déplaçant le **pavé** (  ) vers le haut.
5. Déplacez le **pavé** (  ) vers la gauche ou la droite pour sélectionner la valeur de vitesse de l'obturateur souhaitée, puis appuyez sur le **pavé**.
  - Vous avez le choix entre : "1/50", "1/120", "1/250", "1/500", "1/1000", "1/2000", "1/4000" ou "1/10000" d'une seconde.

### Réglage de l'exposition

4. Déplacez le **pavé** (  ) vers le haut pour sélectionner le mode **"Auto Exposure(Exposition auto)"** (  ).
  - En mode Auto, déplacez le **pavé** (  ) vers le haut pour basculer en mode Manuel.
  - Vous pouvez également basculer entre les fonctions Exposition auto et Exposition manu. en déplaçant le **pavé** (  ) vers le haut.
5. Déplacez le **pavé** (  ) vers la gauche ou la droite pour sélectionner la valeur d'exposition souhaitée, puis appuyez sur le **pavé**.
  - Vous avez le choix entre "00" et "29".
6. Pour sortir de la liste, appuyez sur le **pavé**.
  - Les réglages sélectionnés s'affichent.

### Choix de la vitesse de l'obturateur en fonction du type d'enregistrement

- Sports de plein air comme le golf ou le tennis : "1/2000" ou "1/4000"
- Trains ou voitures en mouvement ou tout autre véhicule se déplaçant rapidement (wagonnet de montagnes russes, par exemple) : "1/1000", "1/500" ou "1/250"
- Sports en salle comme le basketball : "1/120"





- Si vous modifiez manuellement la vitesse de l'obturateur et la valeur de l'exposition lorsque l'option Prog. AE est sélectionnée, les changements manuels sont prioritaires.
- L'image peut paraître moins lisse lorsque la vitesse de l'obturateur est élevée.
- Le caméscope repasse en réglage automatique de la vitesse de l'obturateur et de l'exposition lorsque vous revenez au mode EASY Q.
- En enregistrant avec une vitesse d'obturateur de 1/1000 ou supérieure, assurez-vous que l'objectif n'est pas en plein soleil.

43\_French

## HITROST ZAKLOPA IN OSVETLITEV

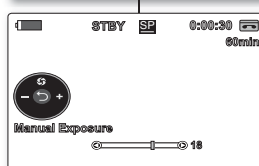
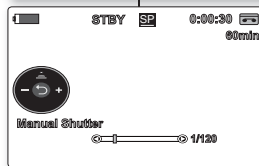
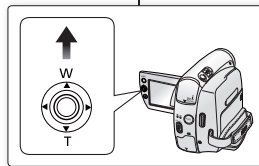
- Funkcija hitrosti zaklopa deluje samo v načinu **Camera**. ➔ stran 18
- Funkcija osvetlitve deluje v načinih **Camera** in **M.Cam**. ➔ stran 18
- Funkciji "Shutter Speed" in "Exposure" lahko prilagajate samo s **krmilno paličico**.







1. Nastavite stikalo za **izbiranje** na **CARD** ali **TAPE**. (samo za VP-D395i)
2. Pritisnite gumb **MODE** in nastavite način **Camera** (  ).
3. Pritisnite **krmilno paličico**.
  - Prikaže se priročni meni.

### Nastavitev hitrosti zaklopa

4. **Krmilno paličico** premaknite levo (  ) in izberite način **"Auto Shutter (  )"**.
  - V samodejnem načinu premaknite **krmilno paličico** gor (  ), da preklopite v ročni način.
  - Med funkcijama "Auto Shutter" in "Manual Shutter" preklapljate s premikom **krmilne paličice** navzgor (  ).
5. Premaknite **krmilno paličico** (  ) levo ali desno, izberite vrednost ostenja, nato pa pritisnite **krmilno paličico**.
  - Možne hitrosti zaklopa so "1/50", "1/120", "1/250", "1/500", "1/1000", "1/2000", "1/4000" in "1/10000".

### Nastavitev osvetlitve

4. **Krmilno paličico** premaknite gor (  ) in izberite način **"Auto Exposure (  )"**.
  - V samodejnem načinu premaknite **krmilno paličico** gor (  ), da preklopite v ročni način.
  - Med funkcijama "Auto Exposure" in "Manual Exposure" preklapljate s premikom **krmilne paličice** navzgor (  ).
5. Premaknite **krmilno paličico** levo ali desno (  ), izberite vrednost osvetlitve, nato pa pritisnite **krmilno paličico**.
  - Vrednost osvetlitve je lahko med "00" in "29".
6. Za izhod pritisnite **krmilno paličico**.
  - Pokažejo se izbrane nastavitve.

### Priporočene hitrosti zaklopa med snemanjem

- Športi na prostem, na primer golf ali tenis: "1/2000" ali "1/4000"
- Premikajoči se avtomobili, vlaki ali druga hitra vozila, na primer zabaviščni vlaki: "1/1000", "1/500" ali "1/250"
- Dvoranski športi, na primer košarka: "1/120"



- Če ročno spremenite hitrost zaklopa in vrednost osvetlitve, ko je izbrana možnost "Program AE", se ročne spremembe uveljavijo prve.
- Slika se bo morda zdela manj gladka, če nastavite visoko hitrost zaklopa.
- Ko preklopite v način EASY.Q, se kamkorder vrne na nastavitve samodejnega zaklopa in osvetlitve.
- Ko snemate pri hitrostih zaklopa 1/1000 ali višjih, pazite, da v objektiv ne bo svetlilo sonce.

Slovenian\_43

## enregistrement avancé

### SÉLECTION DU MODE D'ENREGISTREMENT ET DU MODE AUDIO (MODE ENR ET MODE AUDIO)

- Les fonctions du mode Enr peuvent être activées en modes **Camera(Cam)** et **Player**. ➔ page 18
- Ce caméscope enregistre et lit en modes SP (vitesse normale) et LP (vitesse lente).
  - "SP": ce mode permet de bénéficier d'une durée d'enregistrement de 60 minutes avec une cassette de type DVM60.
  - "LP": ce mode permet de bénéficier d'une durée d'enregistrement de 90 minutes avec une cassette de type DVM60.
- Les fonctions du mode Audio peuvent être activées en modes **Camera(Cam)** et **Player**. ➔ page 18
- Ce caméscope enregistre les sons dans deux formats. (12Bit, 16Bit)
  - "12Bit": vous pouvez enregistrer deux pistes 12 bits en son stéréo. Le son stéréo original peut être enregistré sur la piste principale (Son[1]). Le son stéréo complémentaire peut être post-sonorisé sur la piste secondaire (Son[2]).
  - "16Bit": vous pouvez enregistrer un son stéréo de haute définition grâce au mode d'enregistrement 16 bits. La positionisation n'est pas possible lorsque vous utilisez ce mode.

- Réglez l'interrupteur de sélection sur **TAPE** (VP-D395i uniquement)
- Appuyez sur le bouton **MODE** pour sélectionner le mode **Camera(Cam)** ( ) ou **Player** ( ).
- Appuyez sur le bouton **MENU**.
  - La liste des menus apparaît.
- Déplacez le pavé ( ) vers le haut ou le bas pour sélectionner "**Record(Enregistrement)**", puis appuyez sur le pavé ou déplacez le pavé ( ) vers la droite.
- Déplacez le pavé ( ) vers le haut ou le bas pour sélectionner le "**Rec Mode(Mode Enr)**" ou le "**Audio Mode(Mode Audio)**", puis appuyez sur le pavé.
- Déplacez le pavé ( ) vers le haut ou le bas pour sélectionner le mode de votre choix, puis appuyez sur le pavé.
  - Le mode Rec peut être réglé sur "SP" ou "LP".
  - Le mode Audio peut être réglé sur "12Bit" ou "16Bit".
- Pour sortir de la liste, appuyez sur le bouton **MENU**.
  - Le témoin sélectionné s'affiche.
  - Si vous avez sélectionné "12Bit", aucun témoin ne s'affiche.

- Nous vous recommandons d'utiliser votre caméscope pour la lecture des cassettes que vous aurez enregistrées avec lui. La lecture d'une cassette enregistrée sur un autre appareil peut entraîner une déformation de l'image, celle-ci apparaissant sous forme de mosaïque.
- Lorsque vous enregistrez une cassette en modes SP et LP, ou uniquement en mode LP, il se peut que l'image soit déformée à la lecture ou que le code temps n'apparaisse pas correctement s'il y a un intervalle entre les scènes.
- Enregistrez en mode SP pour obtenir la meilleure qualité d'image et de son.

**ATTENTION** Pour modifier les enregistrements audio sur votre caméscope, sélectionnez 12Bit pour le mode Audio et SP pour le mode Enr.

## napredno snemanje

### NASTAVITEV NAČINA SNEMANJA IN NAČINA ZVOKA (NAČINA REC IN AUDIO)

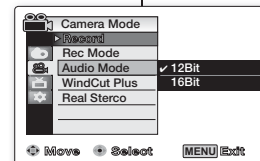
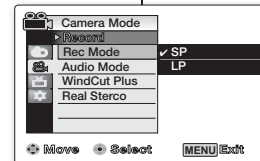
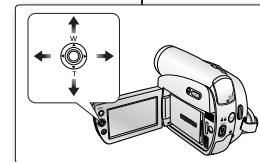
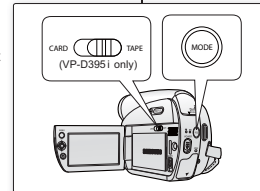

- Funkcija snemanja deluje v načinih **Camera** in **Player**. ➔ stran 18
- Ta kamkorder snema in predvaja v načinih SP (standardno predvajanje) in LP (dolgo predvajanje).
  - "SP": v tem načinu lahko na kaseto DVM60 snemate 60 minut.
  - "LP": v tem načinu lahko na kaseto DVM60 snemate 90 minut.
- Funkcija snemanja zvoka deluje v načinih **Camera** in **Player**. ➔ stran 18
- Ta kamkorder snema zvok na dva načina. (12Bit, 16Bit)
  - "12Bit": snemate lahko dve 12-bitni stereo zvočni sledi. Originalni stereo zvok lahko posnamete na glavno sled (Sound1). Dodatni stereo zvok lahko nasnamete na pomožno sled (Sound2).
  - "16Bit": posnamete lahko eno visokokakovostno stereo zvočno sled v 16-bitnem načinu. Pri tem načinu nasnemavanje zvoka ni mogoče.





- Stikalo za izbiranje nastavite na **TAPE**. (samo za VP-D395i)
- Pritisnite gumb **MODE**, da nastavite način **Camera** ( ) ali **Player** ( ).
- Pritisnite gumb **MENU**.
  - Prikazan bo seznam.
- Premaknite **krmtilno paličico** ( ) gor ali dol, izberite "**Record**", nato pa pritisnite **krmtilno paličico** ali pa jo premaknite desno ( ).
- Premaknite **krmtilno paličico** ( ) gor ali dol, izberite "**Rec Mode**" ali "Audio Mode", nato pa pritisnite **krmtilno paličico**.
  - Način "Rec" lahko nastavite na "SP" ali "LP".
  - Način "Audio" lahko nastavite na "12Bit" ali "16Bit".
- Za izhod pritisnite gumb **MENU**.
  - Na zaslonu se prikaže izbrana ikona.
  - Če izberete "12Bit", indikator ni prikazan.

- Priporočamo, da s tem kamkorderjem predvajate samo posnetke, ki ste jih naredili z njim. Če predvajate posnetek, narejen z drugo napravo, lahko pride do popačenja v obliki mozaike.
- Ko snemate na kaseto v načinu "LP" in "SP" ali samo "LP", je lahko predvajana slika popačena ali pa se časovna koda ne zapiše pravilno, če so med prizori presledki.
- Slika in zvok sta najboljša pri snemanju v načinu "SP".

**POZOR** Če želite na kamkorderju urediti zvok, morate v načinu "Audio" izbrati "12Bit", v načinu "Rec" izbrati "SP".





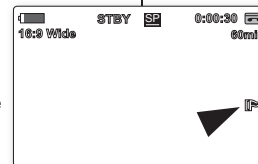
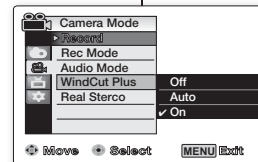
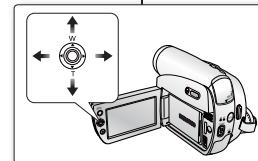
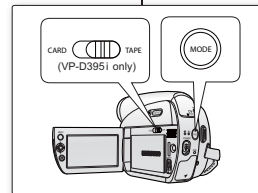

## SUPPRESSION DU BRUIT DU VENT (COUPE VENT)

- La fonction Coupe Vent peut être activée en modes **Camera(Cam)** et **Player** (postsonorisation). ➔ page 18
  - Utilisez la fonction Coupe Vent lorsque vous enregistrez dans des endroits exposés au vent, par exemple, sur une plage ou près des bâtiments.
  - Cette fonction atténue le bruit du vent ou d'autres bruits pendant l'enregistrement.
    - Lorsque la fonction Coupe Vent est activée, certains bruits très faibles sont éliminés en même temps que le bruit du vent.
1. Réglez l'interrupteur de **sélection** sur **TAPE**. (VP-D395i uniquement)
  2. Appuyez sur le bouton **MODE** pour sélectionner le mode **Camera(Cam)** (  ) ou **Player** (  ).
  3. Appuyez sur le bouton **MENU**.
    - La liste des menus apparaît
  4. Déplacez le **pavé** (▲/▼) vers le haut ou le bas pour sélectionner "**Record(Enregistrement)**", puis appuyez sur le **pavé** ou déplacez le **pavé** (▶) vers la droite.
  5. Déplacez le **pavé** (▲/▼) vers le haut ou le bas pour sélectionner "**WindCut Plus(Coupe Vent)**", puis appuyez sur le **pavé**.
  6. Pour activer la fonction Coupe Vent, déplacez le **pavé** (▲/▼) vers le haut ou le bas pour sélectionner la fonction, puis appuyez sur le **pavé**.
    - "**Off(Arrêt)**" : permet de désactiver la fonction.
    - "**Auto**" : permet de réduire le bruit du vent tout en préservant les voix.
    - "**On(Marche)**" : permet d'éliminer les bruits faibles du vent.
  7. Pour sortir de la liste, appuyez sur le bouton **MENU**.
    - L'indicateur Coupe Vent ("**On(Marche)**" (  ) ou "**Auto**" (  )) s'affiche.
-  Assurez-vous que la fonction Coupe Vent est arrêtée lorsque vous souhaitez que le microphone soit le plus sensible possible.









## PREPREČEVANJE ZVOKA ŠUMA VETRA (WINDCUT PLUS)

- Funkcija preprečevanja šuma vetra deluje v načinih **Camera** in **Player** (nasnemavanje zvoka). ➔ stran 18
  - Funkcijo WindCut Plus uporabite, če snemate na vetrovnih krajih, na primer na obali ali blizu stavb.
  - S funkcijo WindCut Plus se med snemanjem ublažijo veter in drugi šumi.
    - Če je vklopljena funkcija WindCut Plus, so skupaj z vetrom odpravljene tudi nekateri drugi nizki toni.
1. Stikalo **za izbiranje** nastavite na **TAPE**. (samo za VP-D395i)
  2. Pritisnite gumb **MODE**, da nastavite način **Camera** (  ) ali **Player** (  ).
  3. Pritisnite gumb **MENU**.
    - Prikazan bo seznam.
  4. Premaknite **krmilno paličico** (▲/▼) gor ali dol, izberite "**Record**", nato pa pritisnite **krmilno paličico** ali pa jo premaknite desno (▶).
  5. Premaknite **krmilno paličico** (▲/▼) gor ali dol, izberite "**WindCut Plus**", nato pa pritisnite **krmilno paličico**.
  6. Za aktivacijo funkcije prikaza na televizorju premaknite **krmilno paličico** (▲/▼) gor ali dol, izberite vrsto preprečevanja šuma vetra, nato pa pritisnite **krmilno paličico**.
    - "**Off**": onemogoča funkcijo
    - "**Auto**": ublaži šum vetra, ohrani pa glasove.
    - "**On**": odstrani nizki ton vetra.
  7. Za izhod pritisnite gumb **MENU**.
    - Pokaže se indikator WindCut Plus ("**On**" (  ) ali "**Auto**" (  )).
-  Pazite, da je funkcija WindCut Plus izklopljen, Če želite, da je mikrofonski občutljiv.

## enregistrement avancé





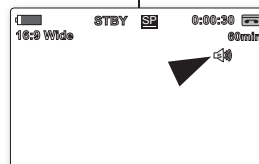
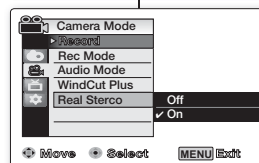
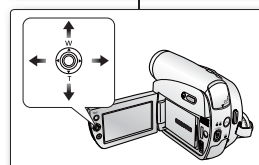
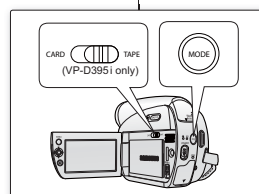



### SÉLECTION DE LA FONCTION STÉRÉO

- La fonction Stéréo n'apparaît qu'en mode **Camera(Cam)**. ➔ page 18
  - Elle permet de mettre en valeur les signaux d'entrée droit et gauche lorsque vous utilisez des micros internes.
1. Réglez l'interrupteur de **sélection** sur **TAPE**. (VP-D395i uniquement)
  2. Appuyez sur le bouton **MODE** pour sélectionner le mode **Camera(Cam)** (  ).
  3. Appuyez sur le bouton **MENU**.
    - La liste des menus apparaît
  4. Déplacez le **pavé** (  /  ) vers le haut ou le bas pour sélectionner "**Record(Enregistrement)**", puis appuyez sur le **pavé** ou déplacez le **pavé** (  ) vers la droite.
  5. Déplacez le **pavé** (  /  ) vers le haut ou le bas pour sélectionner "**Real Stereo(Stereo)**", puis appuyez sur le **pavé**.
  6. Pour activer la fonction Stéréo, déplacez le **pavé** (  /  ) vers le haut ou le bas pour sélectionner "**On(Marche)**", puis appuyez sur le **pavé**.
    - Si vous ne souhaitez pas utiliser la fonction Stéréo, réglez le menu "**Real Stereo(Stéréo)**" sur "**Off(Arrêt)**".
  7. Pour sortir de la liste, appuyez sur le bouton **MENU**.
    - Le témoin de la fonction Stéréo (  ) s'affiche.



## napredno snemanje

### FUNKCIJA RESNIČNEGA STEREA (REAL STEREO)

- Funkcija resničnega sterea deluje samo v načinu **Camera**. ➔ stran 18
  - Resnični stereo pri uporabi vgrajenega mikrofona ojača leve in desne vhodne signale.
1. Stikalo za **izbiranje** nastavite na **TAPE**. (samo za VP-D395i)
  2. Pritisnite gumb **MODE** in nastavite način **Camera** (  ).
  3. Pritisnite gumb **MENU**.
    - Prikazan bo seznam.
  4. Premaknite **krmilno paličico** (  /  ) gor ali dol, izberite "**Record**", nato pa pritisnite **krmilno paličico** ali pa jo premaknite desno (  ).
  5. Premaknite **krmilno paličico** (  /  ) gor ali dol, izberite "**Real Stereo**", nato pa pritisnite **krmilno paličico**.
  6. Za aktivacijo funkcije prikaza na televizorju premaknite **krmilno paličico** (  /  ) gor ali dol, izberite "**On**", nato pa pritisnite **krmilno paličico**.
    - Če ne želite uporabljati funkcije resničnega sterea, nastavite možnost "**Real Stereo**" na "**Off**".
  7. Za izhod pritisnite gumb **MENU**.
    - Prikaže se indikator Real Stereo (  ).

## RÉGLAGE DE LA FONCTION PROG. AE

- La fonction Prog. AE n'apparaît qu'en mode **Camera(Cam)**. ➔ page 18
- Le mode Prog. AE permet de régler la vitesse et l'ouverture de l'obturateur en fonction des conditions d'enregistrement.
- Il vous permet de laisser libre cours à vos envies quant à la profondeur de champ.

1. Réglez l'interrupteur de **sélection** sur **TAPE**. (VP-D395i uniquement)
2. Appuyez sur le bouton **MODE** pour sélectionner le mode **Camera(Cam)** (  ).
3. Appuyez sur le bouton **MENU**.
  - La liste des menus apparaît
4. Déplacez le **pavé** (▲/▼) vers le haut ou le bas pour sélectionner le menu "**Camera(Photo)**", puis appuyez sur le **pavé** ou déplacez le **pavé** (▶) vers la droite.
5. Déplacez le **pavé** (▲/▼) vers le haut ou le bas pour sélectionner "**Program AE(Prog. AE)**", puis appuyez sur le **pavé**.
  - La liste des options disponibles s'affiche.
6. Déplacez le **pavé** (▲/▼) vers le haut ou le bas pour sélectionner l'option Prog. AE, puis appuyez sur le **pavé**.
7. Pour sortir de la liste, appuyez sur le bouton **MENU**.
  - Le témoin du mode sélectionné s'affiche.
  - Aucun témoin ne s'affiche lorsque le mode "**Auto**" est sélectionné.

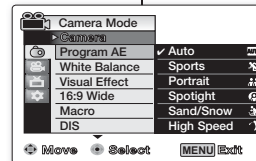
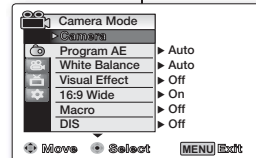
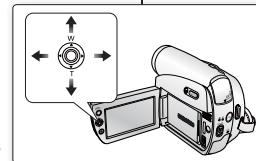
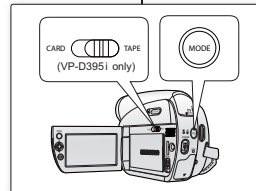

## NASTAVITEV PROGRAMIRANE SAMODEJNE OSVETLITVE (PROGRAM AE)

- Funkcija "Program AE" deluje samo v načinu **Camera**. ➔ stran 18
- S funkcijo "Program AE" lahko nastavljate hitrosti zaklopa in zaslonko glede na različne okoliščine snemanja.
- Omogoča vam ustvarjalni nadzor nad globinsko ostrino.

1. Stikalo za **izbiranje** nastavite na **TAPE**. (samo za VP-D395i)
2. Pritisnite gumb **MODE** in nastavite način **Camera** (  ).
3. Pritisnite gumb **MENU**.
  - Prikazan bo seznam.
4. Premaknite **krmilno paličico** (▲/▼) gor ali dol, izberite "**Camera**", nato pa pritisnite **krmilno paličico** ali pa jo premaknite desno (▶).
5. Premaknite **krmilno paličico** (▲/▼) gor ali dol, izberite "**Program AE**", nato pa pritisnite **krmilno paličico**.
  - Pokažejo se razpoložljive možnosti.
6. Premaknite **krmilno paličico** (▲/▼) gor ali dol, izberite želeno možnost programirane samodejne osvetlitve, nato pa pritisnite **krmilno paličico**.
7. Za izhod pritisnite gumb **MENU**.
  - Pokaže se indikator izbranega načina.
  - Če je izbran način "**Auto**", indikator ni prikazan.

## enregistrement avancé

### RÉGLAGE DE LA FONCTION PROG. AE

Réglages	Sommaire	Affichage à l'écran
Auto	<ul style="list-style-type: none"> <li>- Equilibrage automatique entre le sujet et l'arrière-plan.</li> <li>- À utiliser dans des conditions normales.</li> <li>- La vitesse de l'obturateur varie automatiquement de 1/50 à 1/250 par seconde en fonction de la scène.</li> </ul>	
Sports	<ul style="list-style-type: none"> <li>- Diminue le flou de bougé (sujets se déplaçant rapidement comme des joueurs de golf ou de tennis). Si ce mode est utilisé dans une lumière fluorescente, l'image peut trembloter. Dans ce cas, utilisez le mode Auto pour l'enregistrement.</li> </ul>	
Portrait	<ul style="list-style-type: none"> <li>- Crée une petite profondeur de champ, le sujet apparaît ainsi contre un arrière-plan adouci.</li> <li>- Ce mode est plus efficace en extérieur.</li> <li>- La vitesse de l'obturateur varie automatiquement de 1/50 à 1/1000 par seconde.</li> </ul>	
Spotlight (Sabl/Neig)	<ul style="list-style-type: none"> <li>- Empêche toute surexposition du visage du sujet, etc., en cas d'éclairage intense, par exemple, lors d'un mariage ou sur scène.</li> </ul>	
Sand/Snow (Sabl/Neig)	<ul style="list-style-type: none"> <li>- Empêche toute surexposition du visage du sujet, etc., dans les lieux où la lumière réfléchit énormément, par exemple, sur une plage en été ou sur une piste de ski en hiver.</li> </ul>	
High Speed (Haute Vit.)	<ul style="list-style-type: none"> <li>- Pour enregistrer des sujets se déplaçant rapidement tels que des joueurs de golf ou de tennis.</li> </ul>	



- La fonction Prog. AE ne peut être activée en mode EASY.Q.
- Il est impossible de régler le mode Prog. AE lorsque la vitesse de l'obturateur ou l'exposition sont en mode manuel.

## napredno snemanje

### NASTAVITEV PROGRAMIRANE SAMODEJNE OSVETLITVE (PROGRAM AE)

Nastavitve	Vsebina	Prikaz na zaslonu
Auto	<ul style="list-style-type: none"> <li>- Samodejno ravnovesje med predmetom in ozadjem.</li> <li>- Uporablja se v običajnih razmerah.</li> <li>- Hitrost zaklopa se samodejno spreminja od 1/50 do 1/250 na sekundo glede na snemani prizor.</li> </ul>	
Sports	<ul style="list-style-type: none"> <li>- Zmanjšuje zamegljenost pri snemanju hitro premikajočih se predmetov kot npr. pri golfu ali tenisu. Če uporabljate način "Sports" pri fluorescentni svetlobi, lahko slika utripa. V tem primeru uporabite za snemanje način Samodejno.</li> </ul>	
Portrait	<ul style="list-style-type: none"> <li>- Ustvari plitvo globino polja, tako da se oseba ali predmet zdi kot na zmešanem ozadju.</li> <li>- Portretni način je najučinkovitejši na prostem.</li> <li>- Hitrost zaslonke se samodejno spreminja od 1/50 do 1/1000 na sekundo.</li> </ul>	
Spotlight	<ul style="list-style-type: none"> <li>- Preprečuje prekomerno osvetlitev obraza portretiranega itd., ko močna svetloba udari v predmet, kot npr. na porokah ali na odru.</li> </ul>	
Sand/Snow	<ul style="list-style-type: none"> <li>- Preprečuje premajhno osvetlitev obraza portretiranega itd. na kraju, kjer je močan odboj svetlobe, kot npr. poleti na obali ali na smučišču.</li> </ul>	
High Speed	<ul style="list-style-type: none"> <li>- Za snemanje hitro premikajočih se predmetov, na primer žogic pri golfu ali tenisu.</li> </ul>	



- Funkcija Program AE ne deluje v načinu EASY.Q.
- Možnosti Program AE ni mogoče izbrati, če sta hitrost zaklopa ali osvetlitev nastavljeni na ročno izbiro.

## RÉGLAGE DE LA BALANCE DES BLANCS (BAL. BLANCS)

- La fonction Bal. Blancs peut être activée en modes **Camera(Cam)** et **M.Cam.** ➔ page 18
- Il s'agit d'une fonction d'enregistrement qui permet de préserver la couleur authentique de l'objet, quelles que soient les conditions d'enregistrement.
- Vous pouvez sélectionner le mode Bal. Blancs approprié pour obtenir une couleur d'image de bonne qualité.

1. Réglez l'interrupteur de **sélection** sur **CARD** ou **TAPE**. (VP-D395i uniquement)
2. Appuyez sur le bouton **MODE** pour sélectionner le mode **Camera(Cam)** (  ).
3. Appuyez sur le bouton **MENU**.
  - La liste des menus apparaît
4. Déplacez le **pavé** (▲/▼) vers le haut ou le bas pour sélectionner le menu "**Camera(Photo)**", puis appuyez sur le **pavé** ou déplacez le **pavé** (▶) vers la droite.
5. Déplacez le **pavé** (▲/▼) vers le haut ou le bas pour sélectionner "**White Balance(Bal. Blancs)**", puis appuyez sur le **pavé**.
  - La liste des options disponibles s'affiche.
6. Déplacez le **pavé** (▲/▼) vers le haut ou le bas pour sélectionner le mode de balance des blancs souhaité, puis appuyez sur le **pavé**.
7. Pour sortir de la liste, appuyez sur le bouton **MENU**.
  - Le témoin du mode sélectionné s'affiche.
  - Aucun témoin ne s'affiche lorsque le mode "**Auto**" est sélectionné.

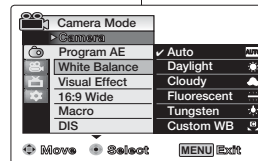
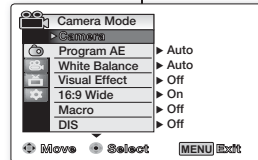
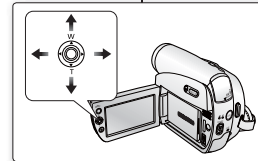
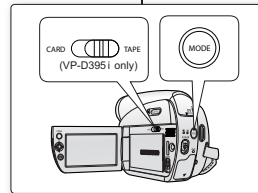

## NASTAVITEV BELINE (WHITE BALANCE)

- Funkcija "White Balance" deluje v načinih **Camera** in **M.Cam.** ➔ stran 18
- Nastavitev "White Balance" je funkcija snemanja, ki ohrani edinstveno barvo predmeta na sliki v vseh pogojih snemanja.
- Za kakovostno barvo slike lahko izberete primerno nastavitev beline.

1. Nastavite stikalo za **izbiranje** na **CARD** ali **TAPE**. (samo za VP-D395i)
2. Pritisnite gumb **MODE** in nastavite način **Camera** (  ).
3. Pritisnite gumb **MENU**.
  - Prikazan bo seznam.
4. Premaknite **krmilno paličico** (▲/▼) gor ali dol, izberite "**Camera**", nato pa pritisnite **krmilno paličico** ali pa jo premaknite desno (▶).
5. Premaknite **krmilno paličico** (▲/▼) gor ali dol, izberite "**White Balance**", nato pa pritisnite **krmilno paličico**.
  - Pokažejo se razpoložljive možnosti.
6. Premaknite **krmilno paličico** (▲/▼) gor ali dol, izberite zeleno nastavitev beline, nato pa pritisnite **krmilno paličico**.
7. Za izhod pritisnite gumb **MENU**.
  - Pokaže se indikator izbranega načina.
  - Če je izbran način "**Auto**", indikator ni prikazan.

## enregistrement avancé

Réglages	Sommaire	Affichage à l'écran
<b>Auto</b>	Cette option est généralement utilisée pour contrôler automatiquement la balance des blancs.	
<b>Daylight (Jour)</b>	Cette option permet d'adapter la balance des blancs aux conditions d'enregistrement en extérieur, notamment pour les gros plans et les cas où le sujet est d'une couleur dominante.	
<b>Cloudy (Nuageux)</b>	Cette option permet d'enregistrer une scène par temps couvert.	
<b>Fluorescent</b>	Cette option permet d'enregistrer une scène dans une lumière fluorescente blanche.	
<b>Tungsten (Tungstène)</b>	Cette option doit être utilisée si l'arrière-plan est inférieur à 3200 K de lumière artificielle.	
<b>Custom WB (Bal.Blancs)</b>	Réglez manuellement la balance des blancs en fonction de la source lumineuse ou de la situation.	

### Réglage de la balance des blancs manuellement :

- Sélectionnez "**Custom WB(Bal.Blancs)**".
  - Le témoin () et le message "**Set white balance(Régl. bal. blancs)**" s'affichent.
- Cadrez sur un objet blanc (feuille de papier, par exemple) jusqu'à ce qu'il remplisse l'espace de l'écran. Utilisez un objet opaque.
  - Si l'objet qui remplit l'espace de l'écran n'est pas mis au point, corrigez la mise au point à l'aide de "**Manual Focus(M.Focus)**" ➔ page 42
- Appuyez sur le **pavé**.
  - Le réglage est appliqué et le témoin () apparaît.
  - La fonction Bal. Blancs ne peut être activée en mode EASY.Q.
  - Nous vous recommandons de régler la fonction "**Digital Zoom(Zoom Num.)**", sur "**Off(Arrêt)**" avant de régler la balance des blancs. ➔ page 57.
  - Modifiez le réglage de la balance des blancs si les conditions d'éclairage changent.
  - Lors d'un enregistrement en extérieur dans des conditions normales, le basculement vers le mode Auto peut permettre d'obtenir de meilleurs résultats.
  - Si vous appuyez sur le bouton **MENU** pendant le réglage de l'option Bal. Blancs, ce réglage s'annule et passe en mode "**Auto**".

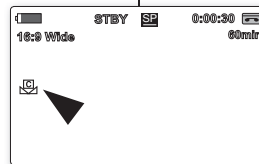
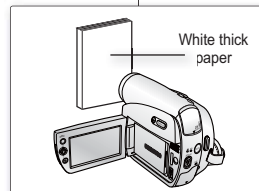

## napredno snemanje

Nastavitev	Vsebina	Prikaz na zaslonu
<b>Auto</b>	Ta način se po navadi uporablja za samodejno nastavitve beline.	
<b>Daylight</b>	To uravnava belino glede na zunanje okolje, zlasti za posnetke od blizu in če je predmet v prevladujoči barvi.	
<b>Cloudy</b>	Ta možnost se uporablja za snemanje pri oblačnem vremenu.	
<b>Fluorescent</b>	Ta možnost se uporablja za snemanje pri fluorescentni svetlobi.	
<b>Tungsten</b>	Ta možnost se uporablja, ko je okolje v manj kot 3200 K umetne svetlobe kot npr. pri fluorescentni svetlobi.	
<b>Custom WB</b>	Belino lahko nastavite ročno, da se ujema z virom svetlobe ali situacijo.	

### Ročna nastavitve beline:

- Izberite "**Custom WB**".
  - Prikažeta se indikator () in sporočilo "**Set White Balance**".
- V objektiv zajemite bel predmet, na primer list papirja, tako da zapolni zaslon. Uporabite predmet, ki ni prosojen.
  - Če predmet, ki zapolnjuje zaslon, ni izostren, popravite ostrino z uporabo funkcije "**Manual Focus**" ➔ stran 42
- Pritisnite **krmilno palčico**.
  - Uporabljene bodo nastavitve beline in prikazan bo indikator () .
  - Funkcija "White Balance" ne deluje v načinu EASY.Q.
  - Priporočeno je, da nastavite "**Digital Zoom**" na "**Off**", preden nastavite belino. ➔ stran 57
  - Če se pogoji osvetlitve spremenijo, ponastavite belino.
  - V normalnih okoliščinah snemanja na prostem boste verjetno dosegli boljše rezultate s samodejno nastavitvijo.
  - Če med nastavljanjem "Custom WB" pritisnete gumb **MENU**, je nastavitve "Custom WB" preklicana in "White Balance" se nastavi na "**Auto**".

## APPLICATION D'EFFETS VISUELS

- La fonction Effets visuels n'apparaît qu'en mode **Camera(Cam)**. ➔page 18
  - Cette fonction permet d'apporter une touche personnelle à vos enregistrements.
  - Sélectionnez l'effet visuel correspondant au type d'image que vous souhaitez enregistrer et à l'effet que vous souhaitez créer. Il existe 10 effets visuels différents.
1. Réglez l'interrupteur de **sélection** sur **TAPE**. (VP-D395i uniquement)
  2. Appuyez sur le bouton **MODE** pour sélectionner le mode **Camera(Cam)** (  ).
  3. Appuyez sur le bouton **MENU**.
    - La liste des menus apparaît.
  4. Déplacez le **pavé** (▲/▼) vers le haut ou le bas pour sélectionner le menu "**Camera(Photo)**", puis appuyez sur le **pavé** ou déplacez le **pavé** (▶) vers la droite.
  5. Déplacez le **pavé** (▲/▼) vers le haut ou le bas pour sélectionner "**Visual Effect(Effets visuels)**", puis appuyez sur le **pavé**.
    - La liste des options disponibles s'affiche.
  6. Déplacez le **pavé** (▲/▼) vers le haut ou le bas pour sélectionner l'option Effets visuels, puis appuyez sur le **pavé**.
    - L'affichage bascule vers le mode sélectionné.
  7. Pour sortir de la liste, appuyez sur le bouton **MENU**.

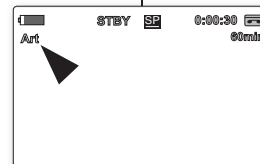
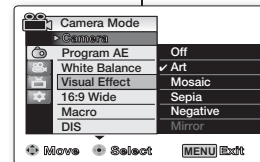
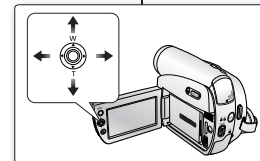
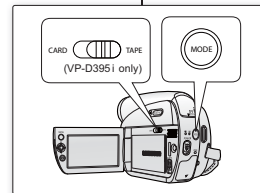

## UPORABA VIZUALNIH UČINKOV (VISUAL EFFECT)

- Funkcija vizualnih učinkov deluje samo v načinu **Camera**. ➔ stran 18
  - Z vizualnimi učinki daste svojemu posnetku ustvarjalen videz.
  - Izberite ustrezní vizualni učinek glede na sliko, ki jo želite posneti, in učinek, ki ga želite ustvariti. Obstaja 10 načinov za vizualne učinke.
1. Stikalo za **izbiranje** nastavite na **TAPE**. (samo za VP-D395i)
  2. Pritisnite gumb **MODE** in nastavite način **Camera** (  ).
  3. Pritisnite gumb **MENU**.
    - Prikazan bo seznam menija.
  4. Premaknite **krmilno paličico** (▲/▼) gor ali dol, izberite "**Camera**", nato pa pritisnite **krmilno paličico** ali pa jo premaknite desno (▶).
  5. Premaknite **krmilno paličico** (▲/▼) gor ali dol, izberite "**Visual Effect**", nato pa pritisnite **krmilno paličico**.
    - Pokažejo se razpoložljive možnosti.
  6. Premaknite **krmilno paličico** (▲/▼) gor ali dol, izberite želeni vizualni učinek, nato pa pritisnite **krmilno paličico**.
    - Način prikaza se nastavi na izbrani način.
  7. Za izhod pritisnite gumb **MENU**.

## enregistrement avancé

Réglages	Sommaire
Off (Arrêt)	Permet de désactiver la fonction.
1 Art	Ce mode donne aux images un aspect d'ébauche.
2 Mosaic (Mosaïque)	Ce mode découpe les images en mosaïque.
3 Sepia (Sépia)	Ce mode donne aux images une coloration brun-rougeâtre.
4 Negative (Négatif)	Ce mode inverse les couleurs, créant une image en négatif.
5 Mirror (Miroir)	Ce mode scinde l'image en deux par un effet miroir.
6 BLK&WHT (Noir&Blanc)	Ce mode transforme les images couleur en images noir et blanc.
7 Emboss1 (Relief1)	Ce mode crée un effet 3D (relief).
8 Emboss2 (Relief2)	Ce mode crée un effet 3D (relief) sur le contour de l'image.
9 Pastel1	Ce mode applique un effet de pastel à l'image.
10 Pastel2	Ce mode applique un effet de pastel au contour de l'image.



- Le mode "Mirror(Miroir)" n'est pas disponible en mode "16:9 Wide(16:9)". Commencez par désactiver le mode 16:9 pour régler le mode Miroir. ➔ page 53
- Les différents Visual Effect(Effets visuels) ne sont pas disponibles lorsque le mode EASY Q. est activé.
- Les modes "Mosaic(Mosaïque)", "Mirror(Miroir)", "Emboss2(Relief2)", "Pastel1" et "Pastel2" ne sont pas disponibles avec les fonctions DIS ou C.Nite. (Lorsque les modes "DIS" ou "C.Nite" sont activés, "Mosaic(Mosaïque)", "Mirror(Miroir)", "Emboss2(Relief2)", "Pastel1" ou "Pastel2" sont désactivés.)
- La fonction "Digital Zoom(Zoom Num.)" n'est pas disponible avec les modes "Mosaic(Mosaïque)", "Mirror(Miroir)", "Emboss2(Relief2)", "Pastel1" ou "Pastel2".

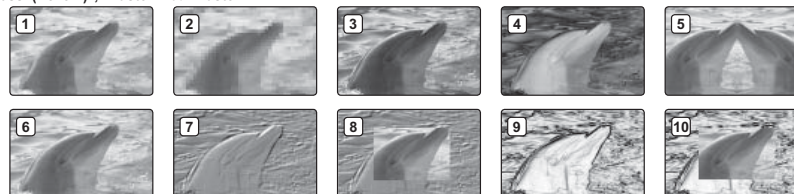

## napredno snemanje

Nastavitve	Vsebina
Off	Onemogoči funkcijo.
1 Art	V tem načinu slike dobijo grob videz.
2 Mosaic	V tem načinu slike dobijo učinek mozaika.
3 Sepia	V tem načinu slike postanejo rdeče-rjavo obarvane.
4 Negative	V tem načinu so barve obrnjene, s čimer nastane negativ.
5 Mirror	V tem načinu je slika prerezana na pol z zrcalnim učinkom.
6 BLK&WHT	V tem načinu slike postanejo črno-bele.
7 Emboss1	V tem načinu je sliki dodan 3D-učinek (graviranje).
8 Emboss2	V tem načinu je območju okoli slike dodan 3D-učinek (graviranje).
9 Pastel1	V tem načinu slika dobi videz blede pastelne risbe.
10 Pastel2	V tem načinu dobi območje okoli slike videz blede pastelne risbe.





- Pri širokozaslonskem načinu "16:9 Wide" način "Mirror" ni na voljo. Za to nastavitve funkcije "Mirror" morate najprej izklopiti način "16:9 Wide". ➔ stran 53
- Načini vizualnih učinkov niso na voljo, če uporabljate EASY.Q.
- Načini "Mosaic", "Mirror", "Emboss2", "Pastel1" in "Pastel2" niso na voljo, če uporabljate "DIS" ali "C.Nite". (Ko nastavite "DIS" ali "C.Nite", se načini "Mosaic", "Mirror", "Emboss2", "Pastel1" in "Pastel2" izklopijo.)
- "Digital Zoom" ni na voljo v načinih "Mosaic", "Mirror", "Emboss2", "Pastel1" in "Pastel2".



## RÉGLAGE DU MODE 16:9

- La fonction 16:9 n'apparaît qu'en mode **Camera(Cam)**. ➔ page 18
- Les enregistrements réalisés au format 16:9 ne seront lus que si la télévision prend en charge ce format.
- Par défaut, ce produit prend en charge ce format.

1. Réglez l'interrupteur de **sélection** sur **TAPE**. (VP-D395i uniquement).
2. Appuyez sur le bouton **MODE** pour sélectionner le mode **Camera(Cam)** (  ).
3. Appuyez sur le bouton **MENU**.
  - La liste des menus apparaît.
4. Déplacez le **pavé** (▲/▼) vers le haut ou le bas pour sélectionner le menu "**Camera(Photo)**", puis appuyez sur le **pavé** ou déplacez le **pavé** (▶) vers la droite.
5. Déplacez le **pavé** (▲/▼) vers le haut ou le bas pour sélectionner "**16:9 Wide(16:9)**", puis appuyez sur le **pavé**.
6. Pour activer la fonction 16:9, déplacez le **pavé** (▲/▼) vers le haut ou le bas pour sélectionner "**On(Marche)**", puis appuyez sur le **pavé**.
  - Si vous ne souhaitez pas utiliser la fonction 16:9, réglez le menu "**16:9 Wide(16:9)**" sur "**Off(Arrêt)**".
7. Pour sortir de la liste, appuyez sur le bouton **MENU**.
  - Le témoin correspondant s'affiche.

-  Vous ne pouvez pas régler les fonctions suivantes en mode 16:9. Pour utiliser ces fonctions, commencez par régler le menu "**16:9 Wide(16:9)**" sur "**Off(Arrêt)**".
- "**Mirror(Miroir)**" (Effets visuels).

## ŠIROKOZASLONSKI NAČIN 16 : 9

- Ta funkcija deluje samo v načinu **Camera**. ➔ stran 18
- Posnetki v širokozaslonskem načinu 16 : 9 bodo normalno predvajani le, če televizor podpira razmerje 16:9.
- Tovarniška privzeta nastavev izdelka je "16:9 Wide"

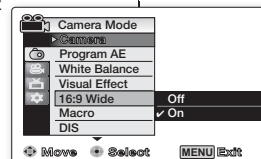
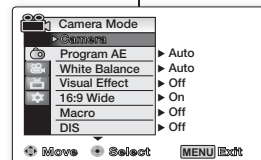
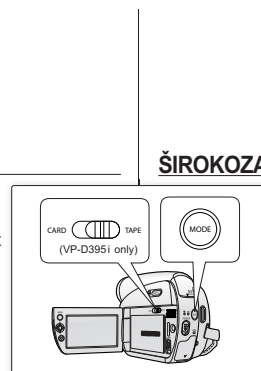

1. Stikalo za **izbiranje** nastavite na **TAPE**. (samo za VP-D395i)
2. Pritisnite gumb **MODE** in nastavite način **Camera** (  ).
3. Pritisnite gumb **MENU**.
  - Prikazan bo seznam menija.
4. Premaknite **krmilno paličico** (▲/▼) gor ali dol, izberite "**Camera**", nato pa pritisnite **krmilno paličico** ali pa jo premaknite desno (▶).
5. Premaknite **krmilno paličico** (▲/▼) gor ali dol, izberite "**16:9 Wide**", nato pa pritisnite **krmilno paličico**.
6. Za aktivacijo funkcije "16:9 Wide" premaknite **krmilno paličico** (▲/▼) gor ali dol, izberite "**On**", nato pa pritisnite **krmilno paličico**.
  - Če ne želite uporabljati funkcije širokega zaslona 16 : 9, nastavite meni "**16:9 Wide**" na "**Off**".
7. Za izhod pritisnite gumb **MENU**.
  - Prikaže se indikator širokozaslonskega načina 16 : 9

-  Pri širokozaslonskem načinu 16 : 9 ne morete nastaviti naslednjih funkcij. Če želite uporabljati naslednje funkcije, nastavite meni "**16:9 Wide**" na "**Off**".
- "**Mirror**" (Visual Effect).



## enregistrement avancé

### UTILISATION DE LA TÉLÉ MACRO (MACRO)

- La fonction Télé Macro peut être activée en modes **Camera(Cam)** et **M.Cam**. ➔ page 18
  - La distance focale réelle en mode Télé Macro est de 50 à 100 cm.
1. Réglez l'interrupteur de **sélection** sur **CARD** ou **TAPE**. (VP-D395i uniquement).
  2. Appuyez sur le bouton **MODE** pour sélectionner le mode **Camera(Cam)** (  ).
  3. Appuyez sur le bouton **MENU**.
    - La liste des menus apparaît.
  4. Déplacez le **pavé** (▲/▼) vers le haut ou le bas pour sélectionner le menu "**Camera(Photo)**", puis appuyez sur le **pavé** ou déplacez le **pavé** (▶) vers la droite.
  5. Déplacez le **pavé** (▲/▼) vers le haut ou le bas pour sélectionner "**Macro**", puis appuyez sur le **pavé**.
  6. Pour activer la fonction Macro, déplacez le **pavé** (▲/▼) vers le haut ou le bas pour sélectionner "**On(MarCHE)**", puis appuyez sur le **pavé**.
    - Si vous ne souhaitez pas utiliser la fonction Macro, réglez le menu "**Macro**" sur "**Off(Arrêt)**".
  7. Pour sortir de la liste, appuyez sur le bouton **MENU**.
    - Le témoin Télé Macro (  ) apparaît.

- Lorsque vous enregistrez en mode Télé Macro, la mise au point peut être lente.
- Lorsque vous utilisez la fonction Zoom en mode Télé Macro, le sujet de l'enregistrement peut paraître flou.
- En mode Télé Macro, utilisez un trépied (non fourni) pour éviter que votre main ne tremble.
- Évitez les ombres lorsque vous enregistrez en mode Télé Macro.
- Lorsque la distance entre vous et le sujet enregistré diminue, la zone de mise au point se réduit.
- Si vous ne parvenez pas à faire une mise au point correcte, utilisez le **pavé (W/T)** ou le bouton **Zoom**.

## napredno snemanje

### FUNKCIJA MAKROFOTOGRAFIJE (MACRO)

- Funkcija makrofotografije deluje v načinih **Camera** in **M.Cam**. ➔ stran 18
- Učinkovita goriščna razdalja v načinu makrofotografije je 50–100 cm.

1. Nastavite stikalo za **izbiranje** na **CARD** ali **TAPE**. (samo za VP-D395i)
2. Pritisnite gumb **MODE** in nastavite način **Camera** (  ).
3. Pritisnite gumb **MENU**.
  - Prikazan bo seznam menija.
4. Premaknite **krmilno paličico** (▲/▼) gor ali dol, izberite "**Camera**", nato pa pritisnite **krmilno paličico** ali pa jo premaknite desno (▶).
5. Premaknite **krmilno paličico** (▲/▼) gor ali dol, izberite "**Macro**", nato pa pritisnite **krmilno paličico**.
6. Za aktivacijo funkcije "Macro" premaknite **krmilno paličico** (▲/▼) gor ali dol, izberite "**On**", nato pa pritisnite **krmilno paličico**.
  - Če ne želite uporabljati funkcije makrofotografije, nastavite meni "**Macro**" na "**Off**".
7. Za izhod pritisnite gumb **MENU**.
  - Pokaže se ikona makrofotografije (  ).

- Ko snemate v načinu makrofotografije, je ostrenje lahko počasnejše.
- Ko v načinu makrofotografije uporabljate primik/odmik, je lahko predmet snemanja neizostren.
- V načinu makrofotografije uporabljajte stojalo (ni priloženo), da se izognete tresenju rok.
- Pri snemanju v načinu makrofotografije se izogibajte sencam.
- Blizje ste predmetu, bolj se zmanjša območje ostrine.
- Če ne morete dobiti prave ostrine, uporabite **krmilno paličico (W/T)** ali gumb za **primik/odmik**.

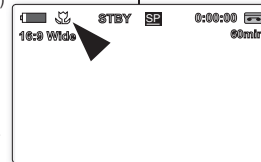
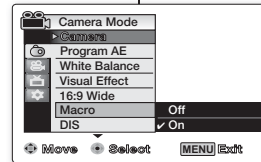
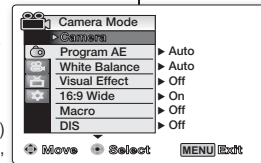
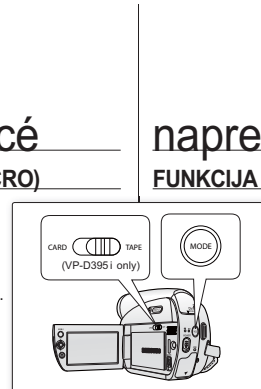

## RÉGLAGE DU STABILISATEUR D'IMAGE NUMÉRIQUE (DIS)

- La fonction DIS n'apparaît qu'en mode **Camera(Cam)**. ➔ page 18
- La fonction DIS (Stabilisateur d'image numérique) permet de compenser, dans des limites raisonnables, les tremblements ou les mouvements de vos mains lorsque vous tenez le caméscope.
- Elle permet d'obtenir des images plus stables lors d'un :
  - enregistrement à l'aide du zoom ;
  - enregistrement d'un petit objet en gros plan ;
  - enregistrement tout en marchant ;
  - enregistrement par la fenêtre d'un véhicule.

1. Réglez l'interrupteur de sélection sur **TAPE**. (VP-D395i uniquement).
2. Appuyez sur le bouton **MODE** pour sélectionner le mode **Camera(Cam)** ( ).
3. Appuyez sur le bouton **MENU**.
  - La liste des menus apparaît.
4. Déplacez le **pavé** ( ) vers le haut ou le bas pour sélectionner le menu "**Camera(Photo)**", puis appuyez sur le **pavé** ou déplacez le **pavé** ( ) vers la droite.
5. Déplacez le **pavé** ( ) vers le haut ou le bas pour sélectionner "**DIS**", puis appuyez sur le **pavé**.
6. Pour activer la fonction DIS, déplacez le **pavé** ( ) vers le haut ou le bas pour sélectionner "**On(MarCHE)**", puis appuyez sur le **pavé**.
  - Si vous ne souhaitez pas utiliser la fonction Macro, réglez le menu "**DIS**" sur "**Off(Arrêt)**".
7. Pour sortir de la liste, appuyez sur le bouton **MENU**.
  - Le témoin DIS ( ) s'affiche.

- En mode EASY Q., la fonction "**DIS**" est automatiquement réglée sur "**On(MarCHE)**".
- Vous ne pouvez pas régler les fonctions suivantes en mode DIS : "**Mosaic(Mosaïque)**", "**Mirror(Miroir)**", "**Emboss2(Relief2)**", "**Pastel1**", "**Pastel2**", "**C.Nite**", "**Digital Zoom(Zoom Num)**".
- La fonction DIS en mode 16:9 peut produire une image de moins bonne qualité qu'en mode normal
- Si vous appuyez sur le bouton **PHOTO** lorsque la fonction DIS est active, cette dernière se désactive brièvement avant d'être réactivée automatiquement une fois la photo prise.
- Nous vous recommandons de désactiver la fonction DIS lorsque vous utilisez un trépied.
- Si vous utilisez la fonction DIS, la qualité de l'image peut s'en trouver altérée.

55\_ French

## STABILIZATOR DIGITALNE SLIKE (DIS)

- Funkcija "DIS" deluje samo v načinu **Camera**. ➔ stran 18
- "DIS" je funkcija, ki popravi tresenje in premike rok pri držanju kamkorderja (znotraj realnih meja).
- Slike so stabilnejše v naslednjih primerih:
  - snemanje s primikom/odmikom;
  - snemanje majhnega predmeta od blizu;
  - snemanje med hojo;
  - snemanje skozi okno vozila.

1. Stikalo za izbiranje nastavite na **TAPE**. (samo za VP-D395i)
2. Pritisnite gumb **MODE** in nastavite način **Camera** ( ).
3. Pritisnite gumb **MENU**.
  - Prikazan bo seznam menija.
4. Premaknite **krmilno paličico** ( ) gor ali dol, izberite "**Camera**", nato pa pritisnite **krmilno paličico** ali pa jo premaknite desno ( ).
5. Premaknite **krmilno paličico** ( ) gor ali dol, izberite "**DIS**", nato pa pritisnite **krmilno paličico**.
6. Za aktivacijo funkcije "DIS" premaknite **krmilno paličico** ( ) gor ali dol, izberite "**On**", nato pa pritisnite **krmilno paličico**.
  - Če ne želite uporabljati funkcije DIS, nastavite meni "**DIS**" na "**Off**".
7. Za izhod pritisnite gumb **MENU**.
  - Na zaslonu se prikaže indikator DIS ( ).

- V načinu EASY.Q je funkcija "**DIS**" samodejno vklopljena na "**On**".
- Pri načinu "**DIS**" ne morete nastaviti naslednjih funkcij: "**Mosaic**", "**Mirror**", "**Emboss2**", "**Pastel1**", "**Pastel2**", "**C.Nite**" in "**Digital Zoom**".
- Slika v širokozaslonskem načinu 16 : 9 je lahko ob funkciji "DIS" slabše kakovosti.
- Ko je omogočena funkcija "DIS" in pritisnete gumb **PHOTO**, se "DIS" za kratek čas izklopi in samodejno vklopi po snemanju fotografije na kaseto.
- Če uporabljate stojalo, priporočamo, da funkcijo "DIS" izklopite.
- S funkcijo "DIS" bo slika verjetno slabša.

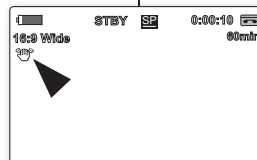
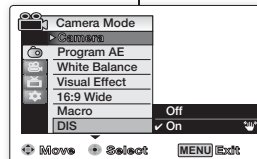
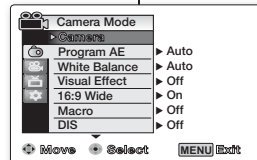
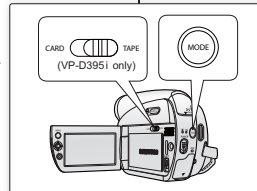

Slovenian\_55

## enregistrement avancé

### UTILISATION DU MODE DE COMPENSATION DU CONTRE-JOUR (BLC)

- Le mode BLC fonctionne en modes **Camera(Cam)** et **M.Cam**. ➔ page 18
- Un contre-jour se produit lorsque le sujet est plus sombre que l'arrière-plan. C'est le cas lorsque :
  - le sujet se trouve devant une fenêtre ;
  - la personne à enregistrer porte des vêtements blancs ou brillants et est placée devant un arrière-plan lumineux, son visage étant trop sombre pour en distinguer les traits ;
  - le sujet est en extérieur et le temps est couvert ;
  - les sources lumineuses sont trop fortes ;
  - le sujet se trouve devant un arrière-plan enneigé.



- Réglez l'interrupteur de **sélection** sur **CARD** ou **TAPE**. (VP-D395i uniquement).
- Appuyez sur le bouton **MODE** pour sélectionner le mode **Camera(Cam)** ( ).
- Appuyez sur le bouton **MENU**.
  - La liste des menus apparaît.
- Déplacez le **pavé** (▲/▼) vers le haut ou le bas pour sélectionner le menu "**Camera(Photo)**", puis appuyez sur le **pavé** ou déplacez le **pavé** (▶) vers la droite.
- Déplacez le **pavé** (▲/▼) vers le haut ou le bas pour sélectionner "**BLC**", puis appuyez sur le **pavé**.
- Déplacez le **pavé** (▲/▼) vers le haut ou le bas pour sélectionner "**On(Marche)**", puis appuyez sur le **pavé**.
  - Si vous ne souhaitez pas utiliser la fonction BLC, réglez le menu "**BLC**" sur "**Off(Arrêt)**".
- Pour sortir de la liste, appuyez sur le bouton **MENU**.
  - Le témoin BLC ( ) s'affiche.

Cette fonction est désactivée en mode EASY Q.

## napredno snemanje

### POMOČ PRI PROTISVETLOBI (BLC)

- Fonkcija BLC deluje v načinih **Camera** in **M.Cam**. ➔ stran 18
- Protisvetloba pomeni, da je predmet snemanja temnejši od ozadja.
  - Predmet je pred oknom.
  - Snemate človeka, ki nosi bela ali svetleča oblačila in stoji pred svetlim ozadjem. Njegov obraz je pretemen, da bi ga prepoznali.
  - Predmet je zunaj in ozadje je oblačno nebo.
  - Viri svetlobe so presvetli.
  - Predmet je postavljen pred zasneženo ozadje.

- Nastavite stikalo za **izbiranje** na **CARD** ali **TAPE**. (samo za VP-D395i)
- Pritisnite gumb **MODE** in nastavite način **Camera** ( ).
- Pritisnite gumb **MENU**.
  - Prikazan bo seznam menija.
- Premaknite **krmilno paličico** (▲ / ▼) gor ali dol, izberite "**Camera**", nato pa pritisnite **krmilno paličico** ali pa jo premaknite desno (▶).
- Premaknite **krmilno paličico** (▲ / ▼) gor ali dol, izberite "**BLC**", nato pa pritisnite **krmilno paličico**.
- Premaknite **krmilno paličico** (▲ / ▼) gor ali dol, izberite "**On**", nato pa pritisnite **krmilno paličico**.
  - Če ne želite uporabljati funkcije "BLC", nastavite meni "**BLC**" na "**Off**".
- Za izhod pritisnite gumb **MENU**.
  - Prikaže se indikator BLC ( ).

V načinu EASY Q bo ta funkcija nastavljena na "**Off**".

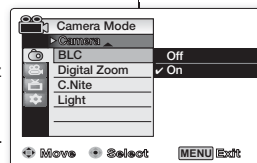
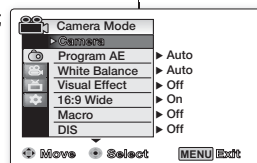

## ZOOM AVANT ET ARRIÈRE À L'AIDE DU ZOOM NUMÉRIQUE (ZOOM NUM.)

- Le zoom numérique maximum ne fonctionne qu'en mode **Camera(Cam)**. ➔ page 18
- Sélectionnez le niveau de zoom maximum si vous voulez effectuer un zoom supérieur à 34x (le réglage par défaut) en cours d'enregistrement. Jusqu'à 34x, le zoom est optique. Après cela, jusqu'à 1200x, le zoom est numérique.
- La qualité de l'image peut s'altérer selon le coefficient de zoom numérique appliqué au sujet.

### Sélection du zoom numérique

1. Réglez l'interrupteur de **sélection** sur **TAPE**. (VP-D395i uniquement).
2. Appuyez sur le bouton **MODE** pour sélectionner le mode **Camera(Cam)** (  ).
3. Appuyez sur le bouton **MENU**.
  - La liste des menus apparaît.
4. Déplacez le **pavé** (▲/▼) vers le haut ou le bas pour sélectionner le menu "**Camera(Photo)**", puis appuyez sur le **pavé** ou déplacez le **pavé** (▶) vers la droite.
5. Déplacez le **pavé** (▲/▼) vers le haut ou le bas pour sélectionner "**Digital Zoom(Zoom Num.)**", puis appuyez sur le **pavé**.
6. Déplacez le **pavé** (▲/▼) vers le haut ou le bas pour sélectionner la valeur de zoom souhaitée ("Off(Arrêt)", "100x", "200x", "400x" ou "1200x"), puis appuyez sur le **pavé**.
  - "Off(Arrêt)" : seul le zoom optique est disponible jusqu'à 34x.
7. Pour sortir de la liste, appuyez sur le bouton **MENU**.
  - Déplacez le **pavé** (▲/▼) vers le haut ou le bas, ou déplacez le bouton **Zoom** pour utiliser le zoom numérique.
  - Le témoin du zoom numérique s'affiche.



- Poussé au maximum, le zoom numérique peut donner une image de moindre qualité.
- Le mode **Digital Zoom(Zoom Num.)** n'est pas disponible dans les modes suivants. Commencez par désactiver ces fonctions pour régler le mode Zoom Num. : "EASY.Q.", "Mosaic(Mosaïque)", "Mirror(Miroir)", "Emboss2(Relief2)", "Pastel1", "Pastel2", "DIS"
- Le mode Zoom Num. ne fonctionne pas dans les cas suivants :
  - **Enregistrement d'une photo sur cassette**
  - Lorsque les modes "EASY.Q.", "Mosaic(Mosaïque)", "Mirror(Miroir)", "Emboss2(Relief2)", "Pastel1", "Pastel2", ou "DIS" sont utilisés.
- Lorsque vous activez le mode **DIS** tandis que le mode **Digital Zoom(Zoom Num.)** est en cours d'utilisation, ce dernier est désactivé.
- Vous ne pouvez pas activer le mode **C.Nite** si le mode **Digital Zoom(Zoom Num.)** est déjà utilisé.

## DIGITALNI PRIMIK IN ODMIK (DIGITAL ZOOM)

- Največji digitalni primik/odmik deluje samo v načinu **Camera**. ➔ stran 18
- V primeru, da med snemanjem želite primik na stopnjo, ki je večja kot 34 x (privzeta nastavitve), lahko izberete maksimalno stopnjo primika. Primik do 34x je optičen, nato pa do 1200x izveden digitalno.
- Glede na to, koliko digitalno primaknete predmet, se kakovost slike lahko poslabša.

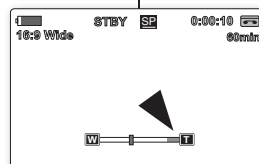
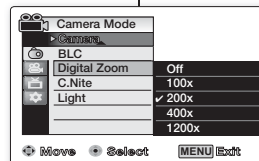
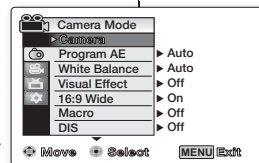
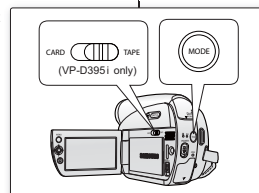

### Izbira digitalnega primika/odmika

1. Stikalo za **izbiranje** nastavite na **TAPE**. (samo za VP-D395i)
2. Pritisnite gumb **MODE** in nastavite način **Camera** (  ).
3. Pritisnite gumb **MENU**.
  - Prikazan bo seznam menija.
4. Premaknite **krmilno paličico** (▲ / ▼) gor ali dol, izberite "**Camera**", nato pa pritisnite **krmilno paličico** ali pa jo premaknite desno (▶).
5. Premaknite **krmilno paličico** (▲ / ▼) gor ali dol, izberite "**Digital Zoom**", nato pa pritisnite **krmilno paličico**.
6. Premaknite **krmilno paličico** (▲ / ▼) gor ali dol, izberite zeleno vrednost primika "Off", "100x", "200x", "400x" ali "1200x", nato pa pritisnite **krmilno paličico**.
  - "Off": Samo optični primik je na voljo do 34 x.
7. Za izhod pritisnite gumb **MENU**.
  - Premaknite **krmilno paličico** (▲ / ▼) gor ali dol ali pa primik/odmik nastavite z gumbom za digitalni **primik/odmik**.
  - Prikaže se indikator digitalnega primika/odmika.
  - Pri načinu "**Digital Zoom**" ne morete nastaviti naslednjih funkcij.
    - Če želite nastaviti način "Digital Zoom", najprej izklopite naslednje funkcije: "EASY.Q.", "Mosaic", "Mirror", "Emboss2", "Pastel1", "Pastel2" in "DIS".
  - Način "Digital Zoom" ne deluje v naslednjih primerih:
    - pri snemanju fotografij na kaseto;
    - če uporabljate način "EASY.Q.", "Mosaic", "Mirror", "Emboss2", "Pastel1", "Pastel2" ali "DIS".
  - Če med uporabo načina "**Digital Zoom**" nastavite način "DIS", se "**Digital Zoom**" izklopi.
  - Pri načinu "**Digital Zoom**" ne morete nastaviti načina "C.Nite".



## enregistrement avancé

### UTILISATION DU MODE COLOR NITE (C.NITE)

- La fonction C.Nite n'apparaît qu'en mode **Camera(Cam)**.  
➔ page 18
  - Vous pouvez prendre en photo un sujet se déplaçant lentement en contrôlant la vitesse de l'obturateur ou une image plus lumineuse dans un endroit sombre sans altérer la couleur.
1. Réglez l'interrupteur de **sélection** sur **TAPE**.  
(VP-D395i uniquement).
  2. Appuyez sur le bouton **MODE** pour sélectionner le mode **Camera(Cam)** (  ).
  3. Appuyez sur le bouton **MENU**.
    - La liste des menus apparaît.
  4. Déplacez le **pavé** (▲/▼) vers le haut ou le bas pour sélectionner le menu "**Camera(Photo)**", puis appuyez sur le **pavé** ou déplacez le **pavé** (▶) vers la droite.
  5. Déplacez le **pavé** (▲/▼) vers le haut ou le bas pour sélectionner "**C.Nite**", puis appuyez sur le **pavé**.
  6. Déplacez le **pavé** (▲/▼) vers le haut ou le bas pour sélectionner C.Nite, puis appuyez sur le **pavé**.
    - Il en existe plusieurs types : "**Off(Arrêt)**", "**1/25**", "**1/13**".
  7. Pour sortir de la liste, appuyez sur le bouton **MENU**.  
Aucun témoin ne s'affiche lorsque le mode "**Off(Arrêt)**" est sélectionné.
-  • Lorsque vous utilisez la fonction C.Nite, la séquence est dotée d'un effet de ralenti.
- Lorsque vous utilisez la fonction C.Nite, la mise au point s'effectue lentement et des points blancs sont susceptibles d'apparaître à l'écran. Il ne s'agit pas d'un dysfonctionnement.
- La fonction C.Nite est indisponible dans les cas suivants :
    - Lorsque les modes DIS ou EASY Q. sont activés.
  - Lors de l'utilisation de la fonction C.Nite, les fonctions suivantes sont indisponibles :
    - "**Program AE(Prog. AE)**", "**Mosaic(Mosaïque)**", "**Mirror(Miroir)**", "**Emboss2(Relief2)**", "**Pastel1**", "**Pastel2**", "**BLC**", "**Digital Zoom(Zoom Num.)**", "**Shutter(Obturateur)**", "**Exposure(Exposition)**"
    - Enregistrement d'une photo sur cassette
  - En mode DIS, le mode C.Nite est désactivé.

58\_French

## napredno snemanje

### UPORABA NOČNIH BARV (C.NITE)

- Funkcija "C.Nite" deluje samo v načinu **Camera**. ➔ stran 18
- Z nadzorovanjem hitrosti zaklopa lahko slikate predmet v počasnem gibanju ali pa slikate svetlejšo sliko v temnem prostoru, ne da bi se zaradi tega poslabšala kakovost barve.

1. Stikalo **za izbiranje** nastavite na **TAPE**.  
(samo za VP-D395i)
2. Pritisnite gumb **MODE** in nastavite način **Camera** (  ).
3. Pritisnite gumb **MENU**.
  - Prikazan bo seznam menija.
4. Premaknite **krmilno paličico** (▲/▼) gor ali dol, izberite "**Camera**", nato pa pritisnite **krmilno paličico** ali pa jo premaknite desno (▶).
5. Premaknite **krmilno paličico** (▲/▼) gor ali dol, izberite "**C.Nite**", nato pa pritisnite **krmilno paličico**.
6. Premaknite **krmilno paličico** (▲/▼) gor ali dol, izberite "**C.Nite**", nato pa pritisnite **krmilno paličico**.
  - Načini "C.Nite": "**Off**", "**1/25**", "**1/13**".
7. Za izhod pritisnite gumb **MENU**.
  - Pokaže se indikator izbranega načina.
  - Če je izbran način "**Off**", indikator ni prikazan.

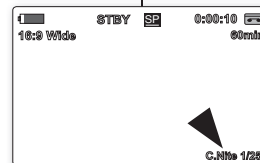
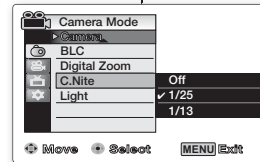
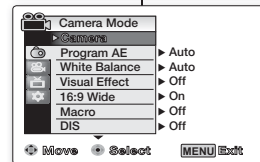
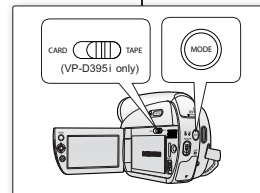

-  • Ko uporabljate "C.Nite", slika dobi učinek počasnega gibanja.
- Ko uporabljate "C.Nite", se ostrina spreminja počasi in na zaslonu se lahko pojavijo bele pike. To ni okvara.
- Način "C.Nite" ne deluje v naslednjih primerih:
  - Če je nastavljen način "DIS" ali "EASY.Q".
- Ko uporabljate funkcijo "C.Nite", ne morete uporabiti naslednjih funkcij:
  - "**Program AE**", "**Mosaic**", "**Mirror**", "**Emboss2**", "**Pastel1**", "**Pastel2**", "**BLC**", "**Digital Zoom**", "**Shutter**" in "**Exposure**".
  - snemanja na kaseto
  - Če izberete funkcijo "DIS", se "C.Nite" izklopi.

Slovenian\_58



## UTILISATION DE L'ÉCLAIRAGE (ÉCLAIR.) (VP-D392(i)/D395i UNIQUEMENT)

- La fonction Éclair. peut être activée en modes **Camera(Cam)** et **M.Cam**. ➔ page 18
- Cette fonction permet d'enregistrer un sujet dans un endroit sombre sans altérer la couleur. Vous pouvez, par exemple, enregistrer dans de bonnes conditions l'activité nocturne des animaux que vous observez.

1. Réglez l'interrupteur de **sélection** sur **CARD** ou **TAPE**. (VP-D395i uniquement).
2. Appuyez sur le bouton **MODE** pour sélectionner le mode **Camera(Cam)** (  ).
3. Appuyez sur le bouton **MENU**.
  - La liste des menus apparaît.
4. Déplacez le **pavé** (▲/▼) vers le haut ou le bas pour sélectionner le menu "**Camera(Photo)**", puis appuyez sur le **pavé** ou déplacez le **pavé** (▶) vers la droite.
5. Déplacez le **pavé** (▲/▼) vers le haut ou le bas pour sélectionner "**Light(Eclair.)**", puis appuyez sur le **pavé**.
6. Déplacez le **pavé** (▲/▼) vers le haut ou le bas pour sélectionner "**On(Marche)**", puis appuyez sur le **pavé**.
  - Pour annuler cette fonction, réglez le menu "**Light(Eclair.)**" sur "**Off(Arrêt)**".
7. Pour sortir de la liste, appuyez sur le bouton **MENU**.
  - Le témoin Éclair. (  ) s'affiche.



AVERTISSEMENT

- L'éclairage peut devenir très chaud.
- Ne le touchez pas pendant l'enregistrement ou juste après extinction : des blessures graves pourraient en résulter.
- Ne remettez pas le caméscope dans son étui tout de suite après utilisation de l'éclairage car celui-ci demeure extrêmement chaud pendant un certain temps.
- Ne l'utilisez pas à proximité de matières inflammables ou explosives.



La portée de l'éclairage est limitée (2 m maximum).

59\_ French

## UPORABA SVETLOBE (LIGHT) (SAMO ZA VP-D392(i)/D395i)

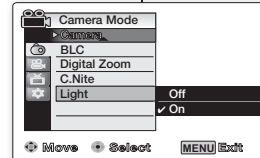
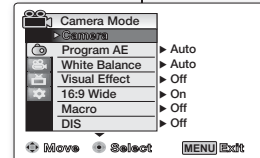
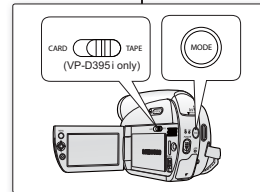

- Funkcija svetlobe deluje samo v načinih **Camera** in **M.Cam**. ➔ stran 18
- S funkcijo "Light" lahko snemate predmete v temnih prostorih, ne da bi bila barva kaj slabša. Na primer, s to funkcijo lahko povsem zadovoljivo posnamete opazovanje bivalnega okolja nočnih živali.

1. Nastavite stikalo za **izbiranje** na **CARD** ali **TAPE**. (samo za VP-D395i)
2. Pritisnite gumb **MODE** in nastavite način **Camera** (  ).
3. Pritisnite gumb **MENU**.
  - Prikazan bo seznam menija.
4. Premaknite **krmilno paličico** (▲ / ▼) gor ali dol, izberite "**Camera**", nato pa pritisnite **krmilno paličico** ali pa jo premaknite desno (▶).
5. Premaknite **krmilno paličico** (▲ / ▼) gor ali dol, izberite "**Light**", nato pa pritisnite **krmilno paličico**.
6. Premaknite **krmilno paličico** (▲ / ▼) gor ali dol, izberite "**On**", nato pa pritisnite **krmilno paličico**.
  - Za preklic funkcije meni "**Light**" nastavite na "**Off**".
7. Za izhod pritisnite gumb **MENU**.
  - Prikaže se indikator "Light (  )".



OPOZORILO

- Lučka se lahko zelo segreje.
- Ne dotikajte se je med delovanjem in takoj po izklopu, saj bi se lahko hudo poškodovali.
- Kamkorderja ne dajajte v torbico tik za tem, ko ste uporabili lučko, saj nekaj časa ostane zelo vroča.
- Funkcije ne uporabljajte v bližini vnetljivih in eksplozivnih snovi.



Domet luči je omejen. (do 2 metra)

Slovenian\_59

## enregistrement avancé

### ENREGISTREMENT D'UNE PHOTO SUR UNE CASSETTE



- L'enregistrement d'une photo sur cassette n'est possible qu'en mode **Camera(Cam)**. ➔ page 18
  - Vous pouvez enregistrer une photo sur une cassette. Cette photo est enregistrée sur une cassette pendant environ 6-7 secondes. Cette fonction est utile si vous souhaitez enregistrer une image (telle une photo) sur une cassette.
1. Réglez l'interrupteur de **sélection sur TAPE**. (VP-D395i uniquement).
  2. Appuyez sur le bouton **MODE** pour sélectionner le mode **Camera(Cam)** (  ).
  3. Appuyez sur le bouton **PHOTO**.
    - Le témoin "  **REC(ENR)** " apparaît sur l'écran LCD, la photo est enregistrée pendant environ 6-7 secondes.
  4. Après l'enregistrement de la photo, le caméscope revient au mode précédent.



- L'enregistrement d'une photo sur cassette dure entre six et sept secondes, puis le caméscope revient au mode précédent. Pendant ces sept secondes, vous ne pouvez pas enregistrer une autre photo.
- Pendant l'enregistrement d'une photo sur cassette, ne remuez pas le caméscope. Le bruit du motif en mosaïque peut apparaître sur l'image.
- Pendant l'enregistrement d'une photo sur cassette, les fonctions suivantes sont indisponibles :
  - "Visual Effect(Effets visuels)", "DIS"
  - "Digital Zoom(Zoom Num.)", "C.Nite", "16:9 Wide(16:9)" (Après l'enregistrement d'une photo sur cassette, la plupart des fonctions reviennent au mode précédent.)
- L'enregistrement d'une photo sur cassette ne fonctionne pas dans les cas suivants :
  - lors de l'enregistrement d'un film ;
  - lorsque les modes "C.Nite" sont activés.
- Vous pouvez également enregistrer les photos sur la carte mémoire de votre caméscope. ➔ page 78
- Appuyez sur le bouton **PHOTO** de la télécommande. Le fait d'appuyer sur le bouton **PHOTO** de la télécommande permet d'enregistrer la photo avec une mise au point automatique (VP-D392(i)/D395i uniquement)

## napredno snemanje

### SNEMANJE FOTOGRAFIJE NA TRAK – SNEMANJE FOTOGRAFIJE NA KASETO

- Snemanje fotografij na kaseto deluje samo v načinu **Camera**. ➔ stran 18
  - Na kaseto lahko posnamete fotografije. Snemanje fotografije na kaseto traja približno 6–7 sekund. Ta funkcija je priročna, če želite na kaseto posneti sliko, kot je fotografija.
1. Stikalo za **izbiranje** nastavite na **TAPE**. (samo za VP-D395i)
  2. Pritisnite gumb **MODE** in nastavite način **Camera** (  ).
  3. Pritisnite gumb **PHOTO**.
    - Na zaslonu LCD se prikaže "  **REC** " in fotografija se posname v približno 6–7sekundah.
  4. Ko je fotografija posneta, se kamkorder vrne v prejšnji način.

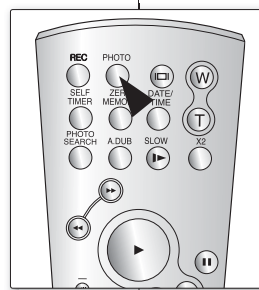
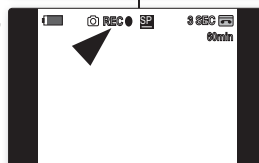
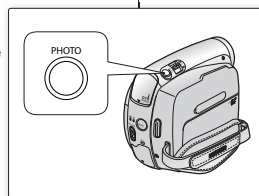











<VP-D392(i)/D395i only>





- Snemanje fotografije na kaseto traja približno 6–7 sekund, nato pa se kamkorder vrne v prejšnji način. V teh sedmih sekundah ne morete posneti druge fotografije.
- Med snemanjem fotografije na kaseto ne tresite kamkorderja. Na sliki se lahko pojavijo motnje v obliki mozaika.
- Med snemanjem fotografije na kaseto ne morete nastaviti naslednjih funkcij:
  - "Visual Effect", "DIS" in "Digital Zoom", "C.Nite", "16:9 Wide". (Po snemanju fotografije na kaseto se večina funkcij vrne v prejšnji način.)
- Snemanje fotografije na kasete ne deluje v naslednjih primerih:
  - če snemate video;
  - če je nastavljen način "C.Nite".
- Vaš kamkorder lahko fotografije posname tudi v pomnilniško kartico. ➔ stran 78
- Pritisnite gumb **PHOTO** na daljinskem upravljalniku. Ko pritisnete gumb **PHOTO** na daljinskem upravljalniku, se posname fotografija s samodejnim ostrenjem (samo za VP-D392(i)/D395i).













## RECHERCHE D'UNE PHOTO SUR UNE CASSETTE (RECH. PHOTO)

- La recherche de photo fonctionne uniquement en mode **Player**. ➔ page 18
1. Réglez l'interrupteur de **sélection** sur **TAPE**. (VP-D395i uniquement)
  2. Appuyez sur le bouton **MODE** pour sélectionner le mode **Player** (  ).
  3. Appuyez sur le bouton **MENU**.
    - La liste des menus apparaît.
  4. Déplacez le **pavé** (  /  ) vers le haut ou le bas pour sélectionner "**Tape(Cassette)**", puis appuyez sur le **pavé** ou déplacez le **pavé** (  ) vers la droite.
  5. Déplacez le **pavé** (  /  ) vers le haut ou le bas pour sélectionner "**Photo Search(Rech. Photo)**", puis appuyez sur le **pavé**.
    -  /  clignote sur l'écran LCD.
  6. Déplacez le **pavé** (  /  ) vers la gauche ou la droite pour rechercher la photo sur la cassette.
    - La progression apparaît sur l'écran en cours de recherche.
    - À la fin de la recherche, le caméscope affiche la photo.
    - Lorsqu'aucune photo n'est enregistrée sur la cassette, la bande défile entièrement jusqu'au début ou jusqu'à la fin.
  7. Pour arrêter la recherche, déplacez le **pavé** (  ) vers le bas ou appuyez sur le bouton **MENU**.







- La télécommande peut être très utile pour rechercher une image souhaitée. (VP-D392(i)/D395i uniquement)
- En mode **STOP**, appuyez sur le bouton **PHOTO SEARCH** de la télécommande. Lorsque le témoin  /  clignote sur l'écran, utilisez les boutons  (retour rapide) ou  (avance rapide) pour rechercher l'image souhaitée.
- Recherchez la photo voulue et copiez-la sur la carte mémoire. (VP-D395i uniquement) ➔ page 88

## ISKANJE FOTOGRAFIJ NA KASETI (PHOTO SEARCH)

- Funkcija iskanja fotografij deluje samo v načinu **Player**. ➔ stran 18
1. Stikalo za **izbiranje** nastavite na **TAPE**. (samo za VP-D395i)
  2. Pritisnite gumb **MODE** in nastavite način **Player** (  ).
  3. Pritisnite gumb **MENU**.
    - Prikazan bo seznam menija.
  4. Premaknite **krmilno paličico** (  /  ) gor ali dol, izberite "**Tape**", nato pa pritisnite **krmilno paličico** ali pa jo premaknite desno (  ).
  5. Premaknite **krmilno paličico** (  /  ) gor ali dol, izberite "**Photo Search**", nato pa pritisnite **krmilno paličico**.
    - Na zaslonu LCD utripa  / .
  6. **Krmilno paličico** (  /  ) premaknite levo ali desno, in poiščite želeno fotografijo.
    - Ko iščete, je prikazan postopek iskanja fotografije.
    - Ko je iskanje končano, kamkorder prikaže fotografijo.
    - Če na kaseti ni posnetih fotografij, se kasetna previjevanje do konca naprej ali nazaj.
  7. Če želite zaustaviti iskanje fotografije, **krmilno paličico** premaknite dol (  ) ali pritisnite gumb **MENU**.



- Pri iskanju želeno slike si lahko pomagata z daljinskim upravljalnikom. (samo za VP-D392(i)/D395i)
- Ko je naprava v načinu mirovanja, pritisnite gumb **PHOTO SEARCH** na daljinskem upravljalniku. Ko na zaslonu začne utripati indikator  /  , z gumbom  (previjanje nazaj) ali  (previjanje naprej) poiščite želeno fotografijo.
- Izbrano fotografijo lahko poiščete in jo shranite na pomnilniško kartico. (samo za VP-D395i) ➔ stran 88



<VP-D392(i)/D395i only>

## lecture

### LECTURE D'UNE CASSETTE SUR L'ÉCRAN LCD

- La fonction de lecture et de haut-parleur n'apparaît qu'en mode **Player**. ➔ page 18
  - Vous pouvez contrôler des images enregistrées sur l'écran LCD.
1. Insérez la cassette que vous souhaitez visionner ➔ page 34
  2. Réglez l'interrupteur de **sélection** sur **TAPE**. (VP-D395i uniquement)
  3. Appuyez sur le bouton **MODE** pour sélectionner le mode **Player** (▶).
  4. Déployez l'écran LCD.
    - Réglez l'angle de l'écran LCD ainsi que la luminosité ou la couleur si nécessaire. ➔ page 31
  5. Appuyez sur le **pavé**, puis déplacez le **pavé** (◀/▶) vers la gauche ou la droite pour rembobiner ou dérouler rapidement la bande jusqu'au point de départ.
    - Pour arrêter l'action en cours, déplacez le **pavé** (▼) vers le bas.
    - Le caméscope s'arrête automatiquement dès que le retour ou l'avance rapides sont terminés.
  6. Appuyez sur le **pavé** pour démarrer la lecture.
    - Vous pouvez visualiser les images de l'enregistrement sur l'écran LCD.
    - Pour arrêter l'action en cours, déplacez le **pavé** (▼) vers le bas.

#### Réglage des paramètres Luminosité LCD/Couleur LCD pendant la lecture

- Vous pouvez régler les paramètres Luminosité LCD/Couleur LCD pendant la visualisation des images.
- La méthode de réglage est identique à celle utilisée en mode **Camera**(Cam). ➔ page 31

#### Réglage du volume

- Lorsque les images sont lues sur l'écran LCD, vous pouvez entendre le son enregistré grâce au haut-parleur intégré.
  - Procédez comme suit pour diminuer le volume sonore ou désactiver le son lors de la lecture d'une cassette sur le caméscope.
- Lorsqu'un son est émis et qu'une cassette est en cours de lecture, utilisez le **bouton Zoom (VOL)** pour régler le volume.
  - L'affichage du volume sonore apparaît sur l'écran LCD.
  - Le volume varie entre "00" et "19", et ce depuis n'importe quel niveau.
  - Si vous rabattez l'écran LCD en cours de lecture, vous n'entendrez plus aucun son en provenance du haut-parleur.
- Lorsque le câble Audio/Vidéo est raccordé au caméscope, aucun son n'est émis par le haut-parleur intégré et le volume ne peut pas être réglé.

## predvajanje

### PREDVAJANJE KASETE NA ZASLONU LCD

- Funkcija predvajanja in zvočnik delujeta samo v načinu **Player**. ➔ stran 18
- Na zaslonu LCD lahko gledate sliko, ki se trenutno predvaja.

1. Vstavite kaseto, ki jo želite gledati. ➔ stran 34
2. Stikalo za **izbiranje** nastavite na **TAPE**. (samo za VP-D395i)
3. Pritisnite gumb **MODE** in nastavite način **Player**(▶).
4. Odprite zaslon LCD.
  - Če je treba, popravite kot zaslona LCD in nastavite svetlost ali barvo. ➔ stran 31
5. Pritisnite **krmilno paličico** in jo premaknite (◀/▶) levo ali desno, da kaseto previjete naprej ali nazaj.
  - Če želite zaustaviti previjanje, **krmilno paličico** premaknite dol (▼).
  - Kamkorder se bo samodejno ustavil, ko bo končal previjanje.
6. Pritisnite **krmilno paličico** za začetek predvajanja.
  - Na zaslonu LCD lahko gledate sliko, ki ste jo posneli.
  - Če želite zaustaviti predvajanje, **krmilno paličico** premaknite dol (▼).

#### Prilagoditev svetlosti in barve LCD med predvajanjem

- Med predvajanjem lahko prilagodite svetlost in barvo LCD.
- Prilagoditvena metoda je enaka postopku, ki je uporabljen v načinu **Camera**. ➔ stran 31

#### Nastavitev glasnosti

- Ko uporabljate zaslon LCD za predvajanje, lahko slišite posneti zvok iz vgrajenega zvočnika.
  - Storite naslednje, če želite med predvajanjem kasete na kamkorderju znižati glasnost ali utišati zvok.
- Ko se kaseto začne predvajati in zaslišite zvok, uporabite gumb **(VOL)** za **primik/odmik**.
  - Na zaslonu LCD bo prikazana raven glasnosti.
  - Raven lahko nastavite na katero koli vrednost med "00" in "19".
  - Če zaprete zaslon LCD med predvajanjem, ne boste slišali posnetega zvoka iz vgrajenega zvočnika.
- Ko je na kamkorder priključen avdio-video kabel, ne morete slišati zvoka iz vgrajenega zvočnika ali nastaviti glasnosti.

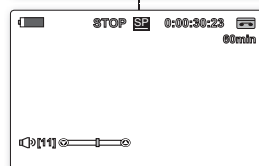
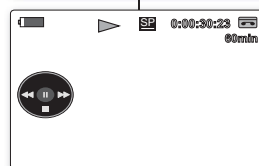
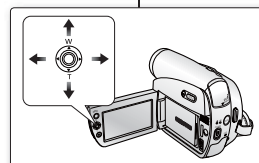
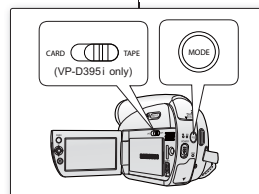

## FONCTIONS DISPONIBLES EN MODE PLAYER

- Cette fonction n'apparaît qu'en mode **Player**. ➔ page 18
- Les boutons **Lecture**, **Pause**, **STOP**, **Av. rapide** et **Ret. rapide** sont positionnés sur la télécommande (VP-D392(i)/D395i uniquement) et vous pouvez tous les manipuler à l'aide du **pavé** (▲/▼/◀/▶) situé sur le caméscope.
- Les boutons **F.ADV** (Avance image par image), **X2** et **SLOW** ne se trouvent que sur la télécommande (VP-D392(i)/D395i uniquement)
- Afin d'éviter l'usure de la cassette et des têtes vidéo, votre caméscope s'arrête automatiquement s'il reste en mode pause ou ralenti pendant plus de 3 minutes.

### Lecture/Pause

- Appuyez sur le **pavé** pendant la lecture.
- Appuyez sur le **pavé** pour reprendre la lecture. (Appuyez sur le bouton ▶ (**Lecture**) ou || (**Pause**) de la télécommande.)

### Recherche d'image (avant/arrière)

- Déplacez le **pavé** (◀/▶) vers la gauche ou la droite en modes lecture ou pause. Appuyez sur le **pavé** pour reprendre la lecture normale. (Appuyez sur les bouton ◀◀ (**Ret. rapide**)/▶▶ (**Av. rapide**) de la télécommande.)

### Ralenti (avant/arrière) (VP-D392(i)/D395(i) uniquement)

- Ralenti avant
  - Appuyez sur le bouton ▶▶ (**SLOW**) de votre télécommande pendant la lecture.
  - Pour reprendre la lecture normale, appuyez sur le bouton ▶ (**Lecture**).
- Ralenti arrière
  - Appuyez sur le bouton ◀◀ (-) pendant le ralenti avant.
  - Pour reprendre le ralenti avant, appuyez sur le bouton ▶▶ (+).
  - Pour reprendre la lecture normale, appuyez sur le bouton ▶ (**Lecture**).

## RAZLIČNE FUNKCIJE V NAČINU PREDVAJANJA

- Funkcija deluje samo v načinu **Player**. ➔ stran 18
- Gumbi za **predvajanje**, **premor**, **zaustavitev** ter **previjanje naprej** in **nazaj** so samo na daljinskem upravljalniku (samo za VP-D392(i)/D395i), vse te funkcije pa lahko upravljate s **krmilno paličico** (▲/▼/◀/▶) na kamkorderju.
- Gumbi **F.ADV** (predvajanje posamezne slike naprej), **X2** in **SLOW** (počasno predvajanje) so samo na daljinskem upravljalniku. (samo za VP-D392(i)/D395i)
- Da vaš kamkorder prepreči obrabo traku in snemalne glave, se samodejno ustavi, če ga pustite v načinu premora ali počasnih načinih več kot 3 minute.

### Predvajanje/premor

- Med predvajanjem pritisnite **krmilno paličico**.
- Za nadaljevanje predvajanja pritisnite **krmilno paličico**. (Pritisnite gumb ▶ (**predvajanje**) ali || (**premor**) na daljinskem upravljalniku.)

### Iskanje fotografije (naprej/nazaj)

- Za iskanje po posnetku v načinu predvajanja ali premora **krmilno paličico** premaknite levo ali desno (◀/▶). Za nadaljevanje predvajanja pritisnite **krmilno paličico**. (Pritisnite gumb ◀◀ (**previjanje nazaj**) / ▶▶ (**previjanje naprej**) na daljinskem upravljalniku.)

### Počasno predvajanje (naprej/nazaj) (samo za VP-D392(i)/D395i)

- Počasno predvajanje naprej
  - Pritisnite gumb ▶▶ (**počasno predvajanje**) na daljinskem upravljalniku med predvajanjem.
  - Za ponovno običajno predvajanje pritisnite gumb ▶ (**predvajanje**).
- Počasno predvajanje nazaj
  - Pritisnite gumb ◀◀ (-) med počasnim predvajanjem naprej.
  - Za ponovno počasno predvajanje naprej pritisnite gumb ▶▶ (+).
  - Za ponovno običajno predvajanje pritisnite gumb ▶ (**predvajanje**).

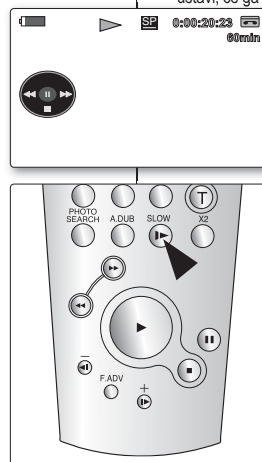

<VP-D392(i)/D395i only>

## lecture

### Avance image (pour lecture image par image) (VP-D392(i)/D395i uniquement)

- Appuyez sur le bouton **F.ADV** de votre télécommande en mode pause.
  - La séquence vidéo avance image par image chaque fois que vous appuyez sur le bouton **F.ADV** ou le bouton **▶ (+)**.
  - La fonction F.ADV n'est accessible qu'en mode pause.
- Pour reprendre la lecture normale, appuyez sur le bouton **▶ (Lecture)**.
  - **Avance image par image.**  
Appuyez sur le bouton **F.ADV** ou le bouton **▶ (+)** de la télécommande en mode pause.
  - **Retour image par image.**  
Appuyez sur le bouton **◀ (-)** de votre télécommande pour changer de direction en mode F.ADV.

### Lecture X2 (avant/arrière) (VP-D392(i)/D395i uniquement)

- Lecture X2 avant
  - Appuyez sur le bouton **X2** de votre télécommande pendant la lecture.
  - Pour reprendre la lecture normale, appuyez sur le bouton **▶ (Lecture)**.
- Lecture X2 arrière
  - Appuyez sur le bouton **◀ (-)** pendant la lecture X2.
  - Pour reprendre la lecture normale, appuyez sur le bouton **▶ (Lecture)**.

### Lecture arrière (VP-D392(i)/D395i uniquement)

- Pour une lecture arrière à vitesse normale, appuyez sur le bouton **◀ (-)** de la télécommande pendant la lecture normale avant.
- Appuyez sur le bouton **▶ (Lecture)** ou le bouton **▶ (+)** pour revenir à la lecture normale avant.



- Dans certains modes parmi les nombreux modes de lecture, une déformation de l'image peut se produire, celle-ci apparaissant à l'écran sous forme de mosaïque. Une déformation de l'image sous forme de mosaïque peut se produire lorsque vous lisez des cassettes enregistrées en mode LP contenant diverses fonctions de lecture.
- Le son n'est perceptible que pendant la lecture normale en mode SP ou LP.
- Pour activer la télécommande, réglez "**Remote(Télécommande)**" sur "**On(Marche)**". ➔ page 25 (VP-D392(i) / D395i uniquement)

## predvajanje

### Koračno predvajanje (predvajanje sličice za sličico) (samo za VP-D392(i)/D395i)

- Pritisnite gumb **F.ADV** na daljinskem upravljalniku, ko je kamkorder v načinu premora.
  - Video zaporedje napreduje sličico za sličico vedno, ko pritisnete gumb **F.ADV** ali **▶ (+)**.
  - Funkcija **F.ADV** deluje samo v načinu premora.
- Za ponovno običajno predvajanje pritisnite gumb **▶ (predvajanje)**.
  - **Koračno predvajanje naprej**  
Pritisnite gumb **F.ADV** ali **▶ (+)** na daljinskem upravljalniku, ko je kamkorder v načinu premora.
  - **Koračno predvajanje nazaj**  
Pritisnite gumb **◀ (-)** na daljinskem upravljalniku, da spremenite smer koračnega predvajanja.

### Predvajanje X2 (naprej/nazaj) (samo za VP-D392(i)/D395i)

- Predvajanje X2 naprej
  - Pritisnite gumb **X2** na daljinskem upravljalniku med predvajanjem.
  - Za ponovno običajno predvajanje pritisnite gumb **▶ (predvajanje)**.
- Predvajanje X2 nazaj
  - Pritisnite gumb **◀ (-)** med predvajanjem X2 naprej.
  - Za ponovno običajno predvajanje pritisnite gumb **▶ (predvajanje)**.

### Predvajanje nazaj (samo za VP-D392(i)/D395i)

- Za predvajanje nazaj pri običajni hitrosti pritisnite gumb **◀ (-)** na daljinskem upravljalniku med običajnim predvajanjem naprej.
- Pritisnite gumb **▶ (predvajanje)** ali **▶ (+)** za vrnitev v običajno predvajanje naprej.





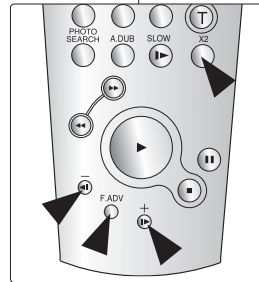

- Med nekaterimi načini predvajanja se lahko na zaslonu pojavi popačenje slike v obliki mozaika. Med predvajanjem kaset, posnetih v načinu LP (Dolgo predvajanje), ki vsebuje različne funkcije predvajanja, se lahko pojavi popačenje v obliki mozaika ali šuma.
- Zvok bo slišen samo med običajnim predvajanjem SP (Standardno) ali LP (Dolgo).
- Če želite aktivirati daljinski upravljalnik, funkcijo "**Remote**" nastavite na "**On**". ➔ stran 25 (samo za VP-D392(i)/D395i)



<VP-D392(i)/D395i only>

## POSTSONORISATION (VP-D392(i)/D395i UNIQUEMENT)

- Cette caractéristique vous permet de doubler la bande son à l'aide du microphone interne ou de tout autre équipement acoustique sur une cassette préenregistrée. Le son d'origine présent sur la bande ne sera pas effacé.
- La fonction Postsonorisation n'apparaît qu'en mode **Player**. ➔ page 18
- Vous ne pouvez pas ajouter de bande son sur une cassette préenregistrée en mode LP ou 16Bit.
- Vous pouvez ajouter du son à la bande son d'origine d'une cassette préenregistrée en mode SP avec du son 12Bit.

1. Réglez l'interrupteur de **sélection** sur **TAPE**. (VP-D395i uniquement).
2. Appuyez sur le bouton **MODE** pour sélectionner le mode **Player** (  ).
3. Déplacez le **pavé** (  /  ) vers la gauche ou la droite et recherchez la période de la scène à doubler.
4. Appuyez sur le **pavé** pour démarrer la lecture, puis appuyez à nouveau pour faire une pause sur la scène.
  - Pour reprendre la lecture, appuyez simplement à nouveau sur le **pavé**.
5. Appuyez sur le bouton **A.DUB** de la télécommande.
  - Le témoin Postsonorisation (  ) apparaît.
  - Le caméscope est prêt pour le doublage.
6. Appuyez sur le bouton **▶ (Lecture)** (de la télécommande) ou sur le **pavé** pour démarrer le doublage.
  - Appuyez sur le bouton **■ (Stop)** (de la télécommande) ou déplacez le **pavé** (  ) vers le bas pour arrêter le doublage.





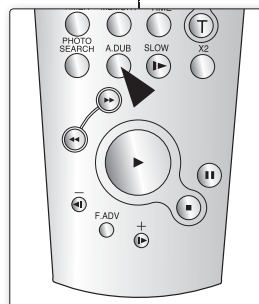
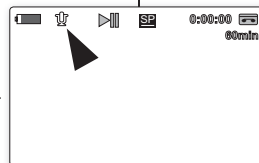

- Vous ne pouvez pas utiliser la fonction Postsonorisation lors de la lecture d'une cassette vidéo protégée en écriture.
- Pour utiliser une source sonore externe, utilisez le câble Audio/Vidéo pour connecter l'entrée de la source sonore. Pour ajouter une bande son provenant d'une source externe, réglez la fonction "**AV In/Out(Ent/Sor AV)**" sur "**In(Entrée)**". (VP-D391i/D392i/D395i uniquement) ➔ page 68

## NASNEMAVANJE ZVOKA (SAMO ZA VP-D392(i)/D395i)



<VP-D392(i)/D395i only>

- Ta funkcija omogoča nasnemavanje glasu prek vgrajenega mikrofona ali druge avdio opreme na posneto kaseto v kamkorderju. Izvirni zvok ne bo izbrisan.
- Funkcija nasnemavanja zvoka deluje samo v načinu **Player**. ➔ stran 18
- Na predhodno posneto kaseto ni mogoče nasneti zvoka v 16-bitnem načinu LP (dolgo predvajanje).
- Izvirnemu zvoku na predhodno posneti kaseti lahko dodate zvok samo v načinu SP (standardno predvajanje) z 12-bitnim zvokom.

1. Stikalo za **izbiranje** nastavite na **TAPE**. (samo za VP-D395i)
2. Pritisnite gumb **MODE** in nastavite način **Player** (  ).
3. Premaknite **krmilno paličico** levo ali desno (  /  ) in poiščite del posnetka, ki mu želite nasneti zvok.
4. Pritisnite **krmilno paličico** za predvajanje in znova za premor.
  - Če želite nadaljevati predvajanje, znova pritisnite **krmilno paličico**.
5. Pritisnite gumb **A.DUB** na daljinskem upravljalniku.
  - Na zaslону se prikaže indikator Audio dubbing (  ).
  - Kamkorder je pripravljen na nasnemavanje.
6. Pritisnite gumb **▶ (predvajanje)** (na daljinskem upravljalniku) ali **krmilno paličico** za začetek nasnemavanja.
  - Če želite zaustaviti nasnemavanje, pritisnite gumb **■ (zaustavitev)** (na daljinskem upravljalniku) ali premaknite **krmilno paličico** dol (  ).





- Funkcije nasnemavanja zvoka ni mogoče uporabiti med predvajanjem videokasete, ki je zaščitena pred zapisovanjem.
- Če želite uporabiti zunanji vir zvoka, uporabite avdio-vidéo kabel za povezavo z vhodom zunanjega vira zvoka. Za nasnemavanje iz zunanjega vira zvoka nastavite funkcijo "**AV In/Out**" na "**In**". (samo za VP-D391i/D392i/D395i) ➔ stran 68

## lecture

### LECTURE POSTSONORISATION (SÉLECT. AUDIO)

- La fonction de lecture postsonorisation ne peut être activée qu'en mode **Player**. ➔ page 18



1. Réglez l'interrupteur de **sélection** sur **TAPE**. (VP-D395i uniquement).
2. Appuyez sur le bouton **MODE** pour sélectionner le mode **Player** (  ).
3. Insérez la cassette post-sonorisée et appuyez sur le bouton **MENU**.
  - La liste des menus apparaît.
4. Déplacez le **pavé** (▲ / ▼) vers le haut ou le bas pour sélectionner "**Tape(Cassette)**", puis appuyez sur le **pavé** ou déplacez le **pavé** (▶) vers la droite.
5. Déplacez le **pavé** (▲ / ▼) vers le haut ou le bas pour sélectionner "**Audio Select(Sélect. Audio)**", puis appuyez sur le **pavé**.
6. Déplacez le 1 **pavé** (▲ / ▼) vers le haut ou le bas pour sélectionner le canal de lecture audio, puis appuyez sur le **pavé**.
  - "**Sound[1](Son[1])**" : pour lire la bande son d'origine.
  - "**Sound[2](Son[2])**" : pour lire la bande son ajoutée.
  - "**MIX[1+2](Mixage [1+2])**" : pour lire les bandes son d'origine et ajoutée mixées à égalité.
7. Pour sortir de la liste, appuyez sur le bouton **MENU**.
8. Appuyez sur le **pavé** pour lire la cassette post-sonorisée.
  - Pour arrêter l'action en cours, déplacez le **pavé** (▼) vers le bas.

 Lorsque vous lisez la bande son ajoutée "**Sound[2](Son[2])**" ou "**MIX[1+2](Mixage [1+2])**", la qualité sonore risque d'en être diminuée.

## predvajanje

### PREDVAJANJE NASNETEGA ZVOKA (AUDIO SELECT)

- Funkcija predvajanja nasnetega zvoka deluje samo v načinu **Player**. ➔ stran 18

1. Stikalo za **izbiranje** nastavite na **TAPE**. (samo za VP-D395i)
  2. Pritisnite gumb **MODE** in nastavite način **Player** (  ).
  3. Vstavite kaseto z nasnetim zvokom in pritisnite gumb **MENU**.
    - Prikazan bo seznam menija.
  4. Premaknite **krmilno paličico** (▲ / ▼) gor ali dol, izberite "**Tape**", nato pa pritisnite **krmilno paličico** ali pa jo premaknite desno (▶).
  5. Premaknite **krmilno paličico** (▲ / ▼) gor ali dol, izberite "**Audio Select**", nato pa pritisnite **krmilno paličico**.
  6. Premaknite **krmilno paličico** (▲ / ▼) gor ali dol, izberite kanal predvajanja avdia, nato pa pritisnite **krmilno paličico**.
    - "**Sound[1]**": predvaja izvorni zvok.
    - "**Sound[2]**": predvaja nasneti zvok.
    - "**MIX[1+2]**": Predvaja zvoka 1 in 2 mešano z enako jakostjo.
  7. Za izhod pritisnite gumb **MENU**.
  8. S **krmilno paličico** za predvajanje nasnetega zvoka.
    - Če želite zaustaviti predvajanje nasnetega zvoka, **krmilno paličico** premaknite dol (▼).
-  Ko predvajate dodan zvok "**Sound[2]**" ali "**MIX[1+2]**", se lahko poslabša kakovost zvoka.

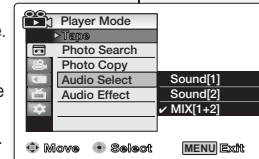
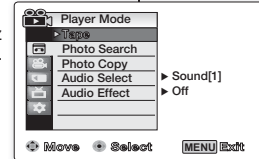
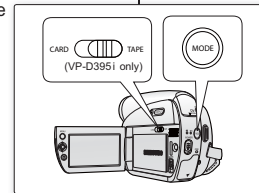

## EFFETS SONORES

- La fonction Effets sonores n'apparaît qu'en mode **Player**. ➔ page 18
- Cette fonction permet d'obtenir différents effets de lecture grâce à des signaux audio enregistrés sur une cassette.

1. Réglez l'interrupteur de **sélection** sur **TAPE**. (VP-D395i uniquement)
2. Appuyez sur le bouton **MODE** pour sélectionner le mode **Player** (▶).
3. Insérez la cassette enregistrée et appuyez sur le bouton **MENU**.
4. Déplacez le **pavé** (▲/▼) vers le haut ou le bas pour sélectionner "**Tape(Cassette)**", puis appuyez sur le **pavé** ou déplacez le **pavé** (▶) vers la droite.
5. Déplacez le **pavé** (▲/▼) vers le haut ou le bas pour sélectionner "**Audio Effect(Effets sonores)**", puis appuyez sur le **pavé**.
6. Déplacez le **pavé** (▲/▼) vers le haut ou le bas pour sélectionner le canal d'effet sonore, puis appuyez sur le **pavé**.
  - "**Off(Arrêt)**" : permet de désactiver la fonction.
  - "**Voice(Voix)**" : permet de mettre en valeur la voix humaine.
  - "**Music(Musique)**" : permet de mettre en valeur le son en renforçant les graves et les aigus.
  - "**Wide(Son spatial)**" : permet d'augmenter l'effet stéréo en améliorant les sons émis par les haut-parleurs droit et gauche.
  - "**Echo**" : donne un effet d'écho.
7. Pour sortir de la liste, appuyez sur le bouton **MENU**.

- Nous vous recommandons de brancher des périphériques stéréo (télévision, haut-parleurs) pour améliorer les effets sonores.
- La fonction Effets sonores n'est pas disponible lorsque vous utilisez une connexion DV.

## AVDIO UČINEK

- Funkcija avdio učinka deluje samo v načinu **Player**. ➔ stran 18
- Ta funkcija med predvajanjem omogoča različne učinke na avdio signalu, ki je shranjen na kaseti.

1. Stikalo za **izbiranje** nastavite na **TAPE**. (samo za VP-D395i)
2. Pritisnite gumb **MODE** in nastavite način **Player** (▶).
3. Vstavite posneto kaseto in pritisnite gumb **MENU**.
4. Premaknite **krmilno paličico** (▲ / ▼) gor ali dol, izberite "**Tape**", nato pa pritisnite **krmilno paličico** ali pa jo premaknite desno (▶).
5. Premaknite **krmilno paličico** (▲ / ▼) gor ali dol, izberite "**Audio Effect**", nato pa pritisnite **krmilno paličico**.
6. Premaknite **krmilno paličico** (▲ / ▼) gor ali dol, izberite avdio učinek, nato pa pritisnite **krmilno paličico**.
  - "**Off**": onemogoči funkcijo.
  - "**Voice**": poudari človeški glas.
  - "**Music**": poudari glasbo tako, da izboljša nizke in visoke tone.
  - "**Wide**": Ojača stereo učinek tako, da poudari levi in desni zvok.
  - "**Echo**": Ustvari učinek odmeva.
7. Za izhod pritisnite gumb **MENU**.



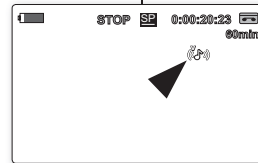
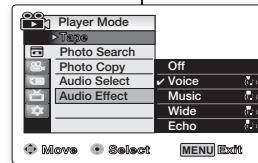
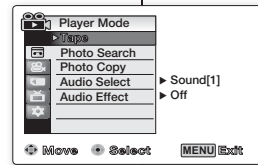





- Za boljše zvočne učinke priporočamo priklop na stereo naprave (TV, zvočniki).
- Funkcija avdio učinka ni na voljo prek povezave DV.



## branchements

### RÉGLAGE DE L'ENTRÉE/SORTIE AV (ENT/SOR AV) (VP-D391i/D392i/D395i UNIQUEMENT)

- La fonction Ent/Sor AV n'apparaît qu'en mode **Player**. ➔ page 18
- Elle permet d'enregistrer des signaux à partir d'une source externe et de l'afficher sur l'écran LCD. De la même façon, vous pouvez envoyer une vidéo ou une image vers des périphériques externes à des fins d'enregistrement ou de lecture.

1. Réglez l'interrupteur de **sélection** sur **TAPE**. (VP-D395i uniquement)
2. Appuyez sur le bouton **MODE** pour sélectionner le mode **Player** (  ).
3. Appuyez sur le bouton **MENU**.
  - La liste des menus apparaît.
4. Déplacez le **pavé** (  /  ) vers le haut ou le bas pour sélectionner "**Record**(Enregistrement)", puis appuyez sur le **pavé** ou déplacez le **pavé** (  ) vers la droite.
5. Déplacez le **pavé** (  /  ) vers le haut ou le bas pour sélectionner "**AV In/Out**(Ent/Sor AV)", puis appuyez sur le **pavé**.
6. Déplacez le **pavé** (  /  ) vers le haut ou le bas pour sélectionner "**Out**(Sortie)" ou "**In**(Entrée)", puis appuyez sur le **pavé**.
  - "**Out**(Sortie)" : sélectionnez cette option lorsque vous copiez ou lisez le contenu de ce caméscope sur un appareil externe.
  - "**In**(Entrée)" : sélectionnez cette option lorsque vous enregistrez le contenu d'un appareil externe sur le caméscope.
7. Pour sortir de la liste, appuyez sur le bouton **MENU**.









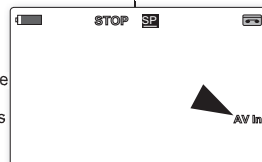
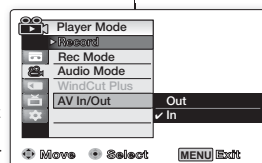
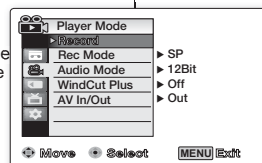

- Lorsque vous enregistrez des images depuis un magnétoscope, la lecture doit se faire à vitesse normale, faute de quoi une image grise s'affiche sur le caméscope.
- Si la fonction "**AV In/Out**(Ent/Sor AV)" est réglée sur "**In**(Entrée)", la fonction Coupe Vent n'est pas disponible.

## povezava

### NASTAVITEV VHODA/IZHODA AV (AV IN/OUT) (SAMO ZA VP-D391i/D392i/D395i)



- Fonction "**AV In/Out**" deluje samo v načinu **Player**. ➔ stran 18
- Nastavitev funkcije "**AV In/Out**" omogoča snemanje signalov iz zunanjih virov in prikaz na zaslonu LCD. Prav tako lahko pošljete video ali sliko zunanji napravi za snemanje ali predvajanje.

1. Stikalo za **izbiranje** nastavite na **TAPE**. (samo za VP-D395i)
2. Pritisnite gumb **MODE** in nastavite način **Player** (  ).
3. Pritisnite gumb **MENU**.
  - Prikazan bo seznam menija.
4. Premaknite **krmilno paličico** (  /  ) gor ali dol, izberite "**Record**", nato pa pritisnite **krmilno paličico** ali pa jo premaknite desno (  ).
5. Premaknite **krmilno paličico** (  /  ) gor ali dol, izberite "**AV In/Out**", nato pa pritisnite **krmilno paličico**.
6. Premaknite **krmilno paličico** (  /  ) gor ali dol, izberite "**In**" ali "**Out**", nato pa pritisnite **krmilno paličico**.
  - "**Out**": to možnost izberite, ko kopirate ali predvajate vsebino kamorderja na zunanji napravi.
  - "**In**": to možnost izberite, ko snemate vsebino, ki je na zunanji napravi, na kamkorder.
7. Za izhod pritisnite gumb **MENU**.



- Ko snemate slike z videorekorderja, mora predvajanje potekati pri običajni hitrosti, drugače bo na kamkorderju prikazan samo siv zaslon.
- Če je funkcija "**AV In/Out**" nastavljena na "**In**", funkcija "Windcut plus" ni na voljo.



## LECTURE D'UNE CASSETTE SUR UN ÉCRAN DE TÉLÉVISION

- La fonction de lecture n'apparaît qu'en mode **Player**. ➔ page 18
- Pour qu'une cassette puisse être lue, le téléviseur doit être conforme à la norme PAL. ➔ page 102
- Nous vous recommandons d'utiliser l'adaptateur secteur AC pour brancher votre caméscope sur le secteur.

### Connexion à un téléviseur avec entrée audio/vidéo

1. Reliez le caméscope au téléviseur à l'aide du câble Audio/Vidéo.

- Prise jaune : vidéo
- Prise blanche : audio (G) - mono
- Prise rouge : audio (G)
- Pour un branchement sur un téléviseur mono, branchez la prise jaune (vidéo) sur l'entrée vidéo du téléviseur et la prise blanche (audio G) sur l'entrée audio du téléviseur.

2. Réglez l'interrupteur de sélection sur **TAPE**. (VP-D395i uniquement)

3. Appuyez sur le bouton **MODE** pour sélectionner le mode **Player** (  ).

4. Mettez le téléviseur en marche et réglez le sélecteur TV/VIDÉO du téléviseur sur Vidéo

- Reportez-vous au manuel d'utilisation du téléviseur.

5. Lancez la lecture de la cassette. ➔ page 70



Si vous connectez le câble à la prise AV, le haut-parleur du caméscope n'émettra aucun son.

## PREDVAJANJE KASETE NA TELEVIZORJU

- Funkcija predvajanja deluje samo v načinu **Player**. ➔ stran 18
- Za predvajanje kasete mora biti televizor združljiv s standardom PAL. ➔ stran 102
- Priporočamo, da uporabite pretvornik izmenične napetosti kot vir napajanja za kamkorder.

### Povezava s televizorjem, ki ima avdio-vidео vtičnice

1. Priključite kamkorder na televizor z avdio-vidео kablom.

- Rumeni priključek: video
- Beli priključek: avdio (levi) – mono
- Rdeči priključek: avdio (desni)
- Če ima televizor samo mono avdio vhod, vstavite beli priključek (levi avdio) v avdio vhod in rumeni priključek (video) v video vhod na televizorju.

2. Stikalo za **izbiranje** nastavitve na **TAPE**. (samo za VP-D395i)

3. Pritisnite gumb **MODE** in nastavite način **Player** (  ).

4. Vključite televizor in nastavite izbirnik TV/VIDEO na televizorju na video.

- Glejte uporabniški priročnik televizorja.

5. Predvajajte kaseto. ➔ stran 70



Če priključite kabel na vtičnico AV, ne boste slišali zvoka iz vgrajenega zvočnika.

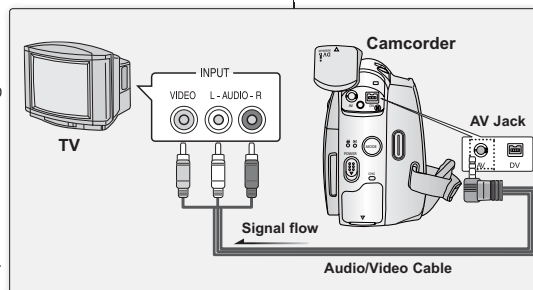

## branchements

### Connexion à un téléviseur sans entrée audio/vidéo

- Vous pouvez connecter votre caméscope à un téléviseur via un magnétoscope.
- Reliez le caméscope au magnétoscope à l'aide du câble Audio/Vidéo.
    - Prise jaune : vidéo
    - Prise blanche : audio (G) - mono
    - Prise rouge : audio (G)
  - Raccordez un téléviseur au magnétoscope.
  - Réglez l'interrupteur de **sélection** sur **TAPE**. (VP-D395i uniquement).
  - Appuyez sur le bouton **MODE** pour sélectionner le mode **Player** (▶).
  - Allumez le téléviseur et le magnétoscope.
    - Réglez le sélecteur d'entrée du magnétoscope sur Ligne.
    - Sélectionnez le canal réservé aux magnétoscopes sur le téléviseur.
  - Lancez la lecture de la cassette.

### Lecture de la cassette

- Mettez les appareils sous tension.
- Insérez la cassette que vous souhaitez lire.
- Réglez l'interrupteur de **sélection** sur **TAPE**. (VP-D395i uniquement).
- Appuyez sur le bouton **MODE** pour sélectionner le mode **Player** (▶).
- Déplacez le **pavé** (◀/▶) vers la gauche ou la droite, recherchez le premier point que vous voulez lire.
- Appuyez sur le **pavé**.
  - Les images que vous avez enregistrées apparaissent sur l'écran de votre téléviseur au bout de quelques secondes.
  - Lorsqu'une cassette arrive en fin de bande pendant la lecture, elle se rembobine automatiquement.
- Pour arrêter l'action en cours, déplacez le **pavé** (▼) vers le bas.



- Le mode de lecture (SP/LP) est sélectionné automatiquement.
- Si seule l'entrée audio mono est disponible sur votre téléviseur, utilisez la prise blanche du câble audio (audio G).

70\_ French

## povezava

### Povezava s televizorjem, ki nima avdio-video vtičnice

- Kamkorder lahko povežete na televizor prek videorekorderja.
- Priključite kamkorder na svoj videorekorder z avdio-video kablom.
    - Rumeni priključek: video
    - Beli priključek: avdio (levi) – mono
    - Rdeči priključek: avdio (desni)
  - Povežite televizor z videorekorderjem.
  - Stikalo za **izbiranje** nastavite na **TAPE**. (samo za VP-D395i)
  - Pritisnite gumb **MODE** in nastavite način **Player** (▶).
  - Vklopite televizor in videorekorder.
    - Nastavite vhodni izbirnik na videorekorderju na Line.
    - Izberite kanal na televizorju, ki je rezerviran za videorekorder.
  - Predvajajte kaseto.

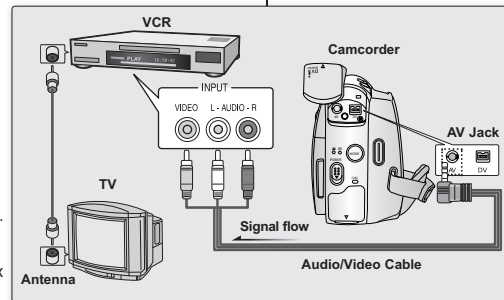

### Predvajanje kasete

- Priključite napravo na vir napajanja.
- Vstavite kaseto, ki jo želite predvajati.
- Stikalo za **izbiranje** nastavite na **TAPE**. (samo za VP-D395i)
- Pritisnite gumb **MODE** in nastavite način **Player** (▶).
- Premaknite **krmilno paličico** levo ali desno (◀/▶) in poiščite začetek posnetka, ki ga želite predvajati.
- Pritisnite **krmilno paličico**.
  - Po nekaj sekundah se bo posnetek prikazal na televizorju.
  - Če se kaseto med predvajanjem zvrsti do konca, se bo samodejno previla nazaj.
- Če želite zaustaviti predvajanje, **krmilno paličico** premaknite dol (▼).



- Način predvajanja (standardno/dolgo) je izbran samodejno.
- Če ima televizor samo mono avdio vhod, uporabite avdio kabel z belim priključkom (levi avdio).

Slovenian\_70

## COPIE D'UNE CASSETTE DE CAMÉSCOPE SUR UNE CASSETTE VIDÉO

- La fonction de copie ne peut être activée qu'en mode **Player**. ➔ page 18
  - Reliez le caméscope à un magnétoscope en utilisant la prise AV pour copier le contenu d'une cassette de caméscope sur une cassette vidéo.
  - Réglez le mode "**AV In/Out(Ent/Sor AV)**" sur "**Out(Sortie)**" avant de démarrer la copie sur un appareil externe. (VP-D391i/D392i/D395i uniquement) ➔ page 68
1. Insérez la cassette que vous souhaitez copier dans le caméscope.
  2. Réglez l'interrupteur de **sélection sur TAPE**. (VP-D395i uniquement).
  3. Appuyez sur le bouton **MODE** pour sélectionner le mode **Player** (  ).
  4. Insérez une nouvelle cassette vidéo dans votre magnétoscope.
  5. Reliez le caméscope au magnétoscope à l'aide du câble Audio/Vidéo.
    - Reliez le câble Audio/Vidéo à la prise d'entrée du magnétoscope.
    - Prise jaune : vidéo
    - Prise blanche : audio (G) - mono
    - Prise rouge : audio (G)
  6. Appuyez sur le bouton Record (Enregistrement) du magnétoscope pour démarrer l'enregistrement.
  7. Lisez la cassette sur votre caméscope. Reportez-vous à la page 70 pour voir comment lire une cassette.
    - Si vous ne souhaitez pas copier l'affichage à l'écran, réglez "**TV Display(Affichage TV)**" sur "**Off(Arrêt)**" dans le menu. ➔ page 33

### Une fois la copie terminée :

Arrêtez l'enregistrement sur votre magnétoscope, puis déplacez le **pavé** (▼) du caméscope vers le bas.





- Si vous utilisez le caméscope alors qu'il est connecté à un autre périphérique, veuillez à toujours le connecter à une prise murale à l'aide de l'adaptateur secteur AC.
- Ce caméscope permet également de copier des images vers d'autres supports de stockage externes.

71\_ French

## KOPIRANJE POSNETKA IZ KAMKORDERJA NA VIDEOKASETO

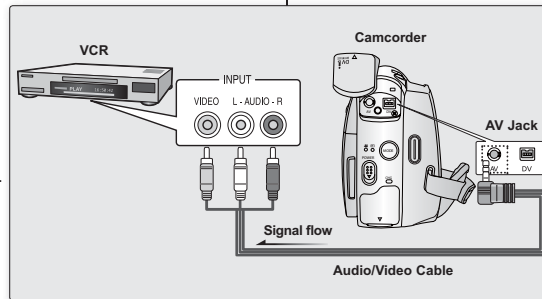
- Funkcija kopiranja deluje samo v načinu **Player**. ➔ stran 18
- Povežite kamkorder z videorekorderjem z uporabo vtičnice AV, če želite kopirati vsebino kasete v kamkorderju na kaseto v videorekorderju.
- Pred kopiranjem na zunanjo napravo nastavite "**AV In/Out**" na "**Out**" (samo za VP-D391i/D392i/D395i) ➔ stran 68



1. V kamkorder vstavite kaseto, ki jo želite kopirati.
2. Stikalo za **izbiranje** nastavite na **TAPE**. (samo za VP-D395i)
3. Pritisnite gumb **MODE** in nastavite način **Player** (  ).
4. Vstavite novo videokaseto v videorekorder.
5. Priključite kamkorder na svoj videorekorder z avdio-video kablom.
  - Priključite avdio-video kabel na vhodno vtičnico vašega videorekorderja.

- Rumeni priključek: video
- Beli priključek: avdio (levi) – mono
- Rdeči priključek: avdio (desni)

6. Na videorekorderju pritisnite gumb za snemanje.
7. Predvajajte kaseto na svojem kamkorderju. Prosimo, glejte stran 70 za navodila za predvajanje kaset.
  - Če ne želite uporabljati kopiranja prikaza na zaslonu, nastavite meni "**TV Display**" na "**Off**". ➔ stran 33

### Ko je kopiranje zaključeno:

Zaustavite snemanje na videorekorderju, nato **krmilno paličico** na kamkorderju premaknite dol (▼).





- Če kamkorder deluje, ko je priključen na drugo napravo, ga vedno napajajte iz omrežne vtičnice prek pretvornika izmenične napetosti.
- S kamkorderjem lahko kopirate fotografije na drug zunanji medij za shranjevanje.

Slovenian\_71

## branchements

### UTILISATION DE LA FONCTION VOICE+

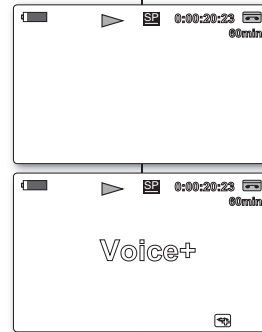

- La fonction Voice+ n'apparaît qu'en mode **Player**. ➔ page 18
  - Lorsque vous souhaitez lire ou enregistrer un film enregistré sur un autre périphérique AV, vous pouvez transférer les données sonores provenant du microphone interne du caméscope au lieu des signaux audio de la cassette préenregistrée.
1. Branchez le câble Audio/Vidéo fourni sur la prise AV du caméscope.
  2. Branchez l'autre extrémité du câble sur l'enregistreur DVD/magnétoscope/téléviseur en respectant les couleurs des bornes.
  3. Réglez l'interrupteur de **sélection** sur **TAPE**. (VP-D395i uniquement).
  4. Appuyez sur le bouton **MODE** pour sélectionner le mode **Player** (  ).
  5. Insérez la cassette que vous souhaitez lire dans le caméscope.
  6. Appuyez sur le bouton **Début/fin d'enregistrement** au point de votre choix pendant la lecture.
    - Le témoin Voice+ (  ) s'affiche à l'écran et "VOICE+" clignote quelques instants à l'écran.
    - Le son provenant du microphone interne est transmis au périphérique AV connecté au lieu du son préenregistré sur la cassette.
  7. Pour annuler la fonction, appuyez à nouveau sur le bouton **Début/fin d'enregistrement**.
    - La fonction VOICE+ n'est disponible que lorsque le câble Audio/Vidéo est connecté. Si un autre câble est branché (câble DV ou USB (VP-D395i uniquement)), il est possible que la fonction Voice+ ne fonctionne pas correctement.
    - Si vous déplacez le **pavé** (  ) lors de l'utilisation de la fonction Voice+, cette dernière est désactivée.
    - Pendant le traitement Voice+, les fonctions des boutons **MENU** et **PHOTO** ne fonctionnent pas.
    - La fonction VOICE+ n'affecte aucunement la bande son originale de la cassette enregistrée.
    - La fonction Voice+ permet de transférer le son du microphone interne du caméscope vers le périphérique AV connecté. Veillez donc à bien dégager le microphone.
    - Réglez le volume sonore sur le périphérique externe connecté (téléviseur, etc.).
    - Une réaction acoustique peut se produire à proximité d'un haut-parleur de périphérique externe ; veillez donc à maintenir une certaine distance entre le caméscope et le périphérique externe.
    - Avant de procéder au branchement, assurez-vous que le volume du périphérique externe est éteint. Dans le cas contraire, les haut-parleurs du périphérique externe risquent d'émettre un bruit extrêmement fort.



72\_French

## povezava

### UPORABA FUNKCIJE VOICE+

- Funkcija "Voice+" deluje samo v načinu **Player**. ➔ stran 18
  - Ko želite na drugi napravi AV predvajati ali posneti film, ki je bil posnet na kaseto, lahko prenesete zvok glasu, ki prihaja iz vgrajenega mikrofona vašega kamkorderja, namesto avdio signalov na predhodno posneti kaseti.
1. Priključite priloženi avdio-video kabel v vtičnico AV kamkorderja.
  2. Priključite drugi konec kabla na videorekorder/DVD-zapisovalnik/TV tako, da ga priključite na vhode enake barve.
  3. Stikalo za **izbiranje** nastavite na **TAPE**. (samo za VP-D395i)
  4. Pritisnite gumb **MODE** in nastavite način **Player** (  ).
  5. V kamkorder vstavite kaseto, ki jo želite predvajati.
  6. Pritisnite gumb za **začetek/konec snemanja**.
    - Indikator Voice+ (  ) se prikaže na zaslonu in napis "VOICE+" bo nekaj časa utripal na zaslonu.
  7. Za zaustavitev snemanja znova pritisnite gumb za **začetek/konec snemanja**.

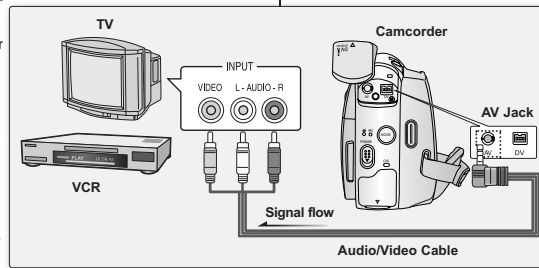

- Zvok, ki prihaja iz vgrajenega mikrofona, bo prenesen na priključeno napravo AV, namesto predhodno posnetega zvoka na kaseti.



- Funkcija "Voice+" je na voljo samo, ko je priključen avdio-video kabel. Funkcija "VOICE+" mogoče ne bo delovala pravilno z drugimi kablji (z DV ali USB-kablom (samo za VP-D395i)).
- Če med delovanjem funkcije "Voice+" premaknete **krmilno palčico**, bo funkcija izključena.
- Med delovanjem funkcije "Voice+" gumba **MENU** in **PHOTO** ne delujeta.
- Funkcija "Voice+" ne vpliva na izvorni zvok, ki je posnet na kaseti.
- Med uporabo funkcije "Voice+" se zvok prenese iz vgrajenega mikrofona na kamkorderju na priključeno napravo AV. Zato poskrbite, da mikrofoni ne bodo blokirani.
- Glasnost nastavite na priključeni zunanji napravi. (TV itd.)
- Blizu zvočnika zunanje naprave lahko pride do piskanja, zato vas prosimo, da postavite kamkorder čim dlje od zunanje naprave.
- Preden napravo priključite, se prepričajte, da je zvok na zunanji napravi utišán. Če to pozabite, lahko pride do piskanja na zvočnikih zunanje naprave.

Slovenian\_72

## ENREGISTREMENT (COPIE) D'UN PROGRAMME TV OU D'UNE CASSETTE VIDÉO SUR UNE CASSETTE DE CAMÉSCOPE (VP-D391i/D392i/D395i UNIQUEMENT)

- La fonction d'enregistrement (de copie) n'apparaît qu'en mode **Player**. ➔ page 18
- Connectez le caméscope au magnétoscope ou au téléviseur à l'aide d'une prise AV pour enregistrer un programme TV ou copier une cassette vidéo sur une cassette de caméscope.
- Réglez la fonction "AV In/Out(Ent/Sor AV)" sur "In(Entrée)" avant de démarrer l'enregistrement (la copie). ➔ page 68

### Enregistrement (copie) sur une cassette de caméscope

1. Préparez le téléviseur ou le magnétoscope.
2. Reliez le caméscope au téléviseur ou au magnétoscope à l'aide du câble Audio/Vidéo.
  - Reliez le câble Audio/Vidéo à la prise de sortie du magnétoscope ou du téléviseur.
  - Prise jaune : vidéo
  - Prise blanche : audio (G) – mono
  - Prise rouge : audio (G)
3. Insérez une cassette vierge dans le magnétoscope.

### Pour enregistrer à partir d'un magnétoscope

4. Insérez la cassette vidéo que vous voulez lire dans le magnétoscope.
  - Suspendez la lecture au point de départ.
5. Démarrez la copie en appuyant sur le bouton **Début/fin d'enregistrement** de votre caméscope.
6. Appuyez sur le bouton Lecture du magnétoscope pour lire la cassette.

### Pour enregistrer à partir d'un téléviseur

4. Sélectionnez la chaîne à partir de laquelle vous souhaitez enregistrer.
5. Démarrez l'enregistrement en appuyant sur le bouton **Début/fin d'enregistrement** de votre caméscope.

### Une fois l'enregistrement (la copie) terminé :

Déplacez le **pavé** (▼) du caméscope pour arrêter l'enregistrement (la copie).



- Si vous utilisez le caméscope alors qu'il est connecté à un autre périphérique, veillez à toujours le connecter à une prise murale à l'aide de l'adaptateur secteur AC.
- Le contenu enregistré peut être lu de la même manière que les images enregistrées sur ce caméscope.
- Les cassettes vidéo protégées (ex. : Macrovision) et les signaux TV instables ne peuvent être enregistrés sur ce caméscope.

73\_French

## SNEMANJE (KOPIRANJE) TV-PROGRAMA ALI VIDEOKASETE NA KASETO KAMKORDERJA (SAMO ZA VP-D391i/D392i/D395i)

- Funkcija snemanja (kopiranja) deluje samo v načinu **Player**. ➔ stran 18
- Povežite kamkorder z videorekorderjem z uporabo vtičnice AV, če želite snemati televizijsko oddajo ali kopirati vsebino kasete v kamkorderju na kaseto v videorekorderju.
- Pred snemanjem (kopiranjem) nastavite "AV In/Out" na "In". ➔ stran 68

### Snemanje (kopiranje) na kaseto kamkorderja

1. Pripravite televizor in videorekorder.
2. Priključite kamkorder na svoj videorekorder ali televizor z avdio-vidео kablom.
  - Priključite avdio-vidео kabel na izhodno vtičnico svojega videorekorderja ali televizorja.
  - Rumeni priključek: video
  - Beli priključek: avdio (levi) – mono
  - Rdeči priključek: avdio (desni)
3. Vstavite prazno kaseto v kamkorder.

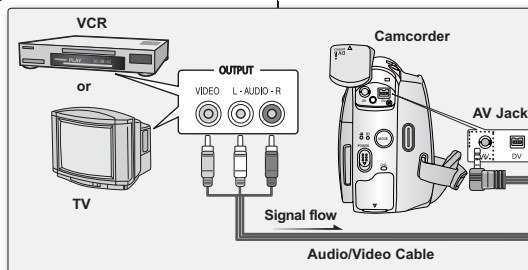

### Snemanje z videorekorderja

4. V videorekorder vstavite videokaseto, ki jo želite predvajati.
  - Posnetek začasno ustavite na začetni točki predvajanja.
5. Začnite kopirati s pritiskom na gumb za **začetek/konec snemanja** na kamkorderju.
6. Na svojem videorekorderju pritisnite gumb za predvajanje kasete.

### Snemanje s televizorja

4. Izberite TV-kanal, ki ga želite posneti.
5. Začnite snemati s pritiskom na gumb za **začetek/konec snemanja** na kamkorderju.

### Ko je snemanje (kopiranje) končano:

Če želite zaustaviti snemanje (kopiranje), premaknite krmilno palčico na kamkorderju dol (▼).



- Če kamkorder deluje, ko je priključen na drugo napravo, ga vedno napajajte iz omrežne vtičnice prek pretvornika izmenične napetosti.
- Posneto vsebino lahko predvajate na enak način, kot predvajate sliko, ki je bila posneta na kamkorderju.
- Kaset, ki so zaščitene pred kopiranjem, na primer z zaščito Macrovision, ali nestabilnega TV-signalna ni mogoče posneti na tem kamkorderju.

Slovenian\_73

## mode Appareil photo numérique (VP-D395i uniquement)

### UTILISATION D'UNE CARTE MÉMOIRE (CARTE MÉMOIRE UTILISABLE) (NON FOURNIE)

- Ce caméscope est compatible avec les cartes mémoires SD et MMC (MultiMedia Cards). Certaines cartes ne sont pas compatibles selon la marque ou le type de carte.
- La carte mémoire enregistre et classe les images enregistrées par le caméscope.
- Avant d'insérer ou d'éjecter la carte mémoire, éteignez le caméscope Mini-DV.

#### Fonctions de la carte mémoire

- Enregistrement/affichage d'images.
- Protection des images des suppressions accidentelles. (hormis la carte MMC).
- La carte MMC ne dispose d'aucune languette de protection. Lorsque vous utilisez une carte MMC, veillez à ne pas modifier ou supprimer des données par erreur.
- Suppression des images stockées sur la carte mémoire.
- Marquage des photos à l'aide de paramètres d'impression.
- Formatage des cartes mémoire.

#### Insertion d'une carte mémoire

1. Ouvrez le compartiment à carte mémoire.
2. Insérez la carte mémoire dans son compartiment jusqu'à ce que vous entendiez un léger déclic.
3. Fermez le compartiment à carte mémoire.

#### Éjection d'une carte mémoire

1. Ouvrez le compartiment à carte mémoire.
2. Poussez légèrement la carte mémoire vers l'intérieur jusqu'à ce qu'elle s'éjecte.
3. Sortez la carte mémoire de son compartiment, puis fermez ce dernier.

\* 1 Go = 1 000 000 000 octets ; la capacité de formatage actuelle peut être inférieure car le micrologiciel intégré utilise une partie de la mémoire.

74\_French

## način digitalnega fotoaparata (samo za VP-D395i)

### UPORABA POMNILNIŠKE KARTICE (NI PRILOŽENA)

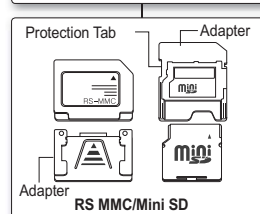
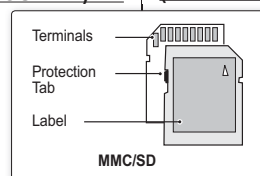

\*RS MMC or Mini SD should be inserted by using an Adapter (not supplied)

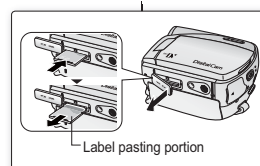

- Kamkorder lahko uporablja pomnilniške kartice SD in MMC (Multi Media Cards). Glede na proizvajalca in vrsto kartice nekatere kartice niso združljive s kamkorderjem.
- Pomnilniška kartica shranjuje in ureja slike, posnete s kamkorderjem.
- Preden vstavite ali odstranite pomnilniško kartico, izklopite miniDV-kamkorder.

#### Funkcije pomnilniške kartice

- Snemanje/ogled slik
- Zaščita slik pred neželenim izbrisom (izjema so kartice MMC)
- Kartica MMC nima zaščitnega jezička. Ko boste uporabljali kartico MMC, bodite pozorni, da po pomoti ne spremenite ali izbršete podatkov.
- Brisanje slik, shranjenih na pomnilniški kartici
- Označevanje fotografij z informacijami za tiskanje
- Formatiranje pomnilniških kartic

#### Vstavljanje pomnilniške kartice

1. Odprite pokrov reže za pomnilniško kartico.
2. Pomnilniško kartico vstavite v režo, da zaskoči.
3. Zaprite pokrov reže za pomnilniško kartico.

#### Izmet pomnilniške kartice

1. Odprite pokrov reže za pomnilniško kartico.
2. Narahlo pritisnite pomnilniško kartico, da izskoči.
3. Izvlecite pomnilniško kartico in zaprite pokrov prostora za pomnilniško kartico.

\* 1 GB = 1.000.000.000 bajtov; dejanska formatirana kapaciteta je lahko manjša, ker vgrajena programska oprema uporablja del pomnilnika.

Slovenian\_74



- N'exercez pas de pression excessive lorsque vous insérez ou retirez la carte mémoire.
- N'éteignez pas l'appareil lorsque vous êtes en train d'enregistrer, de charger, d'effacer des photos ou de formater la carte mémoire.
- Éteignez l'appareil avant d'insérer ou d'éjecter la carte mémoire. Dans le cas contraire, vous risqueriez de perdre ces données.
- Ne laissez pas la carte mémoire à proximité d'un appareil générant un champ électromagnétique puissant.
- Évitez tout contact entre des pièces métalliques et les broches de la carte mémoire.
- Ne pliez pas la carte mémoire, ne la jetez pas ou ne lui appliquez pas de choc violent.
- Une fois la carte mémoire sortie du caméscope, conservez-la dans un étui de protection afin d'éviter les décharges statiques.
- Une mauvaise utilisation, l'électricité statique, un bruit électrique ou une réparation peuvent entraîner la perte ou la modification des informations stockées sur la carte. Enregistrez les photos importantes sur des supports distincts. Samsung ne saurait être tenu responsable en cas de pertes de données dues à une utilisation non conforme.
- La carte mémoire RS-MMC ou Mini SD doit être insérée à l'aide d'un adaptateur (non fourni).
- Le mode 16:9 n'est pas pris en charge en modes **M.Cam** ou **M.Player**. Le grand écran n'est disponible que dans un format 4:3.
- Ce caméscope prend en charge les cartes mémoire SD/MMC d'une capacité maximale de 2 Go. Il est possible que les cartes SD/MMC supérieures à 2 Go ne permettent pas un enregistrement et une lecture corrects.

#### ORGANISATION DES DOSSIERS ET FICHIERS SUR LA CARTE MÉMOIRE

- L'organisation des dossiers et fichiers sur la carte mémoire est la suivante :
- Ne modifiez ni ne supprimez de manière arbitraire le nom de dossier ou de fichier. Il pourrait devenir illisible.
- La désignation des fichiers suit la convention DCF (règle de conception pour le système de fichiers d'appareils photo).

##### Fichier de configuration d'image 1

Les données des fichiers de photo (DPOF, par exemple) sont stockées dans ce type de fichier.

##### Fichier d'image vidéo 2

Le nom des images vidéo suit le schéma suivant : SMOV\_####.AVI. Le numéro de fichier augmente automatiquement lorsqu'un nouveau fichier vidéo est créé. Dès que le nombre de fichiers atteint 99, un nouveau dossier est créé sous le nom 101SSMOV.

##### Fichier image 3

Comme pour les fichiers de film, le numéro de fichier augmente automatiquement d'une unité lorsqu'un nouveau fichier image est créé. Lorsque le nombre d'images est supérieur à 99, un nouveau dossier est créé. Un nouveau dossier stocke les fichiers à partir de DCAM\_0001.JPG. Le nom de dossier augmente dans l'ordre suivant : 100SSDVC → 101 SSDVC, etc.

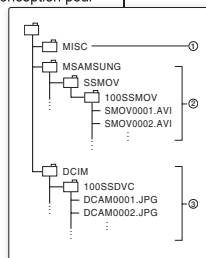

- Ne utilisez pas de force excessive lors de l'insertion ou de la retrait de la carte mémoire.
- Ne débranchez pas l'appareil lorsque vous êtes en train d'enregistrer, de charger, d'effacer des photos ou de formater la carte mémoire.
- Éteignez l'appareil avant d'insérer ou d'éjecter la carte mémoire. Dans le cas contraire, vous risqueriez de perdre ces données.
- Ne laissez pas la carte mémoire à proximité d'un appareil générant un champ électromagnétique puissant.
- Évitez tout contact entre des pièces métalliques et les broches de la carte mémoire.
- Ne pliez pas la carte mémoire, ne la jetez pas ou ne lui appliquez pas de choc violent.
- Une fois la carte mémoire sortie du caméscope, conservez-la dans un étui de protection afin d'éviter les décharges statiques.
- Une mauvaise utilisation, l'électricité statique, un bruit électrique ou une réparation peuvent entraîner la perte ou la modification des informations stockées sur la carte. Enregistrez les photos importantes sur des supports distincts. Samsung ne saurait être tenu responsable en cas de pertes de données dues à une utilisation non conforme.
- La carte mémoire RS-MMC ou Mini SD doit être insérée à l'aide d'un adaptateur (non fourni).
- Le mode 16:9 n'est pas pris en charge en modes **M.Cam** ou **M.Player**. Le grand écran n'est disponible que dans un format 4:3.
- Ce caméscope prend en charge les cartes mémoire SD/MMC d'une capacité maximale de 2 Go. Il est possible que les cartes SD/MMC supérieures à 2 Go ne permettent pas un enregistrement et une lecture corrects.

#### ZGRADBA MAP IN DATOTEK NA POMNILNIŠKI KARTICI

- Zgradba map in datotek vgrajenega pomnilnika ali pomnilnike kartice je, kot sledi.
- Ne spreminjajte ali odstranite map ali imen datotek po svoji želji. Obstaja možnost, da jih ne bo mogoče predvajati.
- Poimenovanje datotek sledi pravilom poimenovanja datotečnih sistemov za kamere

##### Datoteka nastavitve slike 1

V tej datoteki se shranjujejo podatki datotek fotografij, kot so DPOF.

##### Video datoteka 2

Imena video datotek so oblikovana na naslednji način: SMOV\_####.AVI. Številka datoteke se samodejno poveča, ko je ustvarjen nov video. Ko številka preseže 99, se ustvari nova mapa in se shrani kot 101SSMOV.

##### Datoteka fotografije 3

Kot pri datotekah videoposnetkov, se številka datoteke samodejno poveča, ko je ustvarjena nova fotografija. Ko številka datoteke preseže 99, se ustvari nova mapa. V novi mapi se datoteke shranjujejo, poimenovane od DCAM\_0001.JPG naprej. Ime mape narašča v zaporedju 100 SSDVC → 101 SSDVC itd.

# mode Appareil photo numérique (VP-D395i uniquement)

## Format d'image

### Photo

- Les images sont compressées au format JPEG (Joint Photographic Experts Group).
- L'extension de fichier est .JPG.
- La taille des images est de 800 x 600. ➡ page 78 (capture réalisée à partir d'une cassette 640 x 480)

### Vidéo

- Les images sont compressées au format MPEG4 (Moving Picture Experts Group).
- L'extension de fichier est .AVI.
- La taille des images est de 720 x 576. ➡ page 84



- Un même dossier peut contenir jusqu'à 99 fichiers. Au-delà de 99 fichiers, un nouveau dossier est créé.
- Vous pouvez modifier le nom d'un fichier ou d'un dossier contenu dans la carte mémoire à l'aide d'un ordinateur. Il se peut que ce caméscope ne reconnaisse pas les fichiers modifiés.

## Nombre d'images sur la carte mémoire

Taille photo	128 Mo	256 Mo	512 Mo	1 Go	2 Go
800x600	Env. 600	Env. 1200	Env. 2400	Env. 4830	Env. 9740



- Le nombre d'images pouvant être stockées sur une carte mémoire dépend de plusieurs éléments.
- La carte mémoire peut contenir jusqu'à 20 000 photos (JPEG).

## Durée d'enregistrement disponible sur la carte mémoire

Film	128 Mo	256 Mo	512 Mo	1 Go	2 Go
	Environ 8 mm	Environ 16 mm	Environ 32 mm	Environ 64 mm	Environ 120 mn

- Ces valeurs sont approximatives car les capacités d'enregistrement peuvent être affectées par des variables comme le sujet enregistré et le type de carte mémoire utilisé.



## DÉFINITION DU NUMÉRO DE FICHIER (NUMÉRO FICHIER)

- Le choix du numéro de fichier n'est possible qu'en mode **M. Cam**. ➔ page 18
- Les numéros de fichier sont attribués aux images dans l'ordre d'enregistrement lorsqu'elles sont stockées sur la carte mémoire.
- Les numéros de fichier peuvent être définis comme suit :
  - **"Series(Séries)"** : lorsque des fichiers existent déjà, la nouvelle image prendra le numéro qui suit celui attribué au dernier fichier.
  - **"Reset(Réinit)"** : lorsque aucun fichier n'est enregistré sur la carte mémoire, la numérotation des fichiers démarre à 0001.

- Réglez l'interrupteur de **sélection** sur **CARD**.
- Appuyez sur le bouton **MODE** pour sélectionner le mode **Camera(Cam)** (  ).
- Appuyez sur le bouton **MENU**.
  - La liste des menus apparaît.
- Déplacez le **pavé (▲/▼)** vers le haut ou le bas pour sélectionner **"Memory(Mémoire)"**, puis appuyez sur le **pavé**.
- Déplacez le **pavé (▲/▼)** vers le haut ou le bas pour sélectionner **"File No.(Numéro Fichier)"**, puis appuyez sur le **pavé**.
- Déplacez le **pavé (▲/▼)** vers le haut ou le bas pour sélectionner l'option voulue ("**Series(Séries)**" ou "**Reset(Réinit)**"), puis appuyez sur le **pavé**.
- Pour sortir de la liste, appuyez sur le bouton **MENU**.

 Lorsque vous réglez **"File No.(Numéro Fichier)"** sur **"Series(Séries)"**, chaque fichier se voit attribuer un numéro différent afin d'éviter la duplication des noms de fichier. Cela est pratique lorsque vous souhaitez gérer vos fichiers sur ordinateur.

## DOLOČANJE ŠTEVILKE DATOTEKE (FILE NO.)

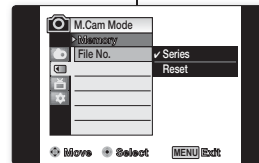
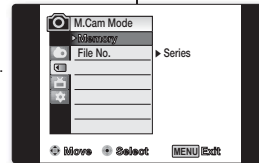
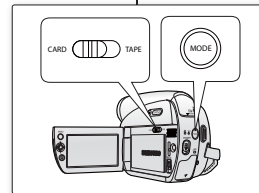

- Določanje številke datoteke deluje samo v načinu **M. Cam**. ➔ stran 18
- Datoteke so oštevilčene v vrstnem redu, v katerem so bile posnete, ko ste jih shranili na pomnilniško kartico.
- Številke datotek lahko določite na dva načina:
  - **"Series"**: Če so na kartici že slike, bo nova slika oštevilčena z naslednjo številko zaporedja.
  - **"Reset"**: Če na pomnilniški kartici ni datotek, se bo številčenje začelo z 0001.

- Stikalo za **izbiranje** nastavitve na **CARD**.
- Pritisnite gumb **MODE** in nastavite način **Camera** (  ).
- Pritisnite gumb **MENU**.
  - Prikazan bo seznam menija.
- Premaknite **krmilno paličico (▲/▼)** gor ali dol, izberite **"Memory"**, nato pa pritisnite **krmilno paličico**.
- Premaknite **krmilno paličico (▲/▼)** gor ali dol, izberite **"File No."**, nato pa pritisnite **krmilno paličico**.
- Premaknite **krmilno paličico (▲/▼)** gor ali dol, izberite **"Series"** ali **"Reset"**, nato pa pritisnite **krmilno paličico**.
- Za izhod pritisnite gumb **MENU**.

 Če v nastavitvi **"File No."** izberete možnost **"Series"**, je vsaki datoteki določena drugačna številka, da se imena datotek ne bi ponavljala. To bo zelo uporabno, ko boste datoteke urejali z osebnim računalnikom.

## mode Appareil photo numérique (VP-D395i uniquement)

### ENREGISTREMENT D'UNE IMAGE (JPEG) SUR LA CARTE MÉMOIRE

- Vous pouvez prendre des photos en mode **M.Cam** et enregistrer ces images sur la carte mémoire. ➔ page 18
- Vous pouvez prendre des photos à l'aide de la télécommande.

1. Réglez l'interrupteur de **sélection** sur **CARD**.
2. Appuyez sur le bouton **MODE** pour sélectionner le mode **Camera(Cam)** (  ).

3. Après avoir cadré l'objet que vous souhaitez enregistrer, appuyez complètement sur le bouton **PHOTO** pour prendre la photo.
  - L'image est enregistrée sur la carte mémoire en quelques secondes.
  - Vous ne pouvez pas prendre une autre image pendant ce laps de temps.
  - Le son de l'obturateur se fait entendre. Dès que le témoin "  ►►► " disparaît, la photo est enregistrée.





- Le format d'enregistrement des photos est plus élevé que le format d'affichage sur l'écran LCD.
- Les photos sont enregistrées sur la carte mémoire au format 800 x 600.
- Le nombre de photos pouvant être stockées dépend de la qualité de l'image.
- La carte mémoire peut contenir jusqu'à 20 000 photos (au format JPEG).
- Les photos que vous prenez sont enregistrées au format JPEG sur la carte mémoire.
- Le mode 16:9 n'est pas pris en charge en modes M.Cam ou M.Player. Le grand écran n'est disponible que dans un format 4:3.
- Il n'est pas possible d'enregistrer du son avec une photo sur la carte mémoire.
- N'utilisez pas l'interrupteur **POWER** et ne retirez pas la carte mémoire tandis que vous enregistrez des photos. Cela pourrait endommager la carte.

78\_ French

## naèin digitalnega fotoaparata (samo za VP-D395i)

### FOTOGRAFIRANJE (FORMAT JPEG) NA POMNILNIŠKO KARTICO

- V načinu **M.Cam** lahko fotografirate in shranjujete slike na pomnilniško kartico. ➔ stran 18
- Fotografirate lahko z daljinskim upravljalnikom.

1. Stikalo za **izbiranje** nastavite na **CARD**.
2. Pritisnite gumb **MODE** in nastavite naèin **Camera** (  ).
3. Ko izberete predmet, ki ga èelite fotografirati, za slikanje pritisnite gumb **PHOTO**.
  - Slika je posneta in shranjena na pomnilniško kartico v nekaj sekundah.
  - Znotraj tega intervala ni mogoèe ponovno fotografirati.
  - Zasliši se zvok zaklopa. Ko se prikaže indikator "  ►►► ", je fotografija posneta.



- Fotografije so shranjene v širši obliki, kot je prikazana na zaslonu LCD.
- Fotografije so shranjene na pomnilniško kartico v formatu 800 x 600.
- Število fotografij, ki jih lahko shranite, je odvisno od kakovosti slike.
- Na pomnilniško kartico lahko shranite do 20.000 fotografij (JPEG).
- Fotografije, ki ste jih posneli, so na pomnilniški kartici shranjene v formatu JPEG.
- V načinu M.Cam ali M.Player širokozasijski naèin 16 : 9 ni podprt. Širokozasijski naèin se prikaže samo v razmerju širina/visina 4 : 3.
- Na pomnilniško kartico zvok ne bo posnet skupaj s fotografijo.
- Ne uporabljajte stikala **POWER** ali odstranjujte pomnilniške kartice med shranjevanjem. To lahko poškoduje pomnilniško kartico.

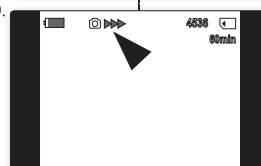
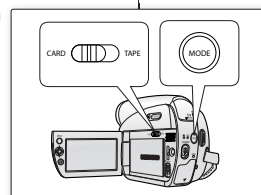

Slovenian\_78



## VISUALISATION DE PHOTOS (JPEG)

- Cette fonction ne peut être activée qu'en mode **M.Player**.  
➔ page 18  
Vous pouvez lire et visualiser les photos enregistrées sur la carte mémoire.
  - Assurez-vous que **Sél.Mémoire** est réglé sur **Photo** dans le menu. ➔ page 86
1. Réglez l'interrupteur de **sélection** sur **CARD**.
  2. Appuyez sur le bouton **MODE** pour sélectionner le mode **Player** (  ).
    - La dernière image enregistrée apparaît. S'il n'existe aucune image sur la carte mémoire, le message "**No image!** (**Pas d'image!**)" s'affiche.

### Pour visualiser une seule image

Déplacez le **pavé** (  /  ) vers la gauche ou la droite pour rechercher la photo de votre choix.

- Pour visualiser l'image suivante : Déplacez le **pavé** (  ) vers la droite.
- Pour visualiser l'image précédente : Déplacez le **pavé** (  ) vers la gauche.
- Appuyez sur le **pavé** (  /  ) et maintenez le bouton orienté vers la droite ou vers la gauche enfoncé pour balayer rapidement une photo.

### Pour visualiser un diaporama







Appuyez sur le **pavé**.

- Le message "**Slide(Diapo.)**" s'affiche. Le diaporama commence à partir de l'image actuellement affichée.
- Toutes les images défilent consécutivement par intervalle de 2 à 3 secondes.

Pour arrêter le diaporama, appuyez à nouveau sur le **pavé**.

### Pour visualiser l'affichage multiple

Si vous déplacez le **pavé** (  ) (  ) vers le bas, le message "**Please wait..(Veuillez attendre)**" s'affiche et 6 photos apparaissent à l'écran au bout de quelques secondes.

- Pour afficher les six images précédentes, appuyez sur le **pavé** (  ) pendant environ 3 secondes.
  - Pour afficher les six images suivantes, appuyez sur le **pavé** (  ) pendant environ 3 secondes.
  - Déplacez le **pavé** (  /  /  /  ) pour rechercher la photo de votre choix.
- Pour revenir à un mode d'affichage à photo unique, appuyez à nouveau sur le **pavé**.
- L'image sélectionnée s'affiche en mode plein écran.

 Toute image de grande taille prise par un autre appareil sera affichée au format vignette.



79\_ French

## OGLED FOTOGRAFIJ (JPEG)

- Funkcija deluje samo v načinu **M.Player**. ➔ stran 18  
Lahko si ogledate fotografije, ki so posnete na pomnilniški kartici.
  - Prepričajte se, da je **M.Play Select** v meniju nastavljen na **Photo**. ➔ stran 86
1. Stikalo za **izbiranje** nastavite na **CARD**.
  2. Pritisnite gumb **MODE** in nastavite na **Player** (  ).
    - Na zaslonu se prikaže slika, ki je bila posneta zadnja. Če na pomnilniški kartici ni slik, se prikaže napis "**No image!**".

### Ogled ene slike

Krmilno paličico (  /  ) premaknite levo ali desno in poiščite zeleno fotografijo.

- Za ogled naslednje slike premaknite **krmilno paličico** (  ) v desno.
- Za ogled prejšnje slike premaknite **krmilno paličico** (  ) v levo.
- **krmilno paličico** (  ) pritisnite in držite, če želite hitro poiskati zeleno fotografijo.



### Ogled diaprojekcije



Pritisnite **krmilno paličico**.





- Na zaslonu se prikaže "**Slide**". Diaprojekcija se začne s trenutno sliko.
- Vse slike bodo predvajane zaporedoma v 2- do 3-sekundnih intervalih.

Če želite ustaviti diaprojekcijo, ponovno pritisnite **krmilno paličico**.

### Ogled albuma

Če **krmilno paličico** premaknete navzdol (  ) (  ), se prikaže sporočilo "**Please wait..**", nato pa bo hkrati prikazanih 6 fotografij.

- Za prikaz šestih predhodnih slik pritisnite in držite **krmilno paličico** (  ) približno 3 sekunde.
- Za prikaz šestih naslednjih slik pritisnite in držite **krmilno paličico** (  ) približno 3 sekunde.

- Premaknite **krmilno paličico** (  /  /  /  ) in poiščite zeleno fotografijo. Za vrnitev v naèin za ogled ene slike ponovno pritisnite **krmilno palièico**.
  - Izbrana slika bo prikazana celozaslonsko.
-  Velike slike, ki so bile posnete z drugo napravo, bodo prikazane kot slèièe fotografij.



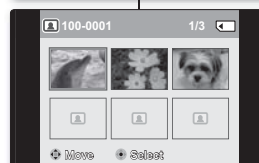
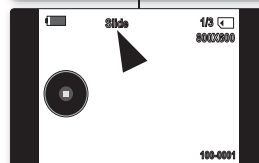
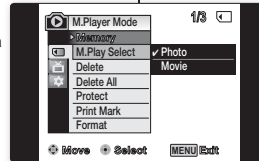







Slovenian\_79



## mode Appareil photo numérique (VP-D395i uniquement)

### PROTECTION CONTRE LA SUPPRESSION ACCIDENTELLE (PROTÉGER)

- La fonction de protection ne peut être activée qu'en mode **M.Player**. ➔ page 18
- Vous pouvez protéger les images importantes contre la suppression accidentelle.  
Si vous formatez le caméscope, toutes les images seront effacées, y compris les images protégées.



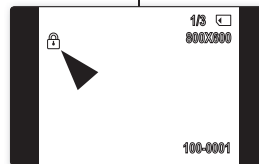
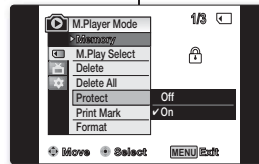







1. Réglez l'interrupteur de **sélection** sur **CARD**.
  2. Appuyez sur le bouton **MODE** pour sélectionner le mode **Player** (  ).
    - La dernière image enregistrée apparaît.
    - S'il n'existe aucune image sur la carte mémoire, le message "**No image!** (Pas d'image!)" s'affiche.
  3. Déplacez le **pavé** (  /  ) vers la gauche ou la droite pour rechercher la photo que vous souhaitez protéger.
  4. Appuyez sur le bouton **MENU**.
    - La liste des menus apparaît.
  5. Déplacez le **pavé** (  /  ) vers le haut ou le bas pour sélectionner "**Memory**(Mémoire)", puis appuyez sur le **pavé**.
  6. Déplacez le **pavé** (  /  ) vers le haut ou le bas pour sélectionner "**Protect**(Protéger)", puis appuyez sur le **pavé**.
  7. Déplacez le **pavé** (  /  ) vers le haut ou le bas pour sélectionner "**On**(Marche)", puis appuyez sur le **pavé**.
  8. Pour sortir de la liste, appuyez sur le bouton **MENU**.
    - Le témoin Protection (  ) s'affiche.
-  • Si la languette de protection en écriture de la carte mémoire est positionné sur LOCK, vous ne pouvez pas activer la protection de l'image.
- Les images protégées ne peuvent être supprimées même à l'aide de la commande "**Delete All**(Tout Supprimer)" du menu.











## naèin digitalnega fotoaparata (samo za VP-D395i)

### ZAŠČITA PRED NEŽELENIM IZBRISOM (PROTECT)





- Funkcija zaščite deluje samo v načinu **M.Player**. ➔ stran 18
- Pomembne slike lahko zaščitite pred neželenim izbrisom.  
Èe formatirate kamkorder, bodo izbrisane vse slike, tudi zaščitene.

1. Stikalo za **izbiranje** nastavite na **CARD**.
  2. Pritisnite gumb **MODE** in nastavite naèin **Player** (  ).
    - Na zaslonu se prikaže slika, ki je bila posneta zadnja.
    - Èe na pomnilniški kartici ni slik, se prikaže napis "**No image!**".
  3. **Krmilno palièico** (  /  ) premaknite levo ali desno, in poiščite fotografijo, ki jo želite zaščititi.
  4. Pritisnite gumb **MENU**.
    - Prikazan bo seznam menija.
  5. Premaknite **krmilno palièico** (  /  ) gor ali dol, izberite "**Memory**", nato pa pritisnite **krmilno palièico**.
  6. Premaknite **krmilno palièico** (  /  ) gor ali dol, izberite "**Protect**", nato pa pritisnite **krmilno palièico**.
  7. Premaknite **krmilno palièico** (  /  ) gor ali dol, izberite "**On**", nato pa pritisnite **krmilno palièico**.
  8. Za izhod pritisnite gumb **MENU**.
    - Na zaslonu se prikaže ikona Protection (  ).
-  • Èe je zaščitni jezièek na pomnilniški kartici nastavljen na LOCK, ni mogoèe nastaviti zaščite.
- Zaščitnih slik ni mogoèe izbrisati, niti èe v meniju izberete ukaz "**Delete All**".

## SUPPRESSION DE PHOTOS ET DE FILMS (SUPPRIMER)

- La fonction Supprimer ne peut être activée qu'en mode **M.Player**. ➔ page 18
  - Vous pouvez effacer les photos et les films enregistrés sur la carte mémoire.
  - Si vous désirez supprimer des images protégées, vous devez tout d'abord désactiver la protection de l'image.
  - Une image supprimée ne peut pas être récupérée.
1. Réglez l'interrupteur de **sélection** sur **CARD**.
  2. Appuyez sur le bouton **MODE** pour sélectionner le mode **Player** (  ).
    - La dernière image enregistrée apparaît.
    - S'il n'existe aucune image sur la carte mémoire, le message "**No image !(Pas d'image !)**" s'affiche.
  3. Déplacez le **pavé** (  /  ) vers la gauche ou la droite pour rechercher la photo que vous souhaitez supprimer.
  4. Appuyez sur le bouton **MENU**.
    - La liste des menus apparaît.
  5. Déplacez le **pavé** (  /  ) vers le haut ou le bas pour sélectionner "**Memory(Mémoire)**", puis appuyez sur le **pavé**.
  6. Déplacez le **pavé** (  /  ) vers le haut ou le bas pour sélectionner "**Delete(Supprimer)**", puis appuyez sur le **pavé**.
    - Le message "**Do you want to delete?(Voulez vous effacer?)**" s'affiche.
  7. Déplacez le **pavé** (  /  ) vers la gauche ou la droite pour sélectionner "**Yes**" ou "**No**", puis appuyez sur le **pavé**.

### Utilisation du pavé





- Vous pouvez accéder directement à la fonction de suppression en utilisant le **pavé**.
1. Déplacez le **pavé** (  ) vers le haut pour sélectionner "**Delete(Supprimer)**" (  ).
    - Le message "**Do you want to delete?(Voulez vous effacer?)**" s'affiche.
  2. Déplacez le **pavé** (  /  ) vers la gauche ou la droite pour sélectionner "**Yes(Oui)**" ou "**No**", puis appuyez sur le **pavé**.

## BRISANJE FOTOGRAFIJ IN VIDEOV (DELETE)

- Funkcija Delete deluje samo v načinu **M.Player**. ➔ stran 18
- Fotografije in videe, ki so posneti na pomnilniško kartico, lahko izbrisate.
- Če želite izbrisati zaščitene slike, morate najprej deaktivirati zaščito za slike.
- Slike, ki ste jo izbrisali, ni mogoče obnoviti.

1. Stikalo za **izbiranje** nastavite na **CARD**.
2. Pritisnite gumb **MODE** in nastavite naèin **Player** (  ).
  - Na zaslonu se prikaže slika, ki je bila posneta zadnja.
  - Èe na pomnilniški kartici ni slik, se prikaže napis "**No image!**".
3. **Krmilno palièico** (  /  ) premaknite levo ali desno, in poiščite fotografijo, ki jo želite izbrisati.
4. Pritisnite gumb **MENU**.
  - Prikazan bo seznam menija.
5. Premaknite **krmilno palièico** (  /  ) gor ali dol, izberite "**Memory**", nato pa pritisnite **krmilno palièico**.
6. Premaknite **krmilno palièico** (  /  ) gor ali dol, izberite "**Delete**", nato pa pritisnite **krmilno palièico**.
  - Prikaže se sporoèilo "**Do you want to delete?**".
7. Premaknite **krmilno palièico** (  /  ) levo ali desno, izberite "**Yes**" ali "**No**", nato pa pritisnite **krmilno palièico**.





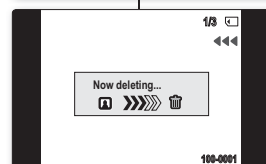
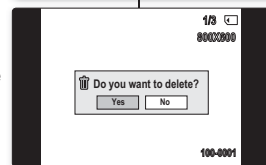
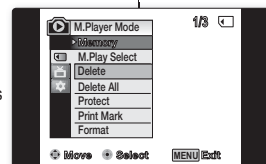



### Uporaba krmilne palièice

- Do funkcije brisanja lahko dostopate neposredno s **krmilno palièico**.
1. **Krmilno palièico** premaknite gor (  ) in izberite "**Delete**" (  ).
    - Prikaže se sporoèilo "**Do you want to delete?**".
  2. Premaknite **krmilno palièico** (  /  ) levo ali desno, izberite "**Yes**" ali "**No**", nato pa pritisnite **krmilno palièico**.



## mode Appareil photo numérique (VP-D395i uniquement)

### Suppression de toutes les images en une seule fois

1. Réglez l'interrupteur de **sélection** sur **CARD**.
2. Appuyez sur le bouton **MODE** pour sélectionner le mode **Player** (  ).
  - La dernière image enregistrée apparaît.
  - S'il n'existe aucune image sur la carte mémoire, le message "**No image ! (Pas d'image !)**" s'affiche.
3. Déplacez le **pavé** (  /  ) vers la gauche ou la droite pour rechercher la photo que vous souhaitez supprimer.
4. Appuyez sur le bouton **MENU**.
  - La liste des menus apparaît.
5. Déplacez le **pavé** (  /  ) vers le haut ou le bas pour sélectionner "**Memory (Mémoire)**", puis appuyez sur le **pavé**.
6. Déplacez le **pavé** (  /  ) vers le haut ou le bas pour sélectionner "**Delete All (Tout Supprimer)**", puis appuyez sur le **pavé**.
  - Le message "**Do you want to delete all? (Tout supprimer?)**" s'affiche.
7. Déplacez le **pavé** (  /  ) vers la gauche ou la droite pour sélectionner "**Yes**" ou "**No**", puis appuyez sur le **pavé**.
8. Pour sortir de la liste, appuyez sur le bouton **MENU**.



- Si la carte mémoire ne contient aucune image, le message "**No image ! (Pas d'image !)**" s'affiche.
- Si un fichier image erroné est stocké sur la carte mémoire, le message "**Memory Card Error ! (Erreur carte mémoire !)**" s'affiche. Ce genre de problème peut survenir lorsque des images ont été copiées à partir d'appareils numériques tiers.
- Pour protéger les images importantes contre la suppression accidentelle, activez la protection. ➔ page 80
- Vous pouvez utiliser les fonctions de formatage pour supprimer toutes les images et toutes les options sur la carte mémoire, y compris les images protégées. ➔ page 83
- Supprimer tous les fichiers à l'aide du menu "**Delete All (Tout Supprimer)**" peut nécessiter un certain temps. Pour supprimer tous les fichiers plus rapidement, formatez la carte mémoire après avoir sauvegardé les fichiers sur un autre périphérique de stockage.

## naèin digitalnega fotoaparata (samo za VP-D395i)

### Brisanje vseh slik naenkrat

1. Stikalo za izbiranje nastavite na **CARD**.
2. Pritisnite gumb **MODE** in nastavite naèin **Player** (  ).
  - Na zaslonu se prikaže slika, ki je bila posneta zadnja.
  - Èe na pomnilniški kartici ni slik, se prikaže napis "**No image!**".
3. **Krmilno palièico** (  /  ) premaknite levo ali desno, in poiščite fotografijo, ki jo želite izbrisati.
4. Pritisnite gumb **MENU**.
  - Prikazan bo seznam menija.
5. Premaknite **krmilno palièico** (  /  ) gor ali dol, izberite "**Memory**", nato pa pritisnite **krmilno palièico**.
6. Premaknite **krmilno palièico** (  /  ) gor ali dol, izberite "**Delete All**", nato pa pritisnite **krmilno palièico**.
  - Prikaže se sporoèilo "**Do you want to delete?**".
7. Premaknite **krmilno palièico** (  /  ) levo ali desno, izberite "**Yes**" ali "**No**", nato pa pritisnite **krmilno palièico**.
8. Za izhod pritisnite gumb **MENU**.



- Èe na pomnilniški kartici ni slik, se prikaže napis "**No image!**".
- Èe je na pomnilniški kartici poškodovana slikovna datoteka, se prikaže napis "**Memory Card Error!**". Vzrok je lahko napaka pri kopiranju slik z drugih digitalnih naprav.
- a zaščito pomembnih slik pred neželenim izbrisom aktivirajte zaščito slik. ➔ stran 80
- Funkcijo formatiranja lahko uporabite za popolno brisanje vseh datotek in možnosti na pomnilniški kartici, vključno z zaščitenimi slikami. ➔ stran 83
- Brisanje vseh datotek z uporabo možnosti "**Delete All**" lahko traja nekaj časa. Èe želite hitreje izbrisati vse datoteke, formatirajte pomnilniško kartico, potem ko ste naredili varnostno kopijo datotek na drugi napravi za shranjevanje.

## FORMATAGE D'UNE CARTE MÉMOIRE (FORMAT)

- La fonction Format ne peut être activée qu'en mode **M.Player**. ➔ page 18
- Vous pouvez utiliser les fonctions de formatage pour supprimer toutes les images et toutes les options sur la carte mémoire, y compris les images protégées.
- La fonction Format ramène la carte mémoire à son état initial.

1. Réglez l'interrupteur de **sélection** sur **CARD**.
2. Appuyez sur le bouton **MODE** pour sélectionner le mode **Player** (  ).
3. Appuyez sur le bouton **MENU**.
  - La liste des menus apparaît.
4. Déplacez le **pavé** (  /  ) vers le haut ou le bas pour sélectionner "**Memory**(Mémoire)", puis appuyez sur le **pavé**.
5. Déplacez le **pavé** (  /  ) vers le haut ou le bas pour sélectionner "**Format**", puis appuyez sur le **pavé**.
  - Le message "**All files will be deleted! Do you want to format?(Ts Fichiers Sont Suppr ! Voulez vous formater?)**" s'affiche.
6. Déplacez le **pavé** (  /  ) vers la gauche ou la droite pour sélectionner "**Yes**" ou "**No**", puis appuyez sur le **pavé**.
  - "**Complete !(Terminé !)**" s'affiche une fois le formatage terminé.
7. Pour sortir de la liste, appuyez sur le bouton **MENU**.



- En utilisant la fonction Format, vous supprimez toutes les photos et tous les films définitivement. Il est ensuite impossible de les récupérer.
- Une carte mémoire formatée dans un autre appareil posera des problèmes de lecture.
- N'éteignez pas l'appareil pendant le formatage.
- Il est impossible de formater une carte mémoire si la languette de protection est verrouillée. ➔ page 74
- Ne formatez pas la carte mémoire sur un ordinateur. Le message "**Not formatted !(Non Formaté !)**" peut apparaître si la carte mémoire que vous introduisez a été formatée sur un ordinateur.









Si vous exécutez la fonction Format, toutes les images seront effacées et ne pourront plus être récupérées.

83\_ French

## FORMATIRANJE POMNILNIŠKE KARTICE (FORMAT)

- Funkcija Format deluje samo v načinu **M.Player**. ➔ stran 18
- Funkcijo formatiranja lahko uporabite za popolno brisanje vseh datotek in možnosti na pomnilniški kartici, vključno z zaščitenimi slikami.
- Funkcija formatiranja ponastavi pomnilniško kartico v njeno izvorno stanje.

1. Stikalo za **izbiranje** nastavite na **CARD**.
2. Pritisnite gumb **MODE** in nastavite način **Player** (  ).
3. Pritisnite gumb **MENU**.
  - Prikazan bo seznam menija.
4. Premaknite **krmilno paličico** (  /  ) gor ali dol, izberite "**Memory**", nato pa pritisnite **krmilno paličico**.
5. Premaknite **krmilno paličico** (  /  ) gor ali dol, izberite "**Format**", nato pa pritisnite **krmilno paličico**.
  - Prikaže se sporočilo "**All files will be deleted! Do you want to format?**".
6. Premaknite **krmilno paličico** (  /  ) levo ali desno, izberite "**Yes**" ali "**No**", nato pa pritisnite **krmilno paličico**.
  - Ko je formatiranje končano, se na zaslonu izpiše napis "**Complete!**".
7. Za izhod pritisnite gumb **MENU**.



- Če izvedete funkcijo formatiranja, bodo vse slike/videi popolnoma izbrisani in jih ne bo mogoče obnoviti.
- Formatiranje pomnilniške kartice z drugo napravo je lahko vzrok za napake pri branju pomnilniške kartice.
- Ne izklaplajte kamkorderja med formatiranjem.
- Če je zaščitni jeziček na pomnilniški kartici nastavljen na zaščito, kartice ni mogoče formatirati. ➔ stran 74
- Ne formatirajte kartice z osebnim računalnikom. Če vstavite kartico, ki je bila formatirana na računalniku, se bo prikazalo sporočilo "**Not formatted!**".



Če izvedete funkcijo formatiranja, bodo vsi videi in fotografije popolnoma izbrisani in jih ne bo mogoče obnoviti.

Slovenian\_83

## mode Appareil photo numérique (VP-D395i uniquement)

### ENREGISTREMENT DE FILMS (MPEG) SUR UNE CARTE MÉMOIRE

- Vous pouvez enregistrer des films en mode **M.Cam** et stocker ces images sur la carte mémoire. ➔page 18
- Vous pouvez enregistrer des films avec une bande son sur une carte mémoire.
- Le format d'écran pour l'enregistrement d'un film est de 720 x 576.

#### Enregistrement de films sur une carte mémoire

1. Réglez l'interrupteur de **sélection** sur **CARD**.
2. Appuyez sur le bouton **MODE** pour sélectionner le mode **Camera(Cam)** (  ).
3. Appuyez sur le bouton **Début/fin d'enregistrement** pour enregistrer le film sur la carte mémoire au format MPEG4.
  - "REC(ENR)●" s'affiche sur l'écran LCD.
  - Vous pouvez enregistrer une image figée de caméra sur la carte mémoire en appuyant sur le bouton **PHOTO** au lieu du bouton **Début/fin d'enregistrement**. ➔page 78
4. Appuyez sur le bouton **Début/fin d'enregistrement** pour arrêter l'enregistrement.

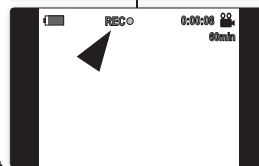
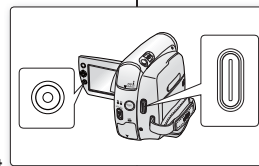

## naèin digitalnega fotoaparata (samo za VP-D395i)

### SNEMANJE VIDEA (FORMAT MPEG) NA POMNILNIŠKO KARTICO

- V načinu **M.Cam** lahko snemate videe in posnetke shranjujete na pomnilniško kartico. ➔stran 18
- Na pomnilniško kartico lahko posnamete video z zvokom.
- Format zaslona posnetega videa je 720 x 576.

#### Shranjevanje videa na pomnilniško kartico

1. Stikalo za **izbiranje** nastavitve na **CARD**.
2. Pritisnite gumb **MODE** in nastavite naèin **Camera** (  ).
3. Pritisnite gumb **za zaèetek/zakljuèek snemanja** in video bo posnet na pomnilniško kartico v formatu MPEG 4.
  - Na zaslonu LCD se izpiše "REC●".
  - Če pritisnete gumb **PHOTO** namesto gumba **za zaèetek/zakljuèek snemanja**, na pomnilniško kartico lahko posnamete fotografijo. ➔stran 78
4. Za zaustavitev snemanja pritisnite gumb **za zaèetek/zakljuèek snemanja**.

















## ENREGISTREMENT DE FILMS (MPEG) SUR UNE CARTE MÉMOIRE



- Vous pouvez enregistrer jusqu'à 2000 fichiers MPEG sur une carte mémoire.
- Un maximum de 2 Go peut être enregistré sur chaque fichier MPEG (films).
- Avant d'utiliser la fonction d'enregistrement de film, vérifiez que la carte mémoire est insérée dans le caméscope.
- Le bouton **MENU** n'est pas disponible pendant l'enregistrement d'un film. Pour utiliser ce bouton, arrêtez l'enregistrement. L'enregistrement d'un film n'est pas possible lorsque **MENU** s'affiche à l'écran. Pour commencer l'enregistrement, appuyez sur le bouton **MENU** pour faire disparaître le menu.
- Les films enregistrés sont enregistrés au format \*.avi (avi 1.0) sur la carte mémoire.
- Les images stockées sur une carte mémoire sous forme de fichier MPEG ont une taille et une définition différentes à celles stockées sur cassette.
- Le son est enregistré au format mono.
- Les fonctions suivantes ne sont pas autorisées en mode **M.Cam** : **"DIS"**, **"Digital Zoom/Zoom Num."**, **"Fader/Fondu"**, **"Program AE(Prog. AE)"**, **"Visual Effect(Effets visuels)"**, **"16:9 Wide(16:9)"**, **"C.Nite"**
- Lors de l'enregistrement sur une carte mémoire, n'insérez pas ou n'éjectez pas la cassette car le bruit émis risque d'être enregistré.
- Lors de l'enregistrement sur une carte mémoire, n'éjectez pas celle-ci car cela risque d'endommager les données contenues sur la carte ou la carte elle-même.
- Couper l'alimentation alors que vous êtes en train d'accéder à la carte mémoire pourrait endommager les données qui y sont stockées.

## mode Appareil photo numérique (VP-D395i uniquement)















### LECTURE DES FILMS (MPEG) SUR UNE CARTE MÉMOIRE (SÉL. MÉMOIRE)

- La fonction de lecture des films ne peut être activée qu'en mode **M. Player**. ➔ page 18
  - Vous pouvez lire les films depuis une carte mémoire.
  - Vous obtiendrez une meilleure qualité d'image sur un ordinateur que sur un téléviseur.
1. Réglez l'interrupteur de **sélection** sur **CARD**.
  2. Appuyez sur le bouton **MODE** pour sélectionner le mode **Player** (  ).
    - La liste des menus apparaît.
  3. Déplacez le **pavé** (  /  ) vers le haut ou le bas pour sélectionner **"Memory(Mémoire)"**, puis appuyez sur le **pavé**.
  4. Déplacez le **pavé** (  /  ) vers le haut ou le bas pour sélectionner **"M.Play Select(Sél. Mémoire)"**, puis appuyez sur le **pavé**.
  5. Déplacez le **pavé** (  /  ) vers le haut ou le bas pour sélectionner **"Movie(Film)"**, puis appuyez sur le **pavé**.
  6. Pour quitter le menu, appuyez sur le bouton **MENU**.
  7. Déplacez le **pavé** (  /  ) pour rechercher le film souhaité, puis appuyez sur le **pavé**.
    - La lecture des films enregistrés sur la carte mémoire commence.
  8. Pour arrêter l'action en cours, déplacez le **pavé** (  ) vers le bas.
    - Utilisez le bouton **Zoom** pour régler le volume en mode **STOP**.
    - Déplacez le **pavé** (  ) vers le bas en mode **STOP**.
      - Le message **"Please wait. (Veuillez attendre)"** et les six films apparaissent à l'écran au bout de quelques secondes.
      - Déplacez le **pavé** (  /  /  /  ) pour rechercher le film souhaité, puis appuyez sur le **pavé**.
    - Utilisez le **pavé** pour effectuer les différentes opérations de lecture.
    - Appuyez sur le **pavé** pour interrompre ou reprendre la lecture.
    - Déplacez le **pavé** vers la droite ou la gauche pour rechercher le film en mode Lecture ou Pause.
  9. Le bouton **MENU** n'est pas disponible pendant la lecture d'un film. Pour utiliser ce bouton, arrêtez la lecture. La lecture d'un film n'est pas possible lorsque **MENU** s'affiche à l'écran. Pour commencer la lecture, appuyez sur le bouton **MENU** pour le faire disparaître.
    - Des images déformées ou en forme de mosaïque peuvent apparaître pendant la lecture de films ; il ne s'agit pas d'un dysfonctionnement.
    - Les films enregistrés sur la carte mémoire peuvent ne pas être lus par les caméscopes d'autres marques.
    - À l'inverse, les films enregistrés par un autre caméscope peuvent ne pas être lus par celui-ci.
    - Pour lire un film sur un ordinateur, vous devez installer le codec vidéo (présent sur le CD fourni avec le caméscope).
      - Une version 9 ou supérieure de Windows Media Player de Microsoft est nécessaire pour lire les films de la carte mémoire sur votre ordinateur.
      - Vous pouvez télécharger Windows Media Player de Microsoft dans la langue de votre choix sur le site Web de Microsoft : <http://www.microsoft.com/windows/windowsmedia/download/default.asp>



## naèin digitalnega fotoaparata (samo za VP-D395i)

### PREDVAJANJE VIDEA (FORMAT MPEG) NA POMNILNIŠKI KARTICI (M.PLAY SELECT)

- Funkcija predvajanja videa deluje samo v načinu **M. Player**. ➔ stran 18
  - Predvajate lahko video na pomnilniški kartici.
  - Èe bo posnetek predvajan na računalniku in ne na televizorju, bo predvajana slika boljše kakovosti.
1. Stikalo za **izbiranje** nastavite na **CARD**.
  2. Pritisnite gumb **MODE** in nastavite naèin **Player** (  ).
  3. Pritisnite gumb **MENU**.
    - Prikazan bo seznam menija.
  4. Premaknite **krmilno palièico** (  /  ) gor ali dol, izberite **"Memory"**, nato pa pritisnite **krmilno palièico**.
  5. Premaknite **krmilno palièico** (  /  ) gor ali dol, izberite **"M.Play Select"**, nato pa pritisnite **krmilno palièico**.
  6. Premaknite **krmilno palièico** (  /  ) gor ali dol, izberite **"Movie"**, nato pa pritisnite **krmilno palièico**.
  7. Za izhod iz menija pritisnite gumb **MENU**.
  8. Premaknite **krmilno palièico** (  /  ), poiščite zeleno fotografijo in pritisnite **krmilno palièico**.
    - Video, ki je posnet na pomnilniški kartici, bo predvajan.
  9. Èe želite zaustaviti predvajanje, **krmilno palièico** premaknite dol (  ).
    - V naèinu **STOP** z gumbom za **primik/odmik** prilagajate glasnost.
    - V naèinu **STOP** premaknite **krmilno palièico** dol (  ).
      - Prikaze se sporoèilo **"Please wait."**, nato pa bo hkrati prikazanih 6 video posnetkov.
      - S **krmilno palièico** (  /  /  /  ) poiščite zeleni video in pritisnite **krmilno palièico**.
    - Za različne funkcije predvajanja uporabite **krmilno palièico**.
      - Za premor ali predvajanje pritisnite **krmilno palièico**.
      - Za iskanje po posnetku v naèinu predvajanja ali premora **krmilno palièico** premaknite levo ali desno.
    - Gumb **MENU** ni na voljo med predvajanjem filma. Èe želite uporabiti gumb **MENU**, zaustavite predvajanje. Predvajanje videa ni mogoèe, èe je na zaslonu prikazan **MENU**. Za zaèetek predvajanja pritisnite gumb **MENU** in meni bo izginil.
    - Med predvajanjem videa se lahko slika popaèi v obliki mozaika ali šuma, vendar to ni okvara.
    - Video, ki ste ga posneli na pomnilniško kartico, morda ne bo mogoèe predvajati na opremi drugih proizvajalcev.
    - Video, ki ste ga posneli z drugim kamkorderjem, morda ne bo mogoèe predvajati na tem kamkorderju.
    - Za predvajanje videa na osebnem računalniku morate namestiti video kodek (na CD-ju, ki je priložen kamkorderju).
      - Za predvajanje videa s pomnilniške kartice na računalniku potrebujete Microsoft Windows Media Player 9 ali novejšo različico.
      - Microsoft Windows Media Player v zelenem jeziku lahko prenesete z Microsoftove spletne strani, ["http://www.microsoft.com/windows/windowsmedia/download/default.asp"](http://www.microsoft.com/windows/windowsmedia/download/default.asp).



## ENREGISTREMENT D'UNE IMAGE EN TANT QUE PHOTO DEPUIS UNE CASSETTE

- Cette fonction n'apparaît qu'en mode **Player**.  
↳ page 18
- Votre caméscope peut lire les données d'un film enregistré sur une cassette et l'enregistrer en tant que photo sur une carte mémoire.

### Avant de commencer :

Insérez une cassette enregistrée et une carte mémoire dans le caméscope.

1. Réglez l'interrupteur de **sélection** sur **TAPE**.
2. Appuyez sur le bouton **MODE** pour sélectionner le mode **Player** (▶).
3. Appuyez sur le **pavé**, lisez la cassette.
  - L'image enregistrée sur la cassette est lue.
4. Appuyez sur le bouton **PHOTO**.
  - La photo est enregistrée sur la carte mémoire.
  - Pendant l'enregistrement d'une image, l'écran bascule en mode Pause et l'affichage apparaît.
5. Une fois l'enregistrement terminé, déplacez le **pavé** (▼) vers le bas pour arrêter l'enregistrement et passez au mode **M. Player** pour la référence visuelle. ↳ page 79



- Les photos copiées de la cassette sur la carte mémoire sont enregistrées au format 640 x 480.
- Le nombre d'images que vous pouvez enregistrer varie en fonction de la résolution choisie.

## SNEMANJE SLIKE S KASETE KOT FOTOGRAFIJE

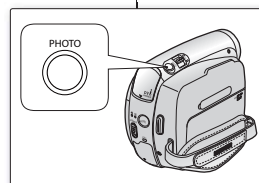

- Funkcija deluje samo v načinu **Player**. ↳ stran 18
- Vaš kamkorder lahko bere podatke video posnetka, posnetega na kaseti, in jih shrani v obliki fotografije na pomnilniško kartico.

### Pred uporabo:

Vstavite posneto kaseto in pomnilniško kartico v svoj kamkorder.

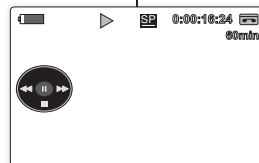

1. Stikalo za **izbiranje** nastavite na **TAPE**.
2. Pritisnite gumb **MODE** in nastavite naèin **Player** (▶).
3. Za predvajanje kasete pritisnite **krmilno palièico**.
  - Video, posnet na kaseti, se zaène predvajati.
4. Pritisnite gumb **PHOTO**.
  - Fotografija se posname na pomnilniško kartico.
  - Med èasom, ki je potreben za shranjevanje slike, je predvajanje zaèasno ustavljeno in na zaslonu se prikaže zaslonski prikaz.

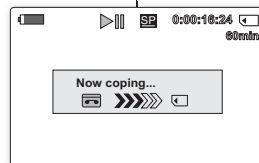

5. Ko zakljuèite snemanje, **krmilno palièico** premaknite dol (▼), da zaustavite snemanje, napravo pa preklopite v naèin **M.Player**, da si boste posnetke lahko ogledali. ↳ stran 79



- Fotografije, ki so kopirane s kasete na pomnilniško kartico, so shranjene v formatu 640 x 480.
- Število slik, ki jih lahko shranite, je odvisno od loëljivosti.







## mode Appareil photo numérique (VP-D395i uniquement)

### ENREGISTREMENT D'UNE PHOTO DEPUIS UNE CASSETTE SUR UNE CARTE MÉMOIRE (COPIE PHOTO)

- La fonction Copie Photo n'est disponible qu'en mode **Player**. ➔ page 18
- À l'aide de la fonction de recherche, vous pouvez récupérer automatiquement les photos des cassettes enregistrées sur le caméscope Mini-DV et les enregistrer sur une carte mémoire séquentiellement.

#### Avant de commencer :

- Insérez une cassette enregistrée dans le caméscope Mini-DV et rembobinez-la.
- Insérez une carte mémoire dans le caméscope.

1. Réglez l'interrupteur de **sélection** sur **TAPE**.
2. Appuyez sur le bouton **MODE** pour sélectionner le mode **Player** (  ).
3. Appuyez sur le bouton **MENU**.
  - La liste des menus apparaît.
4. Déplacez le **pavé** (  /  ) vers le haut ou le bas pour sélectionner "**Tape(Cassette)**", puis appuyez sur le **pavé**.
5. Déplacez le **pavé** (  /  ) vers le haut ou le bas pour sélectionner "**Photo Copy(Copie Photo)**", puis appuyez sur le **pavé**.
  - Toutes les photos enregistrées sur la cassette sont copiées sur une carte mémoire.
6. Le caméscope effectue automatiquement la recherche de photos pour localiser les images et la copie démarre.
7. Déplacez le **pavé** (  ) vers le bas pour arrêter la copie.
  - La copie s'arrête lorsque la cassette est finie ou lorsque la carte mémoire est pleine.
8. Basculez en mode **M.Player** avant d'afficher la photo. ➔ page 79
  - La dernière photo enregistrée sur la cassette s'affiche.



- Les photos copiées de la cassette sur la carte mémoire sont enregistrées au format 640 x 480.
- Cette opération de copie ne supprime en rien les photos qui sont toujours présentes sur la cassette.







## naèin digitalnega fotoaparata (samo za VP-D395i)

### KOPIRANJE FOTOGRAFIJE S KASETE NA POMNILNIŠKO KARTICO (PHOTO COPY)

- Funkcija kopiranja fotografij deluje samo v načinu **Player**. ➔ stran 18
- S funkcijo iskanja lahko samodejno zajemate le fotografije s kaset, posnetih z vašim miniDV-kamkorderjem, na kartico pa jih posnamete zaporedno.

#### Pred uporabo :

- Vstavite kaseto, posneto z vašim miniDV-kamkorderjem in jo prevrtite nazaj.
- Vstavite pomnilniško kartico v svoj kamkorder.

1. Stikalo za **izbiranje** nastavite na **TAPE**.
2. Pritisnite gumb **MODE** in nastavite naèin **Player** (  ).
3. Pritisnite gumb **MENU**.
  - Prikazan bo seznam menija.
4. Premaknite **krmilno palièico** (  /  ) gor ali dol, izberite "**Tape**", nato pa pritisnite **krmilno palièico**.
5. Premaknite **krmilno palièico** (  /  ) gor ali dol, izberite "**Photo Copy**", nato pa pritisnite **krmilno palièico**.
  - Vse fotografije na kaseti bodo kopirane na pomnilniško kartico.
6. Kamkorder bo samodejno zaèel iskati in kopirati fotografije.
7. Èe želite zaustaviti kopiranje, premaknite **krmilno palièico** dol (  ).
  - Kopiranje se zakljuèi, ko se kaset zvrtil do konca ali je pomnilniška kartica polna.

8. Èe si želite ogledati fotografije, napravo preklopite v naèin **M.Player**. ➔ stran 79
  - Prikaže se zadnja posneta fotografija.



- Fotografije, ki so kopirane s kasete na pomnilniško kartico, so shranjene v formatu 640 x 480.
- Fotografije, ki ste jih kopirali s kasete na pomnilniško kartico, ostanejo posnete na kaseti.

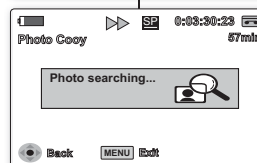
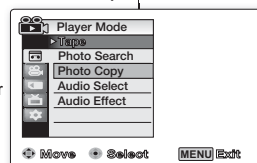

## MARQUAGE DES IMAGES POUR L'IMPRESSION (VOYANT D'IMP.)

- La fonction Voyant D'Imp. ne peut être activée qu'en mode **M.Player**. ➔page 18
- Ce caméscope prend en charge le format d'impression DPOF (Digital Print Order Format, protocole de commande d'impression numérique).
- Vous pouvez imprimer automatiquement des images enregistrées sur une carte mémoire avec une imprimante prenant en charge le protocole DPOF.
- Assurez-vous que **Sél.Mémoire** est réglé sur **Photo** dans le menu. ➔page 79
- Vous pouvez apposer un voyant d'impression de deux manières.
  - **"This File(Ce Fichier)"** : apposez un voyant d'impression sur l'image affichée à l'écran. Ce voyant peut être réglé jusqu'à 999.
  - **"All Files(Ts Fichiers)"** : pour imprimer une copie de toutes les images stockées.

1. Réglez l'interrupteur de **sélection** sur **CARD**.
2. Appuyez sur le bouton **MODE** pour sélectionner le mode **Player** (  ).
  - La dernière image enregistrée apparaît.
3. Déplacez le **pavé** (  ) vers la gauche ou la droite pour rechercher la photo que vous souhaitez marquer.
4. Appuyez sur le bouton **MENU**.
  - La liste des menus apparaît.
5. Déplacez le **pavé** (  ) vers le haut ou le bas pour sélectionner **"Memory(Mémoire)"**, puis appuyez sur le **pavé**.
6. Déplacez le **pavé** (  ) vers le haut ou le bas pour sélectionner **"Print Mark(Voyant D'Imp.)"**, puis appuyez sur le **pavé**.
7. Déplacez le **pavé** (  ) vers le haut ou le bas pour sélectionner l'option de votre choix **"All Off(Tout éteindre)"**, **"This File(Ce Fichier)"** ou **"All Files(Ts Fichiers)"**, puis appuyez sur le **pavé**.
8. Si vous sélectionnez **"This File(Ce Fichier)"**, déplacez le **pavé** (  ) vers le haut ou vers le bas pour sélectionner la quantité, puis appuyez sur le **pavé**.
9. Pour sortir de la liste, appuyez sur le bouton **MENU**.
  - Le témoin du voyant d'impression (  ) et le nombre d'impression s'affichent.

## Suppression du voyant d'impression

Pour supprimer tous les voyants d'impression, sélectionnez **"All Off(Tout éteindre)"**. Pour supprimer le voyant d'impression sur un seul fichier, sélectionnez le fichier voulu et réglez l'option **"This File(Ce Fichier)"** sur **"000"**.







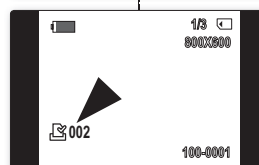
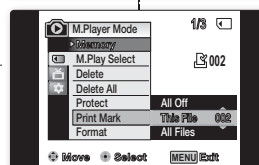
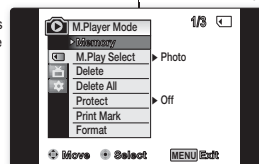

- Si la fonction Voyant D'Imp. est réglée sur **"This File(Ce Fichier)"**, vous pouvez paramétrer le nombre de copies de **"000"** à **"999"**.
- Si la fonction Voyant D'Imp. est réglée sur **"All Files(Ts Fichiers)"**, vous pouvez paramétrer le nombre de copies sur **"001"**.
- L'option **"All Files(Ts Fichiers)"** peut prendre plus de temps selon le nombre d'images stockées.
- Des imprimantes compatibles DPOF sont disponibles sur le marché.

## OZNAÈEVANJE SLIK ZA TISKANJE (PRINT MARK)

- Funkcija oznake za tiskanje deluje samo v načinu **M.Player**. ➔stran 18
- Kamkorder podpira format tiskanja DPOF (Digital Print Order Format).



- Fotografije, posnete na pomnilniško kartico, lahko natisnete samodejno na tiskalnikih, ki podpirajo DPOF.
- Prepričajte se, da je **M.Play Select** v meniju nastavljen na **Photo**. ➔stran 79
- Oznako za tisk lahko naredite na 2 načina.
  - **"This File"**: vstavite oznako za tiskanje na sliko, ki je prikazana na zaslonu LCD. Lahko jo nastavite na vrednost do 999.
  - **"All Files"**: tiskanje ene kopije vseh shranjenih slik.

1. Stikalo za **izbiranje** nastavite na **CARD**.
2. Pritisnite gumb **MODE** in nastavite način **Player** (  ).
  - Na zaslonu se prikaže slika, ki je bila posneta zadnja.
3. **Krmilno paličico** (  ) premaknite levo ali desno, in poiščite fotografijo, ki jo želite označiti.
4. Pritisnite gumb **MENU**.
  - Prikazan bo seznam menija.
5. Premaknite **krmilno paličico** (  ) gor ali dol, izberite **"Memory"**, nato pa pritisnite **krmilno paličico**.
6. Premaknite **krmilno paličico** (  ) gor ali dol, izberite **"Print Mark"**, nato pa pritisnite **krmilno paličico**.
7. Premaknite **krmilno paličico** (  ) gor ali dol, izberite **"All Off"**, **"This File"** ali **"All Files"**, nato pa pritisnite **krmilno paličico**.
8. Če izberete **"This File"**, premaknite **krmilno paličico** (  ) gor ali dol in izberite datoteko, nato pa pritisnite **krmilno paličico**.
9. Za izhod pritisnite gumb **MENU**.
  - Prikaže se indikator označevanja (  ) za tiskanje in število tiskanj.

## Brisanje oznake za tisk

Za brisanje vseh oznak za tiskanje (Print Marks) izberite "All Off". Za brisanje posameznih oznak za tiskanje izberite datoteko in nastavite **"This File"** na **"000"**.



- Ée je možnost "Print Mark" nastavljen na **"This File"**, lahko nastavite število kopij od **"000"** do **"999"**.
- Ée je možnost "Print Mark" nastavljen na **"All Files"**, lahko nastavite število kopij na **"001"**.
- Možnost **"All Files"** lahko zahteva veè èasa, kar je odvisno od števila shranjenih fotografij.
- Tiskalniki, ki podpirajo DPOF, so na voljo v prosti prodaji.

## pictbridge™ (VP-D395i uniquement)

### IMPRESSION DE VOS IMAGES AVEC PICTBRIDGE™

- La fonction PictBridge™ ne peut être activée qu'en mode **M.Player**.  
➔ page 18
- En connectant le caméscope à une imprimante compatible Pictbridge (vendue séparément), vous pouvez envoyer des images à partir de la carte mémoire directement vers l'imprimante en faisant quelques opérations simples.
- Grâce à Pictbridge, vous pouvez commander l'imprimante directement à partir de votre caméscope afin d'imprimer les images stockées. Pour imprimer directement vos images stockées en vous servant de la fonction Pictbridge, connectez votre caméscope à une imprimante Pictbridge à l'aide d'un câble USB.

### Connexion à une imprimante





1. Mettez votre imprimante hors tension.
2. Faites glisser l'interrupteur **POWER** vers le bas pour mettre l'appareil sous tension et réglez l'interrupteur de **sélection** sur **CARD**.
3. Appuyez sur le bouton **MODE** pour sélectionner le mode **Player** (  ).
4. Appuyez sur le bouton **MENU**.
  - La liste des menus apparaît.
5. Déplacez le **pavé** (  ) vers le haut ou le bas pour sélectionner "**System(Système)**", puis appuyez sur le **pavé**.
6. Déplacez le **pavé** (  ) vers le haut ou le bas pour sélectionner "**USB Connect(Connexion USB)**", puis appuyez sur le **pavé**.
7. Déplacez le **pavé** (  ) vers le haut ou le bas pour sélectionner "**Printer(Imprimante)**", puis appuyez sur le **pavé**.
  - "**Computer(Ordinateur)**" : reliez à un ordinateur.
  - "**Printer(Imprimante)**" : reliez à une imprimante. (Pour utiliser la fonction PictBridge, reliez à une imprimante).
8. Connectez votre caméscope à l'imprimante à l'aide du câble USB fourni.
9. Mettez votre imprimante sous tension.
  - L'écran du menu PictBridge apparaît automatiquement après un bref instant.
  - Le curseur met la fonction "**Print(Impression)**" en surbrillance.

## pictbridge™ (samo za VP-D395i)

### TISKANJE FOTOGRAFIJ S POMOËJO FUNKCIJE PICTBRIDGE™

- Funkcija PictBridge™ deluje samo v načinu **M.Player**. ➔ stran 18
- Èe povežete kamkorder s tiskalnikom, ki podpira PictBridge (prodaja se loèeno), lahko pošljete fotografije iz pomnilniške kartice neposredno v tiskalnik z nekaj preprostimi postopki.
- Tiskalnik PictBridge lahko nadzirate neposredno s kamkorderjem in natisnete shranjene slike. Za neposredno tiskanje shranjenih slik s funkcijo PictBridge morate povezati svoj kamkorder s tiskalnikom PictBridge z uporabo kabla USB.

### Povezava s tiskalnikom

1. Izključite tiskalnik.
2. Za vklop potisnite stikalo **POWER** navzdol in stikalo za **izbiranje** nastavite na **CARD**.
3. Pritisnite gumb **MODE** in nastavite naèin **Player** (  ).
4. Pritisnite gumb **MENU**.
  - Prikazan bo seznam menija.
5. Premaknite **krmilno palièico** (  ) gor ali dol, izberite "**System**", nato pa pritisnite **krmilno palièico**.
6. Premaknite **krmilno palièico** (  ) gor ali dol, izberite "**USB Connect**", nato pa pritisnite **krmilno palièico**.
7. Premaknite **krmilno palièico** (  ) gor ali dol, izberite "**Printer**", nato pa pritisnite **krmilno palièico**.
  - "**Computer**": povezava z raèunalnikom.
  - "**Printer**": povezava s tiskalnikom. (Za uporabo funkcije PictBridge napravo povežite s tiskalnikom.)
8. S priloženim kablom USB povežite svoj kamkorder s tiskalnikom.
9. Vključite tiskalnik.
  - Èez nekaj èasa se na zaslonu samodejno prikaže meni funkcije PictBridge.
  - Kazalec oznaèi možnost "**Print**".

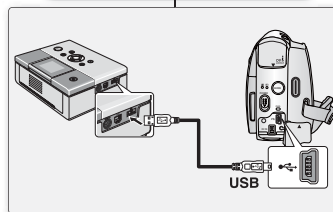
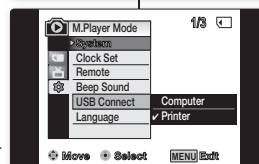
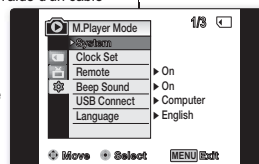

## Sélection d'images

Déplacez le pavé (◀/▶) vers la gauche ou la droite pour sélectionner l'image à imprimer.

- En appuyant sur le bouton MENU, vous pouvez activer ou désactiver le menu PictBridge.

## Paramétrage du nombre d'impressions

1. Déplacez le pavé (▲/▼) vers le haut ou le bas pour sélectionner "Copies", puis appuyez sur le pavé.
2. Déplacez le pavé (▲/▼) vers le haut ou le bas pour sélectionner le nombre d'impressions, puis appuyez sur le pavé.

## Réglage de l'option d'impression date/heure

1. Déplacez le pavé (▲/▼) vers le haut ou le bas pour sélectionner "Date/Time(Date/Heure)", puis appuyez sur le pavé.
2. Déplacez le pavé (▲/▼) vers le haut ou le bas pour sélectionner le format d'affichage de la date et de l'heure, puis appuyez sur le pavé.
  - Format d'affichage de la date et de l'heure : "Off(Arrêt)", "Date", "Time(Heure)", "Date&Time(Date & Heure)".

## Impression d'images

Déplacez le pavé (▲/▼) vers le haut ou le bas pour sélectionner "Print(Impression)", puis appuyez sur le pavé et les images sélectionnées sont imprimées.

## Annulation de l'impression

Pour annuler l'impression des images, appuyez à nouveau sur le pavé. Le message "Cancel(Annuler)" apparaît et l'impression des images est annulée.



- Toutes les imprimantes ne prennent pas forcément en charge l'option d'impression de la date et de l'heure. Renseignez-vous auprès du fabricant de votre imprimante. Tout réglage dans le menu "Date/Time(Date/Heure)" est impossible si l'imprimante ne prend pas en charge cette option.
- PictBridge™, est une marque déposée de la CIPA (Camera & Imaging Products Association). Il s'agit d'un protocole de transfert d'images développé par Canon, Fuji, HP, Olympus, Seiko Epson et Sony.
- Des imprimantes compatibles PictBridge sont disponibles sur le marché.
- Utilisez le câble USB fourni avec le caméscope.
- Utilisez l'adaptateur AC de votre caméscope pendant l'impression directe PictBridge. Si vous éteignez votre caméscope pendant l'impression, vous risquez d'endommager les données stockées sur la carte mémoire.
- L'impression des photos est prise en charge. Les films ne peuvent pas être imprimés.
- Vous pouvez paramétrer différentes options d'impression en fonction de l'imprimante.
- Veuillez vous reporter au manuel d'utilisation de l'imprimante pour plus de détails.

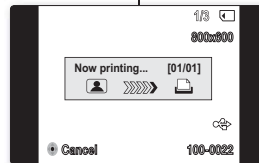
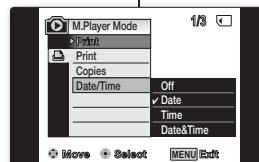
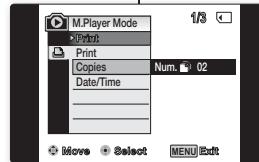

## Izbira slik

S premikanjem krmilne paličice levo/desno (◀/▶) izberite fotografijo, ki jo želite natisniti.

- S pritiskom gumba MENU se meni PictBridge vklopi in z naslednjim pritiskom spet izklopi.

## Določanje števila izvodov

1. Premaknite krmilno paličico (▲/▼) gor ali dol, izberite "Copies", nato pa pritisnite krmilno paličico.
2. Premaknite krmilno paličico (▲/▼) gor ali dol, nastavite število kopij in pritisnite krmilno paličico.

## Možnost tiskanja datuma/ure

1. S premikanjem krmilne paličice gor/dol (▲/▼) izberite "Date/Time" in nato pritisnite krmilno paličico.
2. S premikanjem krmilne paličice gor/dol (▲/▼) izberite naèin prikaza "Date/Time" in nato pritisnite krmilno paličico.
  - Vrsta prikaza datuma/ure: "Off", "Date", "Time", "Date&Time".

## Tiskanje slik

Premaknite krmilno paličico (▲/▼) gor ali dol, izberite "Print", nato pa pritisnite krmilno paličico in izbrane fotografije bodo natisnjene.

## Preklic tiskanja

Za preklic tiskanja ponovno krmilno paličico.

Prikaže se sporoèilo "Cancel" in tiskanje je preklicano.



- Vsi tiskalniki morda ne podpirajo možnosti tiskanja datuma/ure. Preverite pri svojem proizvajalcu tiskalnika. Èe tiskalnik ne podpira te možnosti, menjaja "Date/Time" ni mogoèe nastaviti.
- PictBridge™ je registrirana blagovna znamka združenja CIPA (Camera & Imaging Products Association), standard za prenos slik, ki so ga razvili Canon, Fuji, HP, Olympus, Seiko Epson in Sony.
- Tiskalniki, ki podpirajo PictBridge, so na voljo v prosti prodaji.
- Uporabite kabel USB, ki je priložen kamkorderju.
- Med neposrednim tiskanjem PictBridge za napajanje kamkorderja uporabite pretvornik AC. Èe med tiskanjem izklopite svoj kamkorder, lahko poškodujete podatke na pomnilniški kartici.
- Tiskanje fotografij je podprto. Videa ni mogoèe tiskati.
- Glede na tiskalnik lahko nastavite različne možnosti tiskanja.
- Za veè podrobnosti glejte uporabniški priroènik tiskalnika.

# transfert de données IEEE 1394

## TRANSFERT DE DONNÉES DV STANDARD CONFORMES À LA NORME IEEE 1394 (LINK)

### Raccordement à un appareil DV (enregistreur DVD, caméscope, etc.)

- Raccordement à d'autres produits DV standard.
  - Une connexion DV standard est assez simple.
  - Si un produit possède une prise DV, vous pouvez transférer des données en vous connectant à cette prise au moyen d'un câble approprié. (non fourni)
- Avec une connexion numérique, les signaux vidéo et audio sont transmis au format numérique, ce qui permet de transférer des images de grande qualité.

### Raccordement à un ordinateur

- Si vous souhaitez transférer des données à un ordinateur, vous devez installer une carte IEEE 1394 sur votre ordinateur. (non fournie)
- Le débit des films dépend de la capacité de l'ordinateur.

### Configuration système

- UC : Intel® Pentium III™ à 450 MHz minimum ou processeur similaire.
- Système d'exploitation : Windows® 98SE, ME, 2000, XP, VISTA, Mac OS (9.1-10.4).
- Mémoire : plus de 64 Mo de RAM.
- Carte additionnelle IEEE 1394 ou carte intégrée IEEE 1394.



- Le fonctionnement n'est pas garanti pour l'ensemble des configurations système recommandés ci-dessus.
  - IEEE 1394 est une norme internationale standardisée par l'IEEE (Institute of Electrical and Electronics Engineers).
  - Il est possible que les appareils DV dotés de la norme DV ne soient pas pris en charge.
- Reportez-vous à la documentation de l'appareil à connecter pour plus de détails sur les remarques et les applications logicielles compatibles.





Veillez noter qu'il existe deux types de prises DV (quatre et six broches). Ce caméscope possède une prise à quatre broches.



## Enregistrement à l'aide d'un câble de connexion DV

- Les modèles dont le nom est suivi du suffixe 'i' sont équipés d'une entrée DV (IEEE 1394)/AV (analogique).

1. Réglez l'interrupteur de sélection sur **TAPE**. (VP-D395i uniquement)
2. Appuyez sur le bouton **MODE** pour sélectionner le mode **Player** (  ).
3. Branchez le câble DV (non fourni) de la prise DV du caméscope sur la prise DV de l'autre appareil DV.
  - Assurez-vous que le témoin (  ) apparaît à l'écran.
4. Appuyez sur le bouton **Début/fin d'enregistrement** pour passer en mode **PAUSE ENR**.
  - "PAUSE" apparaît à l'écran.
5. Lancez la lecture sur l'autre appareil DV pendant que l'image est affichée.
6. Appuyez sur le bouton **Début/fin d'enregistrement** pour démarrer l'enregistrement.
  - Si vous souhaitez interrompre momentanément l'enregistrement, appuyez de nouveau sur le bouton **Début/fin d'enregistrement**.
7. Pour arrêter l'action en cours, déplacez le **pavé** (  ) vers le bas.





- Lorsque vous transférez des données du caméscope vers un autre appareil DV, certaines fonctions peuvent ne pas être disponibles. Lorsque cela se produit, veuillez rebrancher le câble DV ou éteindre puis rallumer le caméscope.
- Lorsque vous transférez des données du caméscope vers un ordinateur, le bouton de fonction Ordinateur n'est pas disponible en mode **M.Player**. (VP-D395i uniquement)
- N'utilisez pas un autre appareil DV lorsque vous utilisez le câble IEEE 1394.
- Ne branchez pas votre caméscope sur un ordinateur en utilisant à la fois les câbles DV et USB (VP-D395i uniquement). Il risquerait de ne pas fonctionner correctement.
- Le câble IEEE 1394 (câble DV) est vendu séparément.
- Le logiciel de lecture des films est disponible à la vente.
- La plupart des ordinateurs compatibles DV sont équipés d'une prise à six broches. Dans ce cas, un câble à six ou quatre broches est indispensable pour se connecter.
- La plupart des ordinateurs de poche et ordinateurs portables compatibles DV sont équipés d'une prise à quatre broches. Utilisez alors un câble 4 broches/4 broches pour la connexion.
- Les fonctions DIS et C.Nite ne sont pas disponibles en mode DV (IEEE 1394). Si le mode DV (IEEE 1394) est actif, les modes DIS et C.Nite se désactivent.
- La fonction de recherche (avant/arrière) est disponible uniquement en mode DV (IEEE 1394).
- Lorsque vous utilisez ce caméscope en tant qu'enregistreur, les images apparaissant à l'écran peuvent sembler de qualité inégale. Sachez toutefois que les images enregistrées ne sont pas endommagées.

93\_ French

## Snémanje s kablom za povezavo DV

- Modeli s pripono (i) imajo vhod DV (IEEE1394)/AV (analogni).

1. Stikalo za **izbiranje** nastavitve na **TAPE**. (samo za VP-D395i)
2. Pritisnite gumb **MODE** in nastavite način **Player** (  ).
3. S kablom DV (ni priložen) povežite vtičnico DV na kamkorderju z vtičnico DV na drugi napravi DV.
  - Prepričajte se, da je na zaslonu prikazana ikona (  ).
4. Za začetek premora snemanja REC PAUSE pritisnite gumb za **začetek/zaključek snemanja**.
  - Na zaslonu se prikaže napis "PAUSE".
5. Zaenite predvajanje na drugi napravi DV, medtem ko gledate sliko na zaslonu.
6. Za zaustavitev snemanja pritisnite gumb za **začetek/zaključek snemanja**.
  - Za začasno zaustavitev snemanja znova pritisnite gumb za **začetek/zaključek snemanja**.

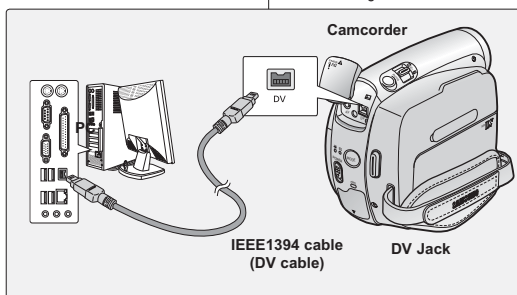

7. Če želite zaustaviti predvajanje, **krmilno paličico** premaknite dol (  ).



- Med prenosom podatkov iz kamkorderja v drugo napravo DV nekatere funkcije morda ne bodo delovale. Če se to zgodi, ponovno povežite kabel DV ali ponovno IZKLOPITE in VKLOPITE kamkorder.
- Med prenašanjem podatkov iz kamkorderja v računalnik gumb za funkcijo PC v načinu **M.Player** ni na voljo. (samo za VP-D395i)
- Ne uporabljate drugih naprav DV, ko uporabljate IEEE1394.
- Ne povežite kamkorderja z računalnikom istočasno s kabloma DV in USB (samo za VP-D395i). Obstaja možnost, da ne bo delovalo pravilno.
- Kabel IEEE1394 (kabel DV) je napredaj ločeno.
- Programska oprema za urejanje videa je na voljo v prosti prodaji.
- Večina računalnikov z omogočenim DV ima 6-nožično vtičnico DV. V takih primerih za povezavo potrebujete 6-nožični/4-nožični kabel.
- Večina prenosnih računalnikov z omogočenim DV ima 4-nožično vtičnico DV. Za tako povezavo uporabite kabel 4-nožice/4-nožice.
- Funkciji DIS in C.Nite nista na voljo v načinu DV (IEEE1394). Če je izbran način DV (IEEE1394), se bosta načina DIS in C.Nite izklopila.
- Iskanje (Naprej/nazaj) ni na voljo v načinu DV (IEEE1394).
- Ko uporabljate kamkorder za snemanje, lahko na zaslonu opazite neenakomerne slike, posnete slike pa bodo brez teh motenj.

Slovenian\_93

## interface USB (VP-D395i uniquement)

### UTILISATION DE L'INTERFACE USB

#### Transfert d'une image numérique via une connexion USB

- Le caméscope prend en charge les normes USB 1.1 et 2.0 (en fonction des caractéristiques de l'ordinateur).
- Vous pouvez transférer un fichier enregistré sur une carte mémoire vers un ordinateur via une connexion USB.
- Si vous transférez des données vers un ordinateur, vous devez installer les logiciels (DV Driver, Video Codec, DirectX 9.0) fournis avec le caméscope.

#### Débit de la connexion USB en fonction du système

La connexion USB à haut débit est prise en charge par les pilotes de périphérique Microsoft (Windows) uniquement.

- Windows 2000 : connexion USB à haut débit sur un ordinateur équipé du Service Pack 4 ou d'une version ultérieure.
- Windows XP : connexion USB à haut débit sur un ordinateur équipé du Service Pack 1 ou d'une version ultérieure.
- Windows VISTA : connexion USB à haut débit sur un ordinateur équipé du Service Pack 1 ou d'une version ultérieure.

#### Configuration système

	Environnement Windows
UC	Intel® Pentium 4™, 2 GHz
Système d'exploitation	Windows® 2000/XP/Vista * Une installation standard est recommandée. Le fonctionnement n'est pas garanti en cas de mise à niveau des SE mentionnés ci-dessus.
Mémoire	512 Mo
Capacité du disque dur	2 Go ou plus
Résolution	1024 x 768 points Couleur 24 bits
USB	USB 2.0 à haut débit

- L'interface USB n'est pas prise en charge sur les systèmes d'exploitation Macintosh.
- Les configurations système mentionnées ci-dessus sont recommandées. En fonction du système, il n'est pas garanti que les opérations soient effectuées correctement même sur des systèmes répondant aux exigences.

## vmesnik USB (samo za VP-D395i)

### UPORABA VMESNIKA USB

#### Prenos digitalne slike po povezavi USB

- Kamkorder podpira standarda USB 1.1 in 2.0. (odvisno od specifikacij računalnika)
- Posnete datoteke lahko s pomnilniške kartice prenašate v računalnik po vmesniku USB.
- Če prenesete podatke v računalnik, morate vanj namestiti programsko opremo (DV Driver (gonilnik), Video Codec (kodek), DirectX 9.0), ki je priložena kamkorderju.



#### Hitrost povezave USB glede na računalnik

Povezavo USB visoke hitrosti podpirajo samo Microsoftovi (Windows) gonilniki naprave.

- Windows 2000 : USB visoke hitrosti na sistemu z nameščenim Service Pack 4 ali novejšim.
- Windows XP : USB visoke hitrosti na sistemu z nameščenim Service Pack 1 ali novejšim.
- Windows Vista : USB visoke hitrosti na sistemu z nameščenim Service Pack 1 ali novejšim.

#### Sistemske zahteve računalnika

	Sistem Windows
CPU (procesor)	Intel® Pentium 4™, 2 GHz
OS (operacijski sistem)	Windows® 2000/XP/VISTA * Priporočena je standardna namestitev. Delovanje ni zagotovljeno, če je bil zgoraj navedeni operacijski sistem nadgrajen.
Pomnilnik	512MB
Zmogljivost trdega diska (HDD)	2GB ali več
Ločljivost	1024 x 768 točk v 24-bitnih barvah
USB	USB2.0 visoke hitrosti

- USB-vmesnik ni podprt v operacijskih sistemih Macintosh.
- Zgoraj omenjene sistemske zahteve so priporočila. Odvisno od sistema, tudi na sistemu, ki izpolnjuje zahteve, ni mogoče zagotoviti delovanja.









- Sur un ordinateur plus lent que ce qui est recommandé, la lecture de film risque de ne pas être fluide ou l'édition de vidéo pourrait prendre beaucoup de temps.
- Sur un ordinateur plus lent que ce qui est recommandé, la lecture de film risque de sauter des images et de fonctionner de façon imprévue.
- Intel® Pentium III™ ou Pentium 4™ sont des marques déposées d'Intel Corporation.
- Windows® est une marque déposée de Microsoft® Corporation.
- Toutes les autres appellations et marques appartiennent à leurs propriétaires respectifs.
- Le fonctionnement n'est pas garanti pour toutes les configurations système recommandées ci-dessus.
- Ne branchez pas votre caméscope sur un ordinateur en utilisant à la fois les câbles DV et USB. Il risquerait de ne pas fonctionner correctement.
- En modes **M.Cam** ou **M.Player**, veillez à insérer la carte mémoire dans le caméscope avant de brancher le câble USB.
- Si aucune carte mémoire n'est insérée ou si une carte mémoire non formatée est insérée, votre ordinateur ne reconnaîtra pas votre caméscope comme un support amovible.
- Si vous déconnectez le câble USB de l'ordinateur ou du caméscope pendant le transfert de données, ce dernier s'interrompt et les données risquent d'être endommagées.
- Si vous connectez le câble USB à un ordinateur en utilisant un hub USB ou d'autres périphériques simultanément, vous risquez de créer un conflit et des dysfonctionnements. Si tel est le cas, retirez tous les autres périphériques USB et réessayez de vous connecter.

## interface USB (VP-D395i uniquement)

### SÉLECTION DU PÉRIPHÉRIQUE USB (CONNEXION USB)

- La fonction Connexion USB ne peut être activée qu'en mode **M.Player**. ➔page 18
- A l'aide du câble USB, vous pouvez relier votre caméscope à un ordinateur pour copier les films et les photos stockés sur la carte mémoire, ou à une imprimante pour imprimer les images.



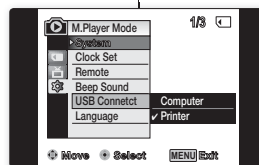
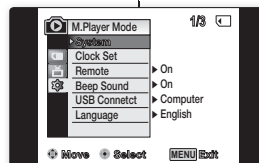
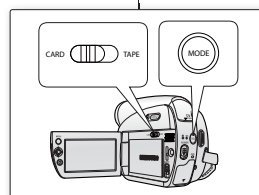



1. Réglez l'interrupteur de **sélection** sur **CARD**.
2. Appuyez sur le bouton **MODE** pour sélectionner le mode **Player** (  ).
3. Appuyez sur le bouton **MENU**.
  - La liste des menus apparaît.
4. Déplacez le **pavé** (  /  ) vers le haut ou le bas pour sélectionner "**System(Système)**", puis appuyez sur le **pavé**.
5. Déplacez le **pavé** (  /  ) vers le haut ou le bas pour sélectionner "**USB Connect(Connexion USB)**", puis appuyez sur le **pavé**.
6. Déplacez le **pavé** (  /  ) vers le haut ou le bas pour sélectionner "**Computer(Ordinateur)**" ou "**Printer(Imprimante)**", puis appuyez sur le **pavé**.
  - "**Computer(Ordinateur)**" : reliez à un ordinateur.
  - "**Printer(Imprimante)**" : reliez à une imprimante. (Pour utiliser la fonction PictBridge, reliez à une imprimante).
7. Pour sortir de la liste, appuyez sur le bouton **MENU**.



## VMESNIK USB (samo za VP-D395i)

### IZBIRA NAPRAVE USB (USB CONNECT)

- Funkcija povezave USB deluje samo v načinu **M.Player**. ➔stran 18
- S kablom USB lahko kamkorder priključite na osebni računalnik in kopirate ali prenesete video posnetke in fotografije iz pomnilniške kartice. Kamkorder lahko povežete tudi s tiskalnikom in natisnete fotografije.

1. Stikalo za **izbiranje** nastavite na **CARD**.
2. Pritisnite gumb **MODE** in nastavite naèin **Player** (  ).
3. Pritisnite gumb **MENU**.
  - Prikazan bo seznam menija.
4. Premaknite **krmilno palièico** (  /  ) gor ali dol, izberite "**System**", nato pa pritisnite **krmilno palièico**.
5. Premaknite **krmilno palièico** (  /  ) gor ali dol, izberite "**SB Connect**", nato pa pritisnite **krmilno palièico**.
6. Premaknite **krmilno palièico** (  /  ) gor ali dol, izberite "**Computer**" ali "**Printer**", nato pa pritisnite **krmilno palièico**.
  - "**Computer**": povezava z računalnikom.
  - "**Printer**": povezava s tiskalnikom. (Za uporabo funkcije PictBridge napravo povežite s tiskalnikom.)
7. Za izhod pritisnite gumb **MENU**.

## INSTALLATION DU LOGICIEL (PROGRAMME DV MEDIA PRO)



Installez DV Media Pro pour visionner les fichiers vidéo enregistrés avec le caméscope Mini-DV sur votre ordinateur à l'aide du câble USB. En installant le logiciel DV Media PRO sur votre système d'exploitation Windows, vous bénéficiez des avantages suivants si vous reliez votre caméscope Mini-DV à votre ordinateur à l'aide d'un câble USB.

- Installez "DV Driver", "Video Codec" et "DirectX 9.0" pour que le logiciel DV Media Pro fonctionne correctement.
- Pour lire des films sur un ordinateur, installez les logiciels dans l'ordre suivant : **DV Driver - DirectX 9.0 - Video Codec**
- Pour la webcam, installez les logiciels dans cet ordre : **DV Driver - DirectX 9.0 - Video Codec**

### Avant de commencer !

- Allumez votre ordinateur. Quittez toutes les applications en cours.
- Insérez le CD fourni dans le lecteur de CD-ROM.
  - L'écran d'installation s'affiche automatiquement après l'insertion du CD. Si cet écran ne s'affiche pas, cliquez sur la bouton Démarrer, situé dans le coin inférieur gauche et sélectionnez Exécuter pour afficher la boîte de dialogue. Saisissez D:\autorun.exe et appuyez sur la touche ENTRÉE, si votre lecteur de CD-ROM est associé à la lettre D.

### Installation de pilotes - DV Driver et DirectX 9.0

- DV Driver est un pilote nécessaire pour prendre en charge la connexion établie avec un PC. (S'il n'est pas installé, certaines fonctions ne seront pas prises en charge.)
1. Cliquez sur DV Driver sur l'écran d'installation.
    - Le logiciel du pilote nécessaire est installé automatiquement. Les pilotes suivants seront installés :
      - Pilote WEBCAM USB
  2. Cliquez sur Confirmer pour terminer l'installation du pilote.
  3. Si DirectX 9.0 n'est pas installé, il le sera automatiquement après le réglage de DV Driver.
    - Après l'installation de DirectX 9.0, vous devez redémarrer votre ordinateur.
    - Si DirectX 9.0 est déjà installé, vous n'avez pas besoin de redémarrer l'ordinateur.

### Installation d'application - Video Codec

- Cliquez sur Video Codec sur l'écran d'installation. Cette application est nécessaire pour la lecture sur ordinateur de fichiers vidéo enregistrés par ce caméscope Mini-DV.



- Installez ce programme à l'aide du CD d'installation fourni avec ce caméscope. Nous ne garantissons la compatibilité avec d'autres CD.
- Lors de l'installation, si le LOGO d'avertissement de Microsoft s'affiche, cliquez simplement sur Continuer.
- Si le message Signature numérique introuvable ou un message similaire s'affiche, ignorez-le et poursuivez l'installation.

97\_French

## NAMESTITEV PROGRAMA DV MEDIA PRO



Za predvajanje posnetih video datotek s miniDV-kamkorderja na osebni računalniku prek kabla USB, je treba namestiti program DV Media Pro. Ko namestite programsko opremo DV Media Pro na svojem računalniku s sistemom Windows, lahko uživate v naslednjih operacijah, tako da povežete svoj kamkorder z vgrajenim pomnilnikom na svoj računalnik prek kabla USB.

- Za pravilno delovanje programa DV Media Pro 1.0 morate namestiti "DV Driver", "Video Codec" in "DirectX 9.0".
- Za predvajanje videa na osebni računalnik namestite programsko opremo v naslednjem vrstnem redu: **DV Driver – DirectX 9.0 – Video Codec**
- Za uporabo spletne kamere namestite programsko opremo v tem vrstnem redu: **DV Driver – DirectX 9.0 – Video Codec**

### Preden zaènete:

- Vklopite osebni računalnik. Zaprite vse ostale programe, ki se izvajajo.
- V pogon CD-ROM vstavite priloženi CD s programsko opremo.
  - Ko vstavite CD, se samodejno pojavi namestitveni zaslon. Če se namestitveni zaslon ne pojavi, kliknite "Start" v spodnjem levem kotu in za prikaz pogovornega okna izberite možnost "Run". Èe je pogon CD-ROM nastavljen na "D:", vnesite "D:\autorun.exe" in pritisnite tipko ENTER.

### Namestitev gonilnika – DV Driver in DirectX 9.0

- Gonilnik DV Driver je programska oprema, ki je potrebna za vzpostavitev povezave z osebnim računalnikom. (Èe ga ne namestite, nekatere funkcije ne bodo podprte.)

1. Na namestitvenem zaslonu kliknite "DV Driver".
  - Potrebna programska oprema se namesti samodejno. Namešeni bodo naslednji gonilniki:
    - gonilnik za računalniško kamero USB
2. Za dokonèanje namestitve gonilnika pritisnite "Confirm".
3. Èe programska oprema "DirectX 9.0" ni nameščena, se namesti samodejno, ko namestite gonilnik "DV Driver".
  - Po namestitvi DirectX 9.0 je potreben ponovni zagon osebnega računalnika.
  - Èe je DirectX 9.0 že nameščen, ponovni zagon osebnega računalnika ni potreben.

### Namestitev aplikacije – Video Codec

- Na namestitvenem zaslonu kliknite "Video Codec". Video Codec je potreben za predvajanje video datotek, posnetih z miniDV-kamkorderjem, na osebni računalnik.



- Program namestite s CD-ja s programsko opremo, ki je priložen temu kamkorderju. Ne zagotavljamo združljivosti za druge CD-je.
- Èe se med namestitvijo prikaže testno opozorilo Microsoft LOGO, kliknite "Continue(C)".
- Èe se na zaslonu pojavi sporoèilo "Digital Signature not found" ali kaj podobnega, prezrite sporoèilo in nadaljujte z namestitvijo.

Slovenian\_97

## interface USB (VP-D395i uniquement)

### RACCORDEMENT À UN ORDINATEUR

1. Branchez le câble USB à la prise USB de votre ordinateur.
  - Si un câble USB est connecté à la prise USB du caméscope, le câble Audio/Vidéo est désactivé.
2. Branchez l'autre extrémité du câble USB sur la prise USB du caméscope (prise USB).



### Débranchement du câble USB

- Après avoir terminé le transfert de données, vous devez débrancher le câble de la façon suivante :
1. Cliquez sur l'icône Déconnexion ou éjection de matériel dans la barre des tâches.
  2. Sélectionnez Périphérique de stockage de masse USB ou Disque USB, puis cliquez sur Arrêter.
  3. Cliquez sur OK.
  4. Débranchez le câble USB du caméscope Mini-DV et de l'ordinateur.



- Si vous déconnectez le câble USB de l'ordinateur ou du caméscope pendant le transfert de données, ce dernier s'interrompt et les données risquent d'être endommagées.
- Si vous branchez le câble USB sur un ordinateur par l'intermédiaire d'un hub USB ou si vous branchez simultanément le câble USB avec d'autres appareils USB, le caméscope pourrait ne pas fonctionner correctement. Si cela se produit, retirez tous les appareils USB de l'ordinateur et reconnectez le caméscope.

### Utilisation de la fonction de disque amovible

- Cette fonction ne peut être activée qu'en modes **M.Cam** et **M.Player**. ➔ page 18.
  - Vous pouvez transférer aisément des données d'une carte mémoire vers un ordinateur via une connexion USB sans carte additionnelle.
1. Réglez l'interrupteur de **sélection** sur **CARD**.
  2. Appuyez sur le bouton **MODE** pour sélectionner le mode **Camera(Cam)** (  ) ou **Player** (  ).
  3. Branchez une extrémité du câble USB sur la prise USB du caméscope et l'autre extrémité sur la prise USB de votre ordinateur.
  4. Pour vérifier que le disque amovible a bien été reconnu, ouvrez l'Explorateur Windows afin de le localiser.
    - Vous pouvez copier la vidéo ou les photos sur votre ordinateur pour les lire.

## VMESNIK USB (samo za VP-D395i)

### PRIKLOP NA OSEBNI RAČUNALNIK

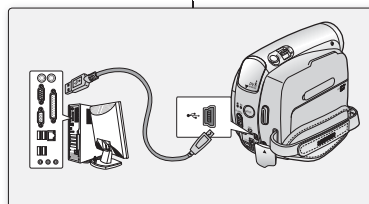

1. Priključite kabel USB v priključek USB na računalniku.
  - Če priključite kabel USB na kamkorderjev priključek USB, je avdio-vidео kabel onemogočen.
2. Povežite drugi konec kabla USB s priključkom USB na kamkorderju. (priključek USB)

### Odklop kabla USB

- Ko končate prenos podatkov, morate odklopiti kabel na naslednji način:
1. Kliknite ikono "Unplug or eject hardware" v opravilni vrstici.
  2. Izberite "USB Mass Storage Device" ali "USB disk" in nato kliknite "Stop".
  3. Kliknite "OK".
  4. Odklopite kabel USB iz miniDV-kamkorderja in računalnika.



- Če odklopite kabel USB iz računalnika ali kamkorderja med prenosom podatkov, bo prenos podatkov prekinjen in podatki bodo mogoče poškodovani.
- Če priključite kabel USB na računalnik z uporabo zvezdišča USB ali kako drugo napravo USB istočasno, lahko pride do napake in kamkorder ne bo deloval pravilno. Če se to zgodi, odstranite vse naprave USB z računalnika in znova povežite kamkorder.

### Funkcija izmenljivega diska

- Funkcija deluje samo v načinih **M.Cam** in **M.Player**. ➔ stran 18
  - Posnete datoteke lahko s pomnilniške kartice enostavno in brez dodatnih razširitev kartic prenesete v računalnik po povezavi USB.
1. Stikalo **za izbiranje** nastavite na **CARD**.
  2. Pritisnite gumb **MODE**, da nastavite način **Camera** (  ) ali **Player** (  ).
  3. Povežite en konec kabla USB s priključkom USB na kamkorderju in drug konec kabla s priključkom USB na svojem računalniku.
  4. Odprite aplikacijo Raziskovalec in poiščite izmenljivi disk, da preverite, ali je bil pravilno prepoznat.
    - Video lahko prekopirate na svoj računalnik in ga predvajate.

## Utilisation de la fonction Webcam

- Cette fonction ne peut être activée qu'en mode **Camera(Cam)**. ➡ page 18
  - Vous devez installer les programmes DV/ Driver, Video Codec et DirectX 9.0 pour pouvoir utiliser la fonction Webcam. ➡ page 97
  - Lorsque vous vous connectez à un site Web proposant une rubrique de conversation en ligne (« chat »), vous pouvez utiliser votre caméscope pour y participer.
  - Lorsque vous utilisez le caméscope à des fins de visioconférence (via Net Meeting, par exemple), la transmission de la voix peut, en fonction du logiciel utilisé, ne pas être prise en charge. Dans ce cas, branchez un microphone externe sur la carte son de votre ordinateur pour permettre la transmission de la voix.
  - En utilisant le caméscope avec un programme de réunion sur Internet installé sur votre ordinateur, vous pouvez participer à une vidéoconférence.
  - La taille de l'écran en cas d'utilisation comme webcam (le débit de transfert vidéo à partir de la webcam est de 12,5 images par seconde)
    - 640 X 480 pixels (VGA) pour une connexion USB 2.0.
1. Réglez l'interrupteur de **sélection** sur **TAPE**.
  2. Appuyez sur le bouton **MODE** pour sélectionner le mode **Camera(Cam)** (  ).
  3. Branchez une extrémité du câble USB sur la prise USB du caméscope et l'autre extrémité sur le port USB de votre ordinateur.
    - Lancez une application de conversation vidéo telle que Windows Messenger et appréciez cette fonctionnalité.
    - Différentes applications bénéficient de la fonction Webcam. Pour plus de détails, reportez-vous à la documentation des produits concernés.



- Lorsque vous utilisez la webcam, le mode 16:9 n'est pas pris en charge. Ce type d'écran n'est disponible que dans un format 4 : 3.
- Si votre ordinateur est relié au caméscope via le câble USB, seuls l'interrupteur **POWER**, l'interrupteur de **sélection**, le bouton **Zoom** et le pavé (  ) fonctionnent. (Webcam)

## Entretien

### À LA FIN D'UN ENREGISTREMENT

- Une fois un enregistrement terminé, vous devez retirer la source d'alimentation.
- En cas d'enregistrement avec un bloc de batteries, le fait de laisser le bloc relié au caméscope peut réduire la durée de vie de la batterie.

Le bloc de batteries doit être retiré une fois l'enregistrement terminé.

1. Ouvrez le couvercle du compartiment à cassette en faisant glisser l'interrupteur **OPEN** dans le sens de la flèche.
  - Cette opération permet d'éjecter automatiquement le compartiment à cassette.
  - Veuillez patienter quelques instants jusqu'à l'éjection complète de la cassette.
2. Une fois la cassette retirée, fermez le compartiment et stockez le caméscope à l'abri de la poussière. La poussière ou d'autres corps étrangers peuvent entraîner des images affectées de parasites aux formes carrées ou des images intermittentes.
3. Éteignez le caméscope Mini-DV.
4. Débranchez la source d'alimentation ou retirez le bloc de batteries.
  - Ouvrez la façade LCD du caméscope et faites glisser l'interrupteur de déverrouillage de la batterie (**BATT.**), situé sur le côté gauche de l'appareil, vers la gauche pour retirer la batterie d'un seul coup.

### CASSETTES UTILISABLES

Lorsque vous avez enregistré une séquence que vous souhaitez conserver, vous pouvez la protéger d'une éventuelle suppression accidentelle.

- a. Protection d'une cassette : Poussez la languette de protection en écriture de la cassette afin de dégager l'ouverture sous-jacente.
- b. Retrait de la protection en écriture de la cassette : Si vous ne voulez plus conserver un enregistrement, repoussez la languette de protection en écriture de la cassette afin d'obturer l'ouverture.

### Conditions de conservation des cassettes

- a. Évitez la proximité d'aimants ou les interférences magnétiques.
- b. Évitez les endroits humides ou poussiéreux.
- c. Conservez la cassette en position verticale et ne la stockez pas dans un endroit exposé à la lumière directe du soleil.
- d. Évitez de faire tomber ou de cogner vos cassettes.

## vzdrževanje

### KO NEHATE SNEMATI

- Po koncu snemanja odstranite vir napajanja.
- Če snemate z baterijskim napajanjem in ga pustite v kamkorderju, lahko to skrajša življenjsko dobo baterije.

Ko nehate snemati, odstranite baterijo.

1. Potisnite stikalo **OPEN** v smeri, ki jo kaže puščica, in odprite vratca predala za kaseto.
  - Predal za kaseto se samodejno odpre.
  - Počakajte, da kamkorder v celoti izvrže kaseto.
2. Ko jo odstranite, zaprite vratca za kaseto in shranite kamkorder v prostoru brez prahu. Prah in drugi tujki lahko povzročajo motnje na sliki v obliki kvadratkov ali nemirno sliko.
3. Izklopite miniDV-kamkorder.
4. Odstranite baterijo ali odklopite napajanje.
  - Na kamkorderju odprite LCD-zaslon in stikalo za izmet baterije (**BATT.**), ki se nahaja na levi strani, potisnite navzdol, da odstranite baterijo

### UPORABNE KASETE

Ko ste posneli nekaj, kar želite obdržati, lahko zaščitite posnetek pred neželenim izbrisom.

- a. Zaščita kasete: nastavite varnostni jeziček tako, da odkrijete odprtino.
- b. Odstranjevanje zaščite: Če posnetka na kaseti ne potrebujete več, potisnite zaščitni jeziček nazaj, da pokrijete odprtino na kaseti.

### Kako shraniti kasete

- a. Izogibajte se prostoru, kjer so magneti ali magnetne motnje.
- b. Izogibajte se prostoru, ki so vlažni in prašni.
- c. Kaseto hranite v pokončanem položaju in je ne shranjujte na neposredni sonni svetlobi.
- d. Pazite, da vam ne pade na tla, in varujte jo pred udarci.

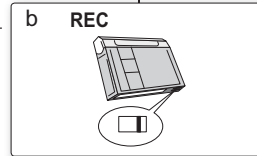
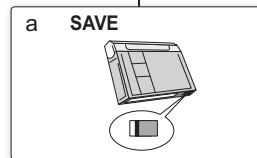
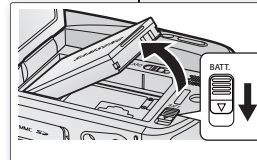
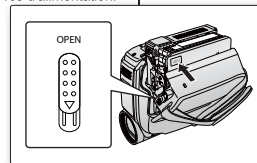



## NETTOYAGE ET ENTRETIEN DU CAMÉSCOPE

### Nettoyage des têtes vidéo

- Afin de garantir un enregistrement normal et des images nettes, nettoyez les têtes vidéo en cas de déformation de l'image ou de parasites aux formes carrées ou d'apparition d'un écran bleu en cours de lecture.
- Cette fonction ne peut être activée qu'en mode **Player**. ➔page 18

1. Réglez l'interrupteur de **sélection** sur **TAPE**.  
(VP-D395i uniquement)



2. Appuyez sur le bouton **MODE** pour sélectionner le mode **Player** (▶).

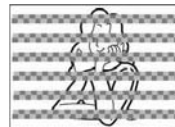

3. Insérez une cassette de nettoyage.

4. Appuyez sur le **pavé**.

5. Déplacez le **pavé** (▼) vers le bas au bout de 10 secondes.



- Vérifiez la qualité de l'image à l'aide d'une cassette vidéo.
  - Si la qualité de l'image ne s'est pas améliorée, répétez l'opération.
- Nettoyez les têtes vidéo avec une cassette de nettoyage à sec.
- Certaines cassettes de nettoyage s'arrêtent automatiquement. Reportez-vous aux instructions relatives à la cassette de nettoyage pour plus d'informations. Si le problème persiste après le nettoyage, consultez votre revendeur Samsung ou le centre de service technique agréé Samsung le plus proche. (écran bleu)

## ÈIŠÈENJE IN VZDRÈEVANJE KAMKORDERJA

### ÈiÈèenje video glav

- Da bo snemanje potekalo normalno in bo slika jasna, oèistite video glave, ko se na zaslonu prikaèejo motnje v obliki kvadratkov ali vidite le moder zaslon.
- Funkcija deluje samo v naèinu **Player**. ➔stran 18



(blue screen)

1. Stikalo za **izbiranje** nastavite na **TAPE**.  
(samo za VP-D395i)

2. Pritisnite gumb **MODE** in nastavite naèin **Player** (▶).

3. Vstavite èistilno kaseto.

4. Pritisnite **krmilno palièico**.

5. Po desetih sekundah premaknite **krmilno palièico** dol (▼).



- Preverite kakovost slike z videokaseto.
  - Èe se kakovost slike ne izboljša, ponovite postopek.
- Video glave oèistite s suho èistilno kaseto.
- Nekatere èistilne kasete se ustavijo samodejno. Za natanèna navodila o uporabi glejte navodila èistilne kasete. Èe se težava ponavlja tudi po večkratnem èiÈèenju, se obrnite na najblièjega Samsungovega prodajalca ali pooblašèeni servis. (moder zaslon)

## Entretien

### UTILISATION DE VOTRE CAMÉSCOPE MINI-DV À L'ÉTRANGER

- Chaque pays ou zone géographique possède ses propres normes électriques et codes de couleurs.
- Avant d'utiliser votre caméscope Mini-DV à l'étranger, vérifiez les points suivants.

#### **Sources d'alimentation**

L'adaptateur AC fourni sélectionne automatiquement le voltage dans la plage 100-240 V.

Vous pouvez utiliser votre caméscope dans tous les pays/zones géographiques permettant l'utilisation de l'adaptateur secteur AC fourni avec votre appareil dans la plage 100-240 V, 50-60 Hz.

Utilisez si nécessaire un raccord de prise CA acheté dans le commerce selon la forme des prises murales.

#### **Codes de couleurs sur un téléviseur**

Votre caméscope utilise le système **PAL**.

Pour visionner vos enregistrements sur un téléviseur ou pour les copier sur un appareil externe, le téléviseur ou l'appareil externe en question doivent également être de type **PAL** et posséder les prises Audio/Vidéo adéquates. Si tel n'est pas le cas, vous aurez peut-être besoin d'une carte de transcodage vidéo séparée (convertisseur de format NTSC-PAL).

##### **Pays et régions compatibles PAL :**

Allemagne, Arabie Saoudite, Australie, Autriche, Belgique, Bulgarie, Chine, Communauté des Etats indépendants, Danemark, Egypte, Espagne, Finlande, France, Grande-Bretagne, Grèce, Hong Kong, Hongrie, Inde, Iran, Irak, Koweït, Libye, Malaisie, Mauritanie, Norvège, Pays-Bas, Roumanie, Singapour, République slovaque, République tchèque, Suède, Suisse, Syrie, Thaïlande, Tunisie, etc.

##### **Pays et régions compatibles NTSC :**

Amérique centrale, Bahamas, Canada, Corée, Etats-Unis d'Amérique, Japon, Mexique, Philippines, Taiwan, etc.





Vous pouvez enregistrer avec votre caméscope Mini-DV et visualiser des images sur l'écran LCD n'importe où dans le monde.

# Dépannage

## DÉPANNAGE

- Avant de contacter le centre de service technique Samsung agréé, effectuez les vérifications élémentaires suivantes : Vous pourrez ainsi vous épargner un appel inutile.

### Affichage de l'autodiagnostic





Affichage	Clignotant	Donne les informations suivantes...	Action
	lent	Le bloc de batteries est presque déchargé.	Remplacez-le par un bloc chargé.
Tape end ! (Fin Casette !)	lent	Lorsqu'il reste moins de 2 minutes sur la cassette.	Préparez une nouvelle cassette.
Tape end ! (Fin Casette !)	aucun	La cassette est en fin de bande.	Remplacez-la par une nouvelle.
No Tape! (Pas de Casette !)	lent	Il n'y a pas de cassette dans le caméscope.	Insérez une cassette.
Protection !	lent	La cassette est protégée contre l'enregistrement.	Si vous souhaitez enregistrer, retirez la protection.
	lent	Le caméscope présente un défaut mécanique.	<ol style="list-style-type: none"> <li>1. Ejectez la cassette.</li> <li>2. Eloignez le caméscope.</li> <li>3. Ejectez le bloc de batteries.</li> <li>4. Insérez le bloc de batteries.</li> </ol> * Contactez votre centre de service après-vente SAMSUNG le plus proche si le problème persiste.
	lent	De la condensation due à l'humidité s'est formée à l'intérieur du caméscope.	Voir la page 104.

### Affichage de l'autodiagnostic en modes M.Cam/M.Player (VP-D395i uniquement)

Affichage	Clignotant	Donne les informations suivantes...	Action
No Memory Card ! (Pas de Carte Mem)	lent	Il n'y a pas de carte mémoire dans le caméscope.	Insérez une carte mémoire.
Memory full ! (Mémoire Pleine !)	lent	L'espace mémoire n'est pas suffisant pour réaliser un enregistrement.	Remplacez-la par une nouvelle carte mémoire. Effacez l'image enregistrée.
No image ! (Pas d'image !)	lent	Il n'y a pas d'images enregistrées sur la carte mémoire.	Enregistrez de nouvelles images.
Write protect! (Protégé En Ecriture !)	lent	La carte mémoire est protégée en écriture.	Libérez la languette de protection en écriture sur la carte mémoire.
Protect! (Protéger !)	lent	Vous tentez de supprimer une image protégée.	Annulez la protection de l'image.
Read error! (Erreur De Lecture !)	lent	Le caméscope ne peut pas lire.	Formatez la carte mémoire ou insérez une carte mémoire enregistrée dans ce caméscope.
Write error! (Erreur D'écriture !)	lent	Le caméscope ne parvient pas à effectuer d'enregistrement.	Formatez la carte mémoire ou insérez une nouvelle carte mémoire.
Not formatted! (Non Formaté !)	lent	La carte mémoire doit être formatée.	Formatez une carte mémoire. (voir page 83)
Now deleting... (Suppression En Cours...)	lent	Lorsque la suppression de fichiers est en cours.	Attendez la fin de la suppression.
Memory Card Error! (Erreur carte mémoire !)	lent	La carte mémoire insérée n'est pas reconnue par le caméscope.	Ejectez-la avant de la réinsérer. Essayez avec une autre carte mémoire.

## Dépannage

- Si ces instructions n'apportent aucune solution à votre problème, contactez le centre de service technique Samsung agréé le plus proche.

Problème	Explication/solution
Vous ne parvenez pas à allumer le caméscope.	Vérifiez le bloc de batteries ou l'adaptateur secteur AC.
Le bouton <b>Début/fin d'enregistrement</b> ne fonctionne pas pendant l'enregistrement.	Appuyez sur le bouton <b>MODE</b> pour activer le mode <b>Camera(Cam)</b> (  ). Vous avez atteint la fin de la cassette. Vérifiez la languette de protection en écriture sur la cassette.
Le caméscope s'éteint automatiquement.	Vous avez laissé le caméscope réglé sur PAUSE pendant plus de 5 minutes sans l'utiliser. Le bloc de batteries est totalement usé.
La batterie se décharge rapidement.	La température de l'air est trop basse. Le bloc de batteries n'a pas été rechargé complètement. Le bloc de batteries est totalement épuisé et ne peut être rechargé. Utilisez un autre bloc.
Un écran bleu apparaît en cours de lecture.	Les têtes vidéo sont peut-être sales. Nettoyez les têtes avec une cassette de nettoyage.
Une bande verticale apparaît à l'écran lors de l'enregistrement d'un arrière-plan sombre.	Le contraste entre le sujet et l'arrière-plan est trop important pour que le caméscope puisse fonctionner normalement. Éclairiez l'arrière-plan pour réduire le contraste ou utilisez la fonction BLC tout en enregistrant avec un arrière-plan plus clair. ➔page 56
La mise au point automatique ne fonctionne pas.	Vérifiez le menu M.Focus. La mise au point automatique ne fonctionne pas en mode M.Focus. ➔page 42
Les fonctions Avance rapide ou Retour rapide et Lecture du pavé (  /  ) ne fonctionnent pas.	Appuyez sur le bouton <b>MODE</b> pour sélectionner le mode <b>Player</b> (  ). Vous avez atteint le début ou la fin de la cassette.
Une image en mosaïque apparaît en cours de lecture.	Cela correspond au fonctionnement normal et il ne s'agit pas d'une panne ou d'un défaut. la bande peut être endommagée ; remplacez-la et nettoyez les têtes vidéo ➔page 101

### Condensation due à l'humidité

- Si le caméscope passe sans transition d'un endroit froid à un endroit chaud, de l'humidité peut se condenser à l'intérieur du caméscope, sur la surface de la bande ou sur l'objectif. Dans ces conditions, la bande risque d'adhérer à la tête vidéo et d'être endommagée ou l'appareil risque de ne pas fonctionner correctement. Pour éviter d'éventuels dommages dans ces conditions, le caméscope est équipé d'un détecteur d'humidité.
- En cas d'humidité à l'intérieur du caméscope, le témoin  (CONDENSATION) s'affiche. Si cette éventualité se produit, aucune fonction exceptée l'éjection de la cassette n'est valide. Ouvrez le compartiment à cassette et retirez la batterie. Laissez le caméscope au repos pendant au moins deux heures dans un endroit chaud et sec.

## RÉGLAGE DES ÉLÉMENTS DE MENU

Menu principal	Sous-menu	Fonctions	Mode disponible				Page
			Mode Camera(Cam)	Mode Player	Mode M.Cam (C)	Mode M.Player (C)	
Camera (Photo)	Program AE (Prog. AE)	Sélection de la fonction Prog. AE	✓				47, 48
	White Balance (Bal. Blancs)	Réglage de la balance des blancs	✓		✓		49, 50
	Visual Effect (Effets visuels)	Choix des effets spéciaux numériques	✓				51, 52
	16:9 Wide (16:9)	Réglage de la fonction 16:9	✓				53
	Macro	Réglage de la fonction Macro	✓		✓		54
	DIS	Sélection du stabilisateur d'image numérique	✓				55
	BLC	Réglage de la fonction BLC	✓		✓		56
	Digital Zoom (Zoom Num.)	Activation du zoom numérique	✓				57
	C.Nite	Sélection de la fonction C.Nite	✓				58
	Light (Éclair.)	Allumage de l'éclairage	✓		✓		59
Tape (Cassette)	Photo Search (Rech. Photo)	Recherche d'images enregistrées sur une cassette		✓			61
	Photo Copy (Copie Photo)	Copie de photos d'une cassette sur la carte mémoire		✓			68
	Audio Select (Sélect. Audio)	Sélection du canal de lecture audio		✓			66
	Audio Effect (Effets sonores)	Choix des effets sonores		✓			67
Recard (Enregistrement)	Rec Mode (Mode Enr.)	Sélection de la vitesse d'enregistrement	✓	✓			44
	Audio Mode (Mode Audio)	Sélection de la qualité du son de l'enregistrement	✓	✓			44
	WindCut Plus (Coupe Vent)	Réduction du bruit du vent	✓	✓			45
	Real Stereo (Stereo)	Sélection du son stéréo	✓				46
	AV In/Out (Entr/Sor AV)	Choix de l'entrée et de la sortie AV		✓			68
Memory (C)	File No. (Numéro Fichier)	Options de numérotation des fichiers			✓		77
	M.Play Select (Sél. Mémoire)	Sélection du support de stockage (photo, film) pour la lecture				✓	86
	Delete (Supprimer)	Suppression de fichiers				✓	81
	Delete All (Tout Supprimer)	Suppression de tous les fichiers				✓	82
	Protect (Protéger)	Prévention des suppressions accidentelles				✓	80
	Print Mark (Voyant D'imp.)	Impression des images enregistrées sur une carte mémoire				✓	89
	Format	Formatage de la carte mémoire				✓	83

# Dépannage

## RÉGLAGE DES ÉLÉMENTS DE MENU

Menu principal	Sous-menu	Fonctions	Mode disponible				Page
			Mode Camera(Cam)	Mode Player	Mode M.Cam	Mode M.Player	
Display (Affichage)	Guideline (Consignes)	Affichage des consignes	✓		✓		30
	LCD Bright (Lum. LCD)	Réglage de la luminosité de l'écran LCD	✓	✓	✓	✓	31
	LCD Colour (Couleur LCD)	Réglage des couleurs de l'écran LCD	✓	✓	✓	✓	31
	Date/Time (Date/Heure)	Réglage de la date et de l'heure	✓	✓	✓	✓	32
	TV Display (Affichage TV)	Activation/Désactivation de l'affichage des menus sur le téléviseur	✓	✓	✓	✓	33
Sistem (Système)	Clock Set (Param. Horloge)	Réglage de l'horloge	✓	✓	✓	✓	24
	Remote (Télécommande)Ⓢ	Utilisation de la télécommande	✓	✓	✓	✓	25
	Beep Sound (Signal Sonore)	Réglage du signal sonore	✓	✓	✓	✓	26
	Shutter Sound (Son Obturateur)	Réglage du bruit de l'obturateur	✓	✓	✓		27
	USB Conned (Connexion USB) Ⓢ	Activation du transfert USB				✓	96
	Language	Choix de la langue d'affichage à l'écran	✓	✓	✓	✓	28
	Demonstration (Démonstration)	Démonstration	✓				29

Ⓢ : VP-D392(i)/D395i uniquement

Ⓢ : VP-D395i uniquement

Ⓢ : VP-D391i/D392i/D395i uniquement

Ⓢ : VP-D392(i)/D395i uniquement

### À PROPOS DE CE MANUEL D'UTILISATION

- Ce manuel d'utilisation concerne les modèles VP-D391, VP-D391 i, VP-D3910, VP-D392, VP-D392 i, et VP-D395 i. Même si les modèles VP-D391(i)/D3910/D392(i) et VP-D395i sont extérieurement différents, ils fonctionnent de la même manière.
- Les illustrations sont tirées du modèle VP-D395i.
- Les écrans présents dans ce manuel peuvent être légèrement différents de ceux qui s'affichent sur l'écran LCD.
- La conception et les caractéristiques du caméscope et des autres accessoires sont susceptibles d'être modifiées sans préavis.
- Ce manuel d'utilisation concerne la gamme complète des caméscopes vidéo numériques VP-DXXX, dont les versions sans entrée DV (IEEE 1394)/AV (analogique) et sortie DV (IEEE 1394)/AV (analogique) des mêmes modèles. Veuillez noter que les modèles dont le nom n'est pas suivi du suffixe « i » ne sont pas équipés d'une entrée DV (IEEE 1394)/AV (analogique). Par contre, les modèles dont le nom est suivi du suffixe « i » en sont pourvus.
- Les modèles VP-D391(i)/D3910/D392(i)/D395i utilisent exclusivement des cassettes. Les modèles VP-D395i disposent de deux supports de stockage : la cassette et la carte.

## Caractéristiques techniques

NOM DU MODÈLE : VP-D391(i)/VP-D3910/VP-D392(i)/  
VP-D395i

Système	
Signal vidéo	PAL
Système d'enregistrement vidéo	2 têtes tournantes, système de balayage hélicoïdal
Système d'enregistrement audio	Têtes tournantes, système PCM 12/16 b
Cassette utilisable	Cassette vidéo numérique (d'une largeur de 6,35 mm) : Cassette Mini-DV
Vitesse de lecture	SP : environ 18,83 mm/s LP : environ 12,57 mm/s
Durée d'enregistrement de la cassette	SP : 60 minutes (en utilisant une cassette DVM 60), LP : 90 minutes (en utilisant une cassette DVM 60)
Durée d'AVANCE/ RETOUR RAPIDE	Environ 150 sec (en utilisant une cassette DVM 60)
Dispositif d'image	CCD (Mémoire à transfert de charges) : 800 K pixels
Objectif	F1.6 33 x, 1200 x (numérique) Objectif à zoom électronique
Diamètre du filtre	Ø30
Écran LCD	
Taille/nombre de points	2,7 pouces 112 K
Méthode de l'écran LCD	TFT LCD
Connecteurs	
Sortie vidéo	1 Vp-p (75Ω terminé)
Sortie audio	- 7,5 décibels (600Ω terminé)
Entrée/sortie DV	Connecteur entrée/sortie spécial à 4 broches
Sortie USB (VP-D395i uniquement)	Connecteur de type mini-B (USB 2.0 à haut débit)
Divers	
Source d'alimentation	8,4 V CC, batterie au lithium-ion 7,4 V
Type de source d'alimentation	Bloc de batteries, alimentation secteur (100 V~240 V) 50/60 Hz
Consommation électrique (enregistrement)	3,7 W
Température de fonctionnement	0°C à 40°C
Température de stockage	-20°C à 60°C
Dimensions externes	Hauteur : 61 mm, Longueur : 95 mm, Largeur : 112 mm
Poids	340g (0.75lb) (sans le bloc de batteries et la cassette)
Microphone interne	Microphone stéréo à condensateur multidirectionnel
Télécommande (VP-D392(i)/D395i) uniquement)	En intérieur : supérieur à 15 mètres (en ligne droite). En extérieur : environ 5 mètres (en ligne droite)

- Cette conception et ces spécifications techniques sont susceptibles d'être  
modifiées sans préavis.