



MARQUE: THOMSON

REFERENCE : 26HE8234B

CODIC: 3090710





LA CONNECTIQUE





THOMSON

Manuel d'utilisation

Bedienungsanleitung

Manuale di utilizzazione

User manual

Manual de utilización

Manual de utilização

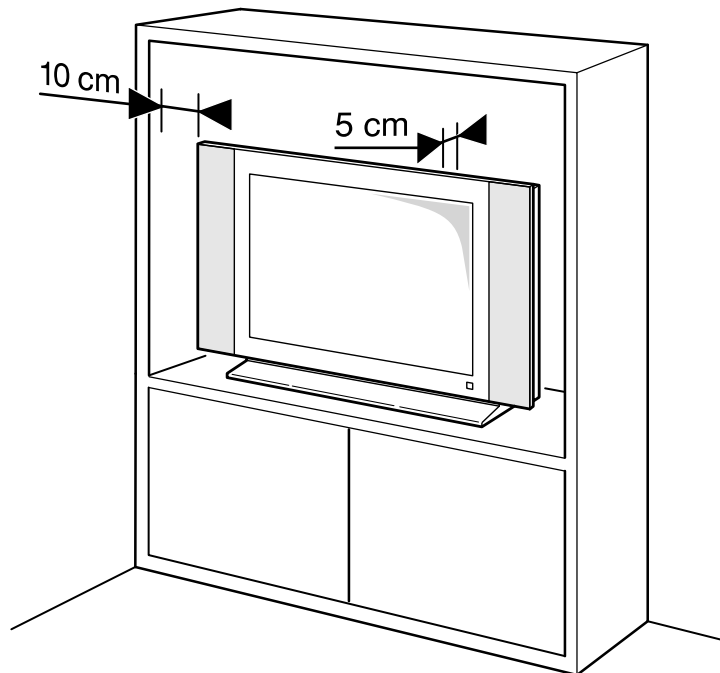
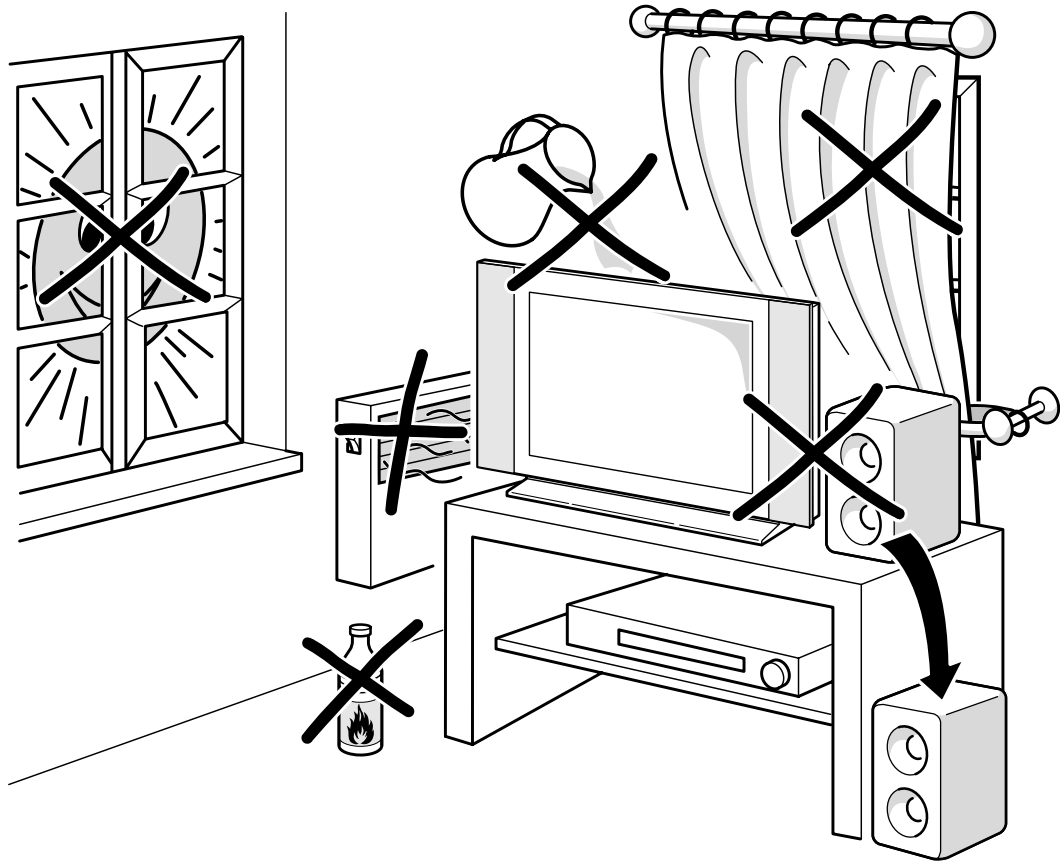

On screen display



Figure 1

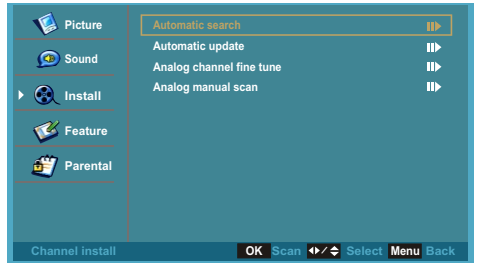

Figure 2

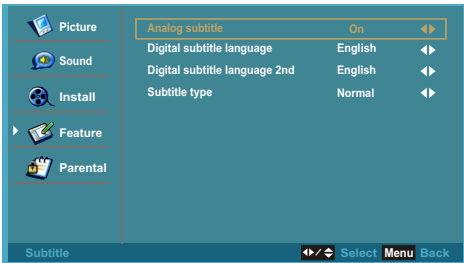

Figure 3

Informations importantes

Sécurité

Vérifiez que la tension électrique du secteur correspond bien à la tension indiquée sur l'autocollant placé au dos de votre téléviseur. Lorsqu'une prise secteur ou celle d'un autre appareil est utilisée pour la déconnexion, celle-ci doit rester facilement accessible.

Sur certains modèles, l'indicateur lumineux est situé sur le côté du téléviseur. L'absence d'une indication lumière à l'avant ne signifie pas que le téléviseur est entièrement déconnecté du secteur. Pour déconnecter complètement le téléviseur, la prise secteur doit être retirée.

Les composants de ce téléviseur sont sensibles à la chaleur. **La température ambiante maximum** ne doit pas dépasser **35°C**. N'obstruez pas les orifices de ventilation situés sur les côtés ou au dos du téléviseur. Prévoyez suffisamment d'espace autour du téléviseur pour une ventilation efficace. Installez ce téléviseur à distance de toute source de chaleur (cheminée, etc) et de tout appareil générant de fortes ondes magnétiques ou électriques.

Le taux d'humidité de la pièce où le téléviseur est installé ne doit pas excéder **85%**. **L'appareil ne doit pas être exposé aux gouttes ou aux éclaboussures. Aucun objet rempli de liquide, tel qu'un vase, ne doit être placé sur l'appareil.** Aucun objet rempli de liquide (vases, etc.) ne doit être posé dessus. Le transfert du téléviseur frais à un endroit chaud est susceptible de provoquer de la condensation sur l'écran (et sur certains composants internes). Laissez la condensation s'évaporer avant de rallumer le téléviseur.

La touche de mise sous tension ϕ ou **POWER**/ ϕ située sur le haut du téléviseur peut être utilisée pour l'allumer et le mettre en veille. **Si vous ne prévoyez pas d'utiliser ce téléviseur pendant une longue période, déconnectez-le de la prise secteur.**

En cas d'orage, nous recommandons de débrancher le téléviseur du secteur et de la prise d'antenne, afin qu'il ne soit pas endommagé par d'éventuelles surtensions électriques ou électromagnétiques. Pour cette raison, **la prise d'antenne et la prise secteur** doivent rester facilement accessibles, de manière à pouvoir les débrancher en cas de besoin.

Débranchez immédiatement le téléviseur si vous constatez **une odeur de brûlé** ou **de la fumée**. Vous ne devez en aucune circonstance ouvrir ce téléviseur par vos propres moyens: ou vous le faisiez, vous vous exposeriez à une **décharge électrique**.

Écran à cristaux liquides

L'écran à cristaux liquides (LCD) utilisé sur ce produit est en verre. Il est donc susceptible de se briser en cas de chute du produit ou de choc avec un autre objet. Cet écran LCD est un produit très haute technologie fournissant des images de grande précision. Occasionnellement, il peut arriver que quelques pixels inactifs apparaissent à l'écran sous la forme d'un point rouge,

bleu ou vert. Ce phénomène n'affecte pas le bon fonctionnement de votre produit.

Entretien

Utilisez un produit à vitres pour nettoyer l'écran et un tissu doux imbibé d'un détergent peu agressif pour le reste du téléviseur.

Important: L'utilisation d'un détergent agressif ou de produits abrasifs ou à base d'alcool est susceptible d'endommager l'écran.

Dépoussiérez régulièrement les orifices de ventilation situés sur les côtés et à l'arrière du téléviseur. Les solvants, les produits abrasifs et les produits à base d'alcool sont susceptibles d'endommager le téléviseur. Si un objet ou un liquide pénètre à l'intérieur du téléviseur, débranchez-le immédiatement et faites-le contrôler par un technicien agréé. N'ouvrez en aucun cas ce téléviseur par vos propres moyens: vous pourriez vous blesser ou l'endommager.

Suspension murale

Avertissement: Cette opération nécessite l'intervention de deux personnes.

Pour une installation sans danger, respectez ces consignes de sécurité:

- Vérifiez que le mur ou la cloison est capable de supporter le poids du téléviseur et de la fixation murale.
- Suivez les instructions d'installation fournies avec la fixation murale.
- Le téléviseur doit être installé sur un mur vertical.
- Assurez-vous d'utiliser exclusivement des vis adaptées au matériau de construction du mur ou de la cloison.
- Assurez-vous de positionner les câbles du téléviseur de sorte qu'ils ne risquent pas de provoquer de chutes.

Toutes les autres instructions de sécurité relatives à nos téléviseurs téléviseurs sont également applicables.

Installation sur une table

Avant d'installer votre téléviseur, vérifiez que la surface sur laquelle vous souhaitez le placer supportera son poids.

Ne posez pas ce téléviseur sur une surface instable (étagère mobile, bord d'un meuble) et vérifiez que la façade du téléviseur ne dépasse pas de la surface sur laquelle il est posé.



Ce produit a été conçu et fabriqué avec des matériaux haut de gamme et des composants recyclables et réutilisables.

Ce symbole indique qu'à la fin de leur durée de vie, les équipements électriques et électroniques doivent être recyclés.

Veuillez donc amener ce matériel à la déchetterie la plus proche. Dans l'Union européenne, des systèmes de recyclage spécifiques sont utilisés pour les équipements électriques et électroniques usagés. Merci de nous aider à préserver l'environnement dans lequel nous vivons tous!

Fixation du support de votre téléviseur

Le support de votre téléviseur n'est pas installé par défaut, pour vous laisser le choix d'une installation sur une surface ou d'une installation murale (fixation murale vendue séparément). Si vous souhaitez monter le support sur le téléviseur, suivez les instructions ci-dessous.

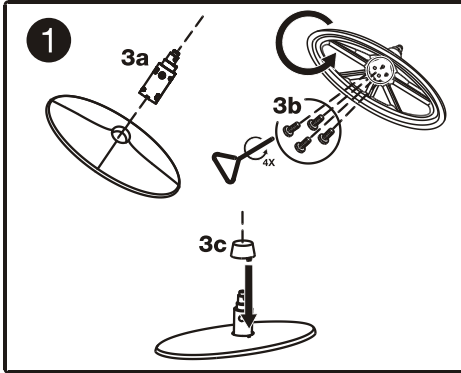

1. Prenez les pièces du support du sac plastique et mettez les pièces et les vis correspondantes dans la bonne position.

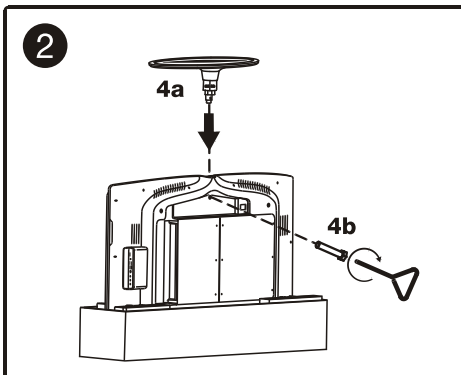

2. Fixez les vis avec le tournevis triangulaire fourni dans le sac plastique

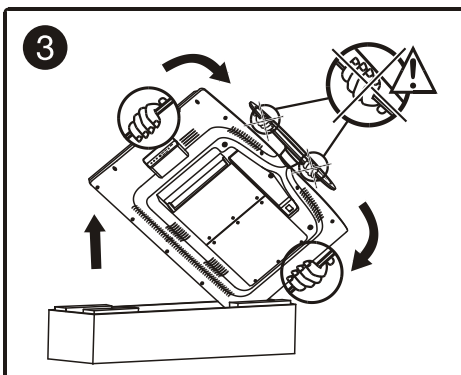

3. Prenez soigneusement la télévision de la boîte avec les mains.

Branchement de l'alimentation et de l'antenne

Pour allumer le téléviseur après avoir branché le cordon d'alimentation, appuyez sur la touche \odot ou **POWER**/ \odot .

Remarque: L'emplacement de la touche **AC POWER** varie en fonction du modèle.

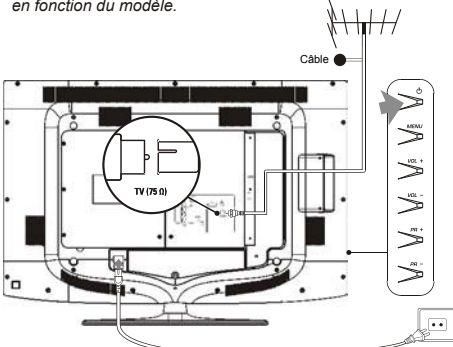

Enregistreur DVD, décodeur, câble

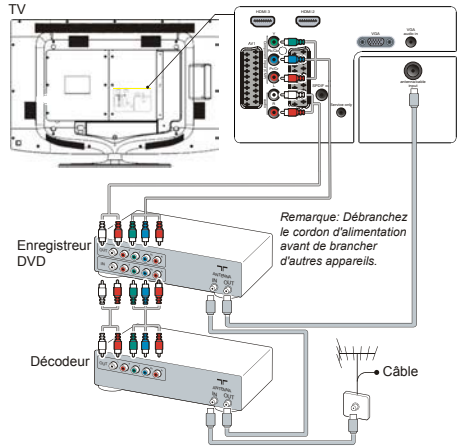

Enregistreur DVD, système Home Cinéma

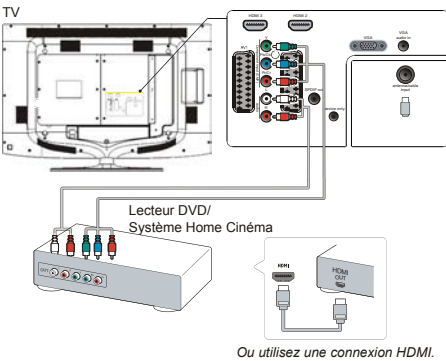

Lecteur de disques Blu-ray, console de jeux HD

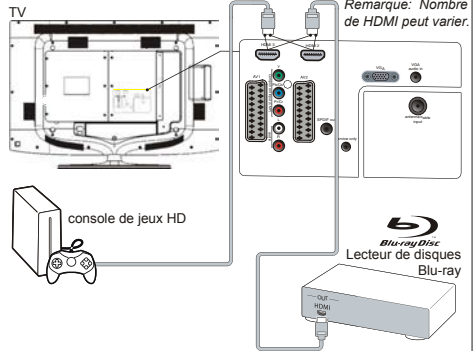

Caméscope HD, casque, console de jeux, caméscope, PC

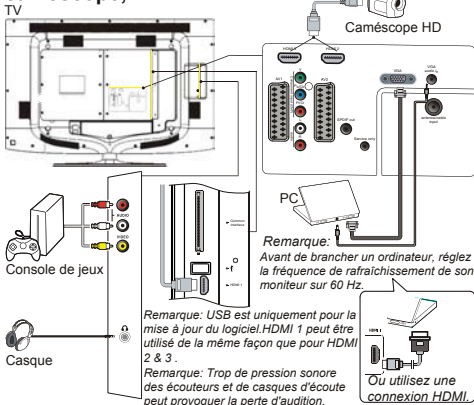

Remarques:

- Les figures ont uniquement une fonction de représentation.
- Tous les branchements ne sont pas disponibles sur tous les modèles.
- L'emplacement de la prise secteur du téléviseur peut varier en fonction du modèle.
- Les positions et les noms des touches de fonction et des connecteurs sur la TV peuvent varier en fonction de modèle de téléviseur.

La télécommande

La plupart des fonctions de votre téléviseur sont disponibles par le biais des menus apparaissant à l'écran. La télécommande fournie avec votre téléviseur peut être utilisée pour parcourir les menus et effectuer les différents réglages.

⏻ Veille/Marche.

▲▼ (UP et DOWN) Sélection des options de menus.

◀▶ (LEFT et RIGHT) Configuration des fonctions et modification des valeurs. Pour sélectionner la taille de l'image. **RIGHT** peut également être utilisé pour ouvrir le sous-menu correspondant.

Remarque: Il est recommandé d'utiliser le mode plein écran. N'utilisez pas le mode d'affichage avec des barres noires des deux côtés de l'image (comme 4:3) pour longtemps, sinon l'écran LCD peut être endommagé de façon permanente.

Touches de couleur (jaune et bleue): Sélection des tâches ou des pages du télétexte.

ⓄLang / *Red Sélection d'un type de son disponible pour le programme de télévision analogique choisi. Sélection d'une langue audio disponible pour le programme de télévision numérique choisi.
* Sélection des tâches ou des pages du télétexte.

TEXT (Touche mauve) Activation ou désactivation du télétexte

TEXT ??? Affichage ou dissimulation des éventuelles informations du télétexte.
0-9 Sélection d'une chaîne, d'une page ou d'un réglage.

INFO Affichage des informations de programme éventuellement disponibles.

FAV. Activation du menu **Favorite List** (liste de favoris)

GUIDE Activation ou désactivation d'Guide des Programmes Electroniques.

TV Accès au mode TV.

DVD Accès au mode DVD.

Menu Accès au menu principal; retour au menu précédent.

◀+/- **VOL+/-;** contrôle du volume.

PR+/- Changement de chaîne.

OK Ouverture du sous-menu correspondant et activation d'un réglage dans les menus. Gell/dégel de l'image.

EXIT Quitter la structure des menus ou le télétexte.

RETURN Retour à la chaîne précédente.

Mute Coupure et rétablissement du son.

Subtitles / *Green Sélection d'une langue de sous-titres disponible pour le programme de télévision numérique choisi.
* Sélection des tâches ou des pages du télétexte.

TEXT STOP Maintien de la page affichée du Télétexte.

TEXT ZOOM Affichage de la page de télétexte en différents modes.

Source Affichage du menu **Source** (Source).

LIST Affichage de la liste des chaînes.

AV Commutation entre la chaîne TV et les sources d'entrée AV.

PRESETS Préréglage des paramètres de l'image.

Digital Media Non disponible.

T-LINK Non disponible.

REV ⏮, **PLAY** ⏪, **FWD** ⏩, **REC** ⏸, **STOP** ⏹, **PAUSE** ⏸ : Non disponible.

Important:

La batterie ne doit pas être exposée à une chaleur excessive, telle que le soleil, le feu ou d'autre source similaire. Si les piles de votre télécommande sont déchargées, vous pouvez utiliser les touches situées sur le téléviseur. En mode TV, elles ont les mêmes fonctions que les touches correspondantes de la télécommande. Dans les menus, elles ont les fonctions suivantes:

PR+ or PR ▲ ▲

PR- or PR ▼ ▼

VOL+ or VOL ▶ ▶

VOL- or VOL ◀ ◀

MENU Accès au menu principal; retour au menu précédent.

Mise sous/hors tension et mode veille

Mise sous/hors tension

Lors de la mise sous tension, le téléviseur s'allume directement. Pour le mettre hors tension, débranchez-le de la prise secteur.

Pour passer en mode veille

Appuyez sur la touche ⏻ ou **POWER**/⏻ du téléviseur ou sur les touches ⏻ de la télécommande. Le

téléviseur reste sous tension, avec une consommation électrique réduite.

Pour quitter le mode veille

Appuyez sur la touche ⏻ ou **POWER**/⏻ du téléviseur ou sur les ⏻ touches de la télécommande pour allumer le téléviseur. Il sera réglé sur la dernière chaîne du dernier mode (analogique ou numérique) utilisé, ou sur le programme AV que vous regardiez plus tôt.

Configuration initiale

La configuration initiale implique la sélection de tous les paramètres nécessaires pour la recherche et la sauvegarde de toutes les chaînes analogiques et numériques que vous pouvez recevoir. Assurez-vous que le téléviseur est allumé et suivez toutes les étapes, à son tour, précisées ci-après. La première fois que vous allumez le téléviseur, le menu de **Initial setup** (Configuration Initiale) s'affiche. (Voir Figure 1.)

1. Sélectionnez la langue de votre choix au moyen des touches **UP/DOWN**, puis appuyez sur **OK/RIGHT** pour passer à l'étape suivante.
2. Appuyez sur **UP/DOWN** pour sélectionner votre pays, puis appuyez sur **OK/RIGHT** pour passer à l'étape suivante.
3. Appuyez sur **UP/DOWN** pour sélectionner **Scan** (Balayage), puis appuyez sur **OK/RIGHT** pour lancer la recherche automatique. Tous les programmes de télévision disponibles sont enregistrés. Cette opération prend quelques minutes. L'écran affiche le progrès de la recherche et le nombre de programmes trouvés.

Remarque: Pour éviter la procédure de configuration de la chaîne d'être interrompue, attendez le message indiquant que la configuration est terminée.

Dans cette étape, vous pouvez aussi sélectionner **Skip Scan** (Passer le balayage) pour passer le progrès de configuration initiale.

4. Au cours de la configuration, l'utilisateur peut suivre les conseils disponibles au bas de l'écran pour revenir à l'étape précédente en appuyant sur **LEFT**. Ou appuyez sur **EXIT** pour quitter ou interrompre la recherche en route.
5. Une fois que la configuration initiale est terminée, appuyez sur **OK** pour quitter. Les chaînes sont disposées dans un ordre préréglé. Si vous souhaitez passer les chaînes, modifier l'ordre préréglé ou renommer des chaînes, sélectionnez **Install > Organiser** (Installation > Organisateur) et appuyez sur **OK/RIGHT** pour y accéder.

Configuration des chaînes

Configuration automatique des chaînes

1. Appuyez sur **Menu** de la télécommande et sélectionnez **Install > Menu language** (Installation > Menu langue). Appuyez sur **LEFT/RIGHT** pour sélectionner la langue du menu de votre choix.
2. Appuyez sur **UP/DOWN** pour sélectionner **Country** (Pays), et appuyez sur **LEFT/RIGHT** pour sélectionner votre pays. Le téléviseur installe et organise des chaînes en fonction de votre pays.
3. Appuyez sur **UP/DOWN** pour sélectionner **Channel install** (installation des chaînes), et appuyez sur **OK/RIGHT** pour y accéder.
4. Sélectionnez l'option **Automatic search** (recherche automatique) (voir Figure 2), appuyez sur **OK/RIGHT** pour lancer la procédure de recherche automatique. La recherche peut durer quelques minutes. Au cours de la procédure, vous pouvez appuyer sur **Menu** pour abandonner en cours de route.
5. Une fois la recherche automatique terminée, appuyez sur **Menu** pour revenir à l'étape précédente ou appuyez sur **OK** pour recommencer la recherche des chaînes.
6. Après la recherche automatique, les chaînes sont

disposées dans un ordre préréglé. Vous pouvez passer les chaînes, modifier l'ordre préréglé ou renommer des chaînes.

Fonctionnement général

Accès aux chaînes

Avec les touches numériques: appuyez sur les touches numériques correspondantes afin d'accéder aux chaînes.

Avec les touches PR+/-: faites défiler les chaînes.

Accès aux programmes AV

Appuyez sur la touche **AV** pour passer entre la chaîne TV et les sources d'entrée AV. En mode AV, appuyez sur une touche numérique quelconque pour passer en mode TV, ou utilisez **PR+/-** pour faire défiler toutes les chaînes TV et tous les canaux AV.

Volume

Contrôle du volume: Utilisez les touches **VOL+/-** ou **VOL </>** du téléviseur ou appuyez sur les touches **VOL+/-** de la télécommande pour augmenter ou réduire le volume.

Coupage du son: Appuyez sur la touche **Mute** pour couper provisoirement le son. Appuyez à nouveau sur cette touche ou sur la touche **VOL+** pour rétablir le son.

Navigation de base dans les menus

1. Appuyez sur **Menu** pour afficher le menu principal.
2. Appuyez sur les touches **UP/DOWN** pour sélectionner l'élément de votre choix, puis appuyez sur la touche **OK/RIGHT** pour ouvrir le sous-menu correspondant.
3. Dans les menus et sous-menus, utilisez les touches **UP/DOWN** pour sélectionner les options du menu, les touches **LEFT/RIGHT** pour régler des fonctions ou modifier les valeurs, les touches **OK** pour activer une configuration.
4. Appuyez sur **Menu** pour revenir au menu précédent.
5. Appuyez sur **EXIT** pour fermer le menu.

Remarques:

- Les touches du téléviseur ont les mêmes fonctions que les touches correspondantes de la télécommande.
- Certaines options peuvent ne pas être disponibles pour certaines sources du signal.

Sélection de la langue OSD

Vous pouvez choisir la langue de l'OSD suivant les instructions ci-dessous.

1. Appuyez sur **Menu** pour afficher le menu principal.
2. Appuyez sur **UP/DOWN** pour sélectionner **Install** (Installation), puis appuyez sur **OK/RIGHT** pour y accéder.
3. Sélectionnez **Menu language** (Langue du menu) et appuyez sur **LEFT/RIGHT** pour sélectionner la langue de votre choix pour afficher les menus.
4. Appuyez sur **EXIT** pour fermer le menu.

Fonctions avancées de votre téléviseur

Configuration de vos chaînes préférées

Vous pouvez créer une liste de sept chaînes TV préférées au maximum.

1. Sélectionnez une chaîne que vous voulez définir comme votre chaîne préférée.

- Appuyez sur **FAV.** pour afficher le menu **Favorite List** (liste de favoris).
- Appuyez sur **UP/DOWN** pour sélectionner une position, puis appuyez sur **OK** pour sélectionner ou désélectionner cette chaîne comme votre chaîne préférée.
- Répétez cette procédure pour configurer d'autres chaînes préférées.

Détection du temps

L'utilisateur peut détecter le temps des chaînes numériques en suivant les opérations ci-dessous.

- Appuyez sur **Menu** de la télécommande et sélectionnez **Feature > Timer > Clock > Auto synchronization**(Fonctions > Programmeur > Horloge > Synchronisation Auto).
- Appuyez sur **LEFT/RIGHT** pour sélectionner **On** (Actif).

Interface commune

Les chaînes de télévision numérique brouillées peuvent être décodées avec un module interface commune et une carte fournie par un opérateur de service de télévision numérique.

Le module interface commune peut permettre à plusieurs services numériques, en fonction de l'opérateur et des services que vous choisissez (par exemple, la télévision payante). Contactez votre opérateur de service de télévision numérique pour plus d'informations sur les services et les conditions.

Utilisation du module d'interface commune

AVERTISSEMENT: Eteignez votre téléviseur avant d'insérer un module interface commune. Assurez-vous de suivre les instructions décrites ci-dessous. L'insertion incorrecte d'un module interface commune peut endommager le module et votre téléviseur.

- En suivant les indications imprimées sur le module interface commune, insérez doucement le module dans l'emplacement interface commune du téléviseur.
- Poussez le module jusqu'à insertion complète.
- Allumez le téléviseur et attendez l'activation de la fonction d'interface commune. Cela peut prendre plusieurs minutes.

Remarque: Ne retirez pas le module d'interface commune de l'emplacement. Le retrait du module désactivera les services numériques.

Accès aux services d'interface commune

Après l'insertion et l'activation du module d'interface commune, appuyez sur **Menu** de la télécommande et sélectionnez **Feature > Common interface** (Fonctions > Interface commune).

Cette option de menu n'est disponible que si le module d'interface commune est correctement inséré et activé.

Les applications et affichages écran sont fournis par votre opérateur de service de télévision numérique.

Utilisation des sous-titres

Vous pouvez activer les sous-titres pour chaque chaîne de télévision. Les sous-titres sont diffusés via le télétexte ou les émissions numériques DVB-T. Avec l'émission numérique, vous avez l'option supplémentaire de choisir une langue de sous-titre préférée.

Activation des sous-titres sur les chaînes de télévision analogique

- Appuyez sur **Menu** de la télécommande et sélectionnez **Feature > Subtitle** (Fonctions > Sous-titre).
- Appuyez sur **OK/RIGHT** pour y accéder. (Voir Figure 3.)
- Sélectionnez l'option **Analog subtitle** (sous-titre analogique), et appuyez sur **LEFT/RIGHT** pour sélectionner **On** (Actif) pour afficher toujours les sous-titres ou **Mute** (Muet) pour afficher les sous-titres uniquement lorsque le son est coupé avec la touche **Mute** sur la télécommande.

Activation des langues de sous-titres sur les chaînes de télévision numérique

- Appuyez sur **Menu** de la télécommande et sélectionnez **Feature > Subtitle > Digital subtitle language** (Fonctions > Sous-titres > Langue de sous-titres numérique).
 - Appuyez sur **LEFT/RIGHT** pour sélectionner une langue de sous-titres comme votre langue préférée.
 - Appuyez sur **UP/DOWN** pour sélectionner **Digital subtitle language 2nd** (2ème langue de sous-titres numérique).
 - Appuyez sur **LEFT/RIGHT** pour sélectionner une langue de sous-titres secondaire.
 - Appuyez sur **EXIT** pour fermer le menu.
- Opération raccourci:** Appuyez sur **Subtitles** (Sous-titres) (Vert) de la télécommande pour sélectionner directement une langue de sous-titres disponible pour le programme de télévision numérique choisi.

Sélection d'un type de sous-titres sur les chaînes de télévision numérique

- Appuyez sur **Menu** de la télécommande et sélectionnez **Feature > Subtitle > Subtitle type** (Fonctions > Sous-titres > Type de sous-titres).
- Appuyez sur **LEFT/RIGHT** pour sélectionner un type de sous-titres.
Vous pouvez sélectionner **Hearing impaired** (Malentendants) pour afficher les sous-titres pour malentendants dans la langue de votre choix.

Attribution d'un décodeur de chaînes

Les décodeurs qui décodent les chaînes analogiques peuvent être connectés au connecteur AV1. Affectez la chaîne de télévision comme une chaîne à décoder. Puis affecter la connexion à laquelle le décodeur est connecté.

- Appuyez sur **Menu** de la télécommande et sélectionnez **Install > Decode** (Installation > Décoder).
- Appuyez sur **OK/RIGHT** pour accéder à la liste.
- Appuyez sur **UP/DOWN** pour sélectionner la chaîne à décoder.
- Appuyez sur **OK** pour sélectionner ou désélectionner la chaîne.
- Appuyez sur **Menu** pour revenir au menu précédent.

Affichage des informations d'état

Appuyez sur **INFO** de la télécommande pour afficher les informations sur les programmes en cours et suivant, si disponible. Si le programme choisi contient l'introduction du programme, elle s'affichera à la partie inférieure de la fenêtre d'affichage.

Appuyez sur **INFO** de nouveau pour afficher simplement la partie supérieure de l'affichage ci-dessus.

Appuyez sur **INFO** pour la troisième fois, le numéro de la chaîne actuelle et le temps s'afficheront.

Utilisation d'Electronic programme guide (Guide de programmes électroniques)

L'EPG est un guide écran qui affiche des émissions de télévision programmées. Vous pouvez parcourir, sélectionner et regarder les programmes.

1. Appuyez sur **GUIDE** de la télécommande, le menu **Now and Next EPG** (Guide de programmes En cours et Suivant) apparaîtra, qui vous permet d'obtenir les informations sur le programme en cours ou suivant sur chaque chaîne. Naviguez à travers les différents programmes à l'aide de touches de navigation sur la télécommande.
2. Utilisez les touches de couleur pour voir **8 Days EPG** (Guide de programmes 8 jours).
 - **Prev day** (Jour précédent) (Rouge): Affichage de l'EPG de la veille.
 - **Next day** (Jour suivant) (Vert): Affichage de l'EPG du lendemain.
 - **View detail** (Voir le détail)(Jaune): Affichage de la description de ce programme.
 - **Type filter** (Filtrage de type)(Bleu): Filtrage de guide de programmes pour les programmes de télévision numérique.
 - Appuyez sur la touche bleue pour afficher la liste de types et sous-types des programmes.
 - Naviguez à travers les différents types et sous-types à l'aide des touches de navigation sur la télécommande.
 - Sélectionnez un ou plusieurs types que vous voulez souligner de la liste **Type**(Type), appuyez sur **OK** pour sélectionner (ou désélectionner). Un crochet apparaîtra à gauche du type si sélectionné. Lorsque vous sélectionnez un type, tous ses sous-types seront choisis en conséquence.
 - Egalement, l'utilisateur peut sélectionner certains sous-types désirés sans sélectionner un type d'abord.
 - Appuyez sur la touche bleue pour quitter la liste de types et sous-types.
 - Après le filtrage, tous les programmes de télévision numérique de votre choix seront soulignés.
3. Appuyez sur **GUIDE/EXIT** pour quitter l'EPG et passer à la chaîne sélectionnée.

T-Link

Recherche des périphériques CEC connectés aux prises HDMI de votre téléviseur et activation de la lecture à la touche et de la veille à la touche entre périphériques CEC.

Activer ou désactiver T-Link

1. Appuyez sur **Menu** de la télécommande, puis sélectionnez **Feature > T-Link** (Fonctions > T-Link).
2. Appuyez sur **LEFT/RIGHT** pour sélectionner **On** (Activé) ou **Off** (Désactivé).

Utilisation de la lecture à la touche

La lecture à la touche vous permet d'appuyer sur la touche de lecture, par exemple, de votre télécommande DVD. Cela lance la lecture sur votre lecteur DVD, et votre téléviseur passe automatiquement à la bonne source en affichant le contenu du DVD.

Utilisation du système de veille

Le système de veille vous permet de presser et de maintenir la touche, de la télécommande du téléviseur par exemple, pour allumer votre téléviseur et tous les périphériques HDMI connectés ou pour les mettre en mode veille. Vous pouvez mettre le système en veille en utilisant la télécommande de l'un des périphériques HDMI connectés.

Note: Le mot de passe par défaut pour la fonction de contrôle parental est 0000.

MT62 BLOCK DIAGRAM_V1.0

